

# MODELLSERIE:

FMX D13 8x6 jevnlast bladføring B-ride FMX 86RF 3L

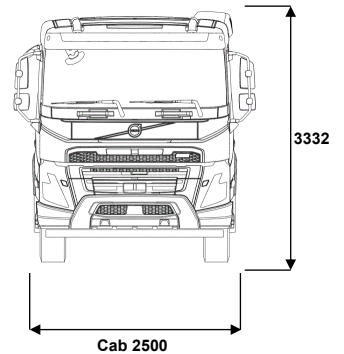
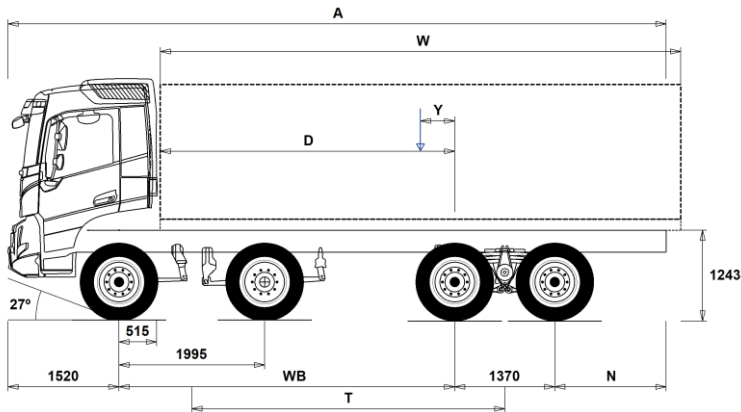

## Chassisdimensjoner [mm]

WB Akselavstand	4600	4900	5100	5600
A Total chassislengde	10715	10465	10815	11565
D Senter av bakaksel til forkant av påbygg	4035	4335	4535	5035
N Bakre overheng (Min.)	825	825	825	825
N Bakre overheng (Max.)	3225	2675	2825	3075
T Teoretisk akselavstand	4288	4588	4788	5288
Y Tyngdepunkt for last (Min.)	405	480	535	675
Y Tyngdepunkt for last (Max.)	1014	1131	1216	1429
W Lengde påbygg (Min.)	6042	6409	6638	7212
W Lengde påbygg (Max.)	7259	7711	7999	8720

## Chassisvekter [kg]

Foraksler	7625	7635	7620	7585
Boggi bak	3240	3225	3280	3370
Egenvekt	10865	10860	10900	10955
Nyttelast (inkludert påbygg, fører, drivstoff etc.)	21135	21140	21100	21045

## Svingdiameter [mm]

Svingdiameter mellom fortauskanter	19400	20300	21000	22600
Svingdiameter mellom vegger	20800	21700	22400	24000

## Tillatte vekter [kg]

	Tillatt	Teknisk
Tillatt totalvekt	32000	37000
Tillatt vogntogvekt	0	60000
Foraksler	16000	16000
Boggi bak	19000	21000

## Viktige merknader

### Chassisdimensjoner

Førerhushøyde: +328 mm for CAB-HSLP, -262 mm for CAB-LDAY, -262 mm for CAB-LSLP, +16 mm for CAB-SLP.

Senter av foraksel til bakkant av førerhus +431 mm for CAB-HSLP and CAB-SLP, -69 mm for CAB-LDAY, +425 mm for CAB-LSLP.

D-målet inkluderer frigang foran på 50 mm og for jevnlastbiler også en hjelperamme på 100 mm.

Høyder kan variere ± 20 mm med bladføring og ± 10 mm med luftføring.

Alle dimensjoner er ved ubelastet chassis og eventuelle løpeaksler nede.

Ved vektberging er det anvendt maksimalt bakre overheng (N Max.) for den valgte akselavstanden.

Vekt og dimensjoner er basert på følgende dekk:

Dekk på forakselen: 315/80R22.5

Dekk på drivakselen: 315/80R22.5

**Chassisvekter inkluderer olje, vann, AdBlue, 0 liter drivstoff, men ikke sjåfør. Egenvekt kan variere ± 3%.**

Svingdiameter er teoretisk beregnet

Lovlige vekter kan variere fra land til land

For mer informasjon om vekter, inkludert vekten på tilleggsutstyr, kontakt din lokale Volvo-forhandler.

Bruk IKKE denne tegningen i forbindelse med påbygging. Bruk Volvos påbyggingsinstruksjoner og henvis til chassisteining FMX86RF3L.

# MODELLSERIE:

FMX D13 8x6 jevnlast bladføring B-ride FMX 86RF 3L

## Bruksområde

- **RC-ROUGH** Belastningsklasse for dårlig vegstandard
- **RC-VROUG** Belastningsklasse for svært dårlig vegstandard
- **TIPP-PRE** Tippbilchassis
- **UNIFORM** Jevnlstchassis

## Hovedkomponenter

- **RADD-BR** 2 drivende bakaksler, bladføring (B-Ride)
- **RADD-TR1** 2 drivende bakaksler, bladføring (T-ride 1, 75 mm fjærbredde)
- **RADD-TR2** 2 drivende bakaksler, bladføring (T-Ride 2, 90 mm fjærbredde)
- **RADD-TR3** 2 drivende bakaksler, bladføring (T-Ride 3, 90 mm fjærbredde) Ekstra forsterket

- **FMX-DAY6** Kort førerhus FMX
- **FMX-HSL6** Høyt førerhus FMX
- **FMX-LDA6**
- **FMX-LSL6**
- **FMX-SLP6** Langt førerhus FMX

- **EU6SCR** Emisjonsnivå Euro 6

- **D13S420A** Dieselmotor, Euro 6, 12,8 liter, 420 hk/309 kW, 2100 Nm
- **D13S460A** Dieselmotor, Euro 6, 12,8 liter, 460 hk/338 kW, 2300 Nm
- **D13S500A** Dieselmotor, Euro 6, 12,8 liter, 500 hk/368 kW, 2500 Nm
- **D13S540A** Dieselmotor, Euro 6, 12,8 liter, 540 hk/397 kW, 2600 Nm

- **D13K420** 13-liters Euro 6 dieselmotor 420 hk (309 kW), SCR, EGR og dieselpartikkelfilter
- **D13K460** 13-liters dieselmotor D13K460, 460 hk (338 kW) ved 1400-1800 o/min, 2300 Nm ved 1000-1400 o/min, økonoimiturtall 1000-1400 o/min.
- **D13K500** 13-liters Euro 6 dieselmotor 500 hk (368 kW), SCR, EGR og dieselpartikkelfilter
- **D13K540** 13-liters Euro 6 dieselmotor 540 hk (397 kW), SCR, EGR og dieselpartikkelfilter

- **DIESEL** For ordinær diesel EN590 og HVO EN15940
- **DIESEL-B** For B100 biodiesel EN14214

- **EBR-EPG** Standard motorbrems med termostatstyrt mottrykksregulator
- **EBR-EPGC** Motorbrems med termostatstyrt mottrykksregulator for I-shift
- **EBR-VEB+** Volvo Engine Brake, VEB+, kombinert kompresjonsbrems og termostatstyrt mottrykksregulator

- **AT2612** I-Shift automatisert 12-trinns girkasse
- **AT2812** I-Shift automatisert 12-trinns girkasse
- **ATO2612** I-Shift automatisert 12-trinns girkasse med overdrive
- **ATO3112** I-Shift automatisert 12-trinns girkasse med overdrive
- **PT2606** 6-trinns Powertronic automatisk girkasse, PT2606, elektronisk styrt med hydraulisk momentforsterker og lock-up på alle gir.

- **ASO-C** Krypger
- **ASO-ULC** Ekstra lavt krypger

- **RTH2610B** Tandemaksler med navreduksjon, 4 planetgir og differensialspærre for maksimalt 26 tonns boggitrykk og 100 tonns vogntogvekt
- **RTH2610F** Tandemaksler med navreduksjon og differensialspærre for maksimalt 26 tonns boggitrykk og 100 tonns vogntogvekt
- **RTH3210F** Tandemaksler med navreduksjon og differensialspærre for maksimalt 32 tonns boggitrykk og 100 tonns vogntogvekt
- **RTH3212F**
- **RTH3312** Tandemaksler med navreduksjon og differensialspærre for maksimalt 33 tonns boggitrykk og 120 tonns vogntogvekt
- **RTH3815**

## Pakker

- **DRIV-EXT** Kjørepakke - Extended
- **DRIV-SEL** Kjørepakke
- **1LIVINFM** Førerhuspakke med 1 køye
- **2LIVINFM** Førerhuspakke med 2 køyer for FM
- **INFOHIGH** Info- og mediapakke. High
- **OFFROADD** Anleggspakke for FMX med kort førerhus
- **OFFROADS** Anleggspakke for lange førerhus (alle modeller)

## Chassis

- Standardutstyr
- Tilvalgsutstyr

For mer detaljert informasjon om førerhus- og drivlinjeutstyr, se separate datablad.

For alle mulige tilvalg og utstyrskombinasjoner, kontakt din Volvo-forhandler, som kan lage en spesifikasjon som møter dine behov.

Fabrikken forbeholder seg retten til endringer i konstruksjon og utstyr uten forutgående varsel. Spesifikasjonene kan variere fra land til land.

- **FST-PAR3** Parabelfjøring foran, stiv
- **FST-PAR5**
- **FAL16.0** Tillatt last doble foraksler 16,0 tonn
- **FAL18.0** Tillatt last foraksler 18,0 tonn
- **FAL20.0** Tillatt last doble foraksler 20,0 tonn
- **FSTAB** Krenningsstabilisator foran, normal stivhet
- **RAL21** Tillatt last akselkombinasjon 21 tonn
- **RAL26** Tillatt last akselkombinasjon 26 tonn
- **RAL32** Tillatt last akselkombinasjon 32 tonn
- **RAL38**
- **RSTAB1** Krenningsstabilisator bak, normal stivhet
- **RSAP2** Fjøring bak med forsterkninger for tung belastning
- **PSS-DUAL** Dobbelt styresystem
- **PSP-VAR** Pumpe til servostyring med variabel mengde
- **EBS-MED** EBS medium versjon med bl.a. følgende funksjoner: Brake Blending, temperaturvarsling, momentkontroll, automatisk differensialspærre, bakkestarthjelp, varsel ved slitte bremseklosser, bremsehjelp, bremseovervåkning samt lagring av status og historikk
- **AUXPARK** 2 ekstra fjærbremseklokker
- **RST-MUL** Konvensjonell fjøring bak, flerblads, normal stivhet
- **RST-PAR1** Parabelfjøring bak, normal stivhet
- **RST-PAR5** Parabelfjøring bak, progressiv
- **FST8080** Tykkelse på rammeprofil 8.0 mm liv og 8.0 mm flens
- **FIL-EEEB** Ramme med innerline fra motor til bak bakaksel/boggi
- **FIL-EEEF** Ramme med innerline fra motor til rammeslutt
- **FIL-FBEB** Ramme med innerline over boggi
- **FIL-FBEF** Ramme med innerline fra boggi til rammeslutt
- **FIL-TXEB** Ramme med innerline fra girkasse til bak bakaksel/boggi
- **FIL-TXEF** Ramme med innerline fra girkasse til rammeslutt
- **BBOX-L** Batterikasse på venstre side
- **2BAT210B** 2 GEL-batterier med kapasitet 210 Ah
- **2BAT210C** 2 AGM-batterier med kapasitet 210 Ah
- **BATTAMP** Amperemeter
- **BATTIND** Indikator for batterilading
- **MSWI-R** Hovedstrømbryter med fjernkontroll
- **UR-FUEL** Uten tank på høyre side  
Minimumsvolum 255l  
Maksimalt volum 630l
- **UL-FUEL** Uten tank på venstre side
- **ADTP-L** AdBlue tank på venstre side
- **ADTP-LF** AdBlue tank på venstre side foran
- **ADTP-R** AdBlue tank på høyre side
- **ADB032** AdBlue plasttank 32 liter mellom doble foraksler
- **FCAP-L** Låsbart diesel- og AdBlue-tankklokk
- **FUFF-AS** Beskyttelse mot søl av drivstoff
- **FUFF-ATS** Beskyttelse mot tyveri og søl av drivstoff
- **ESH-REAR** Horisontal lyddemper, utblåsing bakover
- **ESH-VERT** Horisontal lyddemper, vertikal utblåsing over tak
- **EXST-SSP** Eksospipe i polert rustfritt stål
- **EXST-ST** Eksospiper i stål
- **WHC-FIX2** 2 faste stoppeklosser
- **WHC-FOL2** 2 sammenleggbare stoppeklosser
- **WHCP-F** Stoppeklosser plassert på fremre del av bilen
- **WHCP-R** Stoppeklosser plassert på bakre del av bilen
- **WHCP-T** Stoppeklosser bipakket
- **CHAIN-S** Snøkjettinger fra fabrikk
- **HOOK-SC** Kjettingkroker

# MODELLSERIE:

## FMX D13 8x6 jevnlast bladføring B-ride FMX 86RF 3L

<input type="checkbox"/> <b>TOWMBRH</b>	Høyt montert trekkbjelke i senter av ramme med D-verdi = 190 kN	<input type="checkbox"/> <b>RET-TPT</b>	Retarder for Powertronic hydraulisk girkasse
<input type="checkbox"/> <b>TOWMBRL1</b>	Lavt montert trekkbjelke	<input type="checkbox"/> <b>TC-HWO</b>	Oljekjøler for hydraulisk girkasse, vann/olje
<input type="checkbox"/> <b>TOWMBRM</b>	Medium montert trekkbjelke i høyde med nedre rammefflens	<input type="checkbox"/> <b>TC-MAOH2</b>	Oljekjøler for mekanisk girkasse, ekstra høy ytelse, luft/olje
<input checked="" type="checkbox"/> <b>RFEC-S</b>	Rett bakre rammeavslutning	<input type="checkbox"/> <b>TC-MWOH2</b>	Oljekjøler for mekanisk girkasse, ekstra høy ytelse, vann/olje
<input type="checkbox"/> <b>RFEC-U</b>	Rammeavslutning kappet i overkant for tippåbygg	<input type="checkbox"/> <b>2COM1100</b>	2-sylindret luftkompressor, kapasitet 1100 l/min.
<input type="checkbox"/> <b>C-RI4040</b>	Tilhengerkobling Ringfeder RF4040A G-150, D-verdi = 137 kN, Dc = 92 kN, V = 40 kN, øye = 40 mm	<input type="checkbox"/> <b>2COM870</b>	2-sylindret luftkompressor, kapasitet 900 l/min.
<input type="checkbox"/> <b>C-RI4045</b>	Tilhengerkobling Ringfeder RF4045A G-150, D-verdi = 137 kN, øye = 40 mm	<input checked="" type="checkbox"/> <b>2COMP900</b>	2-sylindret luftkompressor, kapasitet 900 l/min.
<input type="checkbox"/> <b>C-RI5050</b>		<input type="checkbox"/> <b>CLU-AIRC</b>	Luftkompressor med automatisk inn- og utkobling
<input type="checkbox"/> <b>C-RO400G</b>	Tilhengerkobling Rockinger 400 G-150, D-verdi = 130 kN, Dc = 90 kN, V = 35 kN, øye = 40 mm	<input checked="" type="checkbox"/> <b>AIRIN-HI</b>	Høyt luftinntak
<input type="checkbox"/> <b>C-VBG520</b>		<input type="checkbox"/> <b>AIRIN-LO</b>	Lavt luftinntak på bakvegg førerhus
<input type="checkbox"/> <b>C-VBG795</b>		<input type="checkbox"/> <b>ACL1ST-S</b>	Luftinntak med primær- og sekundærfilter
<input type="checkbox"/> <b>TOWR-ONE</b>	Ett slepefeste bak	<input checked="" type="checkbox"/> <b>24A110BL</b>	Generator, 110 Ampere med LIN kommunikasjon
<input type="checkbox"/> <b>TREL-PK</b>	Forberedt for el-kontakt tilhenger	<input type="checkbox"/> <b>24A150BL</b>	Generator, 150 Ampere med LIN kommunikasjon
<input type="checkbox"/> <b>TREL14</b>	14-polet VBG el-kontakt for tilhenger	<input type="checkbox"/> <b>24A180BL</b>	Generator, 180 Ampere med LIN kommunikasjon
<input type="checkbox"/> <b>TREL15</b>	15-polet ADR-godkjent el-kontakt for tilhenger	<input type="checkbox"/> <b>24AL110B</b>	Generator 110 Ampere
<input type="checkbox"/> <b>TREL7</b>	7-polet el-kontakt for tilhenger	<input type="checkbox"/> <b>24AL150B</b>	Generator 150 Ampere
<input checked="" type="checkbox"/> <b>TREL7-7</b>	Dobbel 7-polet el-kontakt for tilhenger (UADR)	<input checked="" type="checkbox"/> <b>PRIM-EL</b>	Elektrisk pumpe for avlufting av drivstoffsystemet uten behov for å tippe førerhus
<input type="checkbox"/> <b>TBC-DUO</b>	Duomatic bremsetilkobling for tilhenger	<input type="checkbox"/> <b>PRIM-MAN</b>	Manuell pumpe for avlufting av drivstoffsystemet
<input type="checkbox"/> <b>TBC-EC</b>	EU bremsetilkobling for tilhenger	<input type="checkbox"/> <b>FUEQ-EH</b>	Elektrisk oppvarmet drivstoffsystem
<input type="checkbox"/> <b>TRBR-STA</b>	Stasjonær tilhengerbremskontroll	<input checked="" type="checkbox"/> <b>AF-R</b>	Dieselfilter oppvarmet via resirkulering av varm returdiesel
<input type="checkbox"/> <b>TRB-STRE</b>	Automatisk aktivering av tilhengerbrems i lav hastighet for å unngå saksing	<input checked="" type="checkbox"/> <b>FUEFE2LW</b>	Motormontert dobbelt stort drivstoffilter med vannavskiller
<input type="checkbox"/> <b>FFEND-T</b>	Skjermer på 2. foraksel kun for transport	<input checked="" type="checkbox"/> <b>EST-AID</b>	Startelement
<input type="checkbox"/> <b>RFEND-B</b>	Bakskjermer med avtagbar topp	<input type="checkbox"/> <b>220EBH15</b>	Elektrisk motorvarmer 220V, 1.5 kW
<input type="checkbox"/> <b>RFEND-T</b>	Bakskjermer for transport av chassis	<input type="checkbox"/> <b>PTER-100</b>	Bakmontert koblingsuavhengig motorkraftuttak med flens DIN 7646
<input type="checkbox"/> <b>RFH-BAS</b>	Normal høyde på bakskjermer	<input type="checkbox"/> <b>PTER-DIN</b>	Bakmontert koblingsuavhengig motorkraftuttak med hunnkobling DIN 5462
<input type="checkbox"/> <b>RFH-HIG</b>	Høyest mulig høyde på bakskjermer	<input type="checkbox"/> <b>PTER1400</b>	Bakmontert koblingsuavhengig motorkraftuttak med flens SAE 1410 / ISO 7647
<input type="checkbox"/> <b>RFH-LOW</b>	Lavest mulig høyde på bakskjermer	<input type="checkbox"/> <b>HPE-F101</b>	Motormontert Parker F1-101 hydraulikkpumpe
<input checked="" type="checkbox"/> <b>ATANK-ST</b>	Stål lufttank	<input type="checkbox"/> <b>HPE-F41</b>	Motormontert Parker F1-41 hydraulikkpumpe
<input type="checkbox"/> <b>TL-LED</b>	LED baklys	<input type="checkbox"/> <b>HPE-F51</b>	Motormontert Parker F1-51 hydraulikkpumpe
<input checked="" type="checkbox"/> <b>BLIGHT-E</b>	Nødbremselys	<input type="checkbox"/> <b>HPE-F61</b>	Motormontert Parker F1-61 hydraulikkpumpe
		<input type="checkbox"/> <b>HPE-F81</b>	Motormontert Parker F1-81 hydraulikkpumpe
		<input type="checkbox"/> <b>HPE-T53</b>	Motormontert Parker F2-53/53 dobbel hydraulikkpumpe
		<input type="checkbox"/> <b>HPE-T70</b>	Motormontert Parker F2-70/35 dobbel hydraulikkpumpe
		<input type="checkbox"/> <b>HPE-V45</b>	Motormontert Parker VP1-45 variabel hydraulikkpumpe
		<input type="checkbox"/> <b>HPE-V75</b>	Motormontert Parker VP1-75 variabel hydraulikkpumpe
		<input type="checkbox"/> <b>PTPT-D</b>	Kraftuttak for direkte montert hydraulikkpumpe for Powertronic girkasse
		<input type="checkbox"/> <b>PTPT-F</b>	Kraftuttak med flens for Powertronic girkasse
		<input type="checkbox"/> <b>PTR-D</b>	Girkassemontert kraftuttak for hydraulikkpumpe, lav utveksling, maks effekt 150 kW, maks moment 1000 Nm
		<input type="checkbox"/> <b>PTR-DH</b>	Girkassemontert kraftuttak for hydraulikkpumpe, høy utveksling, maks effekt 100 kW, maks moment 600 Nm
		<input type="checkbox"/> <b>PTR-DM</b>	Girkassemontert kraftuttak for hydraulikkpumpe, medium utveksling, maks effekt 100 kW, maks moment 600 Nm
		<input type="checkbox"/> <b>PTR-F</b>	Girkassemontert kraftuttak med flens, lav utveksling, maks effekt 150 kW, maks moment 1000 Nm
		<input type="checkbox"/> <b>PTRD-D</b>	Dobbel girkassemontert kraftuttak for 2 hydraulikkpumper, høy utveksling, maks effekt 90 kW, maks moment 550 Nm
		<input type="checkbox"/> <b>PTRD-F</b>	Girkassemontert kraftuttak med flens, høy utveksling, maks effekt 90 kW, maks moment 550 Nm
		<input type="checkbox"/> <b>HPG-F101</b>	Girkassemontert hydraulikkpumpe Parker F1-101
		<input type="checkbox"/> <b>HPG-F41</b>	Girkassemontert hydraulikkpumpe Parker F1-41
		<input type="checkbox"/> <b>HPG-F51</b>	Girkassemontert hydraulikkpumpe Parker F1-51
		<input type="checkbox"/> <b>HPG-F61</b>	Girkassemontert hydraulikkpumpe Parker F1-61
		<input type="checkbox"/> <b>HPG-F81</b>	Girkassemontert hydraulikkpumpe Parker F1-81
			<b>Førerhus innvendig og kjøreapplikasjoner</b>
		<input checked="" type="checkbox"/> <b>STWPOS-L</b>	Venstrestyrt
		<input type="checkbox"/> <b>STWPOS-R</b>	Høyrestyrt
		<input type="checkbox"/> <b>STWM-LE</b>	Skinnratt
		<input checked="" type="checkbox"/> <b>STGW-AD2</b>	Rattjusteiring med tilting

Standardutstyr

Tilvalgsutstyr

For mer detaljert informasjon om førerhus- og drivlinjeutstyr, se separate datablad.

For alle mulige tilvalg og utstyrskombinasjoner, kontakt din Volvo-forhandler, som kan lage en spesifikasjon som møter dine behov.

Fabrikken forbeholder seg retten til endringer i konstruksjon og utstyr uten forutgående varsel. Spesifikasjonene kan variere fra land til land.

# MODELLSERIE:

## FMX D13 8x6 jevnlast bladfjæring B-ride FMX 86RF 3L

<input type="checkbox"/> <b>STGW-ADJ</b>	Rattjusteiring uten tilting	<input type="checkbox"/> <b>PST-CF5</b>	Passasjerstol komfort med luftfjæring, oppvarming og integrert belte
<input type="checkbox"/> <b>AIRBAG</b>	Kollisjonspute i rattet	■ <b>PST-STD2</b>	Passasjerstol i standardversjon
■ <b>DRC-AMI</b>	Automatisk og manuell regenerering av dieselpartikkelfilter	<input type="checkbox"/> <b>SBPRE-PS</b>	Sikkerhetsbeltestrømmer for passasjerstol
■ <b>1DAYDIG4</b>	Fartskriver, digital (Siemens) versjon 4.1. (krav ved registrering fra 21/8-2023)	<input type="checkbox"/> <b>ARMRE-BB</b>	2 armlener på begge stoler
<input type="checkbox"/> <b>ARSL</b>	Ekstra hastighetsbegrensere aktivert via bryter på dashboard	<input type="checkbox"/> <b>ARMRE-DB</b>	2 armlener på førerstol
<input type="checkbox"/> <b>ESP-BAS1</b>	Elektronisk stabilitetskontroll-pakke 1 (ESP) for kjøretøykombinasjoner med singel trailer, multi-trailere med ABS/EBS eller enkeltkjøretøy/kjøretøykombinasjoner med normal tyngdepunkts høyde i lastet versjon.	<input type="checkbox"/> <b>ARMRE-PB</b>	2 armlener på passasjerstol
<input type="checkbox"/> <b>ESPC-RO</b>	Bryter for å styre ESP-funksjoner (standard/reduert/frakoblet)	<input type="checkbox"/> <b>ARU-BAS</b>	Trekk på armlener i vinyl
<input type="checkbox"/> <b>HWSS-ACB</b>	Kollisjonsvarsling med adaptiv konstantfartholder og nødbremsing	<input type="checkbox"/> <b>ARU-LEA</b>	Trekk på armlener i skinn
■ <b>HWSS-FCB</b>	Kollisjonsvarsling med ordinær konstantfartholder og nødbremsing	■ <b>FMAT-RUB</b>	Gummimatter
<input type="checkbox"/> <b>LSS-DW</b>	Kjørefeltvarsler	<input type="checkbox"/> <b>FMAT-TX2</b>	Tekstilmatter og gummimatter
■ <b>LCS4</b>	Feltskifteassistent- begge sider (VRU)	<input type="checkbox"/> <b>LBK70</b>	Fast nedre køye 700 mm bred
<input type="checkbox"/> <b>LCS5</b>		<input type="checkbox"/> <b>MATL-FI</b>	Madrass for sjåførvekt > 100 kg
■ <b>DAS-W</b>	Sjåførvarselassistent	<input type="checkbox"/> <b>MATL-SF</b>	Madrass for sjåførvekt 85-100 kg
<input type="checkbox"/> <b>RENS-W</b>	Regnsensor	<input type="checkbox"/> <b>OLMAT-BA</b>	Basis overmadrass
■ <b>CU-ECC</b>	Aircondition med elektronisk temperaturkontroll	<input type="checkbox"/> <b>OLMAT-PR</b>	Premium overmadrass
<input type="checkbox"/> <b>CU-ECC2</b>	Aircondition med elektronisk temperaturkontroll, sensor for luftkvalitet og karbonfilter	<input type="checkbox"/> <b>TBK60F</b>	Fast øvre køye, 600x1900 mm bred, oppfellbar opp til 52 grader (avhengig av førerhusversjon)
■ <b>IGT-BUT</b>	Tenningsbryter nøkkelfri	<input type="checkbox"/> <b>TBK70F</b>	Fast øvre køye, 700x1900 mm bred, oppfellbar opp til 52 grader (avhengig av førerhusversjon)
■ <b>IMMOBIL</b>	Startsperre	<input type="checkbox"/> <b>PH-CAB2</b>	Parkeringsvarmer for førerhus
<input type="checkbox"/> <b>ALARM-E</b>	Innbruddsalarm for førerhus og påbygg/trailer	<input type="checkbox"/> <b>PH-ENGCA</b>	Parkeringsvarmer for motor og førerhus
<input type="checkbox"/> <b>PHONE-PK</b>	Forberedt for GSM-telefon	<input type="checkbox"/> <b>PH-SS</b>	Rastvarmer for førerhus
<input type="checkbox"/> <b>ISUNS-BS</b>	Innvendig sidesolskjerm på fører- og passasjerside	<input type="checkbox"/> <b>SLCP-BAS</b>	Basisutgave av kontrollpanel ved køye
■ <b>ISUNS-DS</b>	Innvendig sidesolskjerm på førerside	<input type="checkbox"/> <b>ETSB-F</b>	Fremre oppbevaringsboks på motortunnel
<input type="checkbox"/> <b>ISUNF-B</b>	Innvendig solskjerm uten speil	<input type="checkbox"/> <b>ETSB-FR</b>	Fremre og bakre oppbevaringsboks på motortunnel
<input type="checkbox"/> <b>ISUNF-MD</b>	Innvendig solskjerm med speil på førerside	<input type="checkbox"/> <b>ETSB-FRS</b>	Fremre, bakre og høyre oppbevaringsboks på motortunnel
<input type="checkbox"/> <b>ISUNF-RE</b>	Elektrisk solgardin integrert i fronthylle	<input type="checkbox"/> <b>ETSB-FS</b>	Fremre og høyre oppbevaringsboks på motortunnel
■ <b>ISUNF-RM</b>	Manuell solgardin integrert i fronthylle	<input type="checkbox"/> <b>ETSB-R</b>	Bakre oppbevaringsboks på motortunnel
<input type="checkbox"/> <b>ADFS</b>	2 ekstra DIN-utsparinger i fronthylle	<input type="checkbox"/> <b>ETSB-RS</b>	Bakre og høyre oppbevaringsboks på motortunnel
■ <b>BUPALARM</b>	Ryggevarsler	<input type="checkbox"/> <b>ETSB-S</b>	Oppbevaringsboks på motortunnel høyre side
<input type="checkbox"/> <b>RTOLL-PK</b>	Forberedt for vegbetalingssystem	<input type="checkbox"/> <b>RUS-BAS</b>	Øvre oppbevaringsrom bak i førerhus 154 liter (300 mm høyde)
<input type="checkbox"/> <b>REMC-MF</b>	Multifunksjons fjernkontroll for bruk utenfor førerhus	<input type="checkbox"/> <b>RUS-HIG</b>	Øvre oppbevaringsrom bak i førerhus 245 liter (440 mm høyde)
■ <b>FIREXT3N</b>	Brannslucker 3 kg	<input type="checkbox"/> <b>REF-ICPK</b>	Forberedt for kjøleboks på motortunnel
■ <b>WARNVEST</b>	Refleksvest	<input type="checkbox"/> <b>MICRO-PK</b>	Forberedt for mikrobølgeovn
■ <b>AIDKIT</b>	Førstehjelpkit med plaster, rensekulter, kompresser, elastiske bandasjer, pustemaske, hansker og saks	<input type="checkbox"/> <b>BOTH-D</b>	Flaskeholder i midtseksjon av dashboard
<input type="checkbox"/> <b>WARNLAMP</b>	Flyttbar varselampe med batterier	<input type="checkbox"/> <b>COFMA-PK</b>	Forbedret for kaffetrakter
<input type="checkbox"/> <b>LAMP-IN</b>	Lommelykt/inspeksjonslampe	■ <b>INLI-BAS</b>	Hvit interiørbelysning med myk av/på-funksjon
<input type="checkbox"/> <b>BULBKIT</b>	Lyspære- og sikringssats	<input type="checkbox"/> <b>INLI-NL</b>	Hvit og rød interiørbelysning med myk av/på-funksjon
■ <b>WRITEPAD</b>	Skriveplate.	<input type="checkbox"/> <b>INLI-NLD</b>	Hvit og rød interiørbelysning med myk av/på-funksjon samt dimmer
<b>Førerhusfasiliteter</b>		<input type="checkbox"/> <b>ARL-FLEX</b>	2 fleksible leselamper
<input type="checkbox"/> <b>DST-CF5</b>	Førerstol komfort med luftfjæring, oppvarming og integrert belte	■ <b>RH-EE</b>	Uten takluke med takvindu i farget sikkerhetsglass som nødutgang for FH
<input type="checkbox"/> <b>DST-CF6</b>	Førerstol komfort med luftfjæring, oppvarming, ventilasjon og integrert belte	<input type="checkbox"/> <b>RH-ER</b>	Takluke forsterket i stål - nødutgang
<input type="checkbox"/> <b>DST-LUX1</b>	Førerstol lux med luftfjæring, oppvarming, ventilasjon, integrert belte og elektrisk justering med minnefunksjon for 3 stolinnstillinger	<input type="checkbox"/> <b>RH-ETR</b>	Elektrisk betjent takluke i farget glass med åpning i bakkant for FH
<input type="checkbox"/> <b>SBD-RED</b>	Røde sikkerhetsseler på fører og passasjerside	<input type="checkbox"/> <b>RH-MTR</b>	Manuelt betjent takluke i farget glass med åpning i bakkant for FH
<input type="checkbox"/> <b>SBPRE-DS</b>	Sikkerhetsbelte med beltestrømmer for førerstol	■ <b>GLAS-TIN</b>	Farget glass i rutene
		<input type="checkbox"/> <b>SWIND-BS</b>	Ekstra sidevindu på begge sider
		<input type="checkbox"/> <b>SWIND-PS</b>	Ekstra sidevindu på passasjerside
		<input type="checkbox"/> <b>AWIND-RF</b>	Bakrute
		<input type="checkbox"/> <b>VANMIR</b>	Innvendig speil
		<input type="checkbox"/> <b>AS-FUS</b>	2 ekstra hyller i fremre øvre sjalusiskap
		<input type="checkbox"/> <b>INFOT-PK</b>	Forberedt for TV-montering inkludert antenne, uttak, brakett og kabler

### Førerhus utvendig

■ Standardutstyr

Tilvalgsutstyr

For mer detaljert informasjon om førerhus- og drivlinjeutstyr, se separate datablad.

For alle mulige tilvalg og utstyrskombinasjoner, kontakt din Volvo-forhandler, som kan lage en spesifikasjon som møter dine behov.

Fabrikken forbeholder seg retten til endringer i konstruksjon og utstyr uten forutgående varsel. Spesifikasjonene kan variere fra land til land.

# MODELLSERIE:

## FMX D13 8x6 jevnlast bladføring B-ride FMX 86RF 3L

<ul style="list-style-type: none"> <li>■ <b>EXTL-BAS</b> Standard eksteriorfinish (grå innsteg, støtfanger, spoiler under støtfanger, speilhus og solskjerm)</li> <li>■ <b>DGLAS-H</b> Herdet glass i dørvinduer</li> <li>□ <b>DGLAS-L</b> Laminert glass i dørvinduer</li> <li>■ <b>BUMP-HD</b> Støtfanger foran i heavy duty versjon</li> <li>□ <b>AUXFS</b> Ekstra stigtrinn med fleksibelt oppheng</li> <li>□ <b>GUARD-EH</b> Beskyttelsesdeksel for kjølerør og bunnpanne</li> <li>□ <b>SIDEH-B</b> Holdestang på førerhus</li> <li>□ <b>SIDSTP-R</b> Stigtrinn og holdestang i bakkant førerhus</li> <li>■ <b>BUGNET</b> Insektnett foran radiator</li> <li>□ <b>CTILTP-E</b> Elektrisk pumpe for førerhustipping</li> <li>■ <b>CTILTP-M</b> Manuell pumpe for førerhustipping</li> <li>□ <b>FCABS-A</b> Luftføring foran på førerhus</li> <li>■ <b>FCABS-M</b> Mekanisk fjæring foran på førerhus</li> <li>□ <b>RCABS-A</b> Luftføring bak på førerhus</li> <li>■ <b>RCABS-M</b> Mekanisk fjæring bak på førerhus</li> <li>□ <b>MIRCFPCX</b> Sidespeil, el-varme, el-manøvrert med blindsonkamera på passasjerside</li> <li>□ <b>MIRCMCP</b> Sidekamera (erstatte standard og vidvinkel sidespeil) og blindsonkamera i passagerside</li> <li>□ <b>MIRCMS</b> Sidekamera (erstatte standard og vidvinkel sidespeil)</li> <li>■ <b>MIRCMTX</b> Robuste el-oppvarmede og regulerte speil inkl. nærsikt- og vidvinkelspeil på passasjerside FMX</li> <li>■ <b>AMIR-F20</b> Nærsiktspeil foran, speilradius 200 mm</li> <li>■ <b>SUNV-H</b> Utvendig solskjerm</li> <li>□ <b>AD-ROOF</b> Takspoiler</li> <li>□ <b>AD-SIDES</b> Korte sidespoilere i bakkant av førerhus</li> <li>■ <b>HL-LED</b> LED Hovedlys</li> <li>□ <b>HL-LED3</b> LED Hovedlys med adaptive fjernlys</li> <li>□ <b>HBDA-A</b> Automatisk nedblending av fjernlys</li> <li>■ <b>HL-CLEAN</b> Høytrykkspylere for hovedlys</li> <li>□ <b>HLP-ST</b> Beskyttelse av hovedlys i stål</li> <li>□ <b>HLP-ST2</b> Beskyttelse av hovedlys i stål netting</li> <li>□ <b>ASL-RF2</b> 2 Hella H11 70W ekstra fjernlys i skiltkasse</li> <li>□ <b>IDLAMP-W</b> 3 stk. hvite identifikasjonslys på førerhustak</li> <li>□ <b>IDLMPSW</b> Bryter for ID-lamper på tak</li> <li>□ <b>BEACOA2F</b> 2 roterende orange varsellamper foran på førerhustak</li> <li>□ <b>BEACOA2R</b> 2 roterende orange varsellamper bak på førerhustak</li> <li>□ <b>BEACON-P</b> Forberedt for varsellamper på førerhustak med bryter</li> <li>□ <b>BEACONA4</b> 4 roterende orange varsellamper på førerhustak, 2 foran og 2 bak</li> <li>□ <b>CABPT-R1</b> 1 kabelgjennomføring i førerhustak</li> <li>■ <b>CABPT-R2</b> 2 kabelgjennomføringer i førerhustak</li> <li>□ <b>SPOTP-F</b> Forberedt for ekstralys i front, maks 280W</li> <li>□ <b>SPOTP-R</b> Forberedt for ekstralys på førerhustak, maks 280W</li> <li>□ <b>SPOTP-RF</b> Forberedt for ekstralys i front og på førerhustak, maks 2 x 280W</li> <li>□ <b>ROS-IL</b> Belysning i skiltkasse</li> <li>□ <b>ROS-IL2</b></li> <li>□ <b>ROS-ILP</b> Forberedt for belysning i skiltkasse</li> <li>□ <b>CSGN-FMX</b> FMX-dekal i skiltkasse</li> <li>■ <b>HORN-F1S</b> Ett en-tone trykklufthorn bak deksel i front</li> <li>□ <b>HORN-R2S</b> To forkrommede en-tone trykklufthorn montert på tak</li> <li>□ <b>ANT-CBR</b> Takmontert antenne for kommunikasjonsradio</li> <li>□ <b>ACCB-R</b> Fremre, midtre og bakre takbrakett</li> <li>□ <b>ACCB-F</b> Fremre takbrakett</li> <li>□ <b>ACCB-FM</b> Fremre og midtre takbrakett</li> <li>□ <b>ACCB-FR</b> Fremre og bakre takbrakett</li> <li>□ <b>ACCB-M</b> Midtre takbrakett</li> </ul>	<ul style="list-style-type: none"> <li>□ <b>ACCB-R</b> Bakre takbrakett</li> <li>□ <b>ACCB-RM</b> Midtre og bakre takbrakett</li> <li>□ <b>REFS-TW</b> Bipakket reflekterende hvit konturmerking for førerhus</li> <li>□ <b>REFS-TY</b> Bipakket reflekterende gul konturmerking for førerhus</li> </ul> <h3>Forberedelse påbygg</h3> <ul style="list-style-type: none"> <li>□ <b>SRWL-PK</b> Forberedt for arbeidslys på chassis, bryter med 3 posisjoner (på/av/auto-revers)</li> <li>□ <b>SWL-2FW</b> 2 hvite H3 70W arbeidslys på chassis bak førerhus, bryter med 2 posisjoner (på/av)</li> <li>□ <b>SWL-2RW</b> 2 hvite H3 70W arbeidslys bak på chassis, bryter med 2 posisjoner (på/av)</li> <li>□ <b>SWL-4W</b> 4 hvite H3 70W arbeidslys bak førerhus + bak på chassis, bryter med 2 posisjoner (på/av)</li> <li>□ <b>SWL-PK</b> Forberedt for arbeidslys på chassis, bryter med 2 posisjoner (på/av)</li> <li>□ <b>WL-CHPK</b> Forberedt for arbeidslys på chassis med bryter og kabel</li> <li>□ <b>WLC-H2W</b> 2 hvite 70W høyt monterte arbeidslamper på bakvegg førerhus</li> <li>□ <b>WLC-PKCH</b> Forberedt for arbeidslamper montert på chassis</li> <li>□ <b>WLC-PKH</b> Forberedt for høyt monterte arbeidslamper på bakvegg førerhus</li> <li>□ <b>WLC-PKL</b> Forberedt for lavt monterte arbeidslamper på bakvegg førerhus</li> <li>□ <b>WLC-PKLH</b> Forberedt for lavt og høyt monterte arbeidslamper på bakvegg førerhus</li> <li>□ <b>ECBB-BAS</b> El-sentral for påbygg uten påbyggmodul</li> <li>□ <b>ECBB-HIG</b> El-sentral for påbygg med påbyggmodul</li> <li>■ <b>ECBB-MED</b> El-sentral for påbygg med påbyggmodul (11 utganger)</li> <li>□ <b>BBCHAS1</b> En 7-polet elektrisk påbyggerkontakt</li> <li>■ <b>BBCHAS3</b> Tre 7-poled elektriske påbyggerkontakter</li> <li>□ <b>BEPR-T2</b> Forberedt for tipp operert via Work Remote</li> <li>■ <b>TD-LED</b> Tilhengergjenkjenning med LED-sensor for diodelyker. Lyktstyringsmodulen (LCM) på lastebilen gjenkjenner at tilhengeren har diodelyker og lyset på tilhengeren vil bli styrt korrekt uten feilmeldinger.</li> <li>□ <b>FBA-BTF</b> Lave fremre påbyggfester for vridningsfleksible jevnlastpåbygg</li> <li>□ <b>FBA-BTSP</b> Lave fremre påbyggfester for semi-fleksible påbygg med hensyn til vridning</li> <li>■ <b>HBA-FSFB</b> Hull for fleksible og semi-fleksible påbyggfester</li> <li>□ <b>HBA-SB</b> Hull for stive påbyggfester</li> <li>□ <b>RBA-T2</b> Nedre påbyggfester bak for hjelperamme</li> <li>□ <b>AUXL-SPK</b> Forberedt for brøytelys og ekstra retningssignallys med bryter og kabel</li> <li>□ <b>TAILPRE2</b> Forberedt for bakløyter operert via Work Remote</li> <li>□ <b>TAILPREP</b> Forberedt for bakløyter</li> <li>□ <b>AESW2</b> 2 ekstra brytere for påbygg (merket AUX1 / AUX2)</li> <li>□ <b>AESW2PK</b> 2 ekstra brytere for påbygg (merket AUX1 / AUX2) + 4 umerkede brytere uten kabling</li> <li>□ <b>AUXSW-4</b> Ledningsopplegg fra el-sentral påbygg for 4 ekstra brytere i dashboard</li> </ul> <h3>Leveringsservice</h3> <ul style="list-style-type: none"> <li>□ <b>FMS-PK</b> Portal for Fleet Management System</li> <li>□ <b>DRUT1</b> My Truck abonnement - 1 år (App til bla. start av varmer og tilgang til bildata. Ikke for ADR)</li> <li>□ <b>DRUT2</b> My Truck abonnement - 2 år (App til bla. start av varmer og tilgang til bildata. Ikke for ADR)</li> <li>□ <b>DRUT3</b> My Truck abonnement - 3 år (App til bla. start av varmer og tilgang til bildata. Ikke for ADR)</li> <li>□ <b>DRUT4</b> My Truck abonnement - 4 år (App til bla. start av varmer og tilgang til bildata. Ikke for ADR)</li> <li>□ <b>DRUT5</b> My Truck abonnement - 5 år (App til bla. start av varmer og tilgang til bildata. Ikke for ADR)</li> <li>■ <b>TSRS</b> Skiltgjenkjenning (godkjent iht lovkrav fra 7. juli 2024)</li> </ul>
--	--

■ Standardutstyr

□ Tilvalgsutstyr

For mer detaljert informasjon om førerhus- og drivlinjeutstyr, se separate datablad.

For alle mulige tilvalg og utstyrskombinasjoner, kontakt din Volvo-forhandler, som kan lage en spesifikasjon som møter dine behov.

Fabrikken forbeholder seg retten til endringer i konstruksjon og utstyr uten forutgående varsel. Spesifikasjonene kan variere fra land til land.

# MODELLSERIE:

FMX D13 8x6 jevnlast bladføring B-ride FMX 86RF 3L

---