

MODEL SERIE

Ny FMX D11 8x4, Tridempusher, Trækker, luftaffjedring bag (P1A 01) FMX 84T P1A

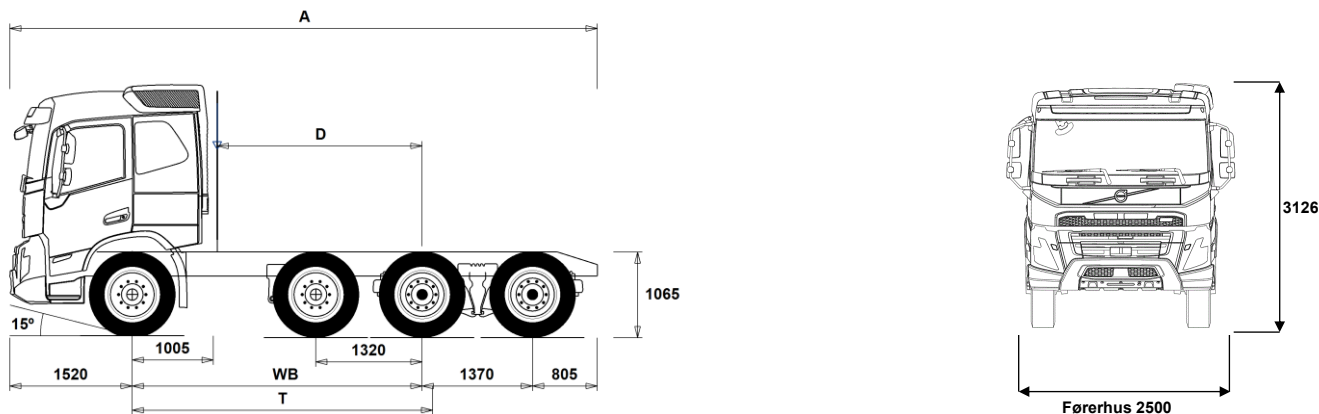

Chassisdimensioner [mm]

WB Akselafstand	3600	3900
A Total chassislængde	7295	7595
D Bagakselcentrum til bagkant luftindtag	2545	2845
T Teor. WB	3728	4028

Chassisvægte [kg]

Foraksel	5535	4905
Bogie	3405	4060
Egenvægt	8940	8965

Vendediameter [mm]

Vendediameter, målt ved vejbane	15100	16100
Vendediameter, målt mellem to vægge	16600	17600

Vægte [kg]

	Lovlige	Tekniske
Totalvægt lastvogn	29500	35000
Vogntogsvægt	44000	44000
Foraksel	8000	8000
Bogie	22000	27000

Noter

Chassisdimensioner

Førerhushøjde: -16 mm for CAB-DAY, +312 mm for CAB-HSLP, -278 mm for CAB-LDAY, -278 mm for CAB-LSLP.
Forakselcentrum til bagkant på førerhus: -422 mm for CAB-DAY og CAB-LDAY.
D-målet inkluderer frigang på 50 mm samt for lange chassier en hjælperamme på 100 mm.
Højder kan variere ± 20 mm ved bladfjedre og ± 10 mm ved luftaffjedring.
Alle dimensioner er ved ubelastet chassis og evt. løbeaksel sænket.

Vægte og dimensioner er baseret på følgende dæk:

Dæk, foraksel:	315/80R22.5
Dæk, drivaksel:	315/80R22.5
Dæk, løbe/pusheraksel:	315/80R22.5

Chassisvægte inkluderer oile, vand, AdBlue, 0 liter brændstof og ingen chauffør. Egenvægt kan variere $\pm 3\%$.

Vendediameterne er teoretisk beregnede. Løbeaksel: PA-HYDRS.

Lovlige vægte kan variere fra land til land.

For mere detaljeret vægtinformation samt vægt af evt. ekstraudstyr, kontakt din lokale Volvo forhandler.

Anvend IKKE denne tegning ved opbygning af chassiset. Der henvises til Volvos opbygningsinstruktioner samt til chassistegning FMX84TP1A.

MODEL SERIE

Ny FMX D11 8x4, Tridempusher, Trækker, luftaffjedring bag (P1A 01) FMX 84T P1A

ANVENDELSE

- RC-ROUGH** Landevej- og anlægskonfiguration (RC-ROUGH)
- RC-SMOOTH** Landevejskonfiguration (RC-SMOOTH)

Hovedkomponenter

- **PU-EHYS** El-hydraulisk styret pusheraksel
- FMX-DAY6** Dagførerhus
- FMX-HSL6** Globetrotter-Førerhus
- FMX-LDA6** Dagførerhus med lavt tag
- FMX-LSL6** Langt førerhus med lavt tag
- **FMX-SLP6** Langt førerhus
- EU3** Emissionsniveau Euro 3. Euro 3 kan ikke nyindregistreres efter 1. oktober 2006.
- EU5EEV** Emissionsniveau EEV (Enhanced Environmentally friendly Vehicle), SCR
- EU5SCR-M** Emissionsniveau Euro 5, SCR.
- **EU6SCR** Emissionsniveau Euro 6, med SCR (katalysator med AdBlue) og EGR (recirkulation af udstødningsgasserne). Partikelfilter og Slip katalysator Diesel i henhold til EN590, maks. 10 ppm Svovl og Biodiesel maks. B10
- **D11S330A** Motor, 11 liter, 330 hk, 1600 Nm - EGR, Partikelfilter, SCR, Slipcat - (Fuelface) D11K330, 6-cylindret, 11-liter dieselmotor. Effekt v.1700 o/min.: 246 kW (330 hk). Moment v.877-1400 o/min.: 1600 Nm.
- D11S380A** Motor, 11 liter, 380 hk, 1800 Nm - EGR, Partikelfilter, SCR, Slipcat - (Fuelface) D11K380, 6-cylindret, 11-liter dieselmotor. Effekt v.1700 o/min.: 280 kW (380 hk). Moment v.950-1400 o/min.: 1800 Nm.
- D11S430A** Motor, 11 liter, 430 hk, 2050 Nm - EGR, Partikelfilter, SCR, Slipcat - (Fuelface) D11K430, 6-cylindret, 11-liter dieselmotor. Effekt v.1700 o/min.: 317 kW (430 hk). Moment v.1008-1400 o/min.: 2050 Nm.
- D11S460A** Motor, 11 liter, 460 hk, 2200 Nm - EGR, Partikelfilter, SCR, Slipcat - (Fuelface) D11K460, 6-cylindret, 11-liter dieselmotor. Effekt v.1700 o/min.: 338 kW (460 hk). Moment v.1050-1400 o/min.: 2200 Nm.
- D11A330**
- D11A370**
- D11A430**
- **D11K330** D11K330, 6-cylindret, 11-liter dieselmotor. Effekt v.1600-1900 o/min.: 243 kW (330 hk). Moment v.950-1400 o/min.: 1600 Nm.
- D11K380** D11K380, 6-cylindret, 11-liter dieselmotor. Effekt v.1700-1800 o/min.: 280 kW (380 hk). Moment v.950-1400 o/min.: 1800 Nm.
- D11K430** D11K430, 6-cylindret, 11-liter dieselmotor. Effekt v.1700-1800 o/min.: 317 kW (430 hk). Moment v.1058-1400 o/min.: 2050 Nm.
- D11K460** D11K460, 6-cylindret, 11-liter dieselmotor. Effekt v.1700-1800 o/min.: 339 kW (460 hk). Moment v.1050-1400 o/min.: 2200 Nm.
- **DIESEL** Dieselolie i henhold til EN590 - alternativt XTL (HVO eller GTL) i henhold til EN15940 klasse A
- EBR-EPG** Termostatstyret modtryksregulator med motorbremsefunktion. Max. bremseeffekt 200 kW.
- EBR-EPGC** Motorbremse EBR-EPGC kompressionmotorbremse til I-Shift kan opgraderes til Volvo Engine Brake med 5 indstillinger 11 liter: 160 kW. 13 liter: 175 kW.
- EBR-VEB** Motorbremse - Volvo Engine Brake (VEB). kompressionsmotorbremse (opfylder ADR retarder krav) Maks. bremseeffekt: 11 liter: 290 kW (394 hk) v. 2400 o/min incl. EBR
- **AT2412** I-Shift - Gearkasse, AT2412, split/rangegearkasse med 12 gear frem og 4 bakgear. Fuldautomatisk gearskiftesystem uden koblingspedal. Gearskiftesystemet er elektronisk styret og er integreret med motor- og bremseelektronikken.

■ Standardudstyr

Valgfrit udstyr

Førerhuse og drivlinjer beskrives mere detaljeret i separate datablade.

Kontakt din lokale Volvo forhandler for yderligere informationer om mulige varianter og kombinationer af disse.

Vi forbeholder os ret til ændringer i konstruktion og udstyr uden forudgående varsel. Specifikationerne kan variere fra land til land.

- AT2612** I-Shift - Gearkasse, AT2612, split/rangegearkasse med 12 gear frem og 4 bakgear. Fuldautomatisk gearskiftesystem uden koblingspedal. Gearskiftesystemet er elektronisk styret og er integreret med motor- og bremseelektronikken.
- ATO2612** I-Shift, Overdrive gearkasse, ATO2612 split/rangegearkasse med 12 gear frem og 4 bakgear. Fuldautomatisk gearskiftesystem uden koblingspedal. Gearskiftesystemet er elektronisk styret og er integreret med motor- og bremseelektronikken.
- PT2106** Gearkasse, Powertronic, PT2106, 6 frem/2 bak
- RTH2610B** Tandem-bagaksel RTH2610B, med navreduktion og differentialespærre.
- RTH2610F** Tandem-bagaksel RTH2610F, med navreduktion og differentialespærre.
- RTS2310A** Tandem-bagaksel, RTS2310A, 23/100 tons uden navreduktion.
- **RTS2370A** Tandem-bagaksel RTS2370A, enkeltgearet med differentialespærre.

PAKKER

- DRIV-EXT** Drive Pakke - Extended
- DRIV-SEL** Komfort førerhuspakke.
- 1LIVINFM** Indretning 1 (1 køje)
- 2LIVINFM** Indhold se produktblad
- 2LIVINFM** Indretning 2 (2 køjer)
- **INFOHIGH** Informationspakke - høj 12" dynamisk hoveddisplay med 3 instrument views (Standard, Fokus og last) 9" touch sidedisplay Voicekontrol (Alexa - engelsk, tysk, fransk, italiensk og spansk) Mulighed for at håndtere op til 8 kameraer (kræver ekstra interface) Bluetooth interface - understøtter tilkobling af 2 telefon samtidig Internet forbindelse kan oprettes via tethering - Bluetooth, Wi-Fi eller USB Lydanlæg 4x25 watt med følgende media funktioner radio, USB og Bluetooth Multisprogsudgave med frit valg mellem 33 sprog.
- SAFE-SEL** Sikkerhedspakke - Selected
- OFFROADD** Anlægspakke - dagførerhus
- OFFROADS** Anlægspakke - langt førerhus (sovekabine)

CHASSIS LAYOUT

- FST-AIR** Forfjedre, luft inkl. støddæmpere.
- **FST-PAR** Forfjedre, parabel (standard)
- FST-PAR3** Forfjedre, parabel/stiv
- FSLs-BAS** Standard vandring af affjedring på foraksel
- FSLs-HI** Lang vandring af affjedring på foraksel
- FAL10.0** Teknisk forakseltryk 10.000 kg.
- **FAL8.0** Teknisk forakseltryk 8.000 kg.
- FAL8.5** Teknisk forakseltryk 8.500 kg.
- FAL9.0** Teknisk forakseltryk 9.000 kg.
- **FSTAB** Krængningsstabilisator, standard/for.
- FSTAB2** Krængningsstabilisator, medium kraftig/for.
- FSTAB3** Krængningsstabilisator, ekstra kraftig/for.
- **RAL27** Teknisk bagakseltryk 27.000 kg.
- RAL32** Teknisk bagakseltryk 32.000 kg.
- RAL35** Teknisk bagakseltryk 35.000 kg.
- **RSTAB3** Krængningsstabilisator bag, trin 3, kraftig.
- RALIM105** Hastighedsafhængig akseltryksbegrænser på drivaksel, 10,5 tons.
- RALIM115** Akseltryksbegrænser på drivaksel, 11,5 tons. Kan øges med 30 % svarende til ca. 15 t op til 30 km/t. Denne funktion er i overensstemmelse med EU-Direktiv 1997/27 3.5.1. Bølgeakslen sænkes automatisk når hastigheden overstiger 30 km/t.
- **RALIM13** Akseltryksbegrænser på drivaksel, 13,0 tons.
- RALIM15** Akseltryksbegrænser på drivaksel, 15,0 tons.

MODELSERIE

Ny FMX D11 8x4, Tridempusher, Trækker, luftaffjedring bag (P1A 01) FMX 84T P1A

<input type="checkbox"/> RALIM95	(må ikke anvendes på veje hvor Færdselsloven gælder) Akseltryksbegrænsere på drivaksel, 9,5 tons.	<input type="checkbox"/> ESH-VERT	Vandret lyddæmper, lodret udstødning bag førerhus, højre side.
<input type="checkbox"/> ACTST-TO	Volvo Dynamic Steering (VDS) Med elektrisk motor monteret på styrehus som giver ekstra moment til reduktion af nødvendig kraft for drejning af rat. Giver mere direkte styring og reducerer styrekraften med op til 85 %.	<input type="checkbox"/> EXST-SSP	Afgangsrør, blankpoleret rusfrit stål
<input type="checkbox"/> ASFE-BAS	Volvo Dynamisk Styring - standard	<input type="checkbox"/> EXST-ST	Afgangsrør, stål med Aluminiums overflade
<input type="checkbox"/> ASFE-OG	Volvo Dynamisk Styring - med stabilitetsassistent	<input type="checkbox"/> WHC-FIX2	Stopklodser, 2 stk, standard. DIN76051-G53
<input type="checkbox"/> ASFE-PO	Volvo Dynamisk Styring - med personlig indstilling og stabilitetsassistent	<input type="checkbox"/> WHC-FOL2	Stopklodser, 2 stk, sammenklappelig. DIN76051-G53.
<input type="checkbox"/> ASFE-PS	Volvo Dynamisk Styring - med personlig indstilling	<input type="checkbox"/> WHCP-F	Stopklodser, placeret foran på chassiset.
<input type="checkbox"/> PSS-DUAL	Servostyring med 2 kredssystem.	<input type="checkbox"/> WHCP-M	Stopklodser, placeret midt på chassiset.
<input checked="" type="checkbox"/> PSS-SING	Servostyring, enkeltkreds.	<input type="checkbox"/> WHCP-T	Stopklodser, transportmonterede.
<input type="checkbox"/> PSP-VAR2	Servostyringspumpe med variabel volumen og elektronisk styring	<input type="checkbox"/> TB-R80	Låsbart skab i sort plast i højre side, 800 mm bred. Maxlast 130 kg.
<input checked="" type="checkbox"/> EBS-MED	EBS medumpakke. Blokeringsfri bremses, bakkestarthjælp, brake assistant, traction control, styring af spærredifferentiale, overvågning af bremseslitage med advarsel m.m.	<input type="checkbox"/> CHAIN-S	Snekæder til 1 aksel (ved 6x6 kæder til 2 aksler).
<input type="checkbox"/> AUXPARK	Ekstra parkeringsbremse. 2 ekstra potter.	<input type="checkbox"/> HOOK-SC	Snekædekroge i overhæng bag.
<input type="checkbox"/> AUXPARK4	Ekstra parkeringsbremse, 4 ekstra potter	<input checked="" type="checkbox"/> TOWF-HD1	1 bugseringsanordning, front (kraftig)
<input checked="" type="checkbox"/> RST-AIR	Bagfjedre, luft.	<input checked="" type="checkbox"/> RFEC-B	Rammeafslutning, bukket (standard - sættevognstrækker)
<input checked="" type="checkbox"/> FRAME300	Rammehøjde (udvendig) 300 mm	<input type="checkbox"/> TOWR-ONE	1 bugseringsanordning, bag.
<input checked="" type="checkbox"/> FST8080	Rammetykkelse - 8 mm i krop/8 mm i flange. Farve grå (Sea Wolf Blue 1042)	<input type="checkbox"/> TREL15	Eltislutning til trailer/PHV via 15-polet elstik. (godkendt til ADR)
<input type="checkbox"/> FIL-EEEEB	Innerliner, fra bagenden af motoren til afslutning af bogie.	<input type="checkbox"/> TREL7	Eltislutning til trailer/PHV via 7-polet elstik (24N)
<input checked="" type="checkbox"/> FIL-TXEB	Innerliner, fra gearkassetværbjælke til afslutning på bogie.	<input checked="" type="checkbox"/> TREL7-7	Elstik, 2 x 7-polet (24N+24S) ikke ADR
<input checked="" type="checkbox"/> BBOX-L	Batterikasse på chassiset venstre side - L=850 mm. (afstand mellem konsoller på chassisramme)	<input type="checkbox"/> TBC-DUO	Duomatic, luftkoblinger bremses.
<input type="checkbox"/> 2BAT210B	2 batterier, kapacitet 210 Ah. GEL type.	<input checked="" type="checkbox"/> TBC-EC	Bosch, luftkoblinger bremses.
<input checked="" type="checkbox"/> 2BAT210C	2 batterier, kapacitet 210 Ah. AGM.	<input checked="" type="checkbox"/> TRBR-STA	Aktivering af bremses på trailer (kontrol af sammenkobling).
<input checked="" type="checkbox"/> BATTAMP	Batteriindikator standard (spænding og strøm).	<input type="checkbox"/> TRB-STRE	ESP vogntogsbremse. Elektronisk styret afbremsning af sættevogn/påhængsvogn, således at saksning undgås.
<input type="checkbox"/> BATTIND	Batteriindikator med ekstra information om ladetilstand (bla. GEL batterier)	<input checked="" type="checkbox"/> RFEND-B	Heldækkende lavtmonterede bagskærme med aftagelig top.
<input type="checkbox"/> ADR1	ADR udrustning. Hovedafbryder er placeret i batteriskab og kan betjenes via kontakt i instrumentpanel. (ADR godkendt fartskriver, timerfunktion på oliefyrr er deaktiveret...)	<input checked="" type="checkbox"/> RFH-BAS	Bagskærmhøjde optimeret til dækstørrelse, rammehøjde, lovkrav, eventuel drejeskammel etc.
<input type="checkbox"/> ADR2	ADR udrustning, Betjening af hovedafbryder i instrumentpanel og bag på førerhus. (ADR godkendt fartskriver, timerfunktion på oliefyrr er deaktiveret...)	<input type="checkbox"/> RFH-HIG	Bagskærmhøjde hævet mest muligt under hensyntagen til lovgivning.
<input type="checkbox"/> MSWI-A	Hovedafbryder, ADR.	<input type="checkbox"/> RFH-LOW	Bagskærmhøjde sænket mest muligt under hensyntagen til lovgivning. Risiko for kontakt mellem dæk og bagskærm.
<input checked="" type="checkbox"/> MSWI-R	Hovedafbryder, fjernbetjent. Standard fjernbetjening, Work Remote og My Truck	<input type="checkbox"/> ATANK-AL	Aluminiums lufttank
<input checked="" type="checkbox"/> UR-FUEL	Uden brændstoftank i højre side.	<input checked="" type="checkbox"/> ATANK-ST	Stål lufttank
<input checked="" type="checkbox"/> UL-FUEL	Uden brændstoftank i venstre side.	<input type="checkbox"/> TL-LED	Baglygter, LED. Baglys, markeringslys, bremselys, blinklys, baklys, tågelys og refleks.
<input type="checkbox"/> ADTP-BC	AdBlue-tank, højre side under førerhuset.	<input checked="" type="checkbox"/> BLIGHT-E	Nødbremselys ved katastrofeopbremsning - Lovkrav ved nyregistrering fra 7. juli 2024
<input checked="" type="checkbox"/> ADTP-R	AdBlue-tank, højre side.	DÆK OG FÆLGE	
<input type="checkbox"/> ADB048	AdBlue tank, 48 liter L=300 mm. Designet til D56 tanke.	<input type="checkbox"/> RT-AL	Aluminiumsfølge, børstede, std. huller.
<input type="checkbox"/> ADB050	AdBlue tank, 50 liter. Designet til at sidde under førerhus på FM.	<input type="checkbox"/> RT-ALDP	Aluminiumsfølge, Dura-Bright, std. huller, lange bolte
<input type="checkbox"/> ADB064	AdBlue tank, 64 liter L=300 mm. Designet til D71 tanke.	<input type="checkbox"/> RT-ALDPD	Aluminiumsfølge, Dura-Bright, undersænkede huller, korte bolte
<input type="checkbox"/> ADB068	AdBlue tank, 68 liter L=400 mm. Designet til D56 tanke.	<input type="checkbox"/> RT-ALDU	Aluminiumsfølge, børstede, dobbelthuller
<input type="checkbox"/> ADB083	AdBlue tank, 83 liter L=500 mm. Designet til D56 tanke.	<input checked="" type="checkbox"/> RT-STEEL	Stålfølge, std.
<input type="checkbox"/> ADB090	AdBlue tank, 90 liter L= 400 mm. Designet til D71 tanke.	<input type="checkbox"/> WCAP	Hjulkapsler i aerodynamisk design.
<input type="checkbox"/> ADB100	AdBlue tank, 100 liter L=400 mm. Designet til D71 tanke.	<input type="checkbox"/> JACK-12T	Donkraft, kapacitet 12 tons.
<input type="checkbox"/> ADB112	AdBlue tank, 112 liter L=500 mm. Designet til D71 tanke.	<input type="checkbox"/> JACK-15T	Donkraft, kapacitet 15 tons.
<input type="checkbox"/> ADTC-BF	AdBlue-tank, skinnende afskærmning. (malet Silver Metallic 1725).	<input type="checkbox"/> JACK-20T	Donkraft, kapacitet 20 tons.
<input type="checkbox"/> ESH-LEFT	Vandret lyddæmper, udstødning til venstre.	<input checked="" type="checkbox"/> TOOLKIT	Værktøjssæt.
<input checked="" type="checkbox"/> ESH-REAR	Vandret lyddæmper, udstødning bagud/nedad.	<input type="checkbox"/> INFLAHS	Luftpåfyldningsslange til dæk
<input type="checkbox"/> ESH-RIGH	Vandret lyddæmper og udstødning til højre	<input type="checkbox"/> GAUGE-TP	Dæktryksmåler (håndholdt manometer).
		DRIVLINE, UDRUSTNING	
		<input type="checkbox"/> TRAP-HD	Gearkasse, heavy duty (anvendes til blokvognskørsel og krævende terrænkørsel)
		<input checked="" type="checkbox"/> DRM-BE	Drive Mode (3 stk software indstillinger af gearkasse) - økonomi, standard og performance

Standardudstyr

Valgfrit udstyr

Førerhuse og drivlinen beskrives mere detaljeret i separate datablade.

Kontakt din lokale Volvo forhandler for yderligere informationer om mulige varianter og kombinationer af disse.

Vi forbeholder os ret til ændringer i konstruktion og udstyr uden forudgående varsel.
Specifikationerne kan variere fra land til land.

MODELSERIE

Ny FMX D11 8x4, Tridempusher, Trækker, luftaffjedring bag (P1A 01) FMX 84T P1A

<input type="checkbox"/> DRM-E	Drive Mode (1 stk software indstilling af gearkasse) - Økonomi	<input type="checkbox"/> PTER1400	Motorkraftudtag med flange SAE1410.
<input type="checkbox"/> PVT-MAP	I-See med GPS oplysninger om topografi via kort. 5 års abonnement er inkluderet i prisen. Reducerer brændstofforbruget under brug af cruise control ved at optimere hastigheden op/ ned ad bakke. Når abonnement for kort udløber går I-SEE over til at bruge klassisk deling af data om topografi via "sky" med færre data til optimering af I-SEE funktionerne.	<input type="checkbox"/> HPE-F101	F1-101 hydraulikpumpe på motorkraftudtag
<input checked="" type="checkbox"/> PVT-MTM	I-See (Optimering af brændstofforbrug via GPS oplysninger) 5 års abonnement er inkluderet i prisen	<input type="checkbox"/> HPE-F41	F1-41 hydraulikpumpe på motorkraftudtag
<input checked="" type="checkbox"/> CRUIS-E	Fartpilot - I-Cruise med knapbetjening på rat.	<input type="checkbox"/> HPE-F51	F1-51 hydraulikpumpe på motorkraftudtag
<input type="checkbox"/> AMSO-AUT	I-shift, manuel gearskiftefunktion i automatik-tilstand, med kick-down funktion.	<input type="checkbox"/> HPE-F61	F1-61 hydraulikpumpe på motorkraftudtag
<input type="checkbox"/> AVO-ENH	I-Shift software til bl.a anlægs- og tømmerkørsel som forbedrer startevne og køreegenskaber ved terrænkørsel - bl.a. "Rokkefunktion".	<input type="checkbox"/> HPE-F81	F1-81 hydraulikpumpe på motorkraftudtag
<input type="checkbox"/> APF-ENH	I-Shift software understøtter - udvidede kraftudtagsfunktioner	<input type="checkbox"/> HPE-T53	F2-53/53 hydraulikpumpe på motorkraftudtag
<input type="checkbox"/> RET-TH	Hydraulisk gearkassemonteret retarder. Maksimal bremseeffekt 600 kW i 15-20 sek. og kontinuerlig bremseeffekt 400 kW. Retarder er forsynet med cruise-funktion der tilpasser bremseeffekten til den valgte nedkørselshastighed.	<input type="checkbox"/> HPE-T70	F2-70/35 hydraulikpumpe på motorkraftudtag
<input type="checkbox"/> RET-TPT	Retarder Powertronic	<input type="checkbox"/> HPE-V45	VP1-45 variabel hydraulikpumpe på motorkraftudtag
<input type="checkbox"/> TC-HWO	Gearkasseoliekøler - Automatgearkasse (hydraulisk)	<input type="checkbox"/> HPE-V75	VP1-75 variabel hydraulikpumpe på motorkraftudtag
<input type="checkbox"/> TC-MAOH2	Gearkasseoliekøler, ekstra kraftig, luft/vand/olie (Blokvoanstransport). Kræves i forbindelse med samlet vogtogs vægt på 60 t og derover for biler med overdrive gearkasse, og for vogtogs vægte over 80 t i kombination med gearkasser uden overdrive.	<input type="checkbox"/> PTPT-D	PTPT-F, gearkassekraftudtag til direkte montering af hydraulikpumpe (DIN). Maks. 850 Nm. Kan ind/udkobles under kørsel.
<input type="checkbox"/> TC-MWO	Gearkasseoliekøler, til gearkasser uden retarder. Vand/olie. Kræves i forbindelse med samlet vogtogs vægt på 60 t i kombination med gearkasser uden overdrive.	<input type="checkbox"/> PTPT-F	PTPT-F, gearkassekraftudtag med kardanflange (SAE). Maks. 850 Nm. Kan ind/udkobles under kørsel.
<input type="checkbox"/> TC-MWOH2	Gearkasseoliekøler, kraftig, vand/olie. Kræves i forbindelse med samlet vogtogs vægt i intervallet 60-80 t i kombination med gearkasser uden overdrive.	<input type="checkbox"/> PTR-D	PTR-D, gearkassekraftudtag for direkte pumpe montering. Maks. 1000 Nm.
<input type="checkbox"/> 2COM1100	2 cyl. trykluftkompressor, 1100 l/min. (760 cc)	<input type="checkbox"/> PTR-DH	PTR-DH, gearkassekraftudtag for direkte pumpemontering. Maks. 600 Nm.
<input checked="" type="checkbox"/> 2COMP870	2 cylindere trykluftkompressor, 870 l/min	<input type="checkbox"/> PTR-DM	PTR-DM, gearkassekraftudtag for direkte pumpemontering. Maks. 600 Nm.
<input checked="" type="checkbox"/> 2COMP900	2 cyl. trykluftkompressor, 900 l/min. (636 cc)	<input type="checkbox"/> PTR-F	PTR-F, gearkassekraftudtag med kardanflange. Maks. 1000 Nm.
<input type="checkbox"/> CLU-AIRC	Luftkompressor med kobling.	<input type="checkbox"/> PTR-FH	PTR-FH, gearkassekraftudtag med kardanflange. Maks. 600 Nm.
<input checked="" type="checkbox"/> AIRIN-HI	Højt luftindtag på førerhusets venstre side.	<input type="checkbox"/> PTR-FL	PTR-FL, gearkassekraftudtag med kardanflange. Maks. 600 Nm.
<input type="checkbox"/> AIRIN-LO	Lavt luftindtag på førerhusets venstre side.	<input type="checkbox"/> PTRD-D	PTRD-D, 2 DIN-pumpetilslutning, 1 fremad/1 bagud til direkte pumpemontering.
<input type="checkbox"/> ACL1ST-S	Luftfilter med ekstra filterelement.	<input type="checkbox"/> PTRD-D1	(maks. 870 Nm TPTT870 - lav udveksling se VBI) (maks. 730 Nm TPTT730 - høj udveksling se VBI) PTRD-D1, gearkassekraftudtag med 2 udtag. Fremad direkte pumpemontering og bagud flange for kardanmontering.
<input checked="" type="checkbox"/> 24A110BL	Generator, 110 Ampére med LIN kommunikation	<input type="checkbox"/> PTRD-D2	(maks. 870 Nm TPTT870 - lav udveksling se VBI) (maks. 730 Nm TPTT730 - høj udveksling se VBI) PTRD-D2, gearkassekraftudtag for 1 hydraulikpumpe til direkte montering og 2 flanger for kardanmontering.
<input type="checkbox"/> 24A150BL	Generator, 150 Ampére med LIN kommunikation	<input type="checkbox"/> PTRD-F	(maks. 870 Nm TPTT870 - lav udveksling se VBI) (maks. 730 Nm TPTT730 - høj udveksling se VBI) PTRD-F, gearkassekraftudtag med flange for kardanmontering.
<input type="checkbox"/> 24A180BL	Generator, 180 Ampére med LIN kommunikation	<input type="checkbox"/> HPG-F101	Direkte monteret F1-101 hydraulikpumpe på gearkassekraftudtag.
<input type="checkbox"/> 24AL110B	Generator, 110 Ampére.	<input type="checkbox"/> HPG-F41	Direkte monteret F1-41 hydraulikpumpe på gearkassekraftudtag.
<input type="checkbox"/> 24AL150B	Generator, 150 Ampére	<input type="checkbox"/> HPG-F51	Direkte monteret F1-51 hydraulikpumpe på gearkassekraftudtag.
<input type="checkbox"/> CCV-C	Krumtaphusventilation, lukket. Olie dampe fra topdæksel separeres og olien føres tilbage til motoren og renset luft ledes ind i turboens indsugning. Beregnet til omgivelsestemperatur ned til -25°C.	<input type="checkbox"/> HPG-F61	Direkte monteret F1-61 hydraulikpumpe på gearkassekraftudtag.
<input type="checkbox"/> CCV-O	Krumtaphusventilation, åben.	<input type="checkbox"/> HPG-F81	Direkte monteret F1-81 hydraulikpumpe på gearkassekraftudtag.
<input type="checkbox"/> PRIM-EL	Elektrisk udluftningspumpe - brændstof	<input checked="" type="checkbox"/> STWPOS-L	Venstrestyret.
<input checked="" type="checkbox"/> PRIM-MAN	Manuel udluftningspumpe - brændstof	<input checked="" type="checkbox"/> STWPOS-R	Højrestyret.
<input type="checkbox"/> AF-E	Varmeelement på brændstoffilter.	<input type="checkbox"/> STWM-LE	Rat, læderbetrukket.
<input type="checkbox"/> AF-R	Recirkulation af brændstof	<input type="checkbox"/> STGW-AD2	Justerbar ratstamme og ratvinkel (-5 grader til + 15 grader)
<input checked="" type="checkbox"/> FUEFE2LW	Stort Brændstoffilter, dobbelt, motormonteret, med vandudskiller.	<input checked="" type="checkbox"/> STGW-ADJ	Justerbar ratstamme. J
<input type="checkbox"/> FUEFE2SW	Standard Brændstoffilter, dobbelt, motormonteret, med vandudskiller.	<input type="checkbox"/> AIRBAG	Airbag i førersiden.
<input checked="" type="checkbox"/> EST-AID	Varmeelement for koldstart.	<input type="checkbox"/> DRC-AMII	Automatisk regenerering af partikelfilter med mulighed for manuel styring via kontakt. Kontakten har 3 indstillinger. Automatisk, manuel og annullering af regenerering.
<input type="checkbox"/> 220EBH15	Motorvarmer, 220V/1,5 kW.	<input checked="" type="checkbox"/> DRC-AUTO	Automatisk regenerering af partikelfilter
<input type="checkbox"/> PTER-100	Motorkraftudtag, DIN-tilslutning DIN100/ISO7646 flange	<input type="checkbox"/> 1DAYDIG	Fartsrøver, digital (Siemens version 3.0). EU-godkendt frem til registrering d. 15/6-2019. 1-dags udgave.
<input type="checkbox"/> PTER-DIN	Motorkraftudtag, DIN-tilslutning (DIN5462)	<input checked="" type="checkbox"/> 1DAYDIG4	Fartsrøver, digital (Siemens) version 4.1. EU-krav ved førstegangsregistrering fra 21/8-2023
<input checked="" type="checkbox"/> Standardudstyr		<input type="checkbox"/> ARSL	Ekstra fartbegrænser (kontakt i instrumentpanel).
<input type="checkbox"/> Valgfrit udstyr		<input type="checkbox"/> ESP-BAS1	Elektronisk Stabilitets Program (ESP).

Førerhuse og drivlinjer beskrives mere detaljeret i separate datablade.

Kontakt din lokale Volvo forhandler for yderligere informationer om mulige varianter og kombinationer af disse.

Vi forbeholder os ret til ændringer i konstruktion og udstyr uden forudgående varsel. Specifikationerne kan variere fra land til land.

MODEL SERIE

Ny FMX D11 8x4, Tridempusher, Trækker, luftaffjedring bag (P1A 01) FMX 84T P1A

	Kan afbremse hvert hjul for sig, således at risikoen for vælteulykker reduceres.	- Styring af dørlåse - Lastindikator - Valgfri opsætning for opbygger for styring af opbyggerkontakter (samme som i instrumentpanel). Flere funktioner kræver Bodybuildermodul. Ikke godkendt til ADR.
<input type="checkbox"/> ESPC-RO	Styring af ESP funktion (standard/reduceret/frakoblet)	■ FIREXT3D 1 stk. Brandslukker, 3 kg. Dansk mærkat.
<input type="checkbox"/> HWSS-AC	ACC med adaptiv fartpilot og advarsel mod kollision (FCW) (gælder både stationære objekter og objekter i bevægelse)	<input type="checkbox"/> WARNLAMP Advarselslampe, transport, batteridrevet.
<input type="checkbox"/> HWSS-ACB	ACC med adaptiv fartpilot, advarsel mod kollision (FCW) og automatisk nødopbremsning	<input type="checkbox"/> LAMP-IN Inspektionslampe
■ HWSS-FCB	(gælder både stationære objekter og objekter i bevægelse) Advarsel mod kollision (FCW) og automatisk nødopbremsning (gælder både stationære objekter og objekter i bevægelse) Lovkrav pr. 1/11-2015 for 2 og 3 akslede biler. Off-Road klassificerede biler og biler med stålaffjedring på bagaksel er undtaget for dette krav.	<input type="checkbox"/> BULBKIT Sæt med ekstra prærer og sikringer.
<input type="checkbox"/> LSS-DW	Sporassistent. Systemet advarer hvis man ufrivilligt er ved at forlade sin kørebane. Det er aktivt ved hastigheder over 60 km/t. Det advarer kun ved vognbaneskift hvor blinklyset ikke er aktiveret. Kan afbrydes.	<input type="checkbox"/> WRITEPAD Skriveplade til montering på rattet.
<input type="checkbox"/> LSS-DW3	Aktiv sporassistent med pilot assistent	■ DST-CF1 Førerstol, Komfort. Luftaffjedret, sele i B-stolpe.
<input type="checkbox"/> LCS2	Sideassistent - passagerside (VRU)	<input type="checkbox"/> DST-CF5 Førerstol, Komfort. Luftaffjedret, elopvarmet, sikkerhedssele i stolen.
■ LCS4	Sideassistent - begge sider (VRU) Lovkrav ved nyregistrering fra 7. juli 2024	<input type="checkbox"/> DST-CF6 Førerstol, Komfort. Luftaffjedret, elopvarmet, ventileret, sikkerhedssele i stolen.
■ DAS-W	Opmærksomhedsassistent Systemet overvåger chaufførens kørsel og lastvognens position i forhold til vognbanen og vejsiderne. Systemet kan genkende kørestilen hos en søvning eller uopmærksom chauffør og opfordrer den pågældende chauffør til at holde en pause.	<input type="checkbox"/> SBD-RED Sikkerhedsseler, fører- og passagerstol, røde
<input type="checkbox"/> RSENS-W	Regrnsensor med justerbar følsomhed.	<input type="checkbox"/> SBPRE-DS Seleforstrammer, førerstol
■ CU-ECC	Aircondition med elektronisk temperaturkontrol.	<input type="checkbox"/> PST-CF5 Passagerstol, Komfort 5. Luftaffjedret, elopvarmet, sikkerhedssele i sædet.
<input type="checkbox"/> CU-ECC2	Automatisk, elektronisk aircondition m. luftkvalitetssensor og aktivt kulfilter.	■ PST-STD2 Passagerstol, standard. Uden luftaffjedring, sele i B-stolpe, justerbar lændestøtte.
■ IMMOBIL	Startspærre.	<input type="checkbox"/> SBPRE-PS Seleforstrammer, passager
<input type="checkbox"/> ALARM-E	Tyverialarm for førerhus og evt. opbygning/anhænger.	<input type="checkbox"/> ARMRE-BB To armlæn på både fører- og passagerstol.
<input type="checkbox"/> PHONE-PK	Forberedelse til Telefonmontering. Antenne og kabler formonteret.	<input type="checkbox"/> ARMRE-DB To armlæn på førerstolen.
<input type="checkbox"/> ISUNS-BS	Solskærm, indvendig, begge sider.	<input type="checkbox"/> ARMRE-PB To armlæn på passagerstolen.
■ ISUNS-DS	Solskærm, indvendig, førerside.	<input type="checkbox"/> ARU-BAS Armlæn, vinylbetrukne.
<input type="checkbox"/> ISUNF-B	Indvendig solskærm, for - standard uden spejl	<input type="checkbox"/> ARU-LEA Armlæn, læderbetrukne.
<input type="checkbox"/> ISUNF-MD	Indvendig solskærm med spejl i førerside	■ FMAT-RUB Gummimåtter.
<input type="checkbox"/> ISUNF-RE	Solgardin i forruden, indvendigt. Elektrisk.	<input type="checkbox"/> FMAT-TX2 Tekstil og gummi måtter
■ ISUNF-RM	Solgardin i forruden, indvendigt. Manuelt.	■ LBK70 Køje, nedre, 700 mm, fast
<input type="checkbox"/> ADFS	2 stk. DIN-pladser (standard radiomontering) over forrude.	<input type="checkbox"/> MATL-FI Madras, 160 mm tyk springmadras, over 100 kg kropsvægt.
<input type="checkbox"/> BUPALARM	Bakalarm.	■ MATL-SF Madras, 160 mm tyk springmadras, op til 85-100 kg kropsvægt.
<input type="checkbox"/> RTOLL-PK	Toll Collect forberedelse. Indeholder GPS/GSM antenne og nødvendige kabler leveret af Toll Collect. Understøtter montering af enhed i DIN-hul.	<input type="checkbox"/> OLMAT-BA Rullemadras, basis.
<input type="checkbox"/> LOADIND	Elektronisk lastindikator, akseltryk/totalvægt vises i førerinformationsdisplayet. Tolerance på indikator er ca. +/- 250 kg pr. aksel med luftaffjedring og ca. +/- 500 kg pr. aksel med stålaffjedring - afhængig af kalibrering. (Biler med 2 styrende foraksler og stålffjedre viser ikke akseltryk for de pågældende aksler). Vægt af sættevogn/påhængsvogn vises også såfremt at der er EBS bremses iht. ISO 11992-2. Vægten kan også vises på Volvo's fjernbetjening, som kan tilvælges.	<input type="checkbox"/> OLMAT-PR Rullemadras, premium.
<input type="checkbox"/> REMC-MF	Work Remote (Multi-fjernbetjening) Tilgængelige funktioner er afhængig af bilens udstyr og lokal tilpasning. - Styring af luftaffjedring - Styring af arbejdslys - Ind/ud-kobling af kraftudtag - Styring af motoromdrejninger - Start/stop af motor	<input type="checkbox"/> TBK60F Køje, øvre, 600x1900 mm, opklappelig op til 52 grader afhængig af førerhus og valg af opbevaringsplads på førerhusets bagvæg
■ Standardudstyr	<input type="checkbox"/> Valgfrit udstyr	<input type="checkbox"/> TBK70F Køje, øvre, 700x1900 mm, opklappelig op til 52 grader afhængig af førerhus og valg af opbevaringsplads på førerhusets bagvæg
		<input type="checkbox"/> PH-CAB2 Dieseldrevet kabinevarmer. Opvarmning af førerhuset via luft. Styres via timer (ikke ADR biler).
		<input type="checkbox"/> PH-ENGCA Dieseldrevet motor- og kabinevarmer. Opvarmning af førerhuset via bilens varmesystem - vandbaseret. Styres via timer (ikke ADR biler).
		<input type="checkbox"/> PH-SS Kabinevarmer, korte stop
		<input type="checkbox"/> SLCP-BAS Kontrolpanel ved køjen, basis (interiør lys, parkeringsvarmer, tagluge)
		<input type="checkbox"/> ETSB-F Opbevaring på motortunnel - forrest ovenpå
		<input type="checkbox"/> ETSB-FR Opbevaring på motortunnel - forrest og bagest
		<input type="checkbox"/> ETSB-FRS Opbevaring på motortunnel - forrest, bagest og i højre side
		<input type="checkbox"/> ETSB-FS Opbevaring på motortunnel - forrest og i højre side
		<input type="checkbox"/> ETSB-R Opbevaring på motortunnel - bagest
		<input type="checkbox"/> ETSB-RS Opbevaring på motortunnel - bagest og i højre side
		<input type="checkbox"/> ETSB-S Opbevaring på motortunnel - højre side
		<input type="checkbox"/> RUS-BAS Standard opbevaringsrum på førerhusets bagvæg med jalousilåger, 154 liter (300 mm højt). På FM/FMX-dagførerhus dog 60 liter (300 mm højt).
		<input type="checkbox"/> RUS-HIG Stort opbevaringsrum på førerhusets bagvæg med jalousilåger, 245 liter (440 mm højt).

Førerhuse og drivlinen beskrives mere detaljeret i separate datablade.

Kontakt din lokale Volvo forhandler for yderligere informationer om mulige varianter og kombinationer af disse.

Vi forbeholder os ret til ændringer i konstruktion og udstyr uden forudgående varsel. Specifikationerne kan variere fra land til land.

MODEL SERIE

Ny FMX D11 8x4, Tridempusher, Trækker, luftaffjedring bag (P1A 01) FMX 84T P1A

- REF-ICPK** Forberedelse til køleskab
 - REFR-RUS** 28 liter køleskab i overskab på førerhusbagvæg.
 - MICRO-PK** Forberedelse til mikrobølgeovn i højre side over frontrude
 - BOTH-D** Flaskeholder - centralt i instrumentpanel. Op til 1,5 liter flaske.
 - COFMA-PK** Forberedelse til kaffemaskine
 - **INLI-BAS** Interiørbelysning hvidt med blød overgang ved tænd og sluk. Ingen lysdæmper.
 - INLI-NL** Interiørbelysning hvidt med blød overgang ved tænd og sluk, samt rødt natlys.
 - INLI-NLD** Interiørbelysning hvidt med blød overgang ved tænd og sluk, samt rødt natlys og lysdæmper.
 - ARL-FLEX** Læselampe med svanehals.
 - **RH-EE** Uden taglugefunktion - fast tagluge i tonet glas (nødudgang)
 - RH-ER** Tagluge forstærket i stål - nødudgang
 - RH-ETR** Tagluge - elektrisk/tonet glas/åbnes bag
 - RH-MTR** Tagluge - manuel/tonet glas/åbnes bag
 - **GLAS-TIN** Tonedede ruder.
 - SWIND-BS** Siderude, ekstra, begge sider.
 - SWIND-PS** Sidevindue bag, passagerside
 - AWIND-RF** Fast bagrude
 - VANMIR** Spejl indvendig i centrale opbevaringsrum.
 - AS-FUS** Ekstra hylde i opbevaringsrum over forrude. Der leveres kun 1 hylde når der er monteret mikrobølgeovn i det ene opbevaringsrum.
 - INFOT-PK** Fladskærmsforberedelse, over venstre dør (op til 19"). Tagantenne, antennestik, 3,5 mm jack stik til stereo over bilens anlæg og 12 volt udtag.
- ## FØRERHUS, UDV.
- EXTL-BAS** Udvendig styling, standard.
 - **DGLAS-H** Hædet dørglas.
 - DGLAS-L** Lamineret dørglas.
 - **BUMP-HD** Kraftig front kofanger
FMX - leveres med integreret træktravers
FH/FH16 - leveres med sort kølergrill og umalet kofanger.
 - GUARD-EH** Kraftig afskærmning af bundkar.
 - SIDEH-B** Håndtag på
 - SIDSTP-R** Stige og trin i førerside
 - BUGNET** Insektnet foran køler.
 - CTILT-P-E** Førerhustip, elektrisk betjent. Tipvinkel 70°.
 - **CTILT-P-M** Førerhustip, manuelt betjent. Tipvinkel 70°.
 - FCABS-A** Førerhusaffjedring, luft for.
 - **FCABS-M** Førerhusaffjedring, mekanisk for.
 - RCABS-A** Førerhusaffjedring, luft bag.
 - **RCABS-M** Førerhusaffjedring, mekanisk bag.
 - MIRCFPCX** Sidespejle, el-varme, el-manøvrerede og blindvinkelkamera i passagerside
 - MIRCMCP** Sidekamera (erstatte standard og vidvinkel sidespejle) og blindvinkelkamera i passagerside
 - MIRCMS** Sidekamera (erstatte standard og vidvinkel sidespejle)
 - **MIRCOMFX** Sidespejle, el-varme, el-manøvrerede
 - **AMIR-F20** Frontspejl monteret under solskærm, radius 200 mm.
 - SUNV-H** Udvendig solskærm.
 - AD-ROOF** Tagspoiler, lakeret i førerhusfarve.
 - AD-SIDEL** Sidespoilere bag førerhus, lang. Lakeret i førerhusfarve.
 - AD-SIDES** Sidespoilere bag førerhus, kort. Lakeret i førerhusfarve.
 - **HL-LED** LED Forlygter
Ledetal 25
 - **HL-CLEAN** Forlygtevasker, højtryksspuling.
- HLP-ST** Afskærmning af forlygter, stål (FM og FH) og stål/plastik (FMX) EU godkendt.
 - HLP-ST2** Afskærmning af forlygter, med finmasket net ikke godkendt i Danmark.
 - **UDRIVL** Uden ekstra fjernlygter i forlygterne.
 - ASL-RF2** Integrerede fjernlygter i globetrotterskilt - højt placeret. LED efter produktionsuge 21 2024
 - IDLAMP-A** 3 stk top lamper - orange. Centralt monteret.
 - IDLAMP-W** 3 stk top lamper - hvide. Centralt monteret.
 - IDLMPSW** Kontakt til tre markeringslygter i førerhustagets midte, ej godkendt til brug i Danmark.
 - BEACOA2F** 2 stk LED afmærkningslygter (roterende lysfunktion) placeret forrest på taget
Monteret på konsol såfremt denne er ordret, alternativt på taget
 - BEACOA2R** 2 stk LED afmærkningslygter (roterende lysfunktion) placeret bagest på taget
Monteret på konsol såfremt denne er ordret, alternativt på taget
 - BEACON-P** Kabelforberedelse for rotorblink på førerhustag.
 - BEACONA4** 4 stk. tagmonterede LED afmærkningslygter (roterende lysfunktion)
 - CABPT-R1** Kabelgennemføring i førerhustag, højre side.
 - CABPT-R2** Kabelgennemføringer i førerhustag, begge sider.
 - SPOTP-F** Forberedt for fjernlygter foran.
 - SPOTP-R** Forberedt for projektører på taget.
 - SPOTP-RF** Forberedt for fjernlygter foran og på taget.
 - ROS-IL** Belysning i "Globetrotter"-skilt
 - ROS-IL2** Forberedelse for lys i globetrotterskilt - (knap til kontakt er bipakket)
 - ROS-ILP** Forberedt for lys i tagskilt.
 - CSGN-FMX** Globetrotterskilt FMX, monteret.
 - HORN-F1S** Trykluffhorn bag kølergitter (Jericho).
 - HORN-R2S** Kompressorhorn, to stk. monteret på tag.
 - ANT-CBR** Antenne for walkie monteret på tag (højre side).
 - ACCBP-AP** Tagbøjle, for- og bagkant samt midt.
 - ACCBP-F** Tagbøjle, forkant.
 - ACCBP-FM** Tagbøjle, forkant og midt.
 - ACCBP-FR** Tagbøjle, for- og bagkant.
 - ACCBP-M** Tagbøjle, midt.
 - ACCBP-R** Tagbøjle, bagkant.
 - ACCBP-RM** Tagbøjle, bagkant og midt.
 - RFCAR-BC** Holder til bagskærme, på førerhusbagvæg.
 - LADDER** Stige, monteret bag på førerhus i højre side.
 - REFS-TW** Reflekser til førerhus hvide, bipakket
 - REFS-TY** Reflekser til førerhus - bipakket, gule
- ## OPBYGNING
- 5WM-ISHD** L-profil, ISO, Heavy Duty Høj (80 mm over chassisramme).
 - 5WM-ISOH** L-profil, ISO, Høj (80 mm over chassisramme).
 - 5WM-ISOM** L-profil, ISO, Medium (50 mm over chassisramme).
 - 5WH150** Drejeskammelhøjde 150 mm.
 - 5WH185** Drejeskammelhøjde 185 mm.
 - 5WH190** Drejeskammelhøjde 190 mm.
 - 5WH290** Drejeskammelhøjde 290 mm.
 - 5WT-JO11** Drejeskammel, JOST Heavy Duty 38-G (støbejern).
 - 5WT-JO8** Drejeskammel, JOST JSK37 (støbejern)
 - 5WT-JO9** Drejeskammel, JOST JSK42 (støbejern).
 - 5WT-JOHD** Drejeskammel, JOST Heavy Duty. Type 38-C, (støbejern) 2/3.5" kingpin.
 - 5WT-SH** Drejeskammel, SAF-Holland +GF+ SK-S 36.20 V (støbejern).

■ Standardudstyr

Valgfrit udstyr

Førerhuse og drivlinjer beskrives mere detaljeret i separate datablade.

Kontakt din lokale Volvo forhandler for yderligere informationer om mulige varianter og kombinationer af disse.

Vi forbeholder os ret til ændringer i konstruktion og udstyr uden forudgående varsel. Specifikationer kan variere fra land til land.

MODEL SERIE

Ny FMX D11 8x4, Tridempusher, Trækker, luftaffjedring bag (P1A 01) FMX 84T P1A

<input type="checkbox"/> 5WT-SH2	Drejeskammel, SAF-Holland +GF+ SK-HD 38.36 V (støbejern). Drejeskammel, SAF-Holland +GF+ SK-HD 38.36 V (støbejern).	<input type="checkbox"/> DRUT3	2: Klimaanlæg - styre udstyr som parkeringsvarmer/parkeringskøler.
<input type="checkbox"/> 5WLM-B	Standard vedligeholdelse af drejeskammel. Uden plastmateriale på skammelpåse/automatisk smøring	<input type="checkbox"/> DRUT4	3: Alarm og låse - Låsestatus kan ses og man får besked såfremt at alarmer aktiveres.
<input type="checkbox"/> 5WL-S1	Smøring af drejeskammel, låsesystem og topplade	<input type="checkbox"/> DRUT5	Kan ikke kombineres med ADR.
<input type="checkbox"/> TCIND	Kontrolsystem på tilkobling af sættevogn (højde, kongebolt og lås)		My Truck App - 3 års abonnement forudbetalt
<input checked="" type="checkbox"/> RDECK	Gangbro bag førerhus. 510 mm bred.		My Truck App - 4 års abonnement forudbetalt
<input type="checkbox"/> RDECK-M	Tredelt gangbro, to over rammen og en over batterikassen/tanken.		My Truck App - 5 års abonnement forudbetalt
<input type="checkbox"/> SRWL-PK	Forberedelse bak/arbejdslygter. Ledningsnet og 3 stillingsafbrydere (tænd/sluk/bakgear)		
<input type="checkbox"/> SWL-2RW	2 stk. hvide LED arbejdslygter, bag (monteret i chassisrammehøjde)		
<input type="checkbox"/> SWL-PK	Forberedelse til sidevendt arbejdsbelysning. Ledningsnet og 2 stillingskontakt (on/off).		
<input checked="" type="checkbox"/> WL-TA1W	Arbejdslampe til drejeskammelbelysning på galge.		
<input type="checkbox"/> WLC-H2W	Arbejdslygter, 2 stk hvide LED, højt monteret bag førerhuset (ved tag)		
<input type="checkbox"/> WLC-PKH	Forberedelse (kabel og kontakt) til højt monterede arbejdslygter bag førerhuset.		
<input type="checkbox"/> WLC-PKL	Forberedelse (kabel og kontakt) til lavt monterede arbejdslygter bag førerhuset.		
<input type="checkbox"/> WLC-PKLH	Forberedelse (kabel og kontakt) til lavt og højt monterede arbejdslygter bag førerhuset.		
<input checked="" type="checkbox"/> ECBB-BAS	Opbyggerel-central, uden opbyggermodul.		
<input type="checkbox"/> ECBB-HIG	Opbyggerel-central, med opbyggermodul (HIG) i førerhus. Antal udgange - 14 HIG (+24 ved aktiv) og 4 Low (stel ved aktiv)		
<input type="checkbox"/> ECBB-MED	Opbyggerel-central, med opbyggermodul (MED) i førerhus. Antal udgange - 7 HIG (+24 ved aktiv) og 4 Low (stel ved aktiv)		
<input type="checkbox"/> BBCHAS1	Opbygger el-interface, 1 x 7-polet.		
<input type="checkbox"/> BBCHAS3	Opbygger el-interface, 3 x 7-polet.		
<input type="checkbox"/> BEPR-T2	Elektrisk forberedelse til tip (med workremote)		
<input type="checkbox"/> EXSTER	Ekstern styring via BBM Fjernbetjening er ikke inkluderet Fjernbetjeningen skal være godkendt af Færdselsstyrelsen		
<input type="checkbox"/> TD-LED	Trailergenkendelse, til diodebaglygter. Forudsætter et minimumsstrømforbrug på 500 mA og alle baglygter skal være diodelygter.		
<input type="checkbox"/> AUXL-SPK	Forberedelse til sneplovbelysning. Ledningsnet til ekstra forlygter og blinklygter.		
<input type="checkbox"/> TAILPRE2	Forberedelse til bagmonteret lift. (Betjening via workremote) Forberedelse til lift. Indeholder kontakt på instrumentbordet til lift, 3-leder kabel fra kontakten til chassisets bagende og et nyt ikon i instrumentbordet. Desuden strømkabel med 200A sikring frem til tilslutningspol på chassisrammen.		
<input type="checkbox"/> TAILPREP	Forberedelse til lift. Indeholder kontakt på instrumentbordet til lift, 3-leder kabel fra kontakten til chassisets bagende og et nyt ikon i instrumentbordet. Desuden strømkabel med 200A sikring frem til tilslutningspol på chassisrammen.		
<input type="checkbox"/> AESW2	Ekstra kontakter, 2 stk.		
<input type="checkbox"/> AESW2PK	Ekstra kontakter, plads til 4 stk.		
<input type="checkbox"/> AUXSW-4	Forberedelse til 4 ekstra kontakter.		
SERVICES			
<input checked="" type="checkbox"/> TGW-4GWL	Kommunikationsenhed (TGW-4GWL)		
<input type="checkbox"/> FMS-PK	Fleet Management System gateway		
<input type="checkbox"/> DRUT1	My Truck App - 1 års abonnement forudbetalt		
<input type="checkbox"/> DRUT2	My Truck abonnement - 2 år App til mobiltelefon downloades til IOS/Android og man kan herefter se status/styre funktioner indenfor 3 hovedområder. 1: Instrumentpanel - Brændstof, Adblue, kølevæske, sprinklervæske, motorolie, batteri og lys.		

Standardudstyr

Valgfrit udstyr

Førerhuse og drivlinjer beskrives mere detaljeret i separate datablade.

Kontakt din lokale Volvo forhandler for yderligere informationer om mulige varianter og kombinationer af disse.

Vi forbeholder os ret til ændringer i konstruktion og udstyr uden forudgående varsel. Specifikationerne kan variere fra land til land.

MODELSERIE

Ny FMX D11 8x4, Tridempusher, Trækker, luftaffjedring bag (P1A 01) FMX 84T P1A

Volvo Trucks. Driving Progress