

# MODELPROGRAMMA

FMX Electric 8x4V Tridem naloopas luchtvering FMX 84R TE

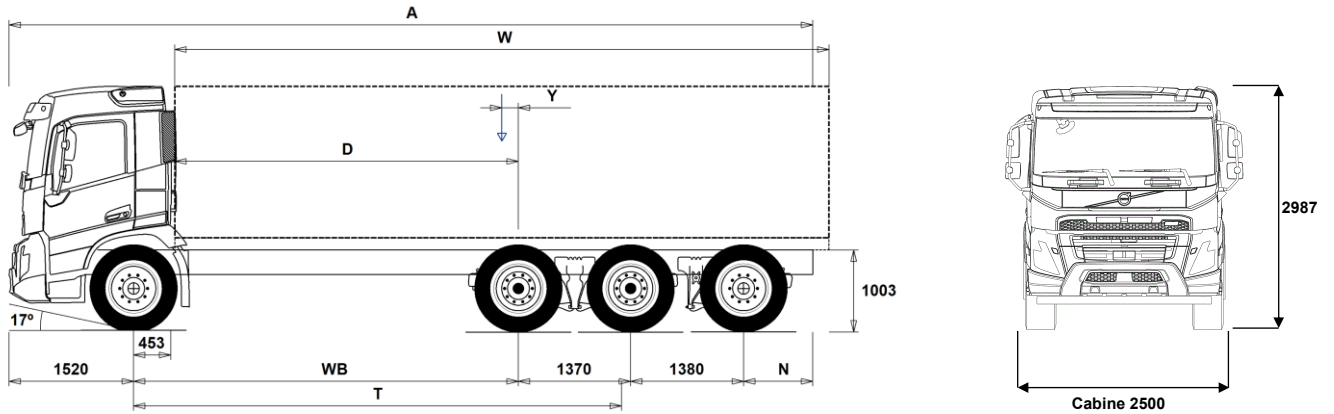

## Chassisafmetingen [mm]

WB Wielbasis	3900	4100	4300	4600	4900	5200
A Totale chassis Lengte	10815	10565	10765	10965	11215	11515
D Hart achteras tot voorzijde opbouw	3397	3597	3797	4097	4397	4697
N Achteroverbouw (Min.)	845	845	845	845	845	845
N Achteroverbouw (Max.)	2645	2195	2195	2095	2045	2045
T Theoretische wielbasis	5159	5359	5559	5859	6159	6459
Y Zwaartepunt van lading (Min.)	-740	-742	-737	-736	-731	-727
Y Zwaartepunt van lading (Max.)	-740	-742	-737	-736	-731	-727
W Opbouw lengte (Min.)	8274	8559	8738	9004	9268	9529
W Opbouw lengte (Max.)	8274	8559	8738	9004	9268	9529

## Chassisgewichten [kg]

Vooras	5640	5735	5795	5905	5995	6075
Achterste bogie	5890	5790	5730	5665	5595	5540
Leeg gewicht	11530	11525	11525	11570	11590	11615
Bruto laadvermogen	23470	23475	23475	23430	23410	23385

## Draaicirkel [mm]

Draaicirkel tussen stoepranden	16800	17400	18100	19000	20000	21000
Draaicirkel tussen muren	18200	18900	19500	20500	21400	22400

## Wettelijke gewichten [kg]

	Wettelijk	Technisch
Geladen voertuig gewicht	35000	35000
Geladen combinatie gewicht	50000	50000
Vooras	8000	8000
Achterste bogie	27000	27000

## Belangrijke mededelingen

### Chassisafmetingen

Cabine hoogte: +374 mm voor CAB-HSLP, -204 mm voor CAB-LDAY, -204 mm voor CAB-LSLP, +4 mm voor CAB-SLP.

Hart vooras tot achterzijde cabine (luchtinlaat): +422 mm voor CAB-HSLP en CAB-LSLP en CAB-SLP.

D-maat is inclusief een tussenruimte van 50 mm en voor vrachtwagen ook een subframe van 100 mm.

Hoogte tolerantie ± 20 mm voor bladvering en ± 10 mm voor luchtvering.

Alle afmetingen zijn voor onbeladen chassis en sleepas naar beneden.

Gebruikt chassistype: CHH-MED.

Hoogte verandering bij chassiskeuze CHH-HIGH: 0 mm.

Gewichten en afmetingen zijn gebaseerd op de volgende banden:

Banden op vooras:	315/80R22.5
Banden op achteras:	315/80R22.5
Banden op sleep- of voorloopas:	315/80R22.5

Chassisgewicht is inclusief olie, water, AdBlue, 0 liter brandstof en zonder chauffeur. Leeg gewicht tolerantie ± 3%.

Draaicirkel is gebaseerd op berekening. Sleepas variant: TA-HYDRS.

Wettelijke gewichten kunnen verschillen van land tot land.

Voor meer gedetailleerde gewichts informatie, inclusief gewichten van extra uitrusting, vraag uw Volvo verkoop contact om uw specificatie in het Volvo Weight Information System (WIS) aan te brengen.

Gebruik deze tekening NIET voor opbouwdoeleinden. Zie Volvo Opbouw Instructies en chassis tekeningen FMX84RTE. <http://WBI.TRUCK.VOLVO.COM>.

# MODELPROGRAMMA

## FMX Electric 8x4V Tridem naloopas luchtvering FMX 84R TE

### toepassing

- **RC-SMOOT** Inzet op goede wegen
- **GARB-PRE** Voorbereiding voor vuilniswagen, inclusief auto-neutraal
- **TIPP-PRE** Voorbereiding voor kipper
- **UNIFORM** Standaard chassisuitvoering

### hoofdcomponenten

- **CHH-HIGH** Chassishoogte High, +/- 1000 mm vanaf de grond tot de bovenzijde van de chassisbalk
- **CHH-MED** Chassishoogte Medium, +/- 900 mm vanaf de grond tot de bovenzijde van de chassisbalk
- **TA-HYSB2** Elektro/hydraulisch gestuurde naloopas
- **RADDT-GR** Luchtgeveerde tandem met 12 luchtbalgen, 2 assen aangedreven 1 naloopas
- **FMXE-DA6** De FMX-DAY-cabine is een dagcabine die is ontwikkeld voor bouw- en distributietransporten. De cabine biedt een zeer groot comfort door de ideale rijpositie, de anatomisch gevormde stoelen, het lage geluidsniveau, de hoogwaardige klimaatregeling en het veiligheidsniveau van wereldklasse. De binnenhoogte is 164 cm (120 cm op de motortunnel).
- **FMXE-HS6** De FMX-HSLP Globetrotter-cabine is een hoge slaapcabine die is ontwikkeld voor bouw- en distributietransporten waarbij accommodatie vereist kan zijn voor de chauffeur. De cabine biedt een zeer groot comfort door de ideale rijpositie, de anatomisch gevormde stoelen, het lage geluidsniveau, de hoogwaardige klimaatregeling en het veiligheidsniveau van wereldklasse. De binnenhoogte is 201 cm (157 cm op de motortunnel).
- **FMXE-LD6** De FMX-LDA-cabine is een lage dagcabine die is ontwikkeld voor bouw- en distributietransporten waarbij een lage totale hoogte essentieel is. De cabine biedt een zeer groot comfort door de ideale rijpositie, de anatomisch gevormde stoelen, het lage geluidsniveau, de hoogwaardige klimaatregeling en het veiligheidsniveau van wereldklasse. De binnenhoogte is 148 cm (104 cm op de motortunnel) en het dak is met 16 cm verlaagd, vergeleken met FMX-DAY5. Hierdoor biedt de cabine ruime mogelijkheden voor een lage voertuighoogte.
- **FMXE-LS6** De FMX-LSL-cabine is een lage slaapcabine die is ontwikkeld voor bouw- en distributietransporten waarbij een lage totale hoogte essentieel is en accommodatie vereist kan zijn voor de chauffeur. De cabine biedt een zeer groot comfort door de ideale rijpositie, de anatomisch gevormde stoelen, het lage geluidsniveau, de hoogwaardige klimaatregeling en het veiligheidsniveau van wereldklasse. De binnenhoogte is 148 cm (104 cm op de motortunnel) en het dak is met 16 cm verlaagd, vergeleken met FMX-SLP5. Hierdoor biedt de cabine ruime mogelijkheden voor een lage voertuighoogte.
- **FMXE-SL6** De FMX-SLP-cabine is een slaapcabine die is ontwikkeld voor bouw- en distributietransporten waarbij de chauffeur centraal staat. De cabine biedt een zeer groot comfort door de ideale rijpositie, de anatomisch gevormde stoelen, het lage geluidsniveau, de hoogwaardige klimaatregeling en het veiligheidsniveau van wereldklasse. De binnenhoogte is 164 cm (120 cm op de motortunnel).
- **ESS360K** Tractieaccu li-ion capaciteit 360 kWh
- **ESS450K** Tractieaccu li-ion capaciteit 450 kWh
- **ESS540K** Tractieaccu li-ion capaciteit 540 kWh
- **EPT2412** De EPT (Electric Propulsion Transmission) 2412 bestaat uit twee of drie elektromotoren, met een ingebouwde versnellingsbak met 12 versnellingen en I-Shift. EPT2412 is verkrijgbaar in verschillende vermogensuitvoeringen: NEM2 met twee motoren en NEM3 met drie motoren. De oplossing met twee of drie elektromotoren geeft een hoog totaal koppel. Elk motorkoppel van 800 Nm geeft de EPT2412, NEM2 een totale elektrische tractie van 1600 Nm; en de EPT24, NEM3 een totale elektrische tractie van 2400 Nm

### ■ NEM2

De EPT (Electric Propulsion Transmission) 2412 bestaat uit twee elektromotoren met een maximaal vermogen van 330 kW. Deze is uitgerust met een ingebouwde versnellingsbak met 12 versnellingen en I-Shift. De volledige elektrische tractie is 1600 Nm.

De elektrische aandrijflijn werkt ook als een dynamo, die een bepaalde hoeveelheid energie teruglevert aan de tractieaccu's tijdens uitrollen en zachtjes remmen, wanneer de accu's beschikbaar zijn voor opladen.

### □ NEM3

De EPT (Electric Propulsion Transmission) 2412 bestaat uit drie elektromotoren met een maximaal vermogen van 490 kW. Deze is uitgerust met een ingebouwde versnellingsbak met 12 versnellingen en I-Shift. De volledige elektrische tractie is 2400 Nm.

De elektrische aandrijflijn werkt ook als een dynamo, die een bepaalde hoeveelheid energie teruglevert aan de tractieaccu's tijdens uitrollen en zachtjes remmen, wanneer de accu's beschikbaar zijn voor opladen.

### ■ RTS2370A

Tandemstel met enkele reductie (RTS2370A). Gegoten aslichaam met hoge betrouwbaarheid en levensduur. Technisch GCW 70 ton.

### pakketten

#### □ NCAP2024

Active Safety Package Advanced (getest door Euro NCAP 2024)

#### ■ INFOHIGH

Media-pakket: High  
Volvo service en informatieplatform met dynamisch instrumentendispley (12" scherm) en een 9" secundair informatiedisplay  
Volvo Connect in vehicle voor toegang tot Volvo Connect services en andere diensten  
Handsfree bellen via Bluetooth, ondersteuning voor twee telefoons  
Radio- en telefoonbediening met voice control via het stuurwiel (DAB+)  
6x USB-C (FH/FH16) 4x USB-C (FM/FMX)-aansluitingen  
Speakers met tweeters in dashboard en deuren (dagcabine) en cabineachterwand (slaapcabine)  
Weergave tot 6 digitale en 1 analoge optionele camera's  
Internetverbinding dmv tethering via een smart-apparaat

#### □ DRIV-EXT

Pakketten voor chauffeurscomfort voor Volvo FH/FM/FMX Het pakket bevat voorzieningen die het rijcomfort verhogen en die de werkomgeving zowel veiliger als praktischer maken.

#### □ DRIV-SEL

Pakketten voor chauffeurscomfort voor Volvo FH/FM/FMX Het pakket bevat voorzieningen die het rijcomfort verhogen en die de werkomgeving zowel veiliger als praktischer maken.

#### □ 1LIVFM-E

Living-pakket: 1 bed FM

#### □ 2LIVFM-E

Living-pakket: 2 bedden FM

#### □ SAFE-SEL

Active Safety-pakket: Selected

#### □ RANGOP3

Bereik optimalisatie pakket: 3 jaar prepaid services

#### □ RANGOP4

Bereik optimalisatie pakket: 4 jaar prepaid services

#### □ RANGOP5

Bereik optimalisatie pakket: 5 jaar prepaid services

### chassisuitvoering

#### ■ FST-AIR

Luchtgeveerde vooras: elektronisch geregelde luchtveringsysteem verhoogt het rijcomfort en beperkt het gevaar voor beschadiging van de lading. Het systeem regelt de chassishoogte automatisch tijdens het rijden, zorgt dat de truck in balans blijft en compenseert voor een ongelijke verdeling van het gewicht van de lading.

#### □ FSL5-BAS

Luchtveringslag vooras basis slag

#### □ FSL5-HI

Luchtveringslag vooras hoge slag

#### □ FAL10.0

Maximale vooraslast 10 ton

#### ■ FAL8.0

Maximale vooraslast 8 ton

#### □ FAL8.5

Maximale vooraslast 8,5 ton

#### □ FAL9.0

Maximale vooraslast 9 ton

#### ■ FSTAB2

Versterkte stabilisator vooras

#### □ FSTAB3

Zware stabilisator op de vooras

#### ■ RAL27

Technische achteraslast 27 ton (wettelijk 26,5 ton)

#### □ RAL33

Technische achteraslast 33 ton (wettelijk 27 ton)

- Standaard uitrusting
- Optionele uitrusting

Voor meer gedetailleerde informatie over cabine en aandrijflijn, aanbevolen de specificatie bladen.

Voor alle mogelijke opties en combinaties van opties raadpleeg uw Volvo Truck Dealer die een specificatie kan maken in het Volvo Sales Support systeem (VSS) die aan uw wensen voldoet.

De fabriek behoudt zich het recht voor om zonder voorafgaande mededelingen wijzigingen aan te brengen in constructie en uitvoering. De specificatie kan van land tot land verschillen.

# MODELPROGRAMMA

## FMX Electric 8x4V Tridem naloopas luchtvering FMX 84R TE

<ul style="list-style-type: none"> <li>■ <b>ASF-DL1</b> Luchtvering met 1 rijniveau</li> <li>□ <b>ASF-DL3</b> Luchtvering met drie verschillende rijniveau's. Door middel van een schakelaar in het dashboard kunnen drie verschillende rijniveau's worden gekozen. Af-fabriek is er 1 rijniveau geprogrammeerd en kunnen er nog twee zelf worden ingesteld.</li> <li>□ <b>ACTST-TO</b> Volvo Dynamic Steering is een actief stuursysteem met een elektromotor die een extra koppel geeft aan het stuursysteem. Zo worden de stuurkrachten verlaagd ongeacht de belading of banden. Volvo Dynamic Steering zorgt voor ondersteuning tijdens sturen bij lage snelheden, het verbetert de rechtuitstabiliteit op hogere snelheden, het vermindert het effect van slechte wegen zoals gaten of putdeksels en het corrigeert bij wegafwijkingen zoals spoorvorming of aflopend wegdek.</li> <li>□ <b>ASFE-BAS</b> Volvo Dynamic Steering - Basis</li> <li>□ <b>ASFE-OG</b> Volvo Dynamic Steering - Stability Assist</li> <li>□ <b>ASFE-PO</b> Volvo Dynamic Steering - Stability Assist &amp; persoonlijke instellingen</li> <li>□ <b>ASFE-PS</b> Volvo Dynamic Steering - Persoonlijke instellingen</li> <li>□ <b>AUXPARK</b> Extra veerremcilinder</li> <li>■ <b>RST-AIR</b> Luchtgeveerde achteras</li> <li>■ <b>FRAME300</b> Hoog chassisframe 300 mm</li> <li>■ <b>FST8080</b> Dikte chassisframe 8,0 mm</li> <li>□ <b>FIL-EEEE</b> Innerliner, einde motor tot einde achterassen.</li> <li>□ <b>FIL-EEEF</b> Innerliner, einde motor tot einde chassis.</li> <li>□ <b>FIL-FBEB</b> Innerliner, begin- tot einde achterassen.</li> <li>□ <b>FIL-FBEF</b> Innerliner, begin achteras tot einde chassis.</li> <li>□ <b>FIL-TXEB</b> Innerliner, van versnellingsbak tot einde achterassen.</li> <li>□ <b>FIL-TXEF</b> Innerliner, van versnellingsbak tot einde chassis.</li> <li>■ <b>BATTAMP</b> Accu laadindicator (Volt en Ampère - 24v)</li> <li>□ <b>BATTIND</b> Accu laadindicator (Volt en Ampère, 'State of Health' - 24v)</li> <li>□ <b>WHC-FIX2</b> 2 wielkeggen</li> <li>□ <b>WHC-FOL2</b> 2 opbouwbare wielkeggen</li> <li>□ <b>WHCP-M</b> Wielkeggen aan het chassis, in het midden van het voertuig.</li> <li>□ <b>WHCP-R</b> Wielkeggen aan het chassis, in het achterste gedeelte van het voertuig.</li> <li>□ <b>WHCP-T</b> Wielkeggen los meegeleverd</li> <li>□ <b>SUP-BAS</b> Zij-inrijbeveiliging van RVS, neerklapbaar en afneembaar.</li> <li>□ <b>CHAIN-S</b> Sneeuwkettingen.</li> <li>□ <b>HOOK-SC</b> Ophangbeugels voor sneeuwkettingen</li> <li>□ <b>TOWF-HD1</b> Heavy Duty sleepoog aan de voorkant</li> <li>□ <b>TOWMBRH</b> Trekhaakbalk centraal gemonteerd.</li> <li>□ <b>TOWMBRL1</b> Trekbalk laag gemonteerd, type L1</li> <li>□ <b>TOWMBRM</b> Trekbalk half hoog gemonteerd</li> <li>■ <b>RFEC-S</b> Chassis uiteinde recht</li> <li>□ <b>RFEC-U</b> Chassis uiteinde korte achteroverbouw en bovenzijde afgeschuind.</li> <li>□ <b>C-RI4040</b> Vangmuilkoppeling Ringfeder C-RI4040 G-150, 40 mm</li> <li>□ <b>C-RI4045</b> Vangmuilkoppeling Ringfeder C-RI4045, 40 mm</li> <li>□ <b>C-RI5050</b> Vangmuilkoppeling Ringfeder C-RI5050 G-150, 50 mm</li> <li>□ <b>C-RO400G</b> Vangmuilkoppeling Rockinger C-RO400 G-150, 40 mm</li> <li>□ <b>C-RO50</b> Vangmuilkoppeling Rockinger C-RO50, 50 mm</li> <li>□ <b>C-VBG520</b> Vangmuilkoppeling VBG C-VBG520 D-3, 50 mm</li> <li>□ <b>C-VBG795</b> Vangmuilkoppeling VBG C-VBG795 V-3, 57,5 mm</li> <li>□ <b>TOWR-ONE</b> Een sleepoog aan de achterkant</li> <li>□ <b>TREL-PK</b> Voorbereiding elektrische trailer-/aanhangwagenaansluiting</li> <li>□ <b>TREL14</b> Elektrische trailer-/aanhangwagenaansluiting, 14-polig</li> <li>□ <b>TREL15</b> Elektrische trailer-/aanhangwagenaansluiting, 15-polig (ADRgecertificeerd)</li> <li>□ <b>TREL7-7</b> Twee elektrische trailer-/aanhangwagenaansluitingen, 7-polig</li> <li>□ <b>TBC-DUO</b> Duomatic-luchtkoppeling voor het volgwagenremsysteem.</li> <li>□ <b>TBC-EC</b> EC-luchtkoppelingen voor het volgwagenremsysteem.</li> </ul>	<ul style="list-style-type: none"> <li>□ <b>TRBR-HCF</b> Handbediende trailerrem controle, volledige druk (8 bar)</li> <li>□ <b>TRBR-STA</b> Stationaire trailer rem controle</li> <li>□ <b>TRB-STRE</b> Automatisch activeren van trailerrem, strek-rem bij lage snelheid om scharen te voorkomen en stuurgedrag te verbeteren</li> <li>□ <b>RFEND-B</b> Achterspatschermen met afneembare bovenzijde, en anti-spray matten.</li> <li>□ <b>RFEND-T</b> Tijdelijke spatschermen voor transport van chassis over de weg.</li> <li>□ <b>RFH-BAS</b> Standaard spatschermhoogte achter.</li> <li>□ <b>RFH-HIG</b> Hoogst mogelijke spatschermhoogte achter.</li> <li>□ <b>RFH-LOW</b> Laagst mogelijke spatschermhoogte achter.</li> <li>□ <b>AUXATNK</b> Extra luchtketel</li> <li>■ <b>BLIGHT-E</b> Noodstopremlicht. De knipperende noodremlichten worden automatisch geactiveerd bij een noodstop (snelheid hoger dan 50 km/h en vertraging 4 m/s<sup>2</sup> of meer).</li> <li>□ <b>FRACLOS</b> Afsluitplaten chassisbalk</li> </ul> <h3>banden en velgen</h3> <ul style="list-style-type: none"> <li>■ <b>RT-AL</b> Geborstelde aluminium velgen met standaard gaten</li> <li>□ <b>RT-AL1</b> Lvl. ONE® aluminium velgen met standaard gaten voor lange wielboutsen</li> <li>□ <b>RT-AL1DU</b> Lvl. ONE® aluminium velgen met verzonken gaten voor korte boutsen</li> <li>□ <b>RT-ALDP</b> Dura-Bright® aluminium velgen met standaardgaten voor lange wielboutsen</li> <li>□ <b>RT-ALDPD</b> Dura-Bright® aluminium velgen met verzonken gaten voor korte boutsen</li> <li>□ <b>RT-ALDU</b> Geborstelde aluminium velgen met verzonken gaten</li> <li>□ <b>SPWT-D</b> Reservewiel + band met achterband profiel.</li> <li>□ <b>SPWT-F</b> Reservewiel, gelijk aan banden vooras</li> <li>□ <b>SWCP-R</b> Reservewieldrager gemonteerd aan de rechterzijde achter de achteras(sen)</li> <li>□ <b>SWCP-T</b> Reservewiel</li> <li>□ <b>SWCP-TP</b> Reservewiel en reservewieldrager op het chassis gebonden</li> <li>□ <b>JACK-12T</b> Hydraulische krik voor maximaal 12 ton</li> <li>□ <b>JACK-15T</b> Krik: 15ton</li> <li>□ <b>JACK-20T</b> Krik: 20ton</li> <li>■ <b>TOOL-BAS</b> Gereedschapset, basis</li> <li>□ <b>TOOLKIT</b> Gereedschapset, uitgebreid</li> <li>□ <b>INFLAHOS</b> 18 meter lange luchtslang voor het oppompen van de banden</li> <li>□ <b>GAUGE-TP</b> Bandenspanningsmeter</li> </ul> <h3>aandrijflijn</h3> <ul style="list-style-type: none"> <li>□ <b>DRM-B</b></li> <li>■ <b>DRM-BE</b> Drive Mode: Range, Standard &amp; Performance</li> <li>□ <b>PVT-MAP</b> I-See werkt als een intelligente cruisecontrol in combinatie met GPS-technologie die chauffeurs ondersteunt om brandstofbesparing tijdens het transport te realiseren. I-See past de voertuigsnelheid aan om de kinetische energie te benutten voor optimaal rijden op heuvelachtige routes.</li> <li>□ <b>EP400A</b> Via de elektrische aansluiting kan de carrosseriebouwer opbouwapparatuur aansluiten op de tractiebatterijen van het voertuig. AC, 1 fase 230V, 14 kW AC, 3 fase 400V, 43 kW</li> <li>□ <b>EPTC270</b> Mechanische ePTO capaciteit 270 Nm</li> <li>□ <b>HPM-F101</b> Elektromotor Hydraulische pomp Parker F1-101 (HPM-F101)</li> <li>□ <b>HPM-F41</b> Elektromotor Hydraulische pomp Parker F1-41 (HPM-F101)</li> <li>□ <b>HPM-F51</b> Elektromotor Hydraulische pomp Parker F1-51 (HPM-F51)</li> <li>□ <b>HPM-F61</b> Elektromotor Hydraulische pomp Parker F1-61 (HPM-F61)</li> <li>□ <b>HPM-F81</b> Elektromotor Hydraulische pomp Parker F1-81 (HPM-F81)</li> <li>□ <b>HPM-T42</b> Elektromotor Hydraulische pomp Parker F2-42/42 (HPM-T42)</li> <li>□ <b>HPM-T53</b> Elektromotor Hydraulische pomp Parker F2-53/53 (HPM-T53)</li> <li>□ <b>HPM-T55</b> Elektromotor Hydraulische pomp Parker F2-55/28 (HPM-T55)</li> <li>□ <b>HPM-T70</b> Elektromotor Hydraulische pomp Parker F2-70/35 (HPM-T70)</li> </ul>
--	---

■ Standaard uitrusting

□ Optionele uitrusting

Voor meer gedetailleerde informatie over cabine en aandrijflijn, aanbevolen de specificatie bladen.

Voor alle mogelijke opties en combinaties van opties raadpleeg uw Volvo Truck Dealer die een specificatie kan maken in het Volvo Sales Support systeem (VSS) die aan uw wensen voldoet.

De fabriek behoudt zich het recht voor om zonder voorafgaande mededelingen wijzigingen aan te brengen in constructie en uitvoering. De specificatie kan van land tot land verschillen.

# MODELPROGRAMMA

## FMX Electric 8x4V Tridem naloopas luchtvering FMX 84R TE

- HPM-V130** Elektromotor Hydraulische pomp Parker VP1-130 (HPM-V130)
  - HPM-V45** Elektromotor Hydraulische pomp Parker VP1-45 (HPM-V45)
  - HPM-V75** Elektromotor Hydraulische pomp Parker VP1-75 (HPM-V75)
  - HPM-V95** Elektromotor Hydraulische pomp Parker VP1-95 (HPM-V95)
  - PTR-D** Versnellingsbak-PTO met DIN 5462 pompaansluiting, max. 1000 Nm
  - PTR-DH** Versnellingsbak-PTO met DIN 5462 pompaansluiting, max. 600 Nm
  - PTR-DM** Versnellingsbak-PTO met DIN 5462 pompaansluiting, max. 600 Nm
  - PTR-F** Versnellingsbak-PTO met SAE 1410 flensaansluiting, max. 1000 Nm
  - PTR-FH** Versnellingsbak-PTO met SAE 1310 flensaansluiting, max. 600 Nm
  - PTR-FL** Versnellingsbak-PTO met SAE 1310 flensaansluiting, max. 600 Nm
  - PTRD-D** Versnellingsbak-PTO met dubbele DIN 5462 pompaansluiting, max. 870 Nm
  - PTRD-D1** Versnellingsbak-PTO met dubbele aansluiting (voor pomp, achter flens), max. 870 Nm
  - PTRD-D2** Versnellingsbak-PTO met dubbele flensaansluiting achter enpompaansluiting voor
  - PTRD-F** Versnellingsbak-PTO met SAE 1410 flensaansluiting, max. 870 Nm
  - HPG-F101** Hydraulische pomp HPG-F101
  - HPG-F41** Hydraulische pomp HPG-F41
  - HPG-F51** Hydraulische pomp HPG-F51
  - HPG-F61** Hydraulische pomp HPG-F61
  - HPG-F81** Hydraulische pomp HPG-F81
- Cab Interior, Driving**
- CRUIS-E** I-Cruise (met I-Roll en I-Cruise, bediening op het stuurwiel)
  - STWPOS-L** Linksgestuurd
  - STWPOS-R** Rechtsgestuurd voertuig. Het is belangrijk om de juiste koplampuitvoering te kiezen. HLASYML in het geval van een registratie in landen rechtrijdend verkeer.
  - STWM-LE** Lederen stuurwiel.
  - STGW-AD2** Verstelbaar stuurwiel met neck tilt
  - STGW-ADJ** Verstelbaar stuurwiel
  - 1DAYDIG4** Digitale tachograaf 4.1 vanaf bouwweek 23w21
  - TAC-PK2** Digitale tachograaf (voorbereiding ombouw naar DT04.0)
  - ARSL** Extra snelheidbegrenzer met schakelaar in dashboard
  - ESP-BAS1** Het ESP-pakket (Electronic Stability Programme: elektronisch stabiliteitsprogramma), ESP-BAS1, is een van de belangrijkste veiligheidsvoorzieningen. Het programma helpt slippen en kantelen te voorkomen.
  - ESPC-RO** Schakelaar om ESP functionaliteit te reduceren
  - HWSS-ACB** Forward Collision Warning met noodremfunctie en Adaptive Cruise Control: Het systeem waarschuwt de chauffeur voor het gevaar van een aanrijding met het voorgaande voertuig. Als een botsing dreigt, worden de voertuigremmen automatisch geactiveerd. Adaptive Cruise Control bevat ook een Stop & Go functie Verkeersbordherkenning met weergave op het instrumentenpaneel.
  - HWSS-FCB** Forward Collision Warning met noodremfunctie: Het systeem waarschuwt de chauffeur voor het gevaar van een aanrijding met het voorgaande voertuig. Als een botsing dreigt, worden de voertuigremmen automatisch geactiveerd. Verkeersbordherkenning met weergave op het instrumentenpaneel.
  - LSS-DW** Lane Keeping Support (departure warning): waarschuwt de chauffeur indien hij onverwachts de rijstrook verlaat. Bij het verlaten van de rijstrook zonder de richtingaanwijzer te gebruiken klinkt een geluidssignaal vanuit het dashboard om de aandacht van de chauffeur op de weg te vestigen. Het systeem is beschikbaar bij snelheden boven 55 km/u.
  - LSS-DW3** Pilot Assist, actieve ondersteuning om in de rijstrook te blijven
- LCS4** De functie Side Collision Avoidance Support (LCS4) helpt de chauffeur om ongevallen bij het wisselen van rijstrook te voorkomen die worden veroorzaakt door de dode hoek aan de bestuurders- en passagierszijde. In combinatie met het Forward Collision Warning systeem is ook Front short radar assist beschikbaar. Het maakt deel uit van het brede assortiment van veiligheidsverbeterende systemen van Volvo Actieve Side Collision Avoidance Support met remingreep voor kwetsbare weggebruikers en Front Short Radar assist icm Forward Collision Warning (2 zijden)
  - LCS5** De functie Side Collision Avoidance Support (LCS5) helpt de chauffeur om ongevallen bij het wisselen van rijstrook te voorkomen die worden veroorzaakt door de dode hoek aan de bestuurders- en passagierszijde. In combinatie met het Forward Collision Warning systeem is ook Front short radar assist beschikbaar. Het maakt deel uit van het brede assortiment van veiligheidsverbeterende systemen van Volvo. Onder 30 km/h wordt bij het afslaan (knipperlicht ingeschakeld) gewaarschuwd en geremd (passagierszijde) als er zich een kwetsbare weggebruiker in de dodehoek bevindt.
  - DAS-W** Driver Alert Support is een systeem met als doel het voorkomen van ongevallen die worden veroorzaakt door vermoeide chauffeurs of chauffeurs die aan het stuurwiel in slaap vallen. Het systeem controleert het rijgedrag van de chauffeur en de positie van truck in vergelijking tot de rijstroken en wegranden.
  - RSENS-W** Regensensor
  - CU-ECC** Electronic Climate Control (ECC) met zonnensensor
  - CU-ECC2** Electronic Climate Control met luchtkwaliteitsensor en koolstoffilter
  - IMMOBIL** Volvo startonderbreker (SCM beveiligingsklasse B1)
  - ALARM-E** Alarmsysteem SCM B3 (cabine + opbouw/trailer)
  - ISUNS-BS** Intern zonnenscherm aan beide zijden van de cabine, deze rolschermen zijn handmatig te verstellen.
  - ISUNS-DS** Intern zonnenscherm aan de chauffeurszijde, dit rolscherm is handmatig te verstellen.
  - ISUNF-RE** Geïntegreerd elektrisch bediend zonnenscherm
  - ISUNF-RM** Geïntegreerd handbediend zonnenscherm
  - ADFS** Twee extra Din-slots in opbergruimte boven voorruit
  - BUPALARM** Achteruitrijsignaal(90 dB)
  - RTOLL-PK** Voorbereiding voor OBU-Toll Collect
  - LOADIND** Aslastindicatiesysteem met weergave via het centrale informatiedisplay.
  - REMC-MF** Work Remote, multifunctionele afstandsbediening. Weergave aslastindicator, luchtvering bediening, werkklampbediening, PTO in- en uitschakelen, toerentalregeling, motor start/stop, deurvergrendeling, instelbare menu's voor opbouw, extra opbouw schakelaars.
  - FIREX3FR** Brandblusser 3 kg, Frans
  - FIREX2F** Brandblusser 2 kg, Frans
  - FIREX2G** Brandblusser 2 kg, Duits
  - FIREX3S** Brandblusser 3 kg, Zweeds en Engels
  - WARNVEST** Veiligheidsvest
  - WARNTRI2** Twee gevarendriehoeken
  - AIDKIT** Verbandtrommel: bevat een assortiment aan eerste-hulpmaterialen voor zowel kleine als ernstige verwondingen.
  - AIDKIT1B** Verbandtrommel (Duitse eisen) pleister, compressen, elastische bandages, handschoenen, schaar, driehoekig bandage, bandages doeken, plakband en reddings beschrijving
  - WARNLAMP** Draagbare waarschuwingslamp met witte lamp en oranje knipperlicht.
  - LAMP-IN** Inspectielamp
  - BULBKIT** Set reservelampen en zekeringen
- Standaard uitrusting
  - Optionele uitrusting

Voor meer gedetailleerde informatie over cabine en aandrijflijn, aanbevolen de specificatie bladen.

Voor alle mogelijke opties en combinaties van opties raadpleeg uw Volvo Truck Dealer die een specificatie kan maken in het Volvo Sales Support systeem (VSS) die aan uw wensen voldoet.

De fabriek behoudt zich het recht voor om zonder voorafgaande mededelingen wijzigingen aan te brengen in constructie en uitvoering. De specificatie kan van land tot land verschillen.



# MODELPROGRAMMA

## FMX Electric 8x4V Tridem naloopas luchtvering FMX 84R TE

<p><input type="checkbox"/> <b>WRITEPAD</b> Schrijftableau</p> <p><b>Cab Interior, Living</b></p> <p>■ <b>DST-CF4</b> Chauffeursstoel Comfort 4: Luchtgeveerd met meervoudige handmatige verstelmogelijkheden, zitkussenverlenging, schouderinstelling en gordel geïntegreerd in stoel.</p> <p><input type="checkbox"/> <b>DST-CF5</b> Chauffeursstoel Comfort 5: Luchtgeveerd met meervoudige handmatige verstelmogelijkheden, zitkussenverlenging, schouderinstelling, verwarmd zitkussen en gordel geïntegreerd in stoel.</p> <p><input type="checkbox"/> <b>DST-CF6</b> Chauffeursstoel Comfort 6: Luchtgeveerd met meervoudige handmatige verstelmogelijkheden, zitkussenverlenging, schouderinstelling, nverwarmd zitkussen, ventilatie en gordel geïntegreerd in stoel.</p> <p><input type="checkbox"/> <b>DST-LUX1</b> Chauffeursstoel De Luxe 1: Luchtgeveerd met elektrisch verstelbare rugleuning, horizontale- en hoogte instelling met geheugenfunctie, zitkussenverlenging, verwarmd zitkussen, ventilatie en geïntegreerde gordel.</p> <p><input type="checkbox"/> <b>SBD-RED</b> Rode veiligheidsgordels.</p> <p><input type="checkbox"/> <b>PST-BAS1</b> Bijrijdersstoel Basis 1: Niet luchtgeveerd met handmatig verstelbare rugleuning en opklapbare zitting.</p> <p><input type="checkbox"/> <b>PST-CF4</b> Bijrijdersstoel Comfort 4: Luchtgeveerd met meervoudig handmatige verstelmogelijkheden, zitkussenverlenging, schouderinstelling en gordel geïntegreerd in stoel.</p> <p><input type="checkbox"/> <b>PST-CF5</b> Bijrijdersstoel Comfort 5: Luchtgeveerd met meervoudig handmatige verstelmogelijkheden, zitkussenverlenging, schouderinstelling, verwarmd zitkussen en gordel geïntegreerd in stoel.</p> <p>■ <b>PST-STD2</b> Bijrijdersstoel Standaard 2: Niet luchtgeveerd met meervoudig handmatige verstelmogelijkheden inclusief instelbare schokdemper.</p> <p><input type="checkbox"/> <b>PST-STD4</b> Bijrijdersstoel Standaard 4: Luchtgeveerd met meervoudig handmatige verstelmogelijkheden.</p> <p><input type="checkbox"/> <b>SBPRE-PS</b> Gordelspanner bijrijdersstoel</p> <p><input type="checkbox"/> <b>ARMRE-BB</b> Twee armsteunen op chauffeursstoel én bijrijdersstoel</p> <p><input type="checkbox"/> <b>ARMRE-DB</b> Twee armsteunen op chauffeursstoel</p> <p><input type="checkbox"/> <b>ARMRE-PB</b> Twee armsteunen op bijrijdersstoel</p> <p><input type="checkbox"/> <b>ARU-BAS</b> Standaard armsteunen</p> <p><input type="checkbox"/> <b>ARU-LEA</b> Lederen armsteunen.</p> <p>■ <b>FMAT-RUB</b> Twee rubberen vloermatten</p> <p><input type="checkbox"/> <b>FMAT-TX2</b> De textielmatten zijn vervaardigd uit duurzaam textiel van hoge kwaliteit. De randen zijn gestikt om rafelen tegen te gaan. De inlegmatten sparen de originele vloermatten en geven een luxe-uitstraling aan het cabine-interieur.</p> <p><input type="checkbox"/> <b>LBK70</b> Benedenbed vast, 70x200 cm</p> <p><input type="checkbox"/> <b>MATL-FI</b> Een zeer comfortabele binnenveringsmatras voor het onderbed. Het matras is 160 mm dik (130 mm voor FM en FMX) en heeft een kern van spiraal-pocketveren. De matras bestaat uit drie zones. Lichaamsgewicht ongeveer 100 kg +</p> <p><input type="checkbox"/> <b>MATL-SF</b> Een zeer comfortabele binnenveringsmatras voor het onderbed. Het matras is 160 mm dik (130 mm voor FM en FMX) en heeft een kern van spiraal-pocketveren. De matras bestaat uit drie zones. Lichaamsgewicht tot ongeveer 100 kg</p> <p><input type="checkbox"/> <b>OLMAT-BA</b> Basis topmatras</p> <p><input type="checkbox"/> <b>OLMAT-PR</b> Premium topmatras</p> <p><input type="checkbox"/> <b>TBK60F</b> Bovenbed opklapbaar, 60x190 cm</p> <p><input type="checkbox"/> <b>TBK70F</b> Bovenbed opklapbaar, 70x190 cm</p> <p><input type="checkbox"/> <b>SLCP-BAS</b> Basisversie controlepaneel in slaapgedeelte (bediening van interieur verlichting, standkachel, dakluik en deurvergrendeling)</p> <p><input type="checkbox"/> <b>ETSB-F</b> Opbergbox op motortunnel, voorzijde</p> <p><input type="checkbox"/> <b>ETSB-FR</b> Twee opbergboxen: op motortunnel voorzijde en tegen achterwand</p> <p><input type="checkbox"/> <b>ETSB-FRS</b> Opbergruimte op de motortunnel voor-/achter- en rechterzijde naast de tunnel</p> <p><input type="checkbox"/> <b>ETSB-FS</b> Twee opbergboxen: op motortunnel voorzijde en geïntegreerd in motortunnel rechterzijde</p> <p><input type="checkbox"/> <b>ETSB-R</b> Opbergbox op motortunnel, tegen achterwand</p>	<p><input type="checkbox"/> <b>ETSB-RS</b> Twee opbergboxen: op motortunnel tegen achterwand en geïntegreerd in motortunnel rechterzijde</p> <p><input type="checkbox"/> <b>ETSB-S</b> Opbergbox geïntegreerd in motortunnel, rechterzijde</p> <p><input type="checkbox"/> <b>RUS-BAS</b> Opbergruimte tegen achterwand bovenzijde</p> <p>RUS-BAS 154 liter, 300 mm hoog</p> <p>RUS-BAS (FM/FMX dagcabine) 60 liter, 300 mm hoog</p> <p><input type="checkbox"/> <b>RUS-HIG</b> Opbergruimte tegen achterwand bovenzijde, 245 liter (440 mm hoog)</p> <p><input type="checkbox"/> <b>REF-ICPK</b> Voorbereiding koelkast op motortunnel</p> <p><input type="checkbox"/> <b>REFR-RUS</b> Koelkast 28 liter tegen de achterwand gemonteerd met verdeelvakken.</p> <p><input type="checkbox"/> <b>MICRO-PK</b> De opbergruimte boven de passagiersstoel is voorbereid met vooraf aangebrachte elektrische kabels voor de installatie van een 24 volt-magnetronoven. Kabels voor de voedings- en aardverbindingen zijn inbegrepen.</p> <p>■ <b>BOTH-D</b> Flessenhouder in de middenconsole van het dashboard</p> <p><input type="checkbox"/> <b>COFMA-PK</b> Voorbereiding voor koffiezetapparaat</p> <p>■ <b>INLI-BAS</b> Standaard witte interieurverlichting, de verlichting wordt langzaam in- en uitgeschakeld.</p> <p><input type="checkbox"/> <b>INLI-NL</b> Witte interieurverlichting met rode nachtverlichting, de verlichting wordt langzaam in- en uitgeschakeld</p> <p><input type="checkbox"/> <b>INLI-NLD</b> Witte interieurverlichting met rode nachtverlichting, de verlichting wordt langzaam in- en uitgeschakeld. Daarnaast kan met de dimmer de lichtsterkte worden geregeld.</p> <p><input type="checkbox"/> <b>ARL-FLEX</b> Twee flexibele leeslampen</p> <p>■ <b>RH-EE</b> Dakraam van getint glas/nooduitgang</p> <p><input type="checkbox"/> <b>RH-ER</b> Dakluik, versterkt staal, elektrisch bediend</p> <p><input type="checkbox"/> <b>RH-ETR</b> Elektrisch bediend dakluik van getint glas. Kan traploos tot 50 mm worden geopend. De bedieningsschakelaar bevindt zich in de opbergruimte boven de voorruit.</p> <p><input type="checkbox"/> <b>RH-MTR</b> Handmatig bediend dakluik van getint glas. Kan 50 mm worden geopend aan de achterzijde van het luik.</p> <p>■ <b>GLAS-TIN</b> Getint glas</p> <p><input type="checkbox"/> <b>AWIND-RF</b> Een extra ruit in de achterwand van de cabine geeft een beter zicht op de ruimte achter de truck.</p> <p><input type="checkbox"/> <b>SWIND-BS</b> Extra zijruit aan beide zijden. De achterzijruiten zijn geïntegreerd in het ontwerp van de cabine en het glas zit vastgelijmd aan de carrosserie. De ruiten zijn voorzien van verduisteringsgordijnen in de cabine.</p> <p><input type="checkbox"/> <b>SWIND-PS</b> Extra zijruit aan bijrijderszijde (FM-SLP). De achterzijruiten zijn geïntegreerd in het ontwerp van de cabine en het glas zit vastgelijmd aan de carrosserie. De ruiten zijn voorzien van verduisteringsgordijnen in de cabine.</p> <p><input type="checkbox"/> <b>VANMIR</b> Scheerspiegel in opbergruimte bovenzijde</p> <p><input type="checkbox"/> <b>AS-FUS</b> Extra legplank in bovenste opbergruimtes. Een legplank als een magnetron in een opbergruimte is gemonteerd.</p> <p><input type="checkbox"/> <b>INFOT-PK</b> Montagevoorbereiding voor een flatscreen</p> <p><b>cabine exterieur</b></p> <p>■ <b>EXTL-BAS</b> Basis exterieur afwerking: grijze, grille, instap, bumper, bumperspoiler, spiegelbehuizing en zonnepomp.</p> <p>■ <b>BUMP-HD</b> Heavy Duty voorbumper</p> <p><input type="checkbox"/> <b>SIDEH-B</b> Handgreep aan bestuurderszijde cabine</p> <p><input type="checkbox"/> <b>SIDSTP-R</b> De Cabinetrap en handgreep kunnen worden gespecificeerd voor de dagcabine FMX-DAY5.</p> <p><input type="checkbox"/> <b>CTILT-P-E</b> Hydraulische cabinelift, elektrisch</p> <p>■ <b>CTILT-P-M</b> Hydraulische cabinelift, handbediend</p> <p><input type="checkbox"/> <b>FCABS-A</b> Cabinevering voorzijde, luchtgeveerd</p> <p>■ <b>FCABS-M</b> Cabinevering voorzijde, mechanisch</p> <p><input type="checkbox"/> <b>RCABS-A</b> Cabinevering achterzijde, luchtgeveerd</p> <p>■ <b>RCABS-M</b> Cabinevering achterzijde, mechanisch</p>
---	--

■ Standaard uitrusting

Optionele uitrusting

Voor meer gedetailleerde informatie over cabine en aandrijflijn, aanbevolen de specificatie bladen.

Voor alle mogelijke opties en combinaties van opties raadpleeg uw Volvo Truck Dealer die een specificatie kan maken in het Volvo Sales Support systeem (VSS) die aan uw wensen voldoet.

De fabriek behoudt zich het recht voor om zonder voorafgaande mededelingen wijzigingen aan te brengen in constructie en uitvoering. De specificatie kan van land tot land verschillen.

# MODELPROGRAMMA

FMX Electric 8x4V Tridem naloopas luchtvering FMX 84R TE

<input type="checkbox"/> <b>MIRCFPX</b>	Elektrisch verwarmde en verstelbare buitenspiegels met dodehoek camera aan passagierszijde (FMX)	<input type="checkbox"/> <b>REFS-TY</b>	Reflecterende gele zijmarkering voor de cabine (los bijgeleverd)
<input type="checkbox"/> <b>MIRCMCP</b>	Het Volvo Trucks Camera Monitor System is een krachtig hulpmiddel om de omgeving in de gaten te houden tijdens het besturen van uw voertuig.	<b>opbouw</b>	
<input type="checkbox"/> <b>MIRCMS</b>	Het Volvo Trucks Camera Monitor System is een krachtig hulpmiddel om de omgeving in de gaten te houden tijdens het besturen van uw voertuig.	<input type="checkbox"/> <b>SRWL-PK</b>	Vorbereiding voor chassis gemonteerde werkklampen aan zijkant met 3-standenschakelaar, max 280W Er mogen maximaal 2 wettelijk goedgekeurde achteruitrijdlampen (ECE-R23) automatisch worden ingeschakeld wanneer het dimlicht wordt gevoerd. Er dient hiervoor een aanvullende schakeling met het dimlicht te worden gemaakt.
<input type="checkbox"/> <b>MIRCOMFX</b>	Elektrisch verwarmde en verstelbare buitenspiegels met groothoekspiegel aan beide kanten en een trottoirspiegel aan de rijderskant.	<input type="checkbox"/> <b>SWL-2RW</b>	Twee witte LED werkklampen (900L, 6000K) links en rechts achteraan op het chassis gemonteerd met 2-standenschakelaar
<input checked="" type="checkbox"/> <b>AMIR-F20</b>	Frontspiegel, draaicircl 200 mm	<input type="checkbox"/> <b>SWL-PK</b>	Vorbereiding voor werkklampen aan zijkant met 2-standenschakelaar, max. 280W
<input type="checkbox"/> <b>SUNV-H</b>	Zonneklep rookkleurig	<input type="checkbox"/> <b>WL-CHPK</b>	Vorbereiding voor werkklampen (kabel en schakelaar), max 2x70W. Aansluiting op chassis bij versnellingsbak.
<input type="checkbox"/> <b>AD-ROOF</b>	Dakspoiler	<input type="checkbox"/> <b>WLC-H2A</b>	Twee LED werkklampen (oranje lens 900 Lumen, 6000K) hoog gemonteerd achter de cabine (inclusief schakelaar).
<input type="checkbox"/> <b>AD-SIDES</b>	Korte zijfenders aan de achterzijde van de cabine.	<input type="checkbox"/> <b>WLC-H2W</b>	Twee LED werkklampen (witte lens 900 Lumen, 6000K) hoog gemonteerd achter de cabine (inclusief schakelaar).
<input type="checkbox"/> <b>AD-CHASX</b>	De chassisskirts voor trekkers zijn afgestemd op hun verschillende wielbasis, met als gevolg een lage luchtweerstand en daardoor een lager brandstofverbruik.	<input type="checkbox"/> <b>WLC-PKCH</b>	Vorbereidingsset (kabel en schakelaar) voor extra lampen (bijvoorbeeld binnen of buiten een gesloten opbouw). De aansluiting bevindt zich in de chassisbak.
<input type="checkbox"/> <b>ADCF-F</b>	Chassisskirts met extra aerodynamische extensie. Extra rubberen rand op en onder de chassiskit ter bevordering van de aerodynamica tussen de truck en oplegger en truck en grond.	<input type="checkbox"/> <b>WLC-PKH</b>	Vorbereiding (kabel en schakelaar) voor hoog gemonteerde werkklampen op achterzijde van de cabine (inclusief doorvoer in achterzijde dak cabine)
<input checked="" type="checkbox"/> <b>HL-LED</b>	LED verlichting	<input type="checkbox"/> <b>WLC-PKL</b>	Vorbereiding (kabel en schakelaar) voor laag gemonteerde werkklampen op achterzijde van de cabine (inclusief doorvoer in achterwand cabine)
<input checked="" type="checkbox"/> <b>HL-LED3</b>	LED verlichting met adaptief grootlicht	<input type="checkbox"/> <b>WLC-PKLH</b>	Vorbereiding (kabel en schakelaar) voor hoog en laag gemonteerde werkklampen op achterzijde van de cabine (inclusief doorvoer in achterwand dak cabine)
<input type="checkbox"/> <b>HLP-ST</b>	Bescherming van staal en kunststof voor zware toepassingen.	<input type="checkbox"/> <b>ECBB-BAS</b>	Elektrische opbouweenheid zonder Body Builder Module
<input type="checkbox"/> <b>HLP-ST2</b>	Bescherming van staal en kunststof en een extra stalen rooster voor extreem zware toepassingen UWTAPPR.	<input checked="" type="checkbox"/> <b>ECBB-HIG</b>	Elektrische opbouweenheid en Body Builder Module. Voor maximaal vier PTO's, met geavanceerde voorzieningen voor de carrosseriebouwer. De module beschikt over 18 digitale aansluitingen (14x 24V + 4x massa)
<input checked="" type="checkbox"/> <b>DRL-LED</b>	Dagrijverlichting in V-vorm ("V-light")	<input type="checkbox"/> <b>BBCHAS1</b>	Een 7-polige connector voor opbouw interface
<input type="checkbox"/> <b>ASL-RF2</b>	2 LED verstralers in de Globetrotter-box (een aan elke zijde van het Globetrotter teken)	<input type="checkbox"/> <b>BBCHAS3</b>	Drie 7-polige connectoren voor opbouw interface
<input type="checkbox"/> <b>BEACOA2F</b>	Twee oranje LED zwaailampen op het dak, voorzijde. Gemonteerd op accessoire steunen indien zo besteld, anders op de cabine aan beide zijden naast het dakluik. Programmeerbaar om te draaien of te knippen	<input type="checkbox"/> <b>BEPR-T2</b>	Elektrische voorbereiding Work Remote voor kipper functie
<input type="checkbox"/> <b>BEACOA2R</b>	Twee oranje LED zwaailampen op het dak, achterzijde. Gemonteerd op accessoire steunen indien zo besteld, anders op de cabine. Programmeerbaar om te draaien of te knippen	<input type="checkbox"/> <b>EXSTER</b>	Vorbereiding voor besturing via externe afstandsbediening (via BBM)
<input type="checkbox"/> <b>BEACON-P</b>	Vorbereiding voor twee zwaailampen op het dak	<input checked="" type="checkbox"/> <b>TD-LED</b>	LCM-regeleenheid met detectie voor LED-verlichting op trailers en aanhangers. Deze LCM is tevens geschikt voor normale verlichting.
<input type="checkbox"/> <b>BEACONA4</b>	Vier oranje LED zwaailampen op het dak: twee voor en twee achter op het dak. Programmeerbaar om te draaien of te knippen	<input type="checkbox"/> <b>FBA-BTF</b>	Opbouwbevestigingspunten voorzijde voor flexibele opbouw (open laadbak)
<input type="checkbox"/> <b>CABPT-R1</b>	Dakdoorvoer links	<input type="checkbox"/> <b>FBA-BTSF</b>	Opbouwbevestigingspunten voorzijde voor semi-flexibele opbouw (gesloten bak/schuifzeil)
<input checked="" type="checkbox"/> <b>CABPT-R2</b>	Dakdoorvoer links en rechts	<input type="checkbox"/> <b>HBA-FSFB</b>	Gatenpatroon voor opbouwbevestiging, flexibele/semi-flexibele opbouw
<input type="checkbox"/> <b>SPOTP-F</b>	Vorbereiding voor verstralers in de grille	<input type="checkbox"/> <b>HBA-SB</b>	Gatenpatroon voor opbouwbevestigingen, stijve opbouw
<input type="checkbox"/> <b>SPOTP-R</b>	Vorbereiding voor verstralers op het dak	<input type="checkbox"/> <b>RBA-T2</b>	Lage opbouwbevestigingspunten achterzijde
<input type="checkbox"/> <b>SPOTP-RF</b>	Vorbereiding voor verstralers in de grille en op het dak	<input type="checkbox"/> <b>CRANEPK1</b>	Kraanplaten gemonteerd op het chassis, kraan interface voor kranen met een capaciteit tot 10 ton/meter
<input type="checkbox"/> <b>ROS-IL2</b>	Vorbereiding voor verlichting in de Globetrotter-box	<input type="checkbox"/> <b>CRANEPK2</b>	Kraanplaten gemonteerd op het chassis, kraan interface voor kranen met een capaciteit tot 20 ton/meter
<input type="checkbox"/> <b>ROS-ILP</b>	Vorbereiding voor lichtbak op het dak	<input type="checkbox"/> <b>CRANEPK4</b>	Kraanplaten gemonteerd op het chassis, kraan interface voor kranen met een capaciteit tot 40 ton/meter
<input type="checkbox"/> <b>CSGN-FMX</b>	Benaming in lichtbak: FMX	<input type="checkbox"/> <b>AUXL-SPK</b>	Vorbereiding voor sneeuwschuiver verlichting (bekabeling en schakelaar). Vorbereiding voor extra koplampen en knipperlichten.
<input checked="" type="checkbox"/> <b>HORN-F1S</b>	Jericho luchthoorn, gemonteerd achter de grille	<input type="checkbox"/> <b>TAILPRE2</b>	Vorbereiding voor laadklep met afstandsbediening
<input checked="" type="checkbox"/> <b>HORN-R2S</b>	2 chromen luchthoorns, gemonteerd op het dak	<input type="checkbox"/> <b>TAILPREP</b>	Vorbereiding voor laadklep met status via informatiedisplay
<input type="checkbox"/> <b>ANT-CBR</b>	27MC-antenne	<input type="checkbox"/> <b>AESW2</b>	Twee extra 2-standenschakelaars in het dashboard
<input type="checkbox"/> <b>ACCBP-AP</b>	Dakbeugel, voorzijde, midden en achterzijde cabine		
<input type="checkbox"/> <b>ACCBP-F</b>	Dakbeugel voorzijde cabine		
<input type="checkbox"/> <b>ACCBP-FM</b>	Dakbeugel voorzijde en midden van cabine		
<input type="checkbox"/> <b>ACCBP-FR</b>	Dakbeugel voor- en achterzijde cabine		
<input type="checkbox"/> <b>ACCBP-M</b>	Dakbeugel midden van cabine		
<input type="checkbox"/> <b>ACCBP-R</b>	Dakbeugel achterzijde cabine		
<input type="checkbox"/> <b>ACCBP-RM</b>	Dakbeugel midden en achterzijde cabine		
<input type="checkbox"/> <b>REFS-TW</b>	Reflecterende witte zijmarkering voor de cabine (los bijgeleverd)		
<input checked="" type="checkbox"/> <b>Standaard uitrusting</b>		<input type="checkbox"/> <b>Optionele uitrusting</b>	

Voor meer gedetailleerde informatie over cabine en aandrijflijn, aanbevolen de specificatie bladen.

Voor alle mogelijke opties en combinaties van opties raadpleeg uw Volvo Truck Dealer die een specificatie kan maken in het Volvo Sales Support systeem (VSS) die aan uw wensen voldoet.

De fabriek behoudt zich het recht voor om zonder voorafgaande mededelingen wijzigingen aan te brengen in constructie en uitvoering. De specificatie kan van land tot land verschillen.

# MODELPROGRAMMA

FMX Electric 8x4V Tridem naloopas luchtvering FMX 84R TE

---

- AESW2PK** Twee extra 2-standenschakelaars in het dashboard en voorbereiding voor vier extra schakelaars
- AUXSW-4** Bekabeling voor vier extra schakelaars

## afleverservices

- FMS-PK** Fleet Management System-interface
- DRUT1** My Truck app: 1 jaar abonnement
- DRUT2** My Truck app: 2 jaar abonnement
- DRUT3** My Truck app: 3 jaar abonnement
- DRUT4** My Truck app: 4 jaar abonnement
- DRUT5** My Truck app: 5 jaar abonnement
- TSRS** Verkeersbordherkenning