

# MODELLUTBUD

FMX D13 jämnlast 8x4 Tridem luftfjädrad FMX 84R T3A

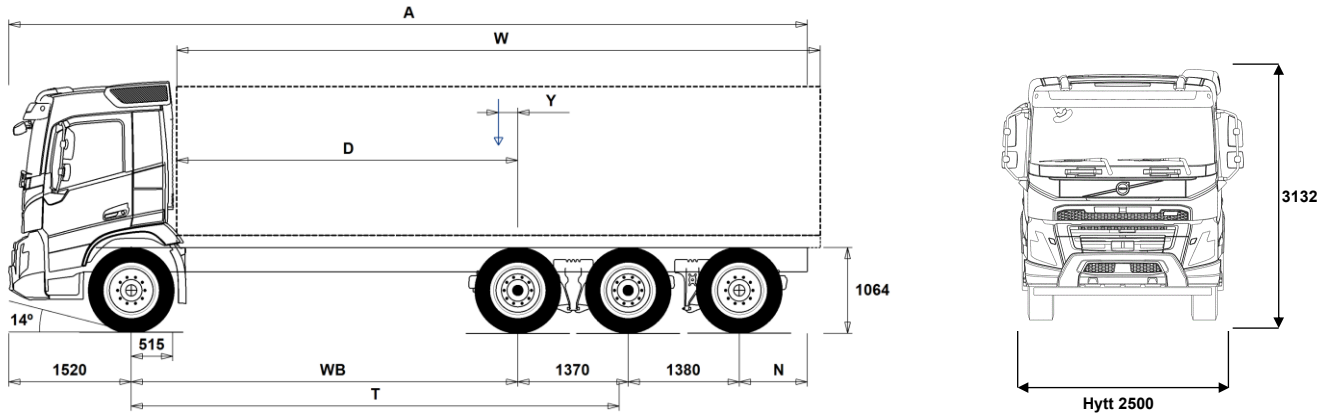

## Chassidimensioner [mm]

WB Hjulbas	3200	3400	3700	3900	4100	4300	4600	4900	5200
A Totallängd	9215	9515	9915	10315	10615	10765	11015	11365	11515
D Centrum bakaxel till framkant påbyggnad	2635	2835	3135	3335	3535	3735	4035	4335	4635
N Bakre överhäng (Min.)	845	845	845	845	845	845	845	845	845
N Bakre överhäng (Max.)	1745	1845	1945	2145	2245	2195	2145	2195	2045
T Teoretisk hjulbas	4459	4659	4959	5159	5359	5559	5859	6159	6459
Y Lastens tyngdpunkt (Min.)	-997	-1003	-992	-984	-978	-973	-969	-958	-952
Y Lastens tyngdpunkt (Max.)	-503	-485	-439	-408	-379	-351	-312	-267	-226
W Påbyggnadslängd (Min.)	6275	6639	7147	7485	7826	8170	8693	9202	9467
W Påbyggnadslängd (Max.)	7263	7676	8137	8318	8497	8676	8942	9206	9467

## Chassivikter [kg]

Framaxel	4555	4640	4660	4675	4695	4715	4760	4770	4800
Bakre boggin	4895	4895	4900	4915	4935	4925	4940	4945	4930
Tjänstevikt	9450	9535	9560	9590	9630	9640	9700	9715	9730
Last (inkl. påbyggnad, förare, bränsle, etc.)	20300	20215	20190	20160	20120	20110	20050	20035	20020

## Vändcirkel [mm]

Vändcirkel mellan trottoarkanter	13900	14500	15500	16100	16700	17300	18200	19100	20000
Vändcirkel mellan väggar	15400	16000	16900	17600	18200	18800	19700	20600	21500

## Tillåtna vikter [kg]

	Tillåtet	Teknisk
Bruttovikt	29750	35000
Bruttovikt, kombination	44000	44000
Framaxel	8000	8000
Bakre boggin	24000	27000

## Viktiga noteringar

### Chassidimensioner

Hytthöjd: +328 mm för CAB-HSLP, -262 mm för CAB-LDAY, -262 mm för CAB-LSLP, +16 mm för CAB-SLP.

Centrum framaxel till bakkant hytt: +431 mm för CAB-HSLP och CAB-SLP, -69 mm för CAB-LDAY, +425 mm för CAB-LSLP.

D-mått inkluderar ett främre spelrum på 50 mm och för jämnlastbilar också en hjälpram på 100 mm.

Höjden kan variera ± 20 mm för blad och ± 10 mm för luftfjädring.

Alla mått gäller för olastat chassi och eventuella löpaxlar nere. Chassihöjd som använts: CHH-MED.

Bakre överhäng använt för fordonsviktberäkning är det maximala överhängen (N Max.) för given hjulbas.

Höjdändring med chassihöjd CHH-HIGH,FRAME300: 0 mm.

Vikter och dimensioner är baserade på följande däck:

Däck på framaxeln:	315/80R22.5
Däck på drivaxeln:	315/80R22.5
Däck på löp/pusheraxeln:	315/80R22.5

Chassivikter inkluderar olja, vatten, AdBlue, 0 liter bränsle och utan förare. Tjänstevikt kan variera ± 3%.

Vändcirkelarna är teoretiskt beräknade. Löpaxel som använts: TA-HYDRS.

Lagliga vikter kan variera från land till land.

För mer detaljerad information, inklusive vikt för tillvalsutrustning, be din Volvoåterförsäljare att lägga in din specifikation i Volvos viktinformationsprogram (WIS).

Använd inte denna ritning i samband med påbyggnad. Använd Volvos påbyggnadsinstruktioner och chassiritning FMX84RT3A.

# MODELLUTBUD

## FMX D13 jämnlast 8x4 Tridem luftfjädrad FMX 84R T3A

### Användningsområde

- RC-ROUGH** OP-klass 2. Körning på vägar med blandat underlag
- RC-SMOOTH** OP-klass 1. Bra vägar
- GARB-PRE** Sopbilskit
- TIPP-PRE** Tippvagns anpassning
- UNIFORM** Standard chassi

### Huvudkomponenter

- CHH-HIGH** Chassihöjd hög
- CHH-MED** Chassihöjd medium
- CHH-XHIG** Chassihöjd extra hög
- TA-HYSB2** El/hydraulisk styrd löpaxel, låser vid hastighet över 38 km/h
- RADDT-G2** Luftfjädrad tridemboggi, hög chassi
- RADDT-GR** Luftfjädrad tridemboggi
- FMX-CREW** Manskapshytt med upp till 9 platser
- FMX-DAY6** Daghytt FMX
- FMX-HSL6** Hög sovhytt FMX
- FMX-LDA6** Låg daghytt FMX
- FMX-LSL6** Låg sovhytt FMX
- FMX-SLP6** Sovhytt FMX
- EU5EEV** EEV motor Euro 5
- EU6SCR** Euro 6 emissionsnivå med SCR partikelfilter och EGR
- D13S420A** 420 Hk med 2100 Nm
- D13S460A** 460 Hk med 2300 Nm
- D13S500A** 500 Hk med 2500 Nm
- D13S540A** 540 Hk med 2600 Nm
- D13K420** D13K420, 13 liters dieselmotor, 420 Hk
- D13K460** D13K460, 13 liters dieselmotor, 460 Hk
- D13K500** D13K500, 13 liters dieselmotor, 500 Hk
- D13K540** D13K540, 13 liters dieselmotor, 540 Hk
- DIESEL** Diesel
- DIESEL-B** Biodiesel/RME
- EBR-EPG** Avgasstrycksregulator
- EBR-EPGC** EBR-EPGC Kompressionbroms
- EBR-VEB+** VEB+, motor och kompressionsbroms med avgasstrycksregulator inklusive Exhaust Pressure Governor (EPG) Effekt beroende på motortyp
- AT2612** Växellåda I-SHIFT AT2612 12-växlad, 2600 Nm
- AT2812** Växellåda I-SHIFT AT2812 12-växlad, 2800 Nm
- ATO2612** Växellåda I-SHIFT ATO2612 12-växlad, 2600 Nm (Överväxlad)
- ATO3112** Växellåda I-SHIFT ATO3112 12-växlad, 3100 Nm (Överväxlad)
- PT2606** Powertronic PT2106 6-växlad automatlåda max moment 2100 Nm.max moment 2600 Nm.
- SPO2812** Växellåda SPO2812 I-Shift DC 12-växlad 2800 Nm (Överväxlad)
- ASO-C** Krypväxel
- ASO-ULC** Ultralåg krypväxel
- RTH2610B** 4-planets bakaxel, tandemdrift, enkelväxlar med navreduktion, diff.spärrar för hjul och axlar, 100 ton tågvikt
- RTH2610F** Bakaxel RTH2610F, Navreduktion 26 axeltryck med 100 tons tågvikt
- RTS2310A** Bakaxel RTS2310A, Enkelväxel 23 tons axeltryck och 100 tons tågvikt
- RTS2370A** Bakaxel RTS2370A, tandemdrift med enkelväxlar och differentialsärrar för hjul och axlar, 60-tons totalvikt
- PTO-HT16** Kraftuttag med moment på 1600 Nm
- PTO-HT20** Kraftuttag med moment på 2000 Nm

### Paketval

- FP-D13** Bränslepaket för D13
- DRIV-EXT** Förarpaket uttökat
- DRIV-SEL** Förarpaket
- 1LIVINFM** Vil- och sovpaket FM, enkel
- 2LIVINFM** Vil- och sovpaket FM, dubbel
- INFOHIGH** Infotainment paket

Standardutrustning

Tillvalsutrustning

För mer detaljerad information om hytt- och drivlinekomponenter, se separata datablad.

För all möjlig tillvalsutrustning och utrustningskombinatorik, kontakta din Volvoåterförsäljare som kan skapa en specifikation som tillgodoser dina krav med hjälp av Volvos säljstödprogram (VSS).

Fabriken förbehåller sig rätten att modifiera konstruktionen och ändra utrustning utan förvarning. Specifikationen kan variera från land till land.

- SAFE-SEL** Förarassistanspaket

### Chassi Layout

- FST-AIR** Luftfjädring fram med nivåreglering
- FST-PAR** Parabelfjädring fram
- FST-PAR3** Framfjädrar 3-bladig parabel, styv
- FSLs-BAS** Basnivå för reglering av luftfjädring fram
- FSLs-HI** Nivåreglering hög
- FAL10.0** Framaxeltryck 100 ton OBS Endast till kran o plogbilar med extremt framaxeltryck
- FAL7.5** Framaxeltryck 7,5 ton
- FAL8.0** Framaxeltryck 80 ton
- FAL8.5** Framaxeltryck 8,5 ton
- FAL9.0** Framaxeltryck 9,0 ton
- FALIM** Framaxeltrycksbegränsare
- FSM-LUB** Smorda framfjäderfästen
- FSTAB** Krängningshämmare framre
- FSTAB2** Krängningshämmare framre medium styv
- FSTAB3** Krängningshämmare framre styv
- RAL27** Boggityck 27 ton
- RAL33** Boggityck 33 ton
- RAL36** Boggityck 36 ton
- RSTAB3** Krängningshämmare styv bakre
- RALIM105** Bakaxeltrycksbegränsare max. 10.5 ton
- RALIM115** Bakaxeltrycksbegränsare max. 11.5 ton. Hastighetsreglerad
- RALIM13** Bakaxeltrycksbegränsare max 13 ton första drivaxeln
- RALIM15** Bakaxeltrycksbegränsare max. 15 ton
- RALIM95** Bakaxeltrycksbegränsare max. 9.5 ton
- ASF-DL1** Ett körläge för luftfjädring
- ASF-DL3** Tre körläge för luftfjädring
- ACTST-TO** Dynamisk styrservo (VDS)
- ASFE-BAS** VDS med basfunktion
- ASFE-OG** VDS med Styrassistans
- ASFE-PO** VDS med Personliga inställningar och Styrassistans
- ASFE-PS** VDS med Personliga inställningar
- PSS-DUAL** Med dubbelt sevosystem för dubbla framaxlar
- PSS-SING** Styrsystem, enkelt
- PSP-VAR** Servostyrning variabelt flöde
- PSP-VAR2** Servostyrningspump (variabelt flöde, elektroniskt kontrollerat)
- EBS-MED** EBS medium paket med "brake blending" (om tillstatsbroms finns), strömställare för hjälp vid start i backe, varning för hög bromstemperatur samt dålig bromsprestanda Automatisk diffspärr
- AUXPARK** Extra parkeringsbroms 2 st extra bromsklockor
- RST-AIR** Luftfjädring bak med kontrollbox för nivåreglering, placerad i
- SUSPL-EC** Nivåreglering för luftfjädring, elektroniskt manöverreglage
- FRAME300** Ramhöjd (300 mm)
- FST7070** Ramprofil godstjocklek 7 mm
- FST8080** Ramprofil godstjocklek 8 mm
- FIL-EEEB** Innerline från motorns bakkant till boggi
- FIL-EEEF** Innerline från motor till ramslut
- FIL-FBEB** Innerline över boggie
- FIL-FBEF** Innerline från framkant boggi till bakre ramslut
- FIL-TXEB** Innerline från växellåds tvärbalk till bak boogie
- FIL-TXEF** Innerline från växellåds tvärbalk till ramslut
- BBOX-L** Batterilåda på vänster ramsida
- BATS-D** Batterisystem dubbelt
- BATS-S** Batterisystem singel
- 2BAT210B** Gelbatterier 2x210 Ah
- 2BAT210C** AGM batterier 2x210 Ah
- BATTAMP** Volt och amperemätare
- BATTIND** Batteriindikator för laddnivå

# MODELLUTBUD

## FMX D13 jämnlast 8x4 Tridem luftfjädrad FMX 84R T3A

- ADR2** ADR utrustning med 2 st huvudströmbrytare varav en monterad i hytt och en monterad utvändigt på hyttrygg höger sida
  - MSWI-A** Huvudströmbrytare för ADR
  - MSWI-C** Huvudströmbrytare på chassiet
  - MSWI-R** Huvudströmbrytare fjärrmanövrerat
  - R330A71** Bränsletank, aluminium, 330 Liter, höger Minvolym 255l Maxvolym 810l
  - UL-FUEL** Utan bränsletank på vänster sida Minvolym 160l Maxvolym 730l
  - ADTP-L** AdBlue tank vänster sida
  - ADTP-R** AdBlue tank höger sida
  - ADB048** 48 liters AdBlue tank
  - ADB064** 64 liters AdBlue tank
  - ADB068** 68 liters AdBlue tank
  - ADB083** AD-BLUE tank 83 L
  - ADB090** 90 liters AdBlue tank
  - ADB100** AdBlue-tank 100 Liter
  - ADB112** AD-BLUE tank 112 L
  - ADTC-BF** Täckplåt för AdBlue tank
  - FCAP-L** Bränsletanklock, låsbart
  - FUFF-AS** Bränslepåfyllningsystem med anti spillsystem
  - FUFF-ATS** Bränslepåfyllningsystem med antispill och antistödsystem
  - ESH-LEFT** Ljuddämpare horisontellt monterad med vänsterriktat utblås
  - ESH-REAR** Ljuddämpare horisontellt monterad med bakåtriktat utblås
  - ESH-RIGH** Ljuddämpare horisontellt monterad med högerriktat utblås
  - ESH-VERT** Ljuddämpare horisontellt monterad med uppåtriktat avgasrör
  - ESV-VERT** Ljuddämpare vertikal monterad, uppåtriktat utblås
  - EXST-SSP** Värmeskydd ljuddämpare i högglossigt rostfritt
  - EXST-ST** Värmeskydd ljuddämpare i stål
  - HS-NAR** Värmeskydd smalt
  - WHC-FIX2** Stoppklossar, 2 st.
  - WHC-FOL2** Stoppklossar, 2 st. vikbara
  - WHCP-F** Stoppklossar monterad bakom hytt
  - WHCP-M** Stoppklossar mitt på chassiramen
  - WHCP-R** Stoppklossar monterad i bakkant på chassiramen
  - WHCP-T** Stoppklossar transportmonterade
  - TB-L80** Verktygslåda i svart plast vänster sida, låsbar, 800 mm bred, maxlast 130 kg
  - TB-R80** Verktygslåda i svart plast monterad höger sida, låsbar, 800 mm bred Maxlast 130 kg
  - SUP-BAS** Underkörningsskydd, sidomonterat
  - CHAIN-S** Snökedjor
  - HOOK-SC** Krok för snökedjor
  - TOWF-HD1** 1 dragsprint i front
  - TOWMBRH** Dragbalk, centralmonterad Prestanda efter W409 Max:D=190 kN Dc=141 kN V=63 kN
  - TOWMBRL1** Dragbalk, låg monterad Prestanda efter W409 Max:D=190 kN Dc=141 kN V=63 kN
  - TOWMBRM** Dragbalk, halvt undermonterad Prestanda Max:D=190 kN Dc=141 kN V=63 kN
  - RFEC-S** Rakt ramavslut
  - RFEC-U** Ramavslut för tippvagnar utan
  - C-RI4040** Dragkrok Ringfeder typ 4040 G-150
  - C-RI4045** Dragkrok Ringfeder typ 4045 G-150
  - C-RI5050** Dragkrok Ringfeder, typ 5050 G-150
  - C-RO400G** Dragkrok Rockinger typ 400 G-150
  - C-VBG520** Dragkrok VBG, typ VBG5200D
  - C-VBG795** Dragkrok VBG795V (för luftservostyrning, begär fritext CA)
  - TOWR-ONE** Bogserbygel, bakre
  - TREL-PK** Förberedd för el till släp
  - TREL14** 14 polig VBG elektrisk släpvagnskoppling
  - TREL15** 15 polig kabel för elektrisk släpvagnskoppling
  - TREL7** 1 st. 7-polig elektrisk släpvagnskoppling (24N)
  - TREL7-7** 2 st. 7-poliga elektriska släpvagnskopplingar
  - TBC-DUO** Duomatic anslutning för släpvagnsbroms
  - TBC-EC** Bosch anslutning för släpvagnsbroms
  - TRBR-HCF** Fullt handreglage för släpvagnsbroms (Ej ADR)
  - TRBR-STA** Släpvagnsbroms
  - TRB-STRE** Släpvagnsbroms "Stretch" utökad bromsförmåga förhindrar "fällkniv" effekt
  - RFEND-B** Bakskärm, tredelad
  - RFEND-T** Transportmonterad bakskärm
  - RFH-BAS** Std. höjd på bakskärmstopp
  - RFH-HIG** Högsta möjliga bakskärmstopp
  - RFH-LOW** Lägsta möjliga bakskärmstopp
  - AUXATNK** Extra lufttank
  - ATANK-AL** Lufttankar i aluminium
  - ATANK-ST** Lufttankar i stål
  - TL-LED** Bakljus, LED
  - BLIGHT-E** Bromsljus blinkande utförande
- ### Fälgar och däck
- RT-AL** Aluminiumfälgar standardhål
  - RT-ALDP** Aluminiumfälgar Dura Bright standardhål
  - RT-ALDPD** Aluminiumfälgar Dura Bright kompatibla hål
  - RT-ALDU** Aluminiumfälgar kompatibla hål
  - RT-STEEL** Stålfälgar
  - WCAP** Navkapslar i polamidplast
  - SPWT-D** Komplet reservhjul lika drivaxel
  - SPWT-F** Komplet reservhjul lika framaxel
  - SWCP-LF** Reservhjulshållare vänster sida framför drivaxel
  - SWCP-R** Reservhjulshållare bakre vänster ramsida bakom bak-/löpaxel
  - SWCP-T** Reservhjulshållare, transportmontering
  - SWCP-TP** Reservhjulshållare + däck, transportmontering
  - JACK-12T** 12 tons domkraft
  - JACK-15T** 15 tons domkraft
  - JACK-20T** 20 tons domkraft
  - TOOLKIT** Verktygssats
  - INFLAHOS** Luftpåfyllningsslang för däck 10 - 20 m
  - GAUGE-TP** Lufttrycksmätare däck
- ### Utrustning Drivlina
- TRAP-HD** Förstärkt växellåda
  - DRM-BE** Kör lägen för drivlinan. Standard och ekonomiskt
  - DRM-E** Kör läge, Ekonomiskt
  - PVT-MAP** I-See med Information om topografi via karta, GPS och centralt sparad data
  - PVT-MTM** I-See med Information om topografi via karta, GPS och centralt sparad data och trafikmeddelanden
  - CRUIS-E** Farthållare med ECO roll och I-cruise
  - AMSO-AUT** I-shift med "kick-down", funktion ger även möjlighet att justera växelvalet med växelspakens knappar under start och körning i automatläge
  - AVO-ENH** Välj detta alternativ för att få bättre startförmåga och körbarhet vid körning på dåliga vägar:
    - Förbättrad funktionalitet i P-mode (P+); färre växlingar och växlingar vid högre motorvarvtal
    - Kräver inte lika mycket körning i manuellt läge
    - Förbättrat manuellt läge, kan ligga kvar längre på valda växlar
    - Bättre start/igångkörande när fordonet har fastnat

Standardutrustning

Tillvalsutrustning

För mer detaljerad information om hytt- och drivlinekomponenter, se separata datablad.

För all möjlig tillvalsutrustning och utrustningskombinatorik, kontakta din Volvoåterförsäljare som kan skapa en specifikation som tillgodoser dina krav med hjälp av Volvos säljstödprogram (VSS).

Fabriken förbehåller sig rätten att modifiera konstruktionen och ändra utrustning utan förvarning. Specifikationen kan variera från land till land.

# MODELLUTBUD

## FMX D13 jämnlast 8x4 Tridem luftfjädrad FMX 84R T3A

	– Gunga loss funktion tack vare snabbare i och urkoppling av växlar					
	– Extra moment vid start (1:ans växel)		<input type="checkbox"/>	<b>PTRD-D1</b>	Bakre kraftuttag med en medbringare samt för direktmontering av hydraulpump Max tillåtet effektuttag 75 kW (90), max 870 Nm totalt	
<input type="checkbox"/>	<b>APF-ENH</b>	Utökade kraftuttagsfunktioner för I-shift		<input type="checkbox"/>	<b>PTRD-D2</b>	Bakre kraftuttag med 2 medbringare samt förberedd för direktmontering av hydraulpump Max tillåtet effektuttag Främre yttre; 75 kW (90) Bakre yttre; 75 kW (90) Bakre inre; 75 kW (100) Max 550 Nm totalt på respektive
<input type="checkbox"/>	<b>RET-TH</b>	Retarder, växellådsmonterad hydraulisk kompaktretarder		<input type="checkbox"/>	<b>PTRD-F</b>	Dubbelt bakre kraftuttag med en medbringare riktat bakåt Max tillåtet effektuttag 75 kW (90) Max 870 Nm totalt
<input type="checkbox"/>	<b>RET-TPT</b>					
<input type="checkbox"/>	<b>TC-HWO</b>	Hydraulisk växellåds kylare (vatten/olja)		<input type="checkbox"/>	<b>HPG-F101</b>	Hydraulpump F1-101 för växellådsmonterade kraftuttag
<input type="checkbox"/>	<b>TC-MAOH2</b>	Oljekylare för växellåda, luft/vatten/olja med extra hög prestanda Växellådsmonterad		<input type="checkbox"/>	<b>HPG-F41</b>	Hydraulpump F1-41 för växellådsmonterade kraftuttag
<input type="checkbox"/>	<b>TC-MWO</b>	Oljekylare för växellåda. Normal prestanda, vatten/olja. Rammmonterad		<input type="checkbox"/>	<b>HPG-F51</b>	Hydraulpump F1-51 för växellådsmonterade kraftuttag
<input checked="" type="checkbox"/>	<b>TC-MWOH2</b>	Oljekylare vatten/olja för växellåda med extra hög prestanda Växellådsmonterad		<input type="checkbox"/>	<b>HPG-F61</b>	Hydraulpump F1-61 för växellådsmonterade kraftuttag
<input type="checkbox"/>	<b>2COM1100</b>	Luftkompressor 2 cylindrig, max kapacitet 1100 l/min		<input type="checkbox"/>	<b>HPG-F81</b>	Hydraulpump F1-81 för växellådsmonterade kraftuttag
<input checked="" type="checkbox"/>	<b>2COMP870</b>	Luftkompressor 2 cylindrig, max kapacitet 870 l/min				
<input checked="" type="checkbox"/>	<b>2COMP900</b>	Luftkompressor, 2 cylindrig med maxkapacitet 900 l/min				
<input type="checkbox"/>	<b>CLU-AIRC</b>	In- och urkopplingsbar luftkompressor				
<input checked="" type="checkbox"/>	<b>AIRIN-HI</b>	Luftintag för motor, högt utförande				
<input type="checkbox"/>	<b>AIRIN-LO</b>	Luftintag för motor, lågt utförande				
<input type="checkbox"/>	<b>ACL1ST-S</b>	Luftrenare med två filter, primär och sekundärfilter				
<input type="checkbox"/>	<b>24A110BL</b>	Generator 24v 110 Ampere				
<input type="checkbox"/>	<b>24A150BL</b>	Generator 24v 150 Ampere				
<input checked="" type="checkbox"/>	<b>24A180BL</b>	Generator 24v 180 Ampere				
<input type="checkbox"/>	<b>24AL110B</b>	Generator med 110 A kapacitet 24 V				
<input type="checkbox"/>	<b>24AL150B</b>	Generator med 150 A kapacitet				
<input type="checkbox"/>	<b>PRIM-EL</b>	Elektrisk pump för avluftning av bränslesystemet				
<input checked="" type="checkbox"/>	<b>PRIM-MAN</b>	Manuell pump för avluftning av bränslesystemet				
<input type="checkbox"/>	<b>AF-E</b>	Bränslefilter med bränslevärmare				
<input type="checkbox"/>	<b>AF-R</b>	Bränslefilter med bränslevärmare				
<input checked="" type="checkbox"/>	<b>FUEFE2LW</b>	Stort dubbelt bränslefilter med vattenseparering				
<input checked="" type="checkbox"/>	<b>EST-AID</b>	EL-startelement motor				
<input checked="" type="checkbox"/>	<b>220EBH15</b>	Elektrisk motordoppvärmare 220 volt, 1,5 kW				
<input type="checkbox"/>	<b>PTER-100</b>	PTER-100, Kraftuttag, motormonterad med fläns DIN 100/ISO7646		<input type="checkbox"/>	<b>HWSS-AC</b>	Kollisionsvarningssystem inkl. ACC
<input type="checkbox"/>	<b>PTER-DIN</b>	DIN koppling på motorkraftuttag DIN5462 för direktmonterad pump		<input type="checkbox"/>	<b>HWSS-ACB</b>	Kollisionsvarningssystem inkl. ACC och nödbromssystem
<input type="checkbox"/>	<b>PTER1400</b>	Kraftuttag motormonterat med fläns SAE1410		<input checked="" type="checkbox"/>	<b>HWSS-FCB</b>	Kollisionsvarningssystem inkl. nödbromssystem
<input type="checkbox"/>	<b>HPE-F101</b>	F1-101 motormonterad Hydraulpump		<input type="checkbox"/>	<b>LSS-DW</b>	Körfältsassistans, varningssystem som varnar när lastbilen kommer för nära väglinjer
<input type="checkbox"/>	<b>HPE-F41</b>	Motormonterat kraftuttag med hydraulpump Parker F1-41		<input type="checkbox"/>	<b>LSS-DW3</b>	Körfältsassistans med aktiv styrhjälp (Pilot Assist)
<input type="checkbox"/>	<b>HPE-F51</b>	F1-51 motormonterad hydraulpump		<input checked="" type="checkbox"/>	<b>LCS4</b>	Varningssystem sidokollision, båda sidor
<input type="checkbox"/>	<b>HPE-F61</b>	F1-61 motormonterad hydraulpump		<input checked="" type="checkbox"/>	<b>DAS-W</b>	Uppmärksamhets hjälp (Driver Alert Support) varnar om föraren börjar bli trött
<input type="checkbox"/>	<b>HPE-F81</b>	F1-81 motormonterad hydraulpump		<input type="checkbox"/>	<b>RSENS-W</b>	Regnsensor, för vindrutetorkare med intervall inställning
<input type="checkbox"/>	<b>HPE-T53</b>	F2 53/53 motor monterad hydraulpump		<input checked="" type="checkbox"/>	<b>CU-ECC</b>	Luftkonditionering med automatisk temperaturkontroll
<input type="checkbox"/>	<b>HPE-T70</b>	F2 70/35 motor monterad hydraulpump		<input type="checkbox"/>	<b>CU-ECC2</b>	Luftkonditionering med automatisk temperaturkontroll inkl solsenor, dimsensor luftkvalite sensor samt filter
<input type="checkbox"/>	<b>HPE-V45</b>	VP1-45 Motormonterad variabel hydraulisk pump		<input checked="" type="checkbox"/>	<b>IGT-BUT</b>	Tändningstyp, knapp
<input type="checkbox"/>	<b>HPE-V75</b>	VP1-75 Motormont variabel hydraulisk pump		<input type="checkbox"/>	<b>ALARM-E</b>	Stöldlarm för hytt, påbyggnad och trailer
<input type="checkbox"/>	<b>PTPT-D</b>	PTPT-D, Kraftuttag med dinanslutning		<input type="checkbox"/>	<b>PHONE-PK</b>	Förberedd för telefonmontage. GSM-Antenn, kablage,
<input type="checkbox"/>	<b>PTPT-F</b>	PTPT-F, Kraftuttag med flänsanslutning		<input type="checkbox"/>	<b>ISUNS-BS</b>	Invändigt solskydd båda sidor
<input type="checkbox"/>	<b>PTR-D</b>	Bakre lågvarvigt kraftuttag för direktmontering av hydraulpump Max effektuttag 65 kW, max 600 Nm totalt		<input checked="" type="checkbox"/>	<b>ISUNS-DS</b>	Invändigt solskydd förarsida
<input type="checkbox"/>	<b>PTR-DH</b>	Bakre högvarvigt kraftuttag för direktmontering av hydraulpump Max effektuttag 65 kW, max 400 Nm totalt		<input type="checkbox"/>	<b>ISUNF-B</b>	Invändigt solskydd
<input type="checkbox"/>	<b>PTR-DM</b>	Bakre medelvarvigt kraftuttag för direktmontering av hydraulpump Max tillåtet effektuttag totalt 65 kW, max 400 Nm totalt		<input type="checkbox"/>	<b>ISUNF-MD</b>	Invändigt solskydd med "rakspegel"
<input type="checkbox"/>	<b>PTR-F</b>	Bakmont. lågvarvigt kraftuttaget, 1 bak SAE Fläns anslutning för (max. 1000 Nm)		<input type="checkbox"/>	<b>ISUNF-RE</b>	Elektrisk manövrerad solskyddsskärm i textil intrigerad i övre radiohylla
<input type="checkbox"/>	<b>PTR-FH</b>	Bakmonterat högvarvigt kraftuttag Max tillåtet effektuttag 65 kW Max 400 Nm totalt		<input checked="" type="checkbox"/>	<b>ISUNF-RM</b>	Manuellt manövrerad solskyddsskärm i textil intrigerad i övre radiohylla
<input type="checkbox"/>	<b>PTR-FL</b>	Bakmonterat lågvarvigt kraftuttag Max tillåtet effektuttag 65 kW Max 400 Nm totalt		<input type="checkbox"/>	<b>ADFS</b>	Två DIN fack
<input type="checkbox"/>	<b>PTRD-D</b>	Bakre kraftuttag för direktmontering av dubbla hydraulpumpar Max tillåtet effektuttag totalt: Främre yttre; 75 kW (90) Bakre inre; 75 kW (100) Max 550 Nm totalt på respektive då båda är inkopplade, eller max 1000 Nm endast bakre inre inkopplat		<input type="checkbox"/>	<b>BUPALARM</b>	Akustiskt backvarning
				<input type="checkbox"/>	<b>RTOLL-PK</b>	Förberedelse för vägtullsdebitering Tyskland, så kallad Mauten Mauten box ingår inte i prepareringen
<input checked="" type="checkbox"/>	Standardutrustning		<input type="checkbox"/>	Tillvalsutrustning		

För mer detaljerad information om hytt- och drivlinekomponenter, se separata datablad.

För all möjlig tillvalsutrustning och utrustningskombinatorik, kontakta din Volvoåterförsäljare som kan skapa en specifikation som tillgodoser dina krav med hjälp av Volvos säljstödprogram (VSS).

Fabriken förbehåller sig rätten att modifiera konstruktionen och ändra utrustning utan förvarning. Specifikationen kan variera från land till land.

# MODELLUTBUD

FMX D13 jämnlast 8x4 Tridem luftfjädrad FMX 84R T3A

<input type="checkbox"/> <b>LOADIND</b>	Lastindikator	<input type="checkbox"/> <b>ARL-FLEX</b>	Flexibla läslampor
<input type="checkbox"/> <b>REMC-MF</b>	Multifunktionell fjärrkontroll	<input checked="" type="checkbox"/> <b>RH-EE</b>	Takfönster i tonat glas
<input checked="" type="checkbox"/> <b>FIREXT3S</b>	Brandsläckare 3 kg placerad i hytt	<input type="checkbox"/> <b>RH-ER</b>	Taklucka, förstärkt, nödutgång
<input type="checkbox"/> <b>WARNVEST</b>	Varningsväst	<input type="checkbox"/> <b>RH-ETR</b>	Taklucka i tonat glas, elektrisk öppning
<input checked="" type="checkbox"/> <b>AIDKIT</b>	Första hjälpen-sats	<input type="checkbox"/> <b>RH-MTR</b>	Taklucka, tonat glas, manuell öppning
<input type="checkbox"/> <b>AIDKIT1B</b>		<input checked="" type="checkbox"/> <b>GLAS-TIN</b>	Färgade glasrutor runt om
<input type="checkbox"/> <b>WARNLAMP</b>	Portabel batteridrivna varningslampa ( blitljus )	<input type="checkbox"/> <b>SWIND-BS</b>	Sidofönster V-H sida
<input type="checkbox"/> <b>LAMP-IN</b>	Inspektionslampa	<input type="checkbox"/> <b>SWIND-PS</b>	Extra sidofönster passagerarsida
<input type="checkbox"/> <b>BULBKIT</b>	Lamp- och säkringskit	<input type="checkbox"/> <b>AWIND-RF</b>	Bakruta
<input type="checkbox"/> <b>WRITEPAD</b>	Skrivplatta	<input type="checkbox"/> <b>VANMIR</b>	"Rakspegel" i radiohylla
<input checked="" type="checkbox"/> <b>DST-CF5</b>	Förarstol, komfort, luftfjädrad samt el. uppvärmd. Säkerhetsbälte inbyggt i stol. Klädsel på stolar beroende på val av interiör	<input type="checkbox"/> <b>AS-FUS</b>	Extra övre förvaringshylla
<input type="checkbox"/> <b>DST-CF6</b>	Förarstol, komfort, luftfjädrad samt el. uppvärmd. Ventilerad sittdyna. Säkerhetsbälte inbyggt i stol. Klädsel på stolar beroende på val av interiör	<input type="checkbox"/> <b>INFOT-PK</b>	TV-prep ovan vänster dörr
<input type="checkbox"/> <b>SBD-RED</b>	Säkerhetsbälte Rött, Förare och passagerare	<b>Hytt Utvändigt</b>	
<input type="checkbox"/> <b>SBPRE-DS</b>	Förspännare för säkerhetsbälte, förarstol	<input checked="" type="checkbox"/> <b>EXTL-BAS</b>	Yttre utformning basnivå (EXTL-BAS)
<input type="checkbox"/> <b>PST-CF5</b>	Passagerar stol, komfort, luftfjädrad och eluppvärmd Säkerhetsbälte inbyggt i stol	<input checked="" type="checkbox"/> <b>DGLAS-H</b>	Härdat fönsterglas i dörrar
<input checked="" type="checkbox"/> <b>PST-STD2</b>	Passagerarstol, Standard	<input type="checkbox"/> <b>DGLAS-L</b>	Laminerat fönsterglas i dörrar
<input type="checkbox"/> <b>SBPRE-PS</b>	Förspännare för säkerhetsbälte, passagerarstol	<input checked="" type="checkbox"/> <b>BUMP-HD</b>	Anläggningsstötfångare i stål
<input type="checkbox"/> <b>ARMRE-BB</b>	Armstöd 2 st. På förar - och pass.stol	<input type="checkbox"/> <b>AUXFS</b>	Extra fotsteg
<input type="checkbox"/> <b>ARMRE-DB</b>	Armstöd båda sidor förarstol	<input type="checkbox"/> <b>GUARD-EH</b>	Skydd för oljesump motor
<input type="checkbox"/> <b>ARMRE-PB</b>	Armstöd. Båda sidor endast passagerarstol	<input type="checkbox"/> <b>SIDEH-B</b>	Handtag på hyttisidan
<input type="checkbox"/> <b>ARU-BAS</b>	Armstöd i vinyl	<input type="checkbox"/> <b>SIDSTP-R</b>	Stege samt handtag utsida hytt
<input type="checkbox"/> <b>ARU-LEA</b>	Armstöd i läder	<input checked="" type="checkbox"/> <b>BUGNET</b>	Kylarskydd mot insekter
<input checked="" type="checkbox"/> <b>FMAT-RUB</b>	Gummimattor	<input type="checkbox"/> <b>CTILT-P-E</b>	Elektrisk hyttipp
<input type="checkbox"/> <b>FMAT-TX2</b>	Gummi och textilmattor (Textilmattor bipackade)	<input checked="" type="checkbox"/> <b>CTILT-P-M</b>	Manuell hyttipp
<input type="checkbox"/> <b>LBK70</b>	En bädd 700 mm	<input type="checkbox"/> <b>FCABS-A</b>	Luftfjädrad främre hyttfjädring
<input type="checkbox"/> <b>MATL-FI</b>	Resårmatrass med spiralfjädrar och jämn hårdhet över 100 kg	<input checked="" type="checkbox"/> <b>FCABS-M</b>	Mekanisk främre hyttfjädring
<input type="checkbox"/> <b>MATL-SF</b>	Resårmatrass med spiralfjädrar hårdare mellansektion för bättre sittkomfort upp till 100 kg	<input type="checkbox"/> <b>RCABS-A</b>	Luftfjädrad bakre hyttfjädring
<input type="checkbox"/> <b>OLMAT-BA</b>	Bäddmatrass	<input checked="" type="checkbox"/> <b>RCABS-M</b>	Mekanisk bakre hyttfjädring
<input type="checkbox"/> <b>OLMAT-PR</b>	Bäddmatrass Premium	<input checked="" type="checkbox"/> <b>MIRCFPCX</b>	Eluppvärmda backspeglar med vidvinkelspeglar inkl. närsiktsspegel och hörnkamera på passagerarsidan
<input type="checkbox"/> <b>TBK60F</b>	Översäng 600 mm bredd, vikbar huvudända	<input type="checkbox"/> <b>MIRC MCP</b>	Spegelsystem, kamerabaserat med hörnkamera
<input type="checkbox"/> <b>TBK70F</b>	Översäng 700 mm bredd, vikbar huvudända	<input type="checkbox"/> <b>MIRCMS</b>	Spegelsystem, kamerabaserat utan hörnkamera
<input type="checkbox"/> <b>PH-CAB2</b>	Parkeringsvärmare hytt diesel driven	<input type="checkbox"/> <b>MIRC COMFX</b>	El-styrda och eluppvärmda robusta backspeglar med vidvinkelspeglar v-h sida inklusive närsiktsspegel på passagerarsidan
<input type="checkbox"/> <b>PH-ENGCA</b>	Parkeringsvärmare motor och hytt, diesel driven	<input checked="" type="checkbox"/> <b>AMIR-F20</b>	Utvändigt främre närsiktsspegel med ökat siktfält framför hytt
<input type="checkbox"/> <b>PH-SS</b>	Rastvärmare	<input type="checkbox"/> <b>SUNV-H</b>	Yttre solskydd
<input type="checkbox"/> <b>SLCP-BAS</b>	Kontrollpanel i sovhytt för interiör belysning, parkeringsvärmare, taklucka, centrallås	<input type="checkbox"/> <b>AD-ROOF</b>	Takluftriktare
<input type="checkbox"/> <b>ETSB-F</b>	Främre förvaringsbox på motortunnel	<input type="checkbox"/> <b>AD-SIDES</b>	Smala sidoluftriktare på bakkant hytt för jämnlast chassin
<input type="checkbox"/> <b>ETSB-FR</b>	Främre- och bakre förvaringsbox	<input checked="" type="checkbox"/> <b>HL-LED</b>	LED Huvudstrålkastare
<input type="checkbox"/> <b>ETSB-FRS</b>	Främre, bakre och sido förvaringsfack	<input type="checkbox"/> <b>HBDA-A</b>	Automatisk helljusautomatik
<input type="checkbox"/> <b>ETSB-FS</b>	Främre- och sido förvaringsbox	<input checked="" type="checkbox"/> <b>HL-CLEAN</b>	Strålkastar rengörare typ högtrycksspolning
<input type="checkbox"/> <b>ETSB-R</b>	Bakre förvaringsbox på motortunnel	<input type="checkbox"/> <b>HLP-ST</b>	Strålkastarskydd i stål
<input type="checkbox"/> <b>ETSB-RS</b>	Bakre- och sido förvaringsbox	<input type="checkbox"/> <b>HLP-ST2</b>	Strålkastarskydd i stål, galler och nät
<input type="checkbox"/> <b>ETSB-S</b>	Förvaringsbox höger sida motortunnel	<input type="checkbox"/> <b>ASL-RF2</b>	2 st extra fjärrljus i tak
<input type="checkbox"/> <b>RUS-BAS</b>	Förvaringsfack bakre övre ( 154 L, 300mm hög)	<input type="checkbox"/> <b>BEACOA2F</b>	2 st roterande varningsljus mont framkant tak
<input type="checkbox"/> <b>RUS-HIG</b>	Förvaringsutrymme bakre övre ( 245 L, 440mm hög)	<input type="checkbox"/> <b>BEACOA2R</b>	2 st roterande varningsljus mont bakkant tak
<input type="checkbox"/> <b>REF-ICPK</b>	Förberedelse för kylbox	<input type="checkbox"/> <b>BEACON-P</b>	Förberedd kabeldragning för varningsljus på tak
<input type="checkbox"/> <b>REFR-RUS</b>	Kylskåp i bakre övre förvaringsfack 28 l	<input type="checkbox"/> <b>BEACONA4</b>	Fyra stycken roterande varningsljus
<input type="checkbox"/> <b>MICRO-PK</b>	Kablage för microugn	<input type="checkbox"/> <b>CABPT-R1</b>	Kabelgenomföring i hyttak
<input type="checkbox"/> <b>BOTH-D</b>	Flaskhållare, under instrumentbrädans mittsektion	<input checked="" type="checkbox"/> <b>CABPT-R2</b>	Två st kabelgenomföringar i tak
<input type="checkbox"/> <b>COFMA-PK</b>	Elkablage för kaffebyggare draget till hytt	<input type="checkbox"/> <b>SPOTP-F</b>	Förberedd för fjärrljus i fronten
<input checked="" type="checkbox"/> <b>INLI-BAS</b>	Interiörljus standard	<input type="checkbox"/> <b>SPOTP-R</b>	Förberedd kabeldragning för fjärrljus på hyttak
<input type="checkbox"/> <b>INLI-NL</b>	Interiörljus, nattbelysning	<input type="checkbox"/> <b>SPOTP-RF</b>	Förberedd för fjärrljus i front och hyttak max 2x280 W
<input type="checkbox"/> <b>INLI-NLD</b>	Interiörljus, nattbelysning med dimmerfunktion	<input type="checkbox"/> <b>ROS-IL</b>	Belysning i ljusskylt
		<input type="checkbox"/> <b>ROS-IL2</b>	Belysning i ljusskylt med bipackad strömbrytare

Standardutrustning

Tillvalsutrustning

För mer detaljerad information om hytt- och drivlinekomponenter, se separata datablad.

För all möjlig tillvalsutrustning och utrustningskombinatorik, kontakta din Volvoåterförsäljare som kan skapa en specifikation som tillgodoser dina krav med hjälp av Volvos säljstödprogram (VSS).

Fabriken förbehåller sig rätten att modifiera konstruktionen och ändra utrustning utan förvarning. Specifikationen kan variera från land till land.

# MODELLUTBUD

## FMX D13 jämnlast 8x4 Tridem luftfjädrad FMX 84R T3A

<input type="checkbox"/> <b>ROS-ILP</b>	Förberedd för ljusskylt	<input type="checkbox"/> <b>AESW2</b>	2 st extra bistabila strömställare
<input type="checkbox"/> <b>CSGN-FMX</b>	Dekal "FMX" i ljusskylt	<input type="checkbox"/> <b>AESW2PK</b>	2 st extra bistabila digitala strömställare och kablage för 4 strömställare
<input checked="" type="checkbox"/> <b>HORN-F1S</b>	Signalhorn innanför grill	<input type="checkbox"/> <b>AUXSW-4</b>	Förberedd kabeldragning för 4 strömställare
<input type="checkbox"/> <b>HORN-R2S</b>	Två tryckluftshorn monterat på vardera sidan av taket	<b>Leveransservice</b>	
<input type="checkbox"/> <b>ANT-CBR</b>	Antenn för kommunikationsradio 25 mhz	<input type="checkbox"/> <b>FMS-PK</b>	Förberedd för trafiklednings system
<input type="checkbox"/> <b>ACCBB-AP</b>	Främre, mitre och bakre takbåge, för montering av diverse utrustning	<input type="checkbox"/> <b>DRUT1</b>	"My Truck" appen, 1 år förbetalt
<input type="checkbox"/> <b>ACCBB-F</b>	Främre takbåge, för montering av diverse utrustning	<input type="checkbox"/> <b>DRUT2</b>	"My Truck" appen, 2 år förbetalt
<input type="checkbox"/> <b>ACCBB-FM</b>	Fram och mittmonterad takbåge, för montering av diverse utrustning	<input type="checkbox"/> <b>DRUT3</b>	"My Truck" appen, 3 år förbetalt
<input type="checkbox"/> <b>ACCBB-FR</b>	Främre och bakre takbåge, för montering av diverse utrustning	<input type="checkbox"/> <b>DRUT4</b>	"My Truck" appen, 4 år förbetalt
<input type="checkbox"/> <b>ACCBB-M</b>	Mitre takbåge, för montering av diverse utrustning	<input type="checkbox"/> <b>DRUT5</b>	"My Truck" appen, 5 år förbetalt
<input type="checkbox"/> <b>ACCBB-R</b>	Bakre takbåge, för montering av diverse utrustning	<input checked="" type="checkbox"/> <b>TSRS</b>	
<input type="checkbox"/> <b>ACCBB-RM</b>	Bakre och mitre takbåge, för montering av diverse utrustning		
<input type="checkbox"/> <b>REFS-TW</b>	Vita reflexstripes för hyttsida bipackade		
<input type="checkbox"/> <b>REFS-TY</b>	Orange reflexstripes för hyttsida bipackade		
<b>Påbyggnad</b>			
<input type="checkbox"/> <b>SRWL-PK</b>	Förberedelsepaket för chassimonterad arbetsbelysning och en 3-läges strömställare (På/Av/Back)		
<input type="checkbox"/> <b>SWL-2FW</b>	Två vita arbetslampor monterade fram på chassit (vänster/höger sida) och en 2-läges strömställare (På/Av)		
<input type="checkbox"/> <b>SWL-2RW</b>	Två vita arbetslampor monterade bak på chassit (vänster/höger sida) och en 2-läges strömställare (På/Av)		
<input type="checkbox"/> <b>SWL-4W</b>	Fyra vita arbetslampor, fram (2) och bak (2) på chassit (vänster/höger sida) och en 2-läges strömställare (På/Av)		
<input type="checkbox"/> <b>SWL-PK</b>	Kabel fördragning för lastljus på sidan ram Max 280 W, 2-läges strömställare		
<input type="checkbox"/> <b>WLC-CHPK</b>	Förberedelse för lastljus hyttvägg strömställare och kablage		
<input type="checkbox"/> <b>WLC-H2W</b>	2 st vita LED arbetsljus monterade bakkant hyttak		
<input type="checkbox"/> <b>WLC-PKCH</b>	Bakaxel, tandemdrift, enkelväxlar med navreduktion, diff.spärrar för hjul och axlar, 100 ton tågvikt		
<input type="checkbox"/> <b>WLC-PKH</b>	Förberedelsepaketet för högt monterade arbetslampor		
<input type="checkbox"/> <b>WLC-PKL</b>	Förberedelsepaketet för lågt monterade arbetslampor på hyttrygg		
<input type="checkbox"/> <b>WLC-PKLH</b>	Förberedelsepaketet för lågt och högt monterade arbetslampor		
<input type="checkbox"/> <b>ECBB-BAS</b>	Elcentral för påbyggare		
<input type="checkbox"/> <b>ECBB-HIG</b>	Elcentral för påbyggare samt påbyggare modul		
<input checked="" type="checkbox"/> <b>ECBB-MED</b>	Elcentral för påbyggare, medium (ej för plog!)		
<input type="checkbox"/> <b>BBCHAS1</b>	7-poligt eluttag för påbyggare		
<input checked="" type="checkbox"/> <b>BBCHAS3</b>	3 st. 7-poliga eluttag för påbyggare		
<input type="checkbox"/> <b>BEPR-T2</b>	El prep chassi för tipp för fjärrkontroll		
<input type="checkbox"/> <b>EXSTER</b>	VDS med Fjärrstyrning		
<input checked="" type="checkbox"/> <b>TD-LED</b>	Elstyrenhet för LED ljus på för släp		
<input type="checkbox"/> <b>FRFS-B5</b>	Ren ramsida bakom hytt. Ca 500 mm (beroende på fritt mm utrymme direkt bakom hytten) för fordon med enkel framaxel. Ca 600 mm ledigt utrymme mellan främre axlar för fordon med dubbla framaxlar		
<input type="checkbox"/> <b>FBA-BTF</b>	Främre påbyggnadsfästen flexibla		
<input type="checkbox"/> <b>FBA-BTSF</b>	Främre påbyggnadsfästen semi flexibla		
<input checked="" type="checkbox"/> <b>HBA-FSFB</b>	Hål för påbyggarfästen flexibla/semi flexibla		
<input type="checkbox"/> <b>HBA-SB</b>	Hål för påbyggarfästen styva		
<input type="checkbox"/> <b>RBA-T2</b>	Bakre påbyggarfästen		
<input type="checkbox"/> <b>CRANEPK1</b>	Kran prep med kranplåtar för upp till 10 ton/m kran		
<input type="checkbox"/> <b>CRANEPK2</b>	Kran prep med kranplåtar för 9,5 till 20 ton/m kran		
<input type="checkbox"/> <b>CRANEPK4</b>	Kran prep med kranplåtar för 18 till 40 ton/m kran		
<input type="checkbox"/> <b>AUXL-SPK</b>	Prep för snöplog		
<input type="checkbox"/> <b>TAILPRE2</b>	Prep. för bakgavelift, manövrering via fjärrkontroll		
<input type="checkbox"/> <b>TAILPREP</b>	Förberedelse för bakgavelift		

Standardutrustning

Tillvalsutrustning

För mer detaljerad information om hytt- och drivlinekomponenter, se separata datablad.

För all möjlig tillvalsutrustning och utrustningskombinatorik, kontakta din Volvoåterförsäljare som kan skapa en specifikation som tillgodoser dina krav med hjälp av Volvos säljstödprogram (VSS).

Fabriken förbehåller sig rätten att modifiera konstruktionen och ändra utrustning utan förvarning. Specifikationen kan variera från land till land.

# MODELLUTBUD

FMX D13 jämnlast 8x4 Tridem luftfjädrad FMX 84R T3A

---

Volvo Trucks. Driving Progress