

GAMME DE MODÈLES

FMX 84 Tridem Porteur Essieu Poussé Electrique FMX 84R PE

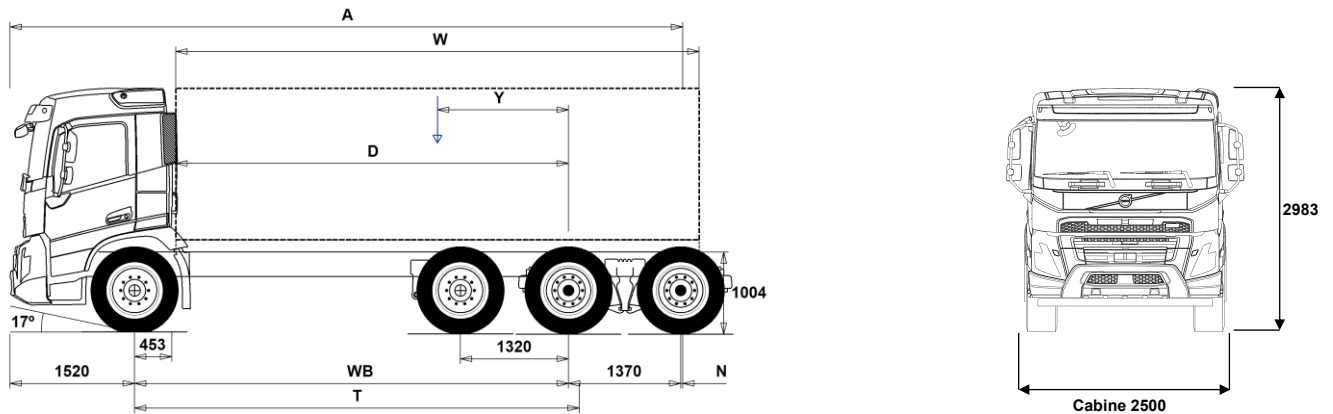

Dimensions [mm]

WB Empattement	5300	5600
A Longueur châssis hors tout	10515	10815
D Essieu arrière / dos cabine	4797	5097
N Porte à faux arrière	2325	2325
T Empattement théorique	5428	5728
Y Centre de gravité de la charge utile (Min.)	-522	-572
Y Centre de gravité de la charge utile (Max.)	270	267
W Longueur carrosserie (Min.)	9052	9659
W Longueur carrosserie (Max.)	9615	9872

Poids à vide [kg]

Essieu avant	6490	6585
Essieux arrières	4960	4930
Poids à vide	11450	11515
Charge Totale (charge utile + carrosserie + conducteur + go, etc.)	20550	20485

Diamètre de braquage [mm]

Diamètre de braquage entre trottoirs	21300	22200
Diamètre de braquage entre murs	22700	23700

Poids en charge [kg]

	Homologué	Maxi technique
PTC camion	32000	35000
PTR	32000	32000
Essieu avant	8000	8000
Essieux arrières	27000	27000

Remarques Importantes

Dimensions

Hauteur cabine: +374 mm pour CAB-HSLP, -204 mm pour CAB-LDAY, -204 mm pour CAB-LSLP, +4 mm pour CAB-SLP.

Essieu avant / dos cabine : +422 mm pour CAB-HSLP et CAB-LSLP et CAB-SLP.

La cote D inclus un jeu de 50 mm entre la carrosserie et le point le plus en arrière de la cabine, et est calculée pour un plancher de carrosserie à 100 mm au-dessus des longerons.

Les hauteurs peuvent varier de ± 20 mm dans le cas d'une suspension mécanique et de ± 10 mm dans le cas d'une suspension pneumatique.

Toutes les dimensions sont données pour un véhicule non chargé et avec essieu relevable au sol (cas des 6x2 / 8x2). Hauteur châssis utilisée: CHH-MED.

La hauteur de châssis change quand on choisit CHH-HIGH: 0 mm.

Les poids et dimensions sont donnés en fonction des pneus suivants:

Pneus essieu avant:	315/80R22.5
Pneus essieu moteur:	315/80R22.5
Pneus essieu trainé ou poussé:	315/80R22.5

Le poids à vide s'entend avec huile, eau, AdBlue, 0 litres de gazole et sans chauffeur. Poids à vide peuvent varier de $\pm 3\%$.

Diamètre de braquage (calcul théorique). Essieu trainé utilisé: PA-HYDRS.

Les poids homologués peuvent varier d'un pays à l'autre.

Pour plus d'information sur les poids, y compris les poids des équipements optionnels, demandez au vendeur Volvo le calcul du poids selon vos spécifications avec Weight Information System (WIS).

Ne pas utiliser ce schéma pour l'implantation de la carrosserie. Se référer aux plans de châssis et Instructions de Carrossage Volvo FMX84RPE.

GAMME DE MODÈLES

FMX 84 Tridem Porteur Essieu Poussé Electrique FMX 84R PE

Utilisation véhicule

- **RC-SMOOT** Transports longues distances sur routes et autoroutes
Au moins 95% de la conduite sur routes bien entretenues.
- **GARB-PRE** Préparation B.O.M.
- **TIPP-PRE** Préparation benne
- **UNIFORM** Charge uniforme, répartie sur la longueur de chargement

Composants principaux

- **CHH-HIGH** Châssis hauteur Haut (environ 1000 mm)
- **CHH-MED** Châssis hauteur Moyenne (environ 900 mm)
- **PU-EHYS2** Essieu pusher directionnel électrique et hydraulique
- **RAPDD-GR** Suspension arrière pneumatique - 3 essieux - 1 poussé/2 moteurs

RAPDD-GR est un tridem à suspension pneumatique à trois essieux pour la configuration 8x4, avec un pont tandem et un essieu porteur poussé.
- **FMXE-DA6** Cabine courte FMXE
- **FMXE-HS6** Cabine globetrotter FMXE
- **FMXE-LD6** Cabine courte toit surbaissé FMXE
- **FMXE-LS6** Cabine couchette toit surbaissé FMXE
- **FMXE-SL6** Cabine couchette FMXE
- **ESS360K** Energie totale des batteries, 360 kWh
- **EPT2412** I-Shift, 12 rapports, 2400Nm
- **NEM2** 2 moteurs électriques
- **RTS2370A** Pont tandem simple réduction RTS2370A

Packs

- **NCAP2024** Pack Sécurité Active avancé - testé par Euro NCAP 2024
- **INFOHIGH** Pack média médium radio avec écran secondaire
- **DRIV-EXT** Pack conduite étendu
- **DRIV-SEL** Pack conduite
- **1LIVFM-E** Pack vie à bord 1 couchette FME
- **2LIVFM-E** Pack vie à bord 2 couchettes FME
- **SAFE-SEL** Pack sécurité
- **RANGOP5** Pack Optimisation de l'Autonomie, 5 ans

Châssis

- **FST-AIR** Suspension avant pneumatique
- **FSL5-BAS** Débattement standard de la suspension avant
- **FSL5-HI** Débattement élevé de la suspension avant
- **FAL10.0** Capacité de l'essieu avant : 10 tonnes
- **FAL8.0** Capacité de l'essieu avant : 8.0 tonnes
- **FAL8.5** Capacité de l'essieu avant : 8.5 tonnes
- **FAL9.0** Capacité de l'essieu avant : 9.0 tonnes
- **FSTAB2** Barre stabilisatrice avant (raideur intermédiaire)
- **FSTAB3** Barre stabilisatrice avant (raideur renforcée)
- **RAL27** Capacité sur l'arrière : 27 tonnes
- **RAL30.5** Capacité groupe essieu arrière 30.5 tonnes
- **RAL32**
- **RALIM105** Limitation à 10.5 t sur premier essieu moteur tandem
- **RALIM115** Limitation à 11.5 t sur premier essieu moteur tandem
- **RALIM13** Limitation à 13.0 t sur premier essieu moteur tandem
- **RALIM15** Limitation à 15.0 t sur premier essieu moteur tandem
- **RALIM95** Limitation à 9.5 t sur premier essieu moteur tandem
- **ACTST-TO** Volvo Dynamic Steering (VDS) avec une pompe supplémentaire et la superposition de couple
- **ASFE-BAS** Fonctionnement de base du VDS
- **ASFE-OG** VDS avec assistance à la stabilité
- **ASFE-PO** VDS avec réglages personnalisés et assistance à la stabilité
- **ASFE-PS** VDS avec réglages personnalisés
- **AUXPARK** 2 cylindres de parc à ressort supplémentaires

■ Equipement standard

□ Equipement optionnel

Pour une information plus détaillée au sujet de la cabine et de la chaîne cinématique, veuillez consulter les fiches techniques correspondantes.

Pour connaître toutes les options et combinaisons d'options possibles veuillez consulter le vendeur Volvo qui peut créer une spécification correspondant à vos souhaits avec le Volvo Sales Support system (VSS).

Le constructeur se réserve le droit de modifier la conception et de changer les équipements sans préavis.
Les spécifications peuvent varier d'un pays à l'autre.

- **RST-AIR** Suspension arrière pneumatique
 - **FRAME300** Hauteur externe de longeron 300mm
 - **FST8080** Epaisseur châssis, âme 8mm et ailes 8mm
 - **FIL-EEEB** Doublage intérieur des longerons de châssis de l'arrière du moteur jusqu'à la fin du tandem
 - **FIL-EEEF** Doublage intérieur des longerons de châssis de l'arrière du moteur jusqu'à la fin du châssis
 - **FIL-TXEB** Doublage intérieur des longerons de châssis à partir de la traverse de BV jusqu'à l'arrière du tandem.
 - **FIL-TXEF** Doublage intérieur des longerons de châssis à partir de la traverse de BV jusqu'à la fin du châssis.
 - **BATTAMP** Informations de tension et d'intensité du système 24V à l'écran
 - **BATTIND** Barre d'état de tension et d'intensité du système 24V à l'écran
 - **WHC-FIX2** 2 cales de roue
 - **WHC-FOL2** 2 cales de roue repliables
 - **WHCP-M** Cale(s) de roue placée(s) dans le milieu du véhicule
 - **WHCP-R** Cale(s) de roue placée(s) dans l'arrière du véhicule
 - **WHCP-T** Cale(s) de roue placée(s) pour le transport dans le coffre cabine extérieur
 - **SUP-BAS** Barres latérales pare-cyclistes, hauteur standard
 - **CHAIN-S** Chaînes à neige
 - **HOOK-SC** Supports pour chaînes à neige
 - **TOWF-HD1** 1 attache de forte capacité de remorquage avant
 - **TOWMBRH** Traverse de remorquage - version haute
 - **TOWMBRL1** Traverse de remorquage - version surbaissée
 - **TOWMBRM** Traverse de remorquage - version medium
 - **RFEC-S** Fin de châssis arrière droit
 - **RFEC-U** Découpe porte à faux sur zone supérieure du châssis
 - **C-RI4040** Crochet Ringfeder 4040 G-150
 - **C-RI4045** Crochet Ringfeder 4045 G-150
 - **C-RI5050** Crochet Ringfeder 5050 G-150
 - **C-RO400G** Crochet Rockinger 400 G150
 - **C-RO50** Crochet de remorquage Rockinger 50mm
 - **C-VBG520** Crochet VBG 520D
 - **C-VBG795** Crochet VBG 795V
 - **TOWR-ONE** Dispositif d'attelage basique boulonné à la traverse de remorquage
 - **TREL-PK** Kit de préparation électrique pour remorque (cablage châssis/cabine)
 - **TREL14** Connecteur électrique 14 pôles
 - **TREL15** Cordon + prise électrique 15 broches adr
 - **TREL7-7** Prises et cordons électriques 2 x 7 broches
 - **TBC-EC** Connexions pour frein de remorque UE
 - **TRBR-STA** Frein de remorque stationnaire
 - **TRB-STRE** Activation automatique de frein de remorque à faible vitesse (Stretch brake) pour éviter les mises en portefeuille et augmenter la dirigeabilité.
 - **RFEND-B** Ailes arrière 3 morceaux avec dispositif anti-projections
 - **RFEND-T** Ailes arrière pour transport seulement
 - **RFH-BAS** Hauteur d'ailes arrière standard
 - **RFH-HIG** Hauteur d'ailes arrière haute
 - **RFH-LOW** Hauteur d'ailes arrière basse
 - **BLIGHT-E** Feux stop d'urgence
- ### Jantes et Pneumatiques
- **RT-AL** Jantes en aluminium brossé - perçage standard
 - **RT-AL1** Jantes en aluminium poli LVL ONE® - perçage standard
 - **RT-AL1DU** Jantes en aluminium poli LVL ONE® - double perçage
 - **RT-ALDP** Jantes en aluminium Alcoa Dura-Bright® - perçage standard
 - **RT-ALDPD** Jantes en aluminium Alcoa Dura-Bright® - double perçage
 - **RT-ALDU** Jantes en aluminium brossé - double perçage
 - **SPWT-D** Roue de secours avec pneu de type Moteur
 - **SPWT-F** Roue de secours avec pneu de type Avant

GAMME DE MODÈLES

FMX 84 Tridem Porteur Essieu Poussé Electrique FMX 84R PE

<input type="checkbox"/> SWCP-R	Porte-roue de secours en porte-à-faux sous châssis	<input type="checkbox"/> HWSS-ACB	Avertisseur de collision frontale & régulateur de vitesse et d'espacement (ACC) & freinage d'urgence
<input type="checkbox"/> SWCP-T	Fixation temporaire de la roue de secours sur le châssis (sanglée) Pour transport uniquement	<input checked="" type="checkbox"/> HWSS-FCB	Avertisseur de collision frontale & freinage d'urgence
<input type="checkbox"/> SWCP-TP	Porte-roue de secours livré non monté	<input type="checkbox"/> LSS-DW	Assistance au maintien de la trajectoire
<input type="checkbox"/> JACK-12T	Cric d'une capacité de 12 tonnes	<input type="checkbox"/> LSS-DW3	Assistance au conducteur, maintien de la trajectoire continu actif (Pilot assist)
<input type="checkbox"/> JACK-15T	Cric 15 tonnes	<input checked="" type="checkbox"/> LCS4	Aide à l'évitement des collisions latérales, des 2 côtés
<input type="checkbox"/> JACK-20T	Cric 20 tonnes	<input type="checkbox"/> LCS5	Aide active à l'évitement des collisions latérales, des 2 côtés, avec freinage d'urgence
<input checked="" type="checkbox"/> TOOL-BAS	Trousse à outils de base	<input checked="" type="checkbox"/> DAS-W	Dispositif d'alerte conducteur
<input type="checkbox"/> TOOLKIT	Trousse à outils complète	<input type="checkbox"/> RSSENS-W	Détecteur de pluie activant les essuie-glaces
<input type="checkbox"/> INFLAHOS	Tuyau de gonflage longueur 20 m	<input checked="" type="checkbox"/> CU-ECC	Climatisation automatique
<input type="checkbox"/> GAUGE-TP	Manomètre pour contrôler la pression des pneumatiques	<input type="checkbox"/> CU-ECC2	Climatisation automatique avec capteur de qualité d'air et filtre à carbone
Chaîne cinématique		<input checked="" type="checkbox"/> IMMOBIL	Clef avec anti-démarrage codé
<input type="checkbox"/> DRM-B	Mode de conduite Standard	<input type="checkbox"/> ALARM-E	Alarme anti-effraction - cabine / carrosserie / remorque
<input checked="" type="checkbox"/> DRM-BE	Mode de conduite Economique et Standard	<input type="checkbox"/> ISUNS-BS	Pare-soleil latéral intérieur, 2 côtés
<input type="checkbox"/> PVT-MAP	Fonction I-See étendue, utilisant les données partagées et cartographiques (I-See connecté)	<input checked="" type="checkbox"/> ISUNS-DS	Pare-soleil latéral chauffeur
<input type="checkbox"/> EP400A	E-PTO 400 V AC	<input type="checkbox"/> ISUNF-RE	Pare-soleil frontal, déroulant, électrique
<input type="checkbox"/> EPTC270	PTO Electro mécanique 270 Nm	<input checked="" type="checkbox"/> ISUNF-RM	Pare-soleil frontal, déroulant, manuel
<input type="checkbox"/> HPM-F101	Pompe F1-101 sur PTO Electro Mécanique	<input type="checkbox"/> ADFS	2 emplacements DIN libres supplémentaires dans panneau supérieur
<input type="checkbox"/> HPM-F41	Pompe F1-41 sur PTO Electro Mécanique	<input checked="" type="checkbox"/> BUPALARM	Alarme de marche arrière, 90 dB
<input type="checkbox"/> HPM-F51	Pompe F1-51 sur PTO Electro Mécanique	<input type="checkbox"/> RTOLL-PK	Préparation pour collecte des péages allemands
<input type="checkbox"/> HPM-F61	Pompe F1-61 sur PTO Electro Mécanique	<input checked="" type="checkbox"/> LOADIND	Indicateur de charge
<input type="checkbox"/> HPM-F81	Pompe F1-81 sur PTO Electro Mécanique	<input type="checkbox"/> REMC-MF	Télécommande extérieur cabine, multi fonctionnelle
<input type="checkbox"/> HPM-T42	Pompe double F1-42/42 sur PTO Electro Mécanique	<input type="checkbox"/> FIREX3FR	Extincteur 3kg, Marquage CE et NF, autocollant en français
<input type="checkbox"/> HPM-T53	Pompe double F1-53/53 sur PTO Electro Mécanique	<input checked="" type="checkbox"/> FIREXT2F	Extincteur à poudre ABC de 2 Kg, étiquette en Français, marquage CE et NF
<input type="checkbox"/> HPM-T55	Pompe double F1-52/28 sur PTO Electro Mécanique	<input type="checkbox"/> WARNVEST	Gilet de sécurité réfléchissant
<input type="checkbox"/> HPM-T70	Pompe double F1-70/35 sur PTO Electro Mécanique	<input checked="" type="checkbox"/> WARNTRI2	2 triangles de pré-signalisation
<input type="checkbox"/> HPM-V130	Pompe variable VP1-130 sur PTO Electro Mécanique	<input type="checkbox"/> AIDKIT	Trousse de premiers soins contenant sparadrap, lavage et séchage tampons, compresse, bandages élastiques, masque respiratoire, des gants et des ciseaux.
<input type="checkbox"/> HPM-V45	Pompe variable VP1-45 sur PTO Electro Mécanique	<input type="checkbox"/> AIDKIT1B	Trousse de premiers soins contenant sparadrap, compresse, bandages élastiques, gants, ciseaux, bandage triangulaire, chiffons bandages, ruban adhésif et la feuille de sauvetage (exigences allemandes).
<input type="checkbox"/> HPM-V75	Pompe variable VP1-75 sur PTO Electro Mécanique	<input type="checkbox"/> WARNLAMP	Lampe de signalisation portative
<input type="checkbox"/> HPM-V95	Pompe variable VP1-95 sur PTO Electro Mécanique	<input type="checkbox"/> LAMP-IN	Lampe d'inspection à brancher sur une prise allume cigare
<input type="checkbox"/> PTR-D	PTO arrière BV, PTR-D sortie pompe, régime moteur bas	<input type="checkbox"/> BULBKIT	Kit d'ampoules et de fusibles
<input type="checkbox"/> PTR-DH	PTO arrière BV, PTR-DH sortie pompe, haut régime moteur	<input type="checkbox"/> WRITEPAD	Tablette écriture
<input type="checkbox"/> PTR-DM	PTO arrière boîte PTR-DM sortie pompe, régime moteur moyen	Cabine Repos	
<input type="checkbox"/> PTR-F	PTR-F, 1 sortie plateau	<input checked="" type="checkbox"/> DST-CF4	Siège conducteur confort suspendu avec ceinture intégrée
<input type="checkbox"/> PTR-FH	PTO arrière boîte PTR-FH sortie plateau	<input type="checkbox"/> DST-CF5	Siège conducteur confort suspendu et chauffant avec ceinture intégrée
<input type="checkbox"/> PTR-FL	PTO arrière boîte PTR-FL sortie plateau	<input type="checkbox"/> DST-CF6	Siège conducteur confort suspendu, chauffant et ventilé, ceinture intégrée
<input type="checkbox"/> PTRD-D	PTO arrière BV, PTRD-D avec 2 sorties pompes (avant et arrière)	<input type="checkbox"/> DST-LUX1	Siège conducteur luxe suspendu chauffant et ventilé avec ceinture intégrée
<input type="checkbox"/> PTRD-D1	PTO arrière boîte PTRD-D1 sortie plateau/	<input type="checkbox"/> SBD-RED	Ceintures de sécurité rouges, sièges passager et conducteur
<input type="checkbox"/> PTRD-D2	PTO arrière boîte PTRD-D2, 2 sorties plateau + 1 sortie pompe,	<input type="checkbox"/> PST-BAS1	Siège passager fixe
<input type="checkbox"/> PTRD-F	PTO arrière BV, PTRD-F sortie plateau	<input type="checkbox"/> PST-CF4	Siège passager confort suspendu avec ceinture intégrée
<input type="checkbox"/> HPG-F101	Pompe hydraulique sur boîte 101 cm3/tr	<input type="checkbox"/> PST-CF5	Siège passager confort suspendu chauffant avec ceinture intégrée
<input type="checkbox"/> HPG-F41	Pompe hydraulique sur boîte 41 cm3/tr	<input checked="" type="checkbox"/> PST-STD2	Siège passager standard fixe
<input type="checkbox"/> HPG-F51	Pompe hydraulique sur boîte 51 cm3/tr	<input type="checkbox"/> PST-STD4	Siège passager standard suspendu
<input type="checkbox"/> HPG-F61	Pompe hydraulique sur boîte 61 cm3/tr	<input type="checkbox"/> SBPRE-PS	Pré-tensionneur ceinture passager
<input type="checkbox"/> HPG-F81	Pompe hydraulique sur boîte 81 cm3/tr	<input type="checkbox"/> ARMRE-BB	2 accoudoirs sur les sièges conducteur et passager
Cabine Conduite			
<input checked="" type="checkbox"/> CRUIS-E	Cruise control économique		
<input checked="" type="checkbox"/> STWPOS-L	Conduite à gauche		
<input type="checkbox"/> STWPOS-R	Conduite à droite		
<input type="checkbox"/> STWM-LE	Volant en cuir		
<input type="checkbox"/> STGW-AD2	Volant réglable 3 réglages		
<input type="checkbox"/> STGW-ADJ	Volant réglable 2 réglages		
<input checked="" type="checkbox"/> 1DAYDIG4	Tachygraphe numérique 1 jour - DTCO4.1		
<input type="checkbox"/> TAC-PK2	Préparation tachygraphe		
<input type="checkbox"/> ARSL	Limiteur de vitesse ajustable		
<input checked="" type="checkbox"/> ESP-BAS1	Le Pack ESP est conçu pour les véhicules remorquants équipés de freins ABS		
<input type="checkbox"/> ESPC-RO	Avec modes ESP "Off-Road"		

Equipement standard

Equipement optionnel

Pour une information plus détaillée au sujet de la cabine et de la chaîne cinématique, veuillez consulter les fiches techniques correspondantes.

Pour connaître toutes les options et combinaisons d'options possibles veuillez consulter le vendeur Volvo qui peut créer une spécification correspondant à vos souhaits avec le Volvo Sales Support system (VSS).

Le constructeur se réserve le droit de modifier la conception et de changer les équipements sans préavis. Les spécifications peuvent varier d'un pays à l'autre.

GAMME DE MODÈLES

FMX 84 Tridem Porteur Essieu Poussé Electrique FMX 84R PE

<input type="checkbox"/> ARMRE-DB	2 accoudoirs sur le siège conducteur	<input type="checkbox"/> FCABS-A	Suspension avant de cabine pneumatique
<input type="checkbox"/> ARMRE-PB	2 accoudoirs sur le siège passager	<input checked="" type="checkbox"/> FCABS-M	Suspension avant de cabine mécanique
<input type="checkbox"/> ARU-BAS	Garniture d'accoudoir en Vinyl	<input type="checkbox"/> RCABS-A	Suspension arrière de cabine pneumatique
<input type="checkbox"/> ARU-LEA	Garniture d'accoudoir en Cuir	<input checked="" type="checkbox"/> RCABS-M	Suspension arrière de cabine mécanique
<input checked="" type="checkbox"/> FMAT-RUB	Tapis de sol caoutchouc	<input type="checkbox"/> MIRCFPCX	Rétroviseur "Confort" FMX avec Caméra d'angle coté passager
<input type="checkbox"/> FMAT-TX2	Tapis de sol textile et caoutchouc	<input type="checkbox"/> MIRC MCP	Rétroviseurs caméras avec caméra d'angle coté passager
<input type="checkbox"/> LBK70	Couchette inférieure 700x2000m, fixe	<input type="checkbox"/> MIRCMS	Rétroviseurs caméras
<input type="checkbox"/> MATL-FI	Matelas couchette inférieure-ferme, ressorts ensachés	<input type="checkbox"/> MIRC COMFX	Rétroviseurs dégivrants à commande électrique gd angle + accostage robuste spéciale FMX
<input type="checkbox"/> MATL-SF	Matelas couchette inférieure-semi-ferme, ressorts ensachés	<input checked="" type="checkbox"/> AMIR-F20	Antéviseur sous visière 200mm
<input type="checkbox"/> OLMAT-BA	Matelas de protection basique	<input type="checkbox"/> SUNV-H	Visière pare-soleil extérieure fumée
<input type="checkbox"/> OLMAT-PR	Matelas de protection supérieur	<input type="checkbox"/> AD-ROOF	Défecteur de toit tridimensionnel
<input type="checkbox"/> TBK60F	Couchette supérieure fixe 600x1900mm, relevable jusqu'à 52° (selon version cab et rangements)	<input type="checkbox"/> AD-SIDES	Défecteurs latéraux cabine courts
<input type="checkbox"/> TBK70F	Couchette supérieure fixe 700x1900mm, relevable jusqu'à 52° (selon version cab et rangements)	<input type="checkbox"/> ADCF-F	Extension de jupes latérales qui permettent de mieux combler l'espace entre la jupe et le sol
<input type="checkbox"/> SLCP-BAS	Panneau de contrôle basique (lumières int., chauffage stationnement, toit ouvrant)	<input checked="" type="checkbox"/> HL-LED	Phares LED,
<input type="checkbox"/> ETSB-F	Boite de rangement sur le dessus du tunnel moteur	<input type="checkbox"/> HL-LED3	Phares LED, avec feux adaptatifs
<input type="checkbox"/> ETSB-FR	2 coffres placés sur l'avant et l'arrière du tunnel moteur	<input type="checkbox"/> HLP-ST	Grille de protection des phares en acier
<input type="checkbox"/> ETSB-FRS	3 coffres sur le tunnel moteur : à l'avant, à l'arrière, le coté	<input type="checkbox"/> HLP-ST2	Filet de protection des phares en acier
<input type="checkbox"/> ETSB-FS	2 coffres placés à l'avant et le coté du tunnel moteur	<input checked="" type="checkbox"/> DRL-LED	Feux de circulation diurne à LED
<input type="checkbox"/> ETSB-FS	Boite de rangement située à l'arrière du tunnel moteur	<input type="checkbox"/> ASL-RF2	2 phares dans boite à lumière en haut de cabine. Lampes de type H11 70W disposées à gauche et à droite de l'insigne GLOBETROTTER.
<input type="checkbox"/> ETSB-R	Boite de rangement sur le coté et à l'arrière du tunnel moteur	<input type="checkbox"/> IDLAMP-A	3 lampes jaune d'identification au milieu du toit
<input type="checkbox"/> ETSB-RS	2 coffres placés sur le coté et à l'arrière du tunnel moteur	<input type="checkbox"/> IDLAMP-W	3 lampes blanche d'identification au milieu du toit
<input type="checkbox"/> ETSB-S	Boite de rangement sur le coté du tunnel moteur, à droite	<input type="checkbox"/> IDLMP SW	Interrupteur des lampes ID (pour la traversée de pays où ce n'est pas autorisé, ex : France)
<input type="checkbox"/> RUS-BAS	Rangement arrière cabine 154 litres (300mm de haut)	<input type="checkbox"/> BEACOA2F	2 gyrophares montés à l'avant. Montés sur les barres d'accessoires si commandé, sinon directement sur la cabine.
<input type="checkbox"/> RUS-HIG	Rangement arrière cabine 245 litres (440mm de haut)	<input type="checkbox"/> BEACOA2R	2 gyrophares montés à l'arrière. Montés sur les barres d'accessoires si commandé, sinon directement sur la cabine.
<input type="checkbox"/> REF-ICPK	Kit de préparation pour réfrigérateur sur tunnel moteur	<input type="checkbox"/> BEACON-P	Lampes LED flash sur les cabines GLOBETROTTER XL/XXL Préparation gyrophares : Passe-câble au toit avec câbles pré-montés. Connecteurs et relais inclus. Charge maxi 300W
<input type="checkbox"/> REFR-RUS	Réfrigérateur 28 litres monté dans rangement supérieur en arrière cabine, avec séparateurs	<input type="checkbox"/> BEACONA4	4 gyrophares orange (2 devant/2 derrière) montés sur toit. Lampes LED flash sur les cabines GLOBETROTTER XL/XXL.
<input type="checkbox"/> MICRO-PK	Kit de préparation pour four micro-ondes	<input type="checkbox"/> CABPT-R1	Sortie pour câble sur le pavillon coté passager
<input checked="" type="checkbox"/> BOTH-D	1 porte-bouteille sous section centrale du tableau de bord	<input checked="" type="checkbox"/> CABPT-R2	2 sorties pour câble sur le pavillon à droite et à gauche
<input type="checkbox"/> COFMA-PK	Prédisposition pour cafetière	<input type="checkbox"/> SPOTP-F	Préparation pour feux additionnels à l'avant sur calandre, max 280 W
<input checked="" type="checkbox"/> INLI-BAS	Eclairage intérieur cabine classique	<input type="checkbox"/> SPOTP-R	Préparation pour feux additionnels sur pavillon, max 280 W
<input type="checkbox"/> INLI-NL	Eclairage intérieur cabine de nuit avec commutateur	<input type="checkbox"/> SPOTP-RF	Préparation pour feux additionnels sur pavillon et calandre, max 2x280W
<input type="checkbox"/> INLI-NLD	Eclairage intérieur de cabine de nuit avec réglage d'intensité	<input type="checkbox"/> ROS-IL2	Prédisposition complète éclairage enseigne lumineuse (logo Globe GSGN-GTR ou fond blanc UCABSIGN)
<input type="checkbox"/> ARL-FLEX	2 lampes liseuses orientables	<input type="checkbox"/> ROS-ILP	Prédisposition éclairage enseigne lumineuse (logo Globetrotter)
<input checked="" type="checkbox"/> RH-EE	Sans toit ouvrant - Sortie de secours avec vitre teintée	<input type="checkbox"/> CSGN-FMX	Emblème, FMX
<input type="checkbox"/> RH-ER	Toit ouvrant - Electrique / Acier	<input type="checkbox"/> HORN-F1S	Trompe Jericho monté sous calandre
<input type="checkbox"/> RH-ETR	Toit ouvrant - Electrique / Vitre teintée / Ouverture arrière	<input type="checkbox"/> HORN-R2S	Deux trompes chromées 1 ton montées sur le toit (non autorisé en France)
<input type="checkbox"/> RH-MTR	Toit ouvrant - Manuel / Vitre teintée / Ouverture arrière	<input type="checkbox"/> ANT-CBR	Antenne et câble pour antenne CB
<input checked="" type="checkbox"/> GLAS-TIN	Vitres teintées	<input type="checkbox"/> ACCBR-AP	Supports accessoires montés sur l'avant, le milieu et l'arrière du toit
<input type="checkbox"/> AWIND-RF	Vitre arrière cabine	<input type="checkbox"/> ACCBR-F	Support accessoires monté sur avant du toit
<input type="checkbox"/> SWIND-BS	Vitres latérales arrière supplémentaires des 2 côtés	<input type="checkbox"/> ACCBR-FM	Supports accessoires montés sur avant et milieu du toit
<input type="checkbox"/> SWIND-PS	Vitre latérale arrière supplémentaire coté passager	<input type="checkbox"/> ACCBR-FR	Supports accessoires montés sur avant et arrière du toit
<input type="checkbox"/> VANMIR	Miroir de courtoisie dans rangement avant	<input type="checkbox"/> ACCBR-M	Support accessoires monté sur le milieu du toit
<input type="checkbox"/> AS-FUS	Etagère supplémentaire pour compartiments dans rangement avant	<input type="checkbox"/> ACCBR-R	Support accessoires monté sur l'arrière du toit
<input type="checkbox"/> INFOT-PK	Kit de préparation pour le montage d'une télévision en cabine (plaque de fixation, ceinture sécurité, câble antenne et auxiliaire)		

Extérieur cabine

- EXTL-BAS** Finition extérieure standard (emmarchement, pare-chocs et son spoiler, rétros et visière gris)
- BUMP-HD** Pare-chocs avant fortes sollicitations
- SIDEH-B** Barre de maintien coté conducteur sur cabine courte
- SIDSTP-R** Echelle de visite et barre de maintien coté conducteur sur cabine courte
- CTILT-P-E** Basculement de cabine électrique
- CTILT-P-M** Basculement de cabine manuel

Equipement standard

Equipement optionnel

Pour une information plus détaillée au sujet de la cabine et de la chaîne cinématique, veuillez consulter les fiches techniques correspondantes.

Pour connaître toutes les options et combinaisons d'options possibles veuillez consulter le vendeur Volvo qui peut créer une spécification correspondant à vos souhaits avec le Volvo Sales Support system (VSS).

Le constructeur se réserve le droit de modifier la conception et de changer les équipements sans préavis. Les spécifications peuvent varier d'un pays à l'autre.

GAMME DE MODÈLES

FMX 84 Tridem Porteur Essieu Poussé Electrique FMX 84R PE

<input type="checkbox"/> ACCBB-RM	Supports accessoires montés sur l'arrière et le milieu du toit	<input type="checkbox"/> DRUT2	My Truck, application smartphone conducteur - souscription prépayée 2 ans
<input type="checkbox"/> REFS-TW	Bandes rétro réfléchissantes blanches placées dans la cabine	<input type="checkbox"/> DRUT3	My Truck, application smartphone conducteur - souscription prépayée 3 ans
<input type="checkbox"/> REFS-TY	Bandes rétro réfléchissantes jaunes placées dans la cabine	<input type="checkbox"/> DRUT4	My Truck, application smartphone conducteur - souscription prépayée 4 ans
Carrosserie		<input type="checkbox"/> DRUT5	My Truck, application smartphone conducteur - souscription prépayée 5 ans
<input type="checkbox"/> SRWL-2RW	2 feux de travail blancs (H3/70W) montés arrière châssis G/D+ interrupteur 3 positions (on/off auto marche AR)	■ TSRS	Reconnaissance des panneaux routiers (conformité GSR II)
<input type="checkbox"/> SRWL-PK	Préparation cablage pour phares de travail latéral et arrière sur châssis + interrupteur 3 positions, max 280W		
<input type="checkbox"/> SWL-2FW	2 feux de travail blancs (H3/70W) montés G/D sur avant châssis interrupteur 2 positions (on/off)		
<input type="checkbox"/> SWL-2RW	2 feux de travail blancs (H3/70W) montés G/D sur arrière châssis interrupteur 2 positions (on/off)		
<input type="checkbox"/> SWL-4W	4 feux de travail blancs (H3/70W) montés 2AV et 2 AR châssis (G/D) interrupteur 2 positions (on/off)		
<input type="checkbox"/> SWL-PK	Préparation cablage pour phares de travail latéraux sur châssis + interrupteur 2 positions, max 280W		
<input type="checkbox"/> WL-CHPK	Kit préparation (câbles, interrupteur) pour feux de travail max 2x70W. Connecteur sur châssis (BV).		
<input type="checkbox"/> WLC-H2A	2 feux de travail oranges (H3/70W) montés en AR cabine (interrupteur compris)		
<input type="checkbox"/> WLC-H2W	2 feux de travail blancs (H3/70W) montés en AR cabine (interrupteur compris)		
<input type="checkbox"/> WLC-PKCH	Kit de préparation (câbles et interrupteurs) pour feux de travail montés dans le châssis		
<input type="checkbox"/> WLC-PKH	Kit préparation (câbles et interrupteur) pour feux travail montés sur cabine (passe-fil compris)		
<input type="checkbox"/> WLC-PKL	Kit préparation (câbles et interrupteur) pour feux travail montés bas de cabine (passe-fil compris)		
<input type="checkbox"/> WLC-PKLH	Kit préparation (câbles, interrupteur) pour feux travail montés haut/bas cabine (passe-fil compris)		
<input type="checkbox"/> ECBB-BAS	Centrale électrique carrossier sans module carrossier		
■ ECBB-HIG	Centrale électrique carrossier avec module carrossier en cabine		
<input type="checkbox"/> BBCHAS1	Connecteur 7 broches pour connexions carrossier		
<input type="checkbox"/> BBCHAS3	3 connecteurs 7 broches pour connexions carrossier		
<input type="checkbox"/> BEPR-T2	Préparation électrique carrossier pour benne avec télécommande VOLVO		
<input type="checkbox"/> EXSTER	Interface carrossier de direction externe		
<input type="checkbox"/> FBA-BTF	Fixation de carrosserie avant pour carrosserie flexible		
<input type="checkbox"/> FBA-BTSF	Fixation de carrosserie avant pour carrosserie semi-flexible		
<input type="checkbox"/> HBA-FSFB	Perçages pour corbeaux - carrosserie semi-flexible		
<input type="checkbox"/> HBA-SB	Perçages pour corbeaux - carrosserie sans torsion		
<input type="checkbox"/> RBA-T2	Fixations de carrosserie arrière, type 2 (divisé)		
<input type="checkbox"/> CRANEPK1	Plaques pour montage de grue sur châssis, capacité jusqu'à 10Tm		
<input type="checkbox"/> CRANEPK2	Plaques pour montage de grue sur châssis, capacité jusqu'à 20Tm		
<input type="checkbox"/> CRANEPK4	Plaques pour montage de grue sur châssis, capacité jusqu'à 40Tm		
<input type="checkbox"/> AUXL-SPK	Kit de préparation pour phares auxiliaires de déneigement		
<input type="checkbox"/> TAILPRE2	Préparation pour hayon élévateur avec télécommande VOLVO		
<input type="checkbox"/> TAILPREP	Préparation pour hayon élévateur		
<input type="checkbox"/> AESW2	2 interrupteurs carrossier 2 positions (inscription: AUX1 et AUX2)		
<input type="checkbox"/> AESW2PK	2 interrupteurs carrossier 2 positions (AUX1 et AUX2) et préparation pour 4 autres interrupteurs 2 positions (interrupteurs non fournis)		
<input type="checkbox"/> AUXSW-4	Installation de 4 interrupteurs supplémentaires (depuis la centrale électrique carrossier jusqu'aux interrupteurs)		
Mise à la route			
<input type="checkbox"/> FMS-PK	Interface pour système FMS (Système Management Flottes)		
<input type="checkbox"/> DRUT1	My Truck, application smartphone conducteur - souscription prépayée 1 an		

■ Equipement standard

Equipement optionnel

Pour une information plus détaillée au sujet de la cabine et de la chaîne cinématique, veuillez consulter les fiches techniques correspondantes.

Pour connaître toutes les options et combinaisons d'options possibles veuillez consulter le vendeur Volvo qui peut créer une spécification correspondant à vos souhaits avec le Volvo Sales Support system (VSS).

Le constructeur se réserve le droit de modifier la conception et de changer les équipements sans préavis. Les spécifications peuvent varier d'un pays à l'autre.

V O L V O

GAMME DE MODÈLES

FMX 84 Tridem Porteur Essieu Poussé Electrique FMX 84R PE

Volvo Trucks. Driving Progress