

MODELLUTBUD

FMX D13 jämnlast hög 8x4 FMX 84RF 3L

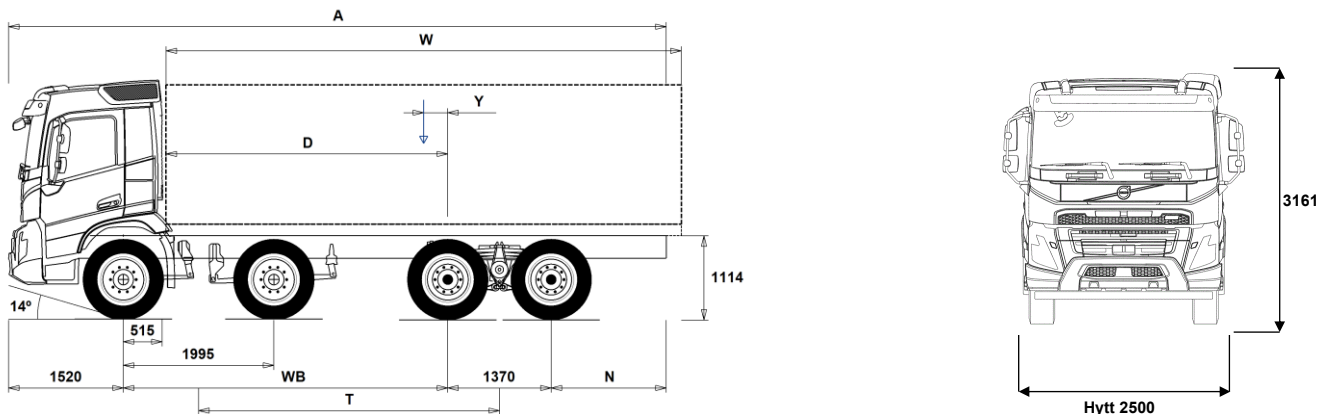

Chassidimensioner [mm]

WB Hjulbas	4300	4350	4600	4900	5100	5600	6400
A Totallängd	9565	9665	10015	10465	10815	11565	11765
D Centrum bakaxel till framkant påbyggnad	3735	3785	4035	4335	4535	5035	5835
N Bakre överhäng (Min.)	825	825	825	825	715	715	1225
N Bakre överhäng (Max.)	2375	2425	2525	2675	2825	3075	2475
T Teoretisk hjulbas	3988	4038	4288	4588	4788	5288	6088
Y Lastens tyngdpunkt (Min.)	-105	-95	-55	-2	32	118	341
Y Lastens tyngdpunkt (Max.)	1281	1308	1440	1600	1707	1974	2457
W Påbyggnadslängd (Min.)	4907	4953	5189	5469	5654	6122	6755
W Påbyggnadslängd (Max.)	7411	7491	7891	8371	8691	9491	9915

Chassivikter [kg]

Framaxlar	6560	6555	6545	6510	6505	6470	6125
Bakre boggin	2645	2660	2730	2790	2845	2930	3095
Tjänstevikt	9205	9215	9275	9300	9350	9400	9220
Last (inkl. påbyggnad, förare, bränsle, etc.)	19145	19135	19075	19050	19000	18950	19130

Vändcirkel [mm]

Vändcirkel mellan trottoarkanter	18100	18200	19000	20000	20600	22200	24800
Vändcirkel mellan väggar	19500	19700	20500	21400	22100	23700	26300

Tillåtna vikter [kg]

	Tillåtet	Teknisk
Bruttovikt	28350	37000
Bruttovikt, kombination	44000	44000
Framaxlar	16000	16000
Bakre boggin	19000	21000

Viktiga noteringar

Chassidimensioner

Hytthöjd: +328 mm för CAB-HSLP, -262 mm för CAB-LDAY, -262 mm för CAB-LSLP, +16 mm för CAB-SLP.

Centrum framaxel till bakkant hytt: +431 mm för CAB-HSLP och CAB-SLP, -69 mm för CAB-LDAY, +425 mm för CAB-LSLP.

D-mått inkluderar ett främre spelrum på 50 mm och för jämnlastbilar också en hjälpram på 100 mm.

Höjden kan variera ± 20 mm för blad och ± 10 mm för luftfjädring.

Alla mått gäller för olastat chassi och eventuella löpaxlar nere. Chassihöjd som använts: CHH-HIGH.

Bakre överhäng använt för fordonsviktberäkning är det maximala överhänget (N Max.) för given hjulbas.

Vikter och dimensioner är baserade på följande däck:

Däck på framaxeln: 315/80R22.5

Däck på drivaxeln: 315/80R22.5

Chassivikter inkluderar olja, vatten, AdBlue, 0 liter bränsle och utan förare. Tjänstevikt kan variera $\pm 3\%$.

Vändcirkelarna är teoretiskt beräknade.

Lagliga vikter kan variera från land till land.

För mer detaljerad information, inklusive vikt för tillvalsutrustning, be din Volvoåterförsäljare att lägga in din specifikation i Volvos viktinformationsprogram (WIS).

Använd inte denna ritning i samband med påbyggnad. Använd Volvos påbyggnadsinstruktioner och chassiritning FMX84RF3L.

MODELLUTBUD

FMX D13 jämnlast hög 8x4 FMX 84RF 3L

Användningsområde

- **RC-ROUGH** OP-klass 2. Körning på vägar med blandat underlag
- **RC-VROUG** OP-klass 1. Körning på dåligt vägundelag
- **TIPP-PRE** Tippvagns anpassning
- **UNIFORM** Standard chassi

Huvudkomponenter

- **CHH-HIGH** Chassihöjd hög
- **CHH-XHIG** Chassihöjd extra hög
- **RADD-BR** Parabelfjädrad B-ride tandemboggi
- **RADD-TR1** Bladfjädrad T-ride
- **RADD-TR2** Bladfjädrad T-ride bred
- **RADD-TR3** 6x4/8x4 bladfjädrad bred T-ride tandemboggi extra förstärkt
- **FMX-DAY6** Daghytt FMX
- **FMX-HSL6** Hög sovhytt FMX
- **FMX-LDA6** Låg daghytt FMX
- **FMX-LSL6** Låg sovhytt FMX
- **FMX-SLP6** Sovhytt FMX
- **EU5EEV** EEV motor Euro 5
- **EU6SCR** Euro 6 emissionsnivå med SCR partikelfilter och EGR
- **D13S420A** 420 Hk med 2100 Nm
- **D13S460A** 460 Hk med 2300 Nm
- **D13S500A** 500 Hk med 2500 Nm
- **D13S540A** 540 Hk med 2600 Nm
- **D13K420** D13K420, 13 liters dieselmotor, 420 Hk
- **D13K460** D13K460, 13 liters dieselmotor, 460 Hk
- **D13K500** D13K500, 13 liters dieselmotor, 500 Hk
- **D13K540** D13K540, 13 liters dieselmotor, 540 Hk
- **DIESEL** Diesel
- **DIESEL-B** Biodiesel/RME
- **EBR-EPG** Avgasttrycksregulator
- **EBR-EPGC** EBR-EPGC Kompressionbroms
- **EBR-VEB+** VEB+; motor och kompressionsbroms med avgasttrycksregulator inklusive Exhaust Pressure Governor (EPG) Effekt beroende på motortyp
- **AT2612** Växellåda I-SHIFT AT2612 12-växlad, 2600 Nm
- **ATO2612** Växellåda I-SHIFT ATO2612 12-växlad, 2600 Nm (Överväxlad)
- **PT2606** Powertronic PT2106 6-växlad automatlåda max moment 2100 Nm.max moment 2600 Nm.
- **ASO-C** Krypväxel
- **ASO-ULC** Ultralåg krypväxel
- **RTH2610B** 4-planets bakaxel, tandemdrift, enkelväxlar med navreduktion, diff.spärrar för hjul och axlar, 100 ton tågsvikt
- **RTH2610F** Bakaxel RTH2610F, Navreduktion 26 axeltryck med 100 tons tågsvikt
- **RTH3210F** Bakaxel RTH3210F Navreduktion med tre planthjul
- **RTH3212F**
- **RTH3312** Bakaxel RTH3312 Navreduktion 33 ton
- **RTH3815** Bakaxel RTH3815, Navreduktion 38 axeltryck med 150 tons tågsvikt
- **RTS2310A** Bakaxel RTS2310A, Enkelväxel 23 tons axeltryck och 100 tons tågsvikt
- **RTS2370A** Bakaxel RTS2370A, tandemdrift med enkelväxlar och differentialspärrar för hjul och axlar, 60-tons totalvikt

Paketval

- **FP-D13** Bränslepaket för D13
- **DRIV-EXT** Förarpaket uttökat
- **DRIV-SEL** Förarpaket
- **1LIVINFM** Vil- och sovpaket FM, enkel
- **2LIVINFM** Vil- och sovpaket FM, dubbel
- **INFOHIGH** Infotainment paket

Chassi Layout

- **FST-PAR** Parabelfjädring fram
- **FST-PAR3** Framfjädrar 3-bladig parabel, styv

- **FAL16.0** Framaxeltryck 2 x 8.0 ton. 16 ton
- **FAL18.0** Framaxeltryck 2 x 9 ton. 18 ton
- **FAL20.0** Framaxeltryck på dubbla framaxlar 20 ton
- **FSM-LUB** Smorda framfjäderfästen
- **FSTAB** Krängningshämmare främre
- **FSTAB2** Krängningshämmare främre medium styv
- **FSTAB3** Krängningshämmare främre styv
- **RAL21** Boggitryck 21 ton
- **RAL23** Boggitryck 23 ton
- **RAL26** Boggitryck 26 ton
- **RAL32** Boggitryck 32 ton. Max. Bromsbestyckning för 26 Ton
- **RAL38** Bakaxeltryck 38 ton
- **RSTAB1** Krängningshämmare bakre
- **RSAP2** Förstärkt boggiinstallation för tungdragare
- **ACTST-TO** Dynamisk styrservo (VDS)
- **ASFE-BAS** VDS med basfunktion
- **ASFE-PS** VDS med Personliga inställningar
- **PSS-DUAL** Med dubbelt sevosystem för dubbla framaxlar
- **PSS-SING** Styrsystem, enkelt
- **PSP-VAR** Servostyrning variabelt flöde
- **PSP-VAR2** Servostyrningspump (variabelt flöde, elektroniskt kontrollerat)
- **EBS-MED** EBS medium paket med "brake blending" (om tillstatsbroms finns), strömställare för hjälp vid start i backe, varning för för hög bromstemperatur samt dålig bromsprestanda
- Automatisk diffspärr
- **AUXPARK** Extra parkeringsbroms 2 st extra bromsklockor
- **RST-MUL** Bakfjädrar konventionella
- **RST-PAR1** Bakfjädrar Parabel normal
- **RST-PAR5** Bakfjädrar.Progresiv parabel
- **FST8080** Ramprofil godstjocklek 8 mm
- **FIL-EEEB** Innerline från motorns bakkant till bogglisut
- **FIL-EEEF** Innerline från motor till ramslut
- **FIL-FBEB** Innerline över boggie
- **FIL-FBEF** Innerline från framkant boggi till bakre ramslut
- **FIL-TXEB** Innerline från växellådas tvärbalk till bak boggie
- **FIL-TXEF** Innerline från växellådas tvärbalk till ramslut
- **BBOX-L** Batterilåda på vänster ramsida
- **2BAT210B** Gelbatterier 2x210 Ah
- **2BAT210C** AGM batterier 2x210 Ah
- **BATTAMP** Volt och amperemätare
- **BATTIND** Batteriindikator för laddnivå
- **ADR2** ADR utrustning med 2 st huvudströmbrytare varav en monterad i hytt och en monterad utvändigt på hyttrygg höger sida
- **MSWI-A** Huvudströmbrytare för ADR
- **MSWI-R** Huvudströmbrytare fjärmanövrerat
- **UR-FUEL** Utan Bränsletank H-sida
- Minvolym 255l
- Maxvolym 810l
- **UL-FUEL** Utan bränsletank på vänster sida
- Minvolym 160l
- Maxvolym 450l
- **ADTP-L** AdBlue tank vänster sida
- **ADTP-LF** AdBlue tank vänster, fram
- **ADTP-R** AdBlue tank höger sida
- **ADB032** 32 liters AdBlue tank monterad mellan framaxlar
- **ADB048** 48 liters AdBlue tank
- **ADB064** 64 liters AdBlue tank
- **FCAP-L** Bränsletankklock, låsbart
- **FUFF-AS** Bränslepåfyllningsystem med anti spillsystem
- **FUFF-ATS** Bränslepåfyllningsystem med antispill och antistöldsystem

■ Standardutrustning

□ Tillvalsutrustning

För mer detaljerad information om hytt- och drivlinekomponenter, se separata datablad.

För all möjlig tillvalsutrustning och utrustningskombinatorik, kontakta din Volvoåterförsäljare som kan skapa en specifikation som tillgodoser dina krav med hjälp av Volvos säljstödprogram (VSS).

Fabriken förbehåller sig rätten att modifiera konstruktionen och ändra utrustning utan förvarning. Specifikationen kan variera från land till land.

MODELLUTBUD

FMX D13 jämnlast hög 8x4 FMX 84RF 3L

- ESH-LEFT** Ljuddämpare horisontellt monterad med vänsterriktat utblås
 - ESH-REAR** Ljuddämpare horisontellt monterad med bakåtriktat utblås
 - ESH-RIGH** Ljuddämpare horisontellt monterad med högerriktat utblås
 - ESH-VERT** Ljuddämpare horisontellt monterad med uppåtriktat avgasrör
 - EXST-SSP** Värmskydd ljuddämpare i högljansigt rostfritt
 - EXST-ST** Värmskydd ljuddämpare i stål
 - WHC-FIX2** Stoppklossar, 2 st.
 - WHC-FOL2** Stoppklossar, 2 st. vikbara
 - WHCP-F** Stoppklossar monterad bakom hytt
 - WHCP-R** Stoppklossar monterad i bakkant på chassiramen
 - WHCP-T** Stoppklossar transportmonterade
 - TB-L80** Verktygslåda i svart plast vänster sida, låsbar, 800 mm bred, maxlast 130 kg
 - TB-R80** Verktygslåda i svart plast monterad höger sida, låsbar, 800 mm bred Maxlast 130 kg
 - SUP-BAS** Underkörningsskydd, sidomonterat
 - CHAIN-S** Snökedjor
 - HOOK-SC** Krok för snökedjor
 - TOWMBRH** Dragbalk, centralmonterad
Prestanda efter W409 Max:D=190 kN Dc=141 kN V=63 kN
 - TOWMBRL1** Dragbalk, låg monterad
Prestanda efter W409 Max:D=190 kN Dc=141 kN V=63 kN
 - TOWMBRM** Dragbalk, halvt undermonterad
Prestanda Max:D=190 kN Dc=141 kN V=63 kN
 - RFEC-S** Rakt ramavslut
 - RFEC-U** Ramavslut för tippvagnar utan
 - C-RI4040** Dragkrok Ringfeder typ 4040 G-150
 - C-RI4045** Dragkrok Ringfeder typ 4045 G-150
 - C-RI5050** Dragkrok Ringfeder, typ 5050 G-150
 - C-RO400G** Dragkrok Rockinger typ 400 G-150
 - C-VBG520** Dragkrok VBG, typ VBG5200D
 - C-VBG795** Dragkrok VBG795V (för luftservostyrning, begär fritext CA)
 - TOWR-ONE** Bogserbygel, bakre
 - TREL-PK** Förberedd för el till släp
 - TREL14** 14 polig VBG elektrisk släpvagnskoppling
 - TREL15** 15 polig kabel för elektrisk släpvagnskoppling
 - TREL7** 1 st. 7-polig elektrisk släpvagnskoppling (24N)
 - TREL7-7** 2 st. 7-poliga elektriska släpvagnskopplingar
 - TBC-DUO** Duomatic anslutning för släpvagnsbroms
 - TBC-EC** Bosch anslutning för släpvagnsbroms
 - TRBR-HCF** Fullt handreglage för släpvagnsbroms (Ej ADR)
 - TRBR-STA** Släpvagnsbroms
 - TRB-STRE** Släpvagnsbroms "Stretch" utökad bromsförmåga förhindrar "fällknivs" effekt
 - FFEND-B** Stänkskärm 2:a framaxeln
 - FFEND-T** Transportmont. stänkskärm 2:a framaxel
 - RFEND-B** Bakskärm, tredelad
 - RFEND-T** Transportmonterad bakskärmar
 - RFH-BAS** Std. höjd på bakskärmstopp
 - RFH-HIG** Högsta möjliga bakskärmstopp
 - RFH-LOW** Lägsta möjliga bakskärmstopp
 - ATANK-AL** Lufttankar i aluminium
 - ATANK-ST** Lufttankar i stål
 - TL-LED** Bakljus, LED
 - BLIGHT-E** Bromsljus blinkande utförande
 - WCAP** Navkapslar i polamidplast
 - SPWT-D** Kompletter reservhjul lika drivaxel
 - SPWT-F** Kompletter reservhjul lika framaxel
 - SWCP-LF** Reservhjulshållare vänster sida framför drivaxel
 - SWCP-T** Reservhjulshållare, transportmontering
 - SWCP-TP** Reservhjulshållare + däck, transportmontering
 - JACK-12T** 12 tons domkraft
 - JACK-15T** 15 tons domkraft
 - JACK-20T** 20 tons domkraft
 - TOOLKIT** Verktygssats
 - INFLAHOS** Luftpåfyllningsslang för däck 10 - 20 m
 - GAUGE-TP** Lufttrycksmätare däck
- ### Utrustning Drivlina
- TRAP-HD** Förstärkt växellåda
 - DRM-BE** Körlägen för drivlinan. Standard och ekonomiskt
 - DRM-E** Körläge, Ekonomiskt
 - PVT-MAP** I-See med Information om topografi via karta, GPS och centralt sparad data
 - PVT-MTM** I-See med Information om topografi via karta, GPS och centralt sparad data och trafikmeddelanden
 - CRUIS-E** Farthållare med ECO roll och I-cruise
 - AMSO-AUT** I-shift med "kick-down", funktion ger även möjlighet att justera växelvelet med växelspakens knappar under start och körning i automatläge
 - AVO-ENH** Välj detta alternativ för att få bättre startförmåga och körbarhet vid körning på dåliga vägar:
– Förbättrad funktionalitet i P-mode (P+); färre växlingar och växlingar vid högre motorvarvtal
– Kräver inte lika mycket körning i manuellt läge
• Förbättrat manuellt läge, kan ligga kvar längre på valda växlar
• Bättre start/igångkörande när fordonet har fastnat
– Gunga loss funktion tack vare snabbare i och urkoppling av växlar
– Extra moment vid start (1:ans växel)
 - APF-ENH** Utökade kraftuttagsfunktioner för I-shift
 - RET-TH** Retarder, växellådsmonterad hydraulisk kompaktretarder
 - RET-TP** Retarder, växellådsmonterad hydraulisk kompaktretarder
 - TC-HWO** Hydraulisk växellåds kylare (vatten/olja)
 - TC-MAOH2** Oljekylare för växellåda, luft/vatten/olja med extra hög prestanda Växellådsmonterad
 - TC-MWO** Oljekylare för växellåda. Normal prestanda, vatten/olja. Rammonterad
 - TC-MWOH2** Oljekylare vatten/olja för växellåda med extra hög prestanda Växellådsmonterad
 - 2COM1100** Luftkompressor 2 cylindrig, max kapacitet 1100 l/min
 - 2COMP870** Luftkompressor 2 cylindrig, max kapacitet 870 l/min
 - 2COMP900** Luftkompressor, 2 cylindrig med maxkapacitet 900 l/min
 - CLU-AIRC** In- och urkopplingsbar luftkompressor
 - AIRIN-HI** Luftintag för motor, högt utförande
 - AIRIN-LO** Luftintag för motor, lågt utförande
 - ACL1ST-S** Luftrenare med två filter, primär och sekundärfilter
 - 24A110BL** Generator 24v 110 Ampere
 - 24A150BL** Generator 24v 150 Ampere
 - 24AL110B** Generator med 110 A kapacitet 24 V
 - 24AL150B** Generator med 150 A kapacitet
 - PRIM-EL** Elektrisk pump för avluftning av bränslesystemet
 - PRIM-MAN** Manuell pump för avluftning av bränslesystemet
 - FUEQ-EH** Elektriskt uppvärmda bränsleledningar
 - AF-E** Bränslefilter med bränslevärmare
 - AF-R** Bränslefilter med bränslevärmare

Standardutrustning

Tillvalsutrustning

För mer detaljerad information om hytt- och drivlinekomponenter, se separata datablad.

För all möjlig tillvalsutrustning och utrustningskombinatorik, kontakta din Volvoåterförsäljare som kan skapa en specifikation som tillgodoser dina krav med hjälp av Volvos säljstödprogram (VSS).

Fabriken förbehåller sig rätten att modifiera konstruktionen och ändra utrustning utan förvarning. Specifikationen kan variera från land till land.

MODELLUTBUD

FMX D13 jämnlast hög 8x4 FMX 84RF 3L

■ FUEFE2LW	Stort dubbelt bränslefilter med vattenseparering	■ DAS-W	Uppmärksamhets hjälp (Driver Alert Support) varnar om föraren börjar bli trött
■ EST-AID	EL-startelement motor	□ RSENS-W	Regnsensor, för vindrutetorkare med intervall inställning
■ 220EBH15	Elektrisk motordoppvärmare 220 volt, 1,5 kW	■ CU-ECC	Luftkonditionering med automatisk temperaturkontroll
□ PTER-100	PTER-100, Kraftuttag, motormonterad med fläns DIN 100/ISO7646	□ CU-ECC2	Luftkonditionering med automatisk temperaturkontroll inkl solsenor, dimsensor luftkvalite sensor samt filter
□ PTER-DIN	DIN koppling på motorkraftuttag DIN5462 för direktmonterad pump	□ ALARM-E	Stöldlarm för hytt, påbyggnad och trailer
□ PTER1400	Kraftuttag motormonterat med fläns SAE1410	□ PHONE-PK	Förberedd för telefonmontage. GSM-Antenn, kablage,
□ HPE-F101	F1-101 motormonterd Hydraulpump	□ ISUNS-BS	Invändigt solskydd båda sidor
□ HPE-F41	Motormonterat kraftuttag med hydraulpump Parker F1-41	■ ISUNS-DS	Invändigt solskydd förarsida
□ HPE-F51	F1-51 motormonterd hydraulpump	□ ISUNF-B	Invändigt solskydd
□ HPE-F61	F1-61 motormonterd hydraulpump	□ ISUNF-MD	Invändigt solskydd med "rakspegel"
□ HPE-F81	F1-81 motormonterd hydraulpump	□ ISUNF-RE	Elektrisk manövrerad solskyddsskärm i textil intrigerad i övre radiohylla
□ HPE-T53	F2 53/53 motor monterad hydraulpump	■ ISUNF-RM	Manuellt manövrerad solskyddsskärm i textil intrigerad i övre radiohylla
□ HPE-T70	F2 70/35 motor monterad hydraulpump	□ ADFS	Två DIN fack
□ HPE-V45	VP1-45 Motormonterad variabel hydraulisk pump	□ BUPALARM	Akustiskt backvarning
□ HPE-V75	VP1-75 Motormont variabel hydraulisk pump	□ RTOLL-PK	Förberedelse för vägtullsdebitering Tyskland, så kallad Mauten Mauten box ingår inte i prepareringen
□ PTPT-D	PTPT-D, Kraftuttag med dinanslutning	□ REMC-MF	Multifunktionell fjärrkontroll
□ PTPT-F	PTPT-F, Kraftuttag med flänsanslutning	■ FIREXT3S	Brandsläckare 3 kg placerad i hytt
□ PTR-D	Bakre lågvarvigt kraftuttag för direktmontering av hydraulpump Max effektuttag 65 kW, max 600 Nm totalt	□ WARNVEST	Varningsväst
□ PTR-DH	Bakre högvarvigt kraftuttag för direktmontering av hydraulpump Max effektuttag 65 kW, max 400 Nm totalt	■ AIDKIT	Första hjälpen-sats
□ PTR-DM	Bakre medelvarvigt kraftuttag för direktmontering av hydraulpump Max tillåtet effektuttag totalt 65 kW, max 400 Nm totalt	□ AIDKIT1B	
□ PTR-F	Bakmont. lågvarvigt kraftuttaget, 1 bak SAE Fläns anslutning för (max. 1000 Nm)	□ WARNLAMP	Portabel batteridriven varningslampa (blyt ljus)
□ PTRD-D	Bakre kraftuttag för direktmontering av dubbla hydraulpumpar Max tillåtet effektuttag totalt: Framre yttre; 75 kW (90) Bakre inre; 75 kW (100) Max 550 Nm totalt på respektive då båda	□ LAMP-IN	Inspektionslampa
□ PTRD-F	är inkopplade, eller max 1000 Nm endast bakre inre inkopplat Dubbelt bakre kraftuttag med en medbringare riktat bakåt Max tillåtet effektuttag 75 kW (90) Max 870 Nm totalt	□ BULBKIT	Lamp- och säkringskit
□ HPG-F101	Hydraulpump F1-101 för växellådsmonterade kraftuttag	□ WRITEPAD	Skrivplatta
□ HPG-F41	Hydraulpump F1-41 för växellådsmonterade kraftuttag	■ DST-CF5	Förarstol, komfort, luftfjädrad samt el. uppvärmd. Säkerhetsbälte inbyggt i stol.
□ HPG-F51	Hydraulpump F1-51 för växellådsmonterade kraftuttag	□ DST-CF6	Klädsel på stolar beroende på val av interiör Förarstol, komfort, luftfjädrad samt el. uppvärmd. Ventilader sittedyna. Säkerhetsbälte inbyggt i stol.
□ HPG-F61	Hydraulpump F1-61 för växellådsmonterade kraftuttag		Klädsel på stolar beroende på val av interiör
□ HPG-F81	Hydraulpump F1-81 för växellådsmonterade kraftuttag	□ SBD-RED	Säkerhetsbälte Rött, Förare och passagerare
Hytt invändigt förarmiljö			
■ STWPOS-L	Vänsterstyrd	□ SBPRE-DS	Förspännare för säkerhetsbälte, förarstol
□ STWM-LE	Läderratt	□ PST-CF5	Passagerar stol, komfort, luftfjädrad och eluppvärmd Säkerhetsbälte inbyggt i stol
□ STGW-AD2	Övre rattjustering med "neck tilt"	■ PST-STD2	Passagerarstol, Standard
■ STGW-ADJ	Rattjustering	□ SBPRE-PS	Förspännare för säkerhetsbälte, passagerarstol
□ AIRBAG	Airbag på förarsidan (måste kombineras med påtaget säkerhetsbälte)	□ ARMRE-BB	Armstöd 2 st. På förar - och pass.stol
■ DRC-AMII	Automatisk regenerering med möjlighet att avbryta processen	□ ARMRE-DB	Armstöd båda sidor förarstol
■ 1DAYDIG4		□ ARMRE-PB	Armstöd. Båda sidor endast passagerarstol
□ ARSL	Extra hastighetsbegränsare via strömställare i hytt	□ ARU-BAS	Armstöd i vinyl
□ ESP-BAS1	ESP elektroniskt stabiliseringsystem	□ ARU-LEA	Armstöd i läder
□ ESPC-RO	ESP strömställare möjlighet att styra stabiliseringsprogram. På/Reducerat/Av	■ FMAT-RUB	Gummimattor
	Vid körning med avslaget ESP aktiveras system igen vid 40 km/h	■ FMAT-TX2	Gummi och textilmattor (Textilmattor bipackade)
□ HWSS-AC	Kollisionsvarningssystem inkl. ACC	□ LBK70	En bädd 700 mm
□ HWSS-ACB	Kollisionsvarningssystem inkl. ACC och nödbromssystem	□ MATL-FI	Resårmatrass med spiralfjädrar och jämn hårdhet över 100 kg
■ HWSS-FCB	Kollisionsvarningssystem inkl. nödbromssystem	□ MATL-SF	Resårmatrass med spiralfjädrar hårdare mellansektion för bättre sittkomfort upp till 100 kg
□ LSS-DW	Körfältsassistans, varningssystem som varnar när lastbilen kommer för nära väglinjer	□ OLMAT-BA	Bäddmatrass
□ LSS-DW3	Körfältsassistans med aktiv styrhjälp (Pilot Assist)	□ OLMAT-PR	Bäddmatrass Premium
■ LCS4	Varningssystem sidokollision, båda sidor	□ TBK60F	Översäng 600 mm bredd, vikbar huvudända
		□ TBK70F	Översäng 700 mm bredd, vikbar huvudända
		□ PH-CAB2	Parkeringsvärmare hytt diesel driven
		□ PH-ENGCA	Parkeringsvärmare motor och hytt, diesel driven
■ Standardutrustning	□ Tillvalsutrustning		

För mer detaljerad information om hytt- och drivlinekomponenter, se separata datablad.

För all möjlig tillvalsutrustning och utrustningskombinatorik, kontakta din Volvoåterförsäljare som kan skapa en specifikation som tillgodoser dina krav med hjälp av Volvos säljstödprogram (VSS).

Fabriken förbehåller sig rätten att modifiera konstruktionen och ändra utrustning utan förvarning. Specifikationen kan variera från land till land.

MODELLUTBUD

FMX D13 jämnlast hög 8x4 FMX 84RF 3L

<input type="checkbox"/> PH-SS	Rastvärmare	<input type="checkbox"/> AD-ROOF	Takluftriktare
<input type="checkbox"/> SLCP-BAS	Kontrollpanel i sovhytt för interiör belysning, parkeringsvärmare, taklucka, centralås	<input type="checkbox"/> AD-SIDES	Smala sidoluftriktare på bakkant hytt för jämnlast chassin
<input type="checkbox"/> ETSB-F	Främre förvaringsbox på motortunnel	<input checked="" type="checkbox"/> HL-LED	LED Huvudstrålkastare
<input type="checkbox"/> ETSB-FR	Främre- och bakre förvaringsbox	<input checked="" type="checkbox"/> HL-CLEAN	Strålkastar rengörare typ högtrycksspölning
<input type="checkbox"/> ETSB-FRS	Främre, bakre och sido förvaringsfack	<input type="checkbox"/> HLP-ST	Strålkastarskydd i stål
<input type="checkbox"/> ETSB-FS	Främre- och sido förvaringsbox	<input type="checkbox"/> HLP-ST2	Strålkastarskydd i stål, galler och nät
<input type="checkbox"/> ETSB-R	Bakre förvaringsbox på motortunnel	<input type="checkbox"/> ASL-RF2	2 st extra fjärrljus i tak
<input type="checkbox"/> ETSB-RS	Bakre- och sido förvaringsbox	<input type="checkbox"/> BEACOA2F	2 st roterande varningsljus mont framkant tak
<input type="checkbox"/> ETSB-S	Förvaringsbox höger sida motortunnel	<input type="checkbox"/> BEACOA2R	2 st roterande varningsljus mont bakkant tak
<input type="checkbox"/> RUS-BAS	Förvaringsfack bakre övre (154 L, 300mm hög)	<input type="checkbox"/> BEACON-P	Förberedd kabeldragning för varningsljus på tak
<input type="checkbox"/> RUS-HIG	Förvaringsutrymme bakre övre (245 L, 440mm hög)	<input type="checkbox"/> BEACONA4	Fyra stycken roterande varningsljus
<input type="checkbox"/> REF-ICPK	Förberedelse för kylbox	<input type="checkbox"/> CABPT-R1	Kabelgenomföring i hyttak
<input type="checkbox"/> REFR-RUS	Kylskåp i bakre övre förvaringsfack 28 l	<input checked="" type="checkbox"/> CABPT-R2	Två st kabelgenomföringar i tak
<input type="checkbox"/> MICRO-PK	Kablage för microugn	<input type="checkbox"/> SPOTP-F	Förberedd för fjärrljus i fronten
<input type="checkbox"/> BOTH-D	Flaskhållare, under instrumentbrädans mittsektion	<input type="checkbox"/> SPOTP-R	Förberedd kabeldragning för fjärrljus på hyttak
<input type="checkbox"/> COFMA-PK	Elkablage för kaffebryggare draget till hytt	<input type="checkbox"/> SPOTP-RF	Förberedd för fjärrljus i front och hyttak max 2x280 W
<input checked="" type="checkbox"/> INLI-BAS	Interiörljus standard	<input type="checkbox"/> ROS-IL	Belysning i ljusskylt
<input type="checkbox"/> INLI-NL	Interiörljus, nattbelysning	<input type="checkbox"/> ROS-IL2	Belysning i ljusskylt med bipackad strömbrytare
<input type="checkbox"/> INLI-NLD	Interiörljus, nattbelysning med dimmerfunktion	<input type="checkbox"/> ROS-ILP	Förberedd för ljusskylt
<input type="checkbox"/> ARL-FLEX	Flexibla läslampor	<input type="checkbox"/> CSGN-FMX	Dekal "FMX" i ljusskylt
<input checked="" type="checkbox"/> RH-EE	Takfönster i tonat glas	<input checked="" type="checkbox"/> HORN-F1S	Signalhorn innanför grill
<input type="checkbox"/> RH-ER	Taklucka, förstärkt, nödutgång	<input type="checkbox"/> HORN-R2S	Två tryckluftshorn monterat på vardera sidan av taket på takbågen
<input type="checkbox"/> RH-ETR	Taklucka i tonat glas, elektrisk öppning	<input type="checkbox"/> ANT-CBR	Antenn för kommunikationsradio 25 mhz
<input type="checkbox"/> RH-MTR	Taklucka, tonat glas, manuell öppning	<input type="checkbox"/> ACCBP-AP	Främre, mitre och bakre takbåge, för montering av diverse utrustning
<input checked="" type="checkbox"/> GLAS-TIN	Färgade glasrutor runt om	<input type="checkbox"/> ACCBP-F	Främre takbåge, för montering av diverse utrustning
<input type="checkbox"/> SWIND-BS	Sidofönster V-H sida	<input type="checkbox"/> ACCBP-FM	Fram och mittmonterad takbåge, för montering av diverse utrustning
<input type="checkbox"/> SWIND-PS	Extra sidofönster passagerarsida	<input type="checkbox"/> ACCBP-FR	Främre och bakre takbåge, för montering av diverse utrustning
<input type="checkbox"/> AWIND-RF	Bakruta	<input type="checkbox"/> ACCBP-M	Mitre takbåge, för montering av diverse utrustning
<input type="checkbox"/> VANMIR	"Rakspegel" i radiohylla	<input type="checkbox"/> ACCBP-R	Bakre takbåge, för montering av diverse utrustning
<input type="checkbox"/> AS-FUS	Extra övre förvaringshylla	<input type="checkbox"/> ACCBP-RM	Bakre och mitre takbåge, för montering av diverse utrustning
<input type="checkbox"/> INFOT-PK	TV-prep ovan vänster dörr	<input type="checkbox"/> REFS-TW	Vita reflexstrips för hyttsida bipackade
		<input type="checkbox"/> REFS-TY	Orange reflexstrips för hyttsida bipackade
Hytt Utvändigt			
<input checked="" type="checkbox"/> EXTL-BAS	Yttre utformning basnivå (EXTL-BAS)	Påbyggnad	
<input checked="" type="checkbox"/> DGLAS-H	Härdat fönsterglas i dörrar	<input type="checkbox"/> SRWL-PK	Förberedelsepaket för chassimonterad arbetsbelysning och en 3-läges strömställare (På/Av/Back)
<input type="checkbox"/> DGLAS-L	Laminerat fönsterglas i dörrar	<input type="checkbox"/> SWL-2FW	Två vita arbetslampor monterade fram på chassit (vänster/höger sida) och en 2-läges strömställare (På/Av)
<input checked="" type="checkbox"/> BUMP-HD	Anläggningsstötångare i stål	<input type="checkbox"/> SWL-2RW	Två vita arbetslampor monterade bak på chassit (vänster/höger sida) och en 2-läges strömställare (På/Av)
<input type="checkbox"/> AUXFS	Extra fotsteg	<input type="checkbox"/> SWL-4W	Fyra vita arbetslampor, fram (2) och bak (2) på chassit (vänster/höger sida) och en 2-läges strömställare (På/Av)
<input type="checkbox"/> GUARD-EH	Skydd för oljesump motor	<input type="checkbox"/> SWL-PK	Kabel fördragning för lastljus på sidan ram Max 280 W, 2-läges strömställare
<input type="checkbox"/> SIDEH-B	Handtag på hyttsidan	<input type="checkbox"/> WL-CHPK	Förberedelse för lastljus hyttvägg strömställare och kablage
<input type="checkbox"/> SIDSTP-R	Stège samt handtag utsida hytt	<input type="checkbox"/> WLC-H2W	2 st vita LED arbetsljus monterade bakkant hyttak
<input checked="" type="checkbox"/> BUGNET	Kylarskydd mot insekter	<input type="checkbox"/> WLC-PKCH	Bakaxel, tandemdrift, enkelväxlar med navreduktion, diff.spärrar för hjul och axlar, 100 ton tågvikt
<input type="checkbox"/> CTILT-P-E	Elektrisk hyttipp	<input type="checkbox"/> WLC-PKH	Förberedelsepaketet för högt monterade arbetslampor
<input checked="" type="checkbox"/> CTILT-P-M	Manuell hyttipp	<input type="checkbox"/> WLC-PKL	Förberedelsepaketet för lågt monterade arbetslampor på hytrygg
<input type="checkbox"/> FCABS-A	Luftfjädrad främre hyttfjädring	<input type="checkbox"/> WLC-PKLH	Förberedelsepaketet för lågt och högt monterade arbetslampor
<input checked="" type="checkbox"/> FCABS-M	Mekanisk främre hyttfjädring	<input type="checkbox"/> ECBB-BAS	Elcentral för påbyggare
<input type="checkbox"/> RCABS-A	Luftfjädrad bakre hyttfjädring	<input type="checkbox"/> ECBB-HIG	Elcentral för påbyggare samt påbyggare modul
<input checked="" type="checkbox"/> RCABS-M	Mekanisk bakre hyttfjädring	<input checked="" type="checkbox"/> ECBB-MED	Elcentral för påbyggare, medium (ej för plog!)
<input checked="" type="checkbox"/> MIRCFCPX	Eluppvärmda backspeglar med vidvinkelspeglar inkl. närsiktsspegel och hörnkamera på passagerarsidan	<input type="checkbox"/> BBCHAS1	7-poligt eluttag för påbyggare
<input type="checkbox"/> MIRC MCP	Spegelsystem, kamerabaserat med hörnkamera	<input checked="" type="checkbox"/> BBCHAS3	3 st. 7-poliga eluttag för påbyggare
<input type="checkbox"/> MIRCMS	Spegelsystem, kamerabaserat utan hörnkamera		
<input type="checkbox"/> MIRC COMFX	El-styrda och eluppvärmda robusta backspeglar med vidvinkelspeglar v-h sida inklusive närsiktsspegel på passagerarsidan		
<input checked="" type="checkbox"/> AMIR-F20	Utvändigt främre närsiktsspegel med ökat siktfält framför hytt		
<input type="checkbox"/> SUNV-H	Yttre solskydd		

Standardutrustning

Tillvalsutrustning

För mer detaljerad information om hytt- och drivlinekomponenter, se separata datablad.

För all möjlig tillvalsutrustning och utrustningskombinatorik, kontakta din Volvoåterförsäljare som kan skapa en specifikation som tillgodoser dina krav med hjälp av Volvos säljstödprogram (VSS).

Fabriken förbehåller sig rätten att modifiera konstruktionen och ändra utrustning utan förvarning. Specifikationen kan variera från land till land.

MODELLUTBUD

FMX D13 jämnlast hög 8x4 FMX 84RF 3L

- BEPR-T2** El prep chassi för tipp för fjärrkontroll
- EXSTER** VDS med Fjärrstyrning
- TD-LED** Elstyrenhet för LED ljus på för släp
- FRFS-BS** Ren ramsida bakom hytt. Ca 500 mm (beroende på fritt mm utrymme direkt bakom hytten) för fordon med enkel framaxel. Ca 600 mm ledigt utrymme mellan främre axlar för fordon med dubbla framaxlar
- FBA-BTF** Främre påbyggnadsfästen flexibla
- FBA-BTSF** Främre påbyggnadsfästen semi flexibla
- HBA-FSFB** Hål för påbyggarfästen flexibla/semi flexibla
- HBA-SB** Hål för påbyggarfästen styva
- RBA-T2** Bakre påbyggarfästen
- CRANEPK1** Kran prep med kranplåtar för upp till 10 ton/m kran
- CRANEPK2** Kran prep med kranplåtar för 9,5 till 20 ton/m kran
- CRANEPK4** Kran prep med kranplåtar för 18 till 40 ton/m kran
- AUXL-SPK** Prep för snöplog
- TAILPRE2** Prep. för bakgavelift, manövrering via fjärrkontroll
- TAILPREP** Förberedelse för bakgavelift
- AESW2** 2 st extra bistabila strömställare
- AESW2PK** 2 st extra bistabila digitala strömställare och kablage för 4 strömställare
- AUXSW-4** Förberedd kabeldragning för 4 strömställare

Leveransservice

- FMS-PK** Förberedd för trafiklednings system
- DRUT1** "My Truck" appen, 1 år förbetalt
- DRUT2** "My Truck" appen, 2 år förbetalt
- DRUT3** "My Truck" appen, 3 år förbetalt
- DRUT4** "My Truck" appen, 4 år förbetalt
- DRUT5** "My Truck" appen, 5 år förbetalt