

MODELSERIE

Ny FMX D13 8x4, Langt chassis med 2 styrende foraksler, stål fjedre bag (3L 01)

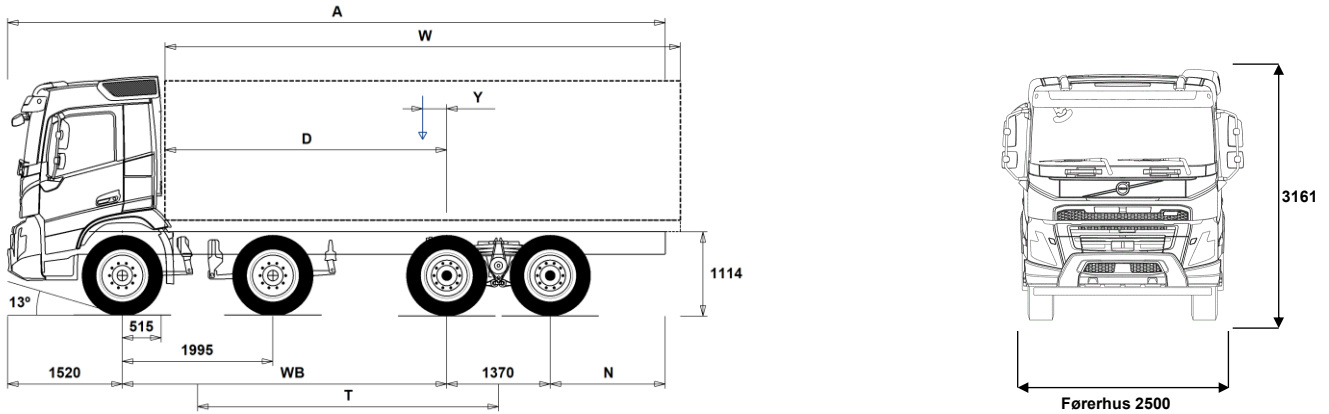

Chassisdimensioner [mm]

WB Akselafstand	4300	4350	4600	4900	5100	5600	6400
A Total chassislængde	9565	9665	10015	10465	10815	11565	11765
D Centrum af bagaksel til forkant opbygning	3735	3785	4035	4335	4535	5035	5835
N Bagerste overhæng (Min.)	825	825	825	825	715	715	1225
N Bagerste overhæng (Maks.)	2375	2425	2525	2675	2825	3075	2475
T Teor. WB	3988	4038	4288	4588	4788	5288	6088
Y Tyngdepunkt for last (Min.)	443	459	535	628	690	845	1155
Y Tyngdepunkt for last (Maks.)	967	990	1100	1234	1323	1546	1956
W Opbygningens længde (Min.)	5535	5590	5869	6202	6423	6978	7759
W Opbygningens længde (Maks.)	6584	6652	7000	7414	7690	8381	9360

Chassisvægte [kg]

Foraksler	6545	6535	6525	6495	6490	6455	6105
Bogie	2640	2650	2725	2785	2835	2925	3085
Egenvægt	9185	9185	9250	9280	9325	9380	9190
Nyttelast (inkl. opbygning, fører, brændstof, etc.)	22815	22815	22750	22720	22675	22620	22810

Vendediameter [mm]

Vendediameter, målt ved vejbane	18100	18200	19000	20000	20600	22200	24800
Vendediameter, målt mellem to vægge	19500	19700	20500	21400	22100	23700	26300

Vægte [kg]

	Lovlige	Tekniske
Totalvægt lastvogn	32000	37000
Vogntogsvægt	44000	44000
Foraksler	16000	16000
Bogie	19000	21000

Noter

Chassisdimensioner

Førerhøjde: +328 mm for CAB-HSLP, -262 mm for CAB-LDAY, -262 mm for CAB-LSLP, +16 mm for CAB-SLP.

Forakselcentrum til bagkant på førerhus: +431 mm for CAB-HSLP og CAB-SLP, -69 mm for CAB-LDAY, +425 mm for CAB-LSLP.

D-målet inkluderer frigang på 50 mm samt for lange chassis en hjælperamme på 100 mm.

Højder kan variere ± 20 mm ved bladfjedre og ± 10 mm ved luftaffjedring.

Alle dimensioner er ved ubelastet chassis og evt. løbeaksel sænket. Anvendt chassishøjde: CHH-HIGH.

Ved vægtberegningerne er der regnet med det maksimale chassisoverhæng bag (N Maks.) for den valgte akselafstand.

Vægte og dimensioner er baseret på følgende dæk:

Dæk, foraksel: 315/80R22.5
Dæk, drivaksel: 315/80R22.5

Chassisvægte inkluderer oile, vand, AdBlue, 0 liter brændstof og ingen chauffør. Egenvægt kan variere ± 3%.

Vendediameterne er teoretisk beregnede.

Lovlige vægte kan variere fra land til land.

For mere detaljeret vægtinformation samt vægt af evt. ekstraudstyr, kontakt din lokale Volvo forhandler.

Anvend IKKE denne tegning ved opbygning af chassiset. Der henvises til Volvos opbygningsinstruktioner samt til chassis-tegning FMX84RF3L.

MODELSERIE

Ny FMX D13 8x4, Langt chassis med 2 styrende foraksler, stål fjedre bag (3L 01)

ANVENDELSE

- RC-ROUGH** Landevej- og anlægskonfiguration (RC-ROUGH)
- RC-VROUG** Anlægskonfiguration (RC-VROUG)
- TIPP-PRE** Tipbilsforberedelse.
- UNIFORM** Standard chassis.

HOVEDKOMPONENTER

- CHH-HIGH** Chassishøjde - Standard (CHH-HIGH)
- CHH-XHIG** Chassishøjde - Ekstra høj (CHH-XHIG)
- RADD-BR** Tandembogie med parabelfjedre, B-Ride.
- RADD-TR1** Tandembogie med bladfjedre, T-Ride 1.
- RADD-TR2** Tandembogie med konventionelle bladfjedre, T-Ride 2.
- RADD-TR3** Bladfjedret tandembogie, T-Ride 3
- FMX-DAY6** Dagførerhus
- FMX-HSL6** Globetrotter-Førerhus
- FMX-LDA6** Dagførerhus med lavt tag
- FMX-LSL6** Langt førerhus med lavt tag
- FMX-SLP6** Langt førerhus
- EU3** Emissionsniveau Euro 3. Euro 3 kan ikke nyindregistreres efter 1. oktober 2006.
- EU5EEV** Emissionsniveau EEV (Enhanced Environmentally friendly Vehicle), SCR
- EU5SCR-M** Emissionsniveau Euro 5, SCR.
- EU6SCR** Emissionsniveau Euro 6, med SCR (katalysator med AdBlue) og EGR (recirkulation af udstødningsgasserne). Partikelfilter og Slip katalysator Diesel i henhold til EN590, maks. 10 ppm Svovl og Biodiesel maks. B10
- D13S420A** Motor, 13 liter, 420 hk, 2100 Nm - EGR, Partikelfilter, SCR, Slipcat - (Fuelface)
6-cylindret, 13-liter dieselmotor - EGR, Partikelfilter, SCR, Slipcat
Effekt v. 1404-1700 o/min.: 309 kW (420 hk).
Moment v. 905-1400 o/min.: 2100 Nm
- D13S460A** Motor, 13 liter, 460 hk, 2300 Nm - EGR, Partikelfilter, SCR, Slipcat - (Fuelface)
6-cylindret, 13-liter dieselmotor - EGR, Partikelfilter, SCR, Slipcat
Effekt v. 1404-1700 o/min.: 338 kW (460 hk).
Moment v. 945-1400 o/min.: 2300 Nm
- D13S500A** Motor, 13 liter, 500 hk, 2500 Nm - EGR, Partikelfilter, SCR, Slipcat - (Fuelface)
6-cylindret, 13-liter dieselmotor - EGR, Partikelfilter, SCR, Slipcat
Effekt v. 1404-1700 o/min.: 368 kW (500 hk).
Moment v. 980-1400 o/min.: 2500 Nm
- D13S540A** Motor, 13 liter, 540 hk, 2600 Nm - EGR, Partikelfilter, SCR, Slipcat - (Fuelface)
6-cylindret, 13-liter dieselmotor - EGR, Partikelfilter, SCR, Slipcat
Effekt v. 1458-1700 o/min.: 397 kW (540 hk).
Moment v. 1000-1400 o/min.: 2600 Nm
- D13A400** D13A400, 6-cylindret, 13-liter dieselmotor.
Effekt v.1450-1800 o/min.: 294 kW (400 hk).
Moment v.1050-1400 o/min.: 2000 Nm.
- D13A440** D13A440, 6-cylindret, 13-liter dieselmotor.
Effekt v.1500-1800 o/min.: 324 kW (440 hk).
Moment v.1050-1400 o/min.: 2200 Nm.
- D13A480** D13A480, 6-cylindret, 13-liter dieselmotor.
Effekt v.1500-1800 o/min.: 353 kW (480 hk).
Moment v.1050-1400 o/min.: 2400 Nm.
- D13A520** D13A520, 6-cylindret, 13-liter dieselmotor.
Effekt v.1500-1800 o/min.: 382 kW (520 hk).
Moment v.1050-1450 o/min.: 2500 Nm.
- D13C380** Motor, 13 liter, 380 hk, 1900 Nm - SCR
- D13C420** D13C420, 6 cylindret, 13-liter dieselmotor, Effekt v. 1400-1900 o/min. : 309 kW (420 hk). Moment v. 1000-1400 o/min.: 2100 Nm.
- D13C460** D13C460, 6-cylindret, 13-liter dieselmotor.
Effekt v.1400-1900 o/min.: 338 kW (460 hk).
Moment v.1000-1400 o/min.: 2300 Nm.
- D13C500** D13C500, 6-cylindret, 13-liter dieselmotor.

D13C540

- D13K420**
- D13K460**
- D13K500**
- D13K540**

DIESEL

DIESEL-B

EBR-EPG

EBR-EPGC

EBR-VEB+

AT2612

ATO2612

PT2606

ASO-C

ASO-ULC

RTH2610B

RTH2610F

RTH3210F

RTH3212F

RTH3312

RTH3815

RTS2310A

RTS2370A

PAKKER

FP-D13

DRIV-EXT

DRIV-SEL

1LIVINFM

2LIVINFM

INFOHIGH

Effekt v.1400-1900 o/min.: 368 kW (500 hk).
Moment v.1050-1400 o/min.: 2500 Nm.
D13C540, 6-cylindret, 13-liter dieselmotor.
Effekt v.1450-1900 o/min.: 397 kW (540 hk).
Moment v.1050-1450 o/min.: 2600 Nm.
D13K420
D13K460
D13K500
D13K540

Dieselolie i henhold til EN590 - alternativt XTL (HVO eller GTL) i henhold til EN15940 klasse A
Biodiesel (i henhold til EN14214 level 3/4)

Termostatstyret modtryksregulator med motorbremsefunktion. Max. bremseeffekt 200 kW.
Motorbremse EBR-EPGC kompressionmotorbremse til I-Shift kan opgraderes til Volvo Engine Brake med 5 indstillinger 11 liter: 160 kW.
13 liter: 175 kW.

Motorbremse - Volvo Engine Brake Plus (VEB+), kompressionsmotorbremse (opfylder ADR retarder krav) Maks. bremseeffekt - se datablad

I-Shift - Gearkasse, AT2612, split/rangegearkasse med 12 gear frem og 4 baggear. Fuldautomatisk gearskiftesystem uden koblingspedal. Gearskiftesystemet er elektronisk styret og er integreret med motor- og bremseelektronikken.

I-Shift, Overdrive gearkasse, ATO2612 split/rangegearkasse med 12 gear frem og 4 baggear. Fuldautomatisk gearskiftesystem uden koblingspedal. Gearskiftesystemet er elektronisk styret og er integreret med motor- og bremseelektronikken.

Gearkasse, Powertronic, PT2606, 6 frem/2 bak

Krybegear (1 stk)
Ekstra vægt ca. 48 kg og ekstra længde af gearkasse 120 mm. Udveksling på gearkasser uden overdrive 19,38 (standard 14,94)

Udveksling på gearkasser med overdrive 17,54 (standard 11,73)

Ultra lavt krybegear (2 stk.)
Ekstra vægt ca. 48 kg og ekstra længde af gearkasse 120 mm. Udveksling C1 32,04 og C2 19,38

Tandem-bagaksel RTH2610B, med navreduktion og differentialespærre.

Tandem-bagaksel RTH2610F, med navreduktion og differentialespærre.

Tandem-bagaksel, RTH3210F, 32/100 T med navreduktion.

Tandem-bagaksel, RTH3212F, 32/120 T med navreduktion.

Tandem-bagaksel, RTH3312, 33/120 T med navreduktion.

Tandem-bagaksel, RTH3815, 38/150 tons med navreduktion.

Tandem-bagaksel, RTS2310A, 23/100 tons uden navreduktion.

Tandem-bagaksel RTS2370A, enkeltgear med differentialespærre.

Brændstofpakke:
Variabel servopumpe
I-SEE
Tomgangsstop

Drive Pakke - Extended
Komfort førerhuspakke.

Indretning 1 (1 køje)
Indhold se produktblad
Indretning 2 (2 køjer)

Informationspakke - høj
12" dynamisk hoveddisplay med 3 instrument views (Standard, Fokus og last)
9" touch sidedisplay
Voicekontrol (Alexa - engelsk, tysk, fransk, italiensk og spansk)
Mulighed for at håndtere op til 8 kameraer (kræver ekstra interface)
Bluetooth interface - understøtter tilkobling af 2 telefon samtidig

Standardudstyr

Valgfrit udstyr

Førerhuse og drivlinjer beskrives mere detaljeret i separate datablade.

Kontakt din lokale Volvo forhandler for yderligere informationer om mulige varianter og kombinationer af disse.

Vi forbeholder os ret til ændringer i konstruktion og udstyr uden forudgående varsel. Specifikationerne kan variere fra land til land.

MODELSERIE

Ny FMX D13 8x4, Langt chassis med 2 styrende foraksler, stål fjedre bag (3L 01)

<p>Internet forbindelse kan oprettes via tethering - Bluetooth, Wi-Fi eller USB Lydanlæg 4x25 watt med følgende media funktioner radio, USB og Bluetooth Multisprogsudgave med frit valg mellem 33 sprog.</p> <p><input type="checkbox"/> OFFROADD Anlægspakke - dagførerhus <input type="checkbox"/> OFFROADS Anlægspakke - langt førerhus (sovekabine) <input type="checkbox"/> CHASPAC Chassispakning til langt chassis Cyklistværn, bagskærme, forskærme (2. foraksel), beslag til fastgørelse af opbygning og LED baglygter,</p> <p>CHASSIS LAYOUT</p> <p><input checked="" type="checkbox"/> FST-PAR Forfjedre, parabel (standard) <input type="checkbox"/> FST-PAR3 Forfjedre, parabel/stiv</p> <p><input checked="" type="checkbox"/> FAL16.0 Teknisk forakseltryk 16.000 kg. <input type="checkbox"/> FAL18.0 Teknisk forakseltryk 18.000 kg <input type="checkbox"/> FAL20.0 Teknisk forakseltryk 20.000 kg (Husk at kontrollere loadindeks på fordæk)</p> <p><input type="checkbox"/> FSTAB Krængningsstabilisator, standard/for. <input checked="" type="checkbox"/> FSTAB2 Krængningsstabilisator, medium kraftig/for. <input type="checkbox"/> FSTAB3 Krængningsstabilisator, ekstra kraftig/for.</p> <p><input checked="" type="checkbox"/> RAL21 Teknisk bagakseltryk 21.000 kg. <input checked="" type="checkbox"/> RAL23 Teknisk bagakseltryk 23.000 kg <input type="checkbox"/> RAL26 Teknisk bagakseltryk 26.000 kg. <input type="checkbox"/> RAL32 Teknisk bagakseltryk 32.000 kg <input type="checkbox"/> RAL38 Teknisk bagakseltryk 38.000 kg.</p> <p><input type="checkbox"/> RSTAB1 Krængningsstabilisator, trin 1, standard/bag. <input type="checkbox"/> ACTST-TO Volvo Dynamic Steering (VDS) Med elektrisk motor monteret på styrehus som giver ekstra moment til reduktion af nødvendig kraft for drejning af rat. Giver mere direkte styring og reducerer styrekraften med op til 85 %.</p> <p><input type="checkbox"/> ASFE-BAS Volvo Dynamisk Styring - standard <input type="checkbox"/> ASFE-PS Volvo Dynamisk Styring - med personlig indstilling</p> <p><input checked="" type="checkbox"/> PSS-DUAL Servostyring med 2 kredssystem. <input type="checkbox"/> PSS-SING Servostyring, enkeltkreds.</p> <p><input checked="" type="checkbox"/> PSP-VAR Servostyringspumpe med variabel volumen. <input type="checkbox"/> PSP-VAR2 Servostyringspumpe med variabel volumen og elektronisk styring</p> <p><input checked="" type="checkbox"/> EBS-MED EBS medumpakke. Blokeringsfri bremses, bakkestarthjælp, brake assistant, traction control, styring af spærredifferentiale, overvågning af bremseslitage med advarsel m.m.</p> <p><input type="checkbox"/> AUXPARK Ekstra parkeringsbremse. 2 ekstra potter.</p> <p><input type="checkbox"/> RST-MUL Bagfjedre, konventionelle. <input checked="" type="checkbox"/> RST-PAR1 Bagfjedre, parabel/normal stivhed. <input type="checkbox"/> RST-PAR5 Bagfjedre, parabel/progressiv</p> <p><input checked="" type="checkbox"/> FST8080 Rammetykkelse - 8 mm i krop/8 mm i flange. Farve grå (Sea Wolf Blue 1042)</p> <p><input type="checkbox"/> FIL-EEEE Innerliner, fra bagenden af motoren til afslutning af bogie. <input type="checkbox"/> FIL-EEEF Innerliner, fra bagenden af motoren til rammeende. <input type="checkbox"/> FIL-FBEB Innerliner, fra start til slut over bogien. <input type="checkbox"/> FIL-FBEF Innerliner, fra bogiestart til rammeende <input type="checkbox"/> FIL-TXEB Innerliner, fra gearkassetværjbjelke til afslutning på bogie. <input type="checkbox"/> FIL-TXEF Innerliner, fra gearkassetværjbjelke til afslutning på chassisrammen.</p> <p><input checked="" type="checkbox"/> BBOX-L Batterikasse på chassisets venstre side - L=850 mm. (afstand mellem konsoller på chassisramme)</p> <p><input type="checkbox"/> 2BAT210B 2 batterier, kapacitet 210 Ah. GEL type. <input checked="" type="checkbox"/> 2BAT210C 2 batterier, kapacitet 210 Ah. AGM.</p> <p><input checked="" type="checkbox"/> BATTAMP Batteriindikator standard (spænding og strøm). <input type="checkbox"/> BATTIND Batteriindikator med ekstra information om ladetilstand (bla. GEL batterier)</p> <p><input type="checkbox"/> ADR1 ADR udrustning. Hovedafbryder er placeret i batteriskab og kan betjenes via kontakt i instrumentpanel.</p>	<p><input type="checkbox"/> ADR2 (ADR godkendt fartskriver, timerfunktion på oliefyrr er deaktiveret...) ADR udrustning, Betjening af hovedafbryder i instrumentpanel og bag på førerhus. (ADR godkendt fartskriver, timerfunktion på oliefyrr er deaktiveret...)</p> <p><input type="checkbox"/> MSWI-A Hovedafbryder, ADR. <input checked="" type="checkbox"/> MSWI-R Hovedafbryder, fjernbetjent. Standard fjernbetjening, Work Remote og My Truck</p> <p><input checked="" type="checkbox"/> UR-FUEL Uden brændstoftank i højre side. Min. tankvolumen 255l Max. tankvolumen 810l</p> <p><input checked="" type="checkbox"/> UL-FUEL Uden brændstoftank i venstre side. Min. tankvolumen 160l Max. tankvolumen 450l</p> <p><input type="checkbox"/> ADTP-L AdBlue-tank, venstre side. <input type="checkbox"/> ADTP-LF AD-Blue tank i venstre side forrest <input checked="" type="checkbox"/> ADTP-R AdBlue-tank, højre side.</p> <p><input type="checkbox"/> ADB032 AdBlue tank, 32 liter L=349/378 mm. <input type="checkbox"/> ADB048 AdBlue tank, 48 liter L=300 mm. Designet til D56 tanke. <input type="checkbox"/> ADB064 AdBlue tank, 64 liter L=300 mm. Designet til D71 tanke.</p> <p><input checked="" type="checkbox"/> FCAP-L Aflåseligt tankdæksel.</p> <p><input checked="" type="checkbox"/> FUFF-AS Brændstoftåfyldning uden tyverisikring <input type="checkbox"/> FUFF-ATS Brændstoftåfyldning med tyverisikring</p> <p><input type="checkbox"/> ESH-LEFT Vandret lyddæmper, udstødning til venstre. <input checked="" type="checkbox"/> ESH-REAR Vandret lyddæmper, udstødning bagud/nedad. <input type="checkbox"/> ESH-RIGH Vandret lyddæmper og udstødning til højre <input type="checkbox"/> ESH-VERT Vandret lyddæmper, lodret udstødning bag førerhus, højre side.</p> <p><input type="checkbox"/> EXST-SSP Afgangsrør, blankpoleret rusfrit stål <input type="checkbox"/> EXST-ST Afgangsrør, stål med Aluminiums overflade</p> <p><input type="checkbox"/> WHC-FIX2 Stopklodser, 2 stk, standard. DIN76051-G53 <input type="checkbox"/> WHC-FOL2 Stopklodser, 2 stk, sammenklappelig. DIN76051-G53.</p> <p><input type="checkbox"/> WHCP-F Stopklodser, placeret foran på chassiset. <input type="checkbox"/> WHCP-R Stopklodser, placeret bag på chassiset. <input type="checkbox"/> WHCP-T Stopklodser, transportmonterede.</p> <p><input type="checkbox"/> TB-L80 Låsbart skab i sort plast i venstre side, 800 mm bred. Maxlast 130 kg. <input type="checkbox"/> TB-R80 Låsbart skab i sort plast i højre side, 800 mm bred. Maxlast 130 kg.</p> <p><input type="checkbox"/> SUP-BAS Cyklistværn i h. og v. side, foldbart med aluminiums sideprofiler. <input type="checkbox"/> SUP-LOW Lavt cyklistværn i h. og v. side, foldbart med aluminiums sideprofiler.</p> <p><input type="checkbox"/> CHAIN-S Snekæder til 1 aksel (ved 6x6 kæder til 2 aksler). <input type="checkbox"/> HOOK-SC Snekædekroge i overhæng bag.</p> <p><input type="checkbox"/> TOWMBRH Trækbjælke centralmonteret. <input type="checkbox"/> TOWMBRL1 Trækbjælke undermonteret (pos1) ved ramme afslutning. <input type="checkbox"/> TOWMBRM Trækbjælke halvt undermonteret ved ramme afslutning.</p> <p><input checked="" type="checkbox"/> RFEC-S Rammeafslutning, lige afskåret. <input type="checkbox"/> RFEC-U Rammeafslutning, afskåret øverste flange.</p> <p><input type="checkbox"/> C-RI4040 Trækkobling, Ringfeder 4040 G-150 D=132 kN, Dc=92 kN, V=40 kN, S=1000 kg, Øje=40 mm i diameter <input type="checkbox"/> C-RI4045 Trækkobling, Ringfeder 4045 G-150 D=137 kN, Øje=40 mm i diameter <input type="checkbox"/> C-RI5050 Trækkobling, Ringfeder 5050A G-150 D=200 kN, Dc=135 kN, V=75 kN, S=1000 kg, Øje=50 mm i diameter <input type="checkbox"/> C-RO400G Trækkobling, Rockinger 400 G150. <input type="checkbox"/> C-VBG520 rækkobling, VBG 520 D=200 kN, Dc=120 kN, V=50 kN, S=1000 kg,</p>
---	---

Standardudstyr

Valgfrit udstyr

Førerhuse og drivlinen beskrives mere detaljeret i separate datablade.

Kontakt din lokale Volvo forhandler for yderligere informationer om mulige varianter og kombinationer af disse.

Vi forbeholder os ret til ændringer i konstruktion og udstyr uden forudgående varsel.
Specifikationerne kan variere fra land til land.

MODEL SERIE

Ny FMX D13 8x4, Langt chassis med 2 styrende foraksler, stål fjedre bag (3L 01)

<ul style="list-style-type: none"> <input type="checkbox"/> C-VBG795 Øje=50 mm i diameter Trækkobling, VBG 795V D=290 kN, Dc=145 kN, V=95 kN, S=1000 kg, Øje=57 mm i diameter <input type="checkbox"/> TOWR-ONE 1 bugseringsanordning, bag. <input type="checkbox"/> TREL-PK Forberedelse til elektrisk trailertilslutning. <input type="checkbox"/> TREL14 Elstik, 14-polet. <input type="checkbox"/> TREL15 Eltilslutning til trailer/PHV via 15-polet elstik. (godkendt til ADR) <input type="checkbox"/> TREL7 Eltilslutning til trailer/PHV via 7-polet elstik (24N) <input checked="" type="checkbox"/> TREL7-7 Elstik, 2 x 7-polet (24N+24S) ikke ADR <input type="checkbox"/> TBC-DUO Duomatic, luftkoblinger bremsler. <input type="checkbox"/> TBC-EC Bosch, luftkoblinger bremsler. <input checked="" type="checkbox"/> TRBR-STA Aktivering af bremsler på trailer (kontrol af sammenkobling). <input type="checkbox"/> TRB-STRE ESP vogntogsbremse. Elektronisk styret afbremning af sættevogn/påhængsvogn, således at saksning undgås. <input type="checkbox"/> FFEND-B Skærme til anden foraksel. <input type="checkbox"/> FFEND-T Skærme til anden foraksel, transportmonterede. <input type="checkbox"/> RFEND-B Heldækkende lavtmonterede bagskærme med aftagelig top. <input type="checkbox"/> RFEND-T Bagskærme, kun til transport <input type="checkbox"/> RFH-BAS Bagskærmhøjde optimeret til dækstørrelse, rammehøjde, lovkrav, eventuelt drejeskammel etc. <input type="checkbox"/> RFH-HIG Bagskærmhøjde hævet mest muligt under hensyntagen til lovgivning. <input type="checkbox"/> RFH-LOW Bagskærmhøjde sænket mest muligt under hensyntagen til lovgivning. Risiko for kontakt mellem dæk og bagskærm. <input type="checkbox"/> ATANK-AL Aluminiums lufttank <input checked="" type="checkbox"/> ATANK-ST Stål lufttank <input type="checkbox"/> TL-LED Baglygter, LED. Baglys, markeringslys, bremselys, blinklys, baklys, tågelys og refleks. <input checked="" type="checkbox"/> BLIGHT-E Nødbremselys ved katastrofeopbremsning - Lovkrav ved nyregistrering fra 7. juli 2024 	<ul style="list-style-type: none"> <input checked="" type="checkbox"/> PVT-MTM <input checked="" type="checkbox"/> CRUIS-E <input type="checkbox"/> CRUIS-E5 <input type="checkbox"/> AMSO-AUT <input type="checkbox"/> AVO-ENH <input type="checkbox"/> APF-ENH <input type="checkbox"/> CD43-O <input type="checkbox"/> RET-TH <input type="checkbox"/> RET-TPT <input type="checkbox"/> TC-HWO <input type="checkbox"/> TC-MAOH2 <input type="checkbox"/> TC-MWO <input type="checkbox"/> TC-MWOH2 <input type="checkbox"/> 1COMP530 <input type="checkbox"/> 2COM1100 <input type="checkbox"/> 2COMP870 <input checked="" type="checkbox"/> 2COMP900 <input type="checkbox"/> CLU-AIRC <input checked="" type="checkbox"/> AIRIN-HI <input type="checkbox"/> AIRIN-LO <input type="checkbox"/> ACL1ST-S <input checked="" type="checkbox"/> 24A110BL <input type="checkbox"/> 24A150BL <input type="checkbox"/> 24AL110B <input type="checkbox"/> 24AL150B <input type="checkbox"/> CCV-C <input type="checkbox"/> CCV-O <input checked="" type="checkbox"/> PRIM-EL <input type="checkbox"/> PRIM-MAN <input type="checkbox"/> FUEQ-EH <input type="checkbox"/> AF-E <input type="checkbox"/> AF-R <input checked="" type="checkbox"/> FUEFE2LW <input type="checkbox"/> FUEFE2SW <input checked="" type="checkbox"/> EST-AID <input type="checkbox"/> 220EBH15 <input type="checkbox"/> PTER-100 <input type="checkbox"/> PTER-DIN 	<p>Når abonnement for kort udløber går I-SEE over til at bruge klassisk deling af data om topografi via "sky" med færre data til optimering af I-SEE funktionerne.</p> <p>I-See (Optimering af brændstofforbrug via GPS oplysninger) 5 års abonnement er inkluderet i prisen</p> <p>Fartpilot - I-Cruise med knapbetjening på rat.</p> <p>Fartpilot I-Torque - (Økonomi mode inkl. momentbegrænsning for maksimal besparelse)</p> <p>I-shift, manuel gearskiftefunktion i automatik-tilstand, med kick-down funktion.</p> <p>I-Shift software til bl.a anlægs- og tømmerkørsel som forbedrer startevne og køreegenskaber ved terrænkørsel - bla. "Rokkefunktion".</p> <p>I-Shift software understøtter - udvidede kraftudtagsfunktioner</p> <p>Kobling, dobbeltlamel 430 mm.</p> <p>Hydraulisk gearkassemonteret retarder. Maksimal bremseeffekt 600 kW i 15-20 sek. og kontinuerlig bremseeffekt 400 kW. Retarder er forsynet med cruise-funktion der tilpasser bremseeffekten til den valgte nedkørselshastighed.</p> <p>Retarder Powertronic</p> <p>Gearkasseoliekøler - Automatgearkasse (hydraulisk)</p> <p>Gearkasseoliekøler, ekstra kraftig, luft/vand/olie (Blokvoognstransport).</p> <p>Kræves i forbindelse med samlet vogntogsvægt på 60 t og derover for biler med overdrive gearkasse, og for vogntogsvægte over 80 t i kombination med gearkasser uden overdrive.</p> <p>Gearkasseoliekøler, til gearkasser uden retarder. Vand/olie. Kræves i forbindelse med samlet vogntogsvægt på 60 t i kombination med gearkasser uden overdrive.</p> <p>Gearkasseoliekøler, kraftig, vand/olie. Kræves i forbindelse med samlet vogntogsvægt i intervallet 60-80 t i kombination med gearkasser uden overdrive.</p> <p>1 cyl. trykluftkompressor, 530 l/min.</p> <p>2 cyl. trykluftkompressor, 1100 l/min. (760 cc)</p> <p>2 cylindere trykluftkompressor, 870 l/min</p> <p><input checked="" type="checkbox"/> 2COMP900 2 cyl. trykluftkompressor, 900 l/min. (636 cc)</p> <p>Luftkompressor med kobling.</p> <p>Højt luftindtag på førerhusets venstre side.</p> <p>Lavt luftindtag på førerhusets venstre side.</p> <p>Luftfilter med ekstra filterelement.</p> <p>Generator, 110 Ampère med LIN kommunikation</p> <p>Generator, 150 Ampère med LIN kommunikation</p> <p>Generator, 110 Ampère.</p> <p>Generator, 150 Ampère</p> <p>Krumtaphusventilation, lukket. Olie dampe fra topdæksel separeres og olien føres tilbage til motoren og renset luft ledes ind i turboens indsugning. Beregnet til omgivelsestemperatur ned til -25°C.</p> <p>Krumtaphusventilation, åben.</p> <p><input checked="" type="checkbox"/> PRIM-EL Elektrisk udluftningspumpe - brændstof</p> <p><input type="checkbox"/> PRIM-MAN Manuel udluftningspumpe - brændstof</p> <p><input type="checkbox"/> FUEQ-EH Brændstofslinger, elektrisk opvarmede.</p> <p><input type="checkbox"/> AF-E Varmeelement på brændstoffilter.</p> <p><input type="checkbox"/> AF-R Recirkulation af brændstof</p> <p><input checked="" type="checkbox"/> FUEFE2LW Stort Brændstoffilter, dobbelt, motormonteret, med vandudskiller.</p> <p><input type="checkbox"/> FUEFE2SW Standard Brændstoffilter, dobbelt, motormonteret, med vandudskiller.</p> <p><input checked="" type="checkbox"/> EST-AID Varmeelement for koldstart.</p> <p><input type="checkbox"/> 220EBH15 Motorvarmer, 220V/1,5 kW.</p> <p><input type="checkbox"/> PTER-100 Motorkraftudtag, DIN-tilslutning DIN100/ISO7646 flange</p> <p><input type="checkbox"/> PTER-DIN Motorkraftudtag, DIN-tilslutning (DIN5462)</p>
---	--	--

Standardudstyr

Valgfrit udstyr

Førerhuse og drivlinjer beskrives mere detaljeret i separate datablade.

Kontakt din lokale Volvo forhandler for yderligere informationer om mulige varianter og kombinationer af disse.

Vi forbeholder os ret til ændringer i konstruktion og udstyr uden forudgående varsel. Specifikationerne kan variere fra land til land.

MODELSERIE

Ny FMX D13 8x4, Langt chassis med 2 styrende foraksler, stål fjedre bag (3L 01)

<input type="checkbox"/> PTER1400	Motorkraftudtag med flange SAE1410.	<input type="checkbox"/> LSS-DW	Sporassistent. Systemet advarer hvis man ufrivilligt er ved at forlade sin kørebane. Det er aktivt ved hastigheder over 60 km/t. Det advarer kun ved vognbaneskift hvor blinklyset ikke er aktiveret. Kan afbrydes.
<input type="checkbox"/> HPE-F101	F1-101 hydraulikpumpe på motorkraftudtag	<input type="checkbox"/> LSS-DW3	Aktiv sporassistent med pilot assistent
<input type="checkbox"/> HPE-F41	F1-41 hydraulikpumpe på motorkraftudtag	<input checked="" type="checkbox"/> LCS4	Sideassistent - begge sider (VRU) Lovkrav ved nyregistrering fra 7. juli 2024
<input type="checkbox"/> HPE-F51	F1-51 hydraulikpumpe på motorkraftudtag	<input checked="" type="checkbox"/> DAS-W	Opmærksomhedsassistent
<input type="checkbox"/> HPE-F61	F1-61 hydraulikpumpe på motorkraftudtag		Systemet overvåger chaufførens kørsel og lastvognens position i forhold til vognbanen og vejsiderne. Systemet kan genkende kørestilen hos en søvning eller uopmærksom chauffør og opfordrer den pågældende chauffør til at holde en pause.
<input type="checkbox"/> HPE-F81	F1-81 hydraulikpumpe på motorkraftudtag	<input type="checkbox"/> RSSENS-W	Regrsensor med justerbar følsomhed.
<input type="checkbox"/> HPE-T53	F2-53/53 hydraulikpumpe på motorkraftudtag	<input checked="" type="checkbox"/> CU-ECC	Aircondition med elektronisk temperaturkontrol.
<input type="checkbox"/> HPE-T70	F2-70/35 hydraulikpumpe på motorkraftudtag	<input type="checkbox"/> CU-ECC2	Automatisk, elektronisk aircondition m. luftkvalitetssensor og aktivt kulfilter.
<input type="checkbox"/> HPE-V45	VP1-45 variabel hydraulikpumpe på motorkraftudtag	<input checked="" type="checkbox"/> IMMOBIL	Startspærre.
<input type="checkbox"/> HPE-V75	VP1-75 variabel hydraulikpumpe på motorkraftudtag	<input type="checkbox"/> ALARM-E	Tyverialarm for førerhus og evt. opbygning/anhænger.
<input type="checkbox"/> PTPT-D	PTPT-F, gearkassekraftudtag til direkte montering af hydraulikpumpe (DIN). Maks. 850 Nm. Kan ind/udkobles under kørsel.	<input type="checkbox"/> PHONE-PK	Forberedelse til Telefonmontering. Antenne og kabler formonteret.
<input type="checkbox"/> PTPT-F	PTPT-F, gearkassekraftudtag med kardanflange (SAE). Maks. 850 Nm. Kan ind/udkobles under kørsel.	<input type="checkbox"/> ISUNS-BS	Solskærm, indvendig, begge sider.
<input type="checkbox"/> PTR-D	PTR-D, gearkassekraftudtag for direkte pumpe montering. Maks. 1000 Nm.	<input checked="" type="checkbox"/> ISUNS-DS	Solskærm, indvendig, førerside.
<input type="checkbox"/> PTR-DH	PTR-DH, gearkassekraftudtag for direkte pumpemontering. Maks. 600 Nm.	<input type="checkbox"/> ISUNF-B	Indvendig solskærm, for - standard uden spejl
<input type="checkbox"/> PTR-DM	PTR-DM, gearkassekraftudtag for direkte pumpemontering. Maks. 600 Nm.	<input type="checkbox"/> ISUNF-MD	Indvendig solskærm med spejl i førerside
<input type="checkbox"/> PTR-F	PTR-F, gearkassekraftudtag med kardanflange. Maks. 1000 Nm.	<input type="checkbox"/> ISUNF-RE	Solgardin i forruden, indvendigt. Elektrisk.
<input type="checkbox"/> PTRD-D	PTRD-D, 2 DIN-pumpetilslutning, 1 fremad/1 bagud til direkte pumpemontering. (maks. 870 Nm TPPT870 - lav udveksling se VBI)	<input checked="" type="checkbox"/> ISUNF-RM	Solgardin i forruden, indvendigt. Manuelt.
<input type="checkbox"/> PTRD-F	PTRD-F, gearkassekraftudtag med flange for kardanmontering. 1 stk. SAE flange bag for kardanmontering (maks. 870 Nm TPPT870 - lav udveksling se VBI)	<input type="checkbox"/> ADFS	2 stk. DIN-pladser (standard radiomontering) over forrude.
<input type="checkbox"/> HPG-F101	Direkte monteret F1-101 hydraulikpumpe på gearkassekraftudtag.	<input type="checkbox"/> BUPALARM	Bakalarm.
<input type="checkbox"/> HPG-F41	Direkte monteret F1-41 hydraulikpumpe på gearkassekraftudtag.	<input type="checkbox"/> RTOLL-PK	Toll Collect forberedelse. Indeholder GPS/GSM antenne og nødvendige kabler leveret af Toll Collect. Understøtter montering af enhed i DIN-hul.
<input type="checkbox"/> HPG-F51	Direkte monteret F1-51 hydraulikpumpe på gearkassekraftudtag.	<input type="checkbox"/> REMC-MF	Work Remote (Multi-fjernbetjening)
<input type="checkbox"/> HPG-F61	Direkte monteret F1-61 hydraulikpumpe på gearkassekraftudtag.		Tilgængelige funktioner er afhængig af bilens udstyr og lokal tilpasning.
<input type="checkbox"/> HPG-F81	Direkte monteret F1-81 hydraulikpumpe på gearkassekraftudtag.		- Styring af luftaffjedret
<input checked="" type="checkbox"/> STWPOS-L	Venstrestyret.	<input checked="" type="checkbox"/> FIREXT3D	1 stk. Brandslukker, 3 kg. Dansk mærkat.
<input type="checkbox"/> STWPOS-R	Højrestyret.	<input type="checkbox"/> WARNLAMP	Advarselslampe, transport, batteridrevet.
<input type="checkbox"/> STWM-LE	Rat, læderbetrukket.	<input type="checkbox"/> LAMP-IN	Inspektionslampe
<input type="checkbox"/> STGW-AD2	Justerbar ratstamme og ratvinkel (-5 grader til + 15 grader)	<input type="checkbox"/> BULBKIT	Sæt med ekstra pærer og sikringer.
<input checked="" type="checkbox"/> STGW-ADJ	Justerbar ratstamme.J	<input type="checkbox"/> WRITEPAD	Skriveplade til montering på rattet.
<input type="checkbox"/> AIRBAG	Airbag i førersiden.	<input checked="" type="checkbox"/> DST-CF1	Førerstol, Komfort. Luftaffjedret, sele i B-stolpe.
<input checked="" type="checkbox"/> DRC-AMI	Automatisk regenerering af partikelfilter med mulighed for manuel styring via kontakt. Kontakten har 3 indstillinger. Automatisk, manuel og annullering af regenerering.	<input type="checkbox"/> DST-CF5	Førerstol, Komfort. Luftaffjedret, elopvarmet, sikkerhedssele i stolen.
<input type="checkbox"/> 1DAYDIG	Fartskriver, digital (Siemens version 3.0). EU-godkendt frem til registrering d. 15/6-2019. 1-dags udgave.	<input type="checkbox"/> DST-CF6	Førerstol, Komfort. Luftaffjedret, elopvarmet, ventilert, sikkerhedssele i stolen.
<input checked="" type="checkbox"/> 1DAYDIG4	Fartskriver, digital (Siemens) version 4.1. EU-krav ved førstegangsregistrering fra 21/8-2023	<input type="checkbox"/> SBD-RED	Sikkerhedsseler, fører- og passagerstol, røde
<input type="checkbox"/> ARSL	Ekstra fartbegrænser (kontakt i instrumentpanel).	<input type="checkbox"/> SBPRE-DS	Seleforstrammer, førerstol
<input checked="" type="checkbox"/> ESP-BAS1	Elektronisk Stabilitets Program (ESP). Kan afbremse hvert hjul for sig, således at risikoen for vælteulykker reduceres.	<input type="checkbox"/> PST-CF5	Passagerstol, Komfort 5. Luftaffjedret, elopvarmet, sikkerhedssele i sædet.
<input type="checkbox"/> ESPC-RO	Styring af ESP funktion (standard/reduceret/frakoblet)		
<input type="checkbox"/> HWSS-ACB	ACC med adaptiv fartpilot, advarsel mod kollision (FCW) og automatisk nødopbremsning (gælder både stationære objekter og objekter i bevægelse)		
<input type="checkbox"/> HWSS-FCB	Advarsel mod kollision (FCW) og automatisk nødopbremsning (gælder både stationære objekter og objekter i bevægelse) Lovkrav pr. 1/11-2015 for 2 og 3 akslede biler. Off-Road klassificerede biler og biler med stålaffjedring på bagaksel er undtaget for dette krav.		
<input checked="" type="checkbox"/> Standardudstyr		<input type="checkbox"/> Valgfrit udstyr	

Førerhuse og drivlinjer beskrives mere detaljeret i separate datablade.

Kontakt din lokale Volvo forhandler for yderligere informationer om mulige varianter og kombinationer af disse.

Vi forbeholder os ret til ændringer i konstruktion og udstyr uden forudgående varsel. Specifikationerne kan variere fra land til land.

MODEL SERIE

Ny FMX D13 8x4, Langt chassis med 2 styrende foraksler, stål fjedre bag (3L 01)

<input checked="" type="checkbox"/> PST-STD2	Passagerstol, standard. Uden luftaffjedring, sele i B-stolpe, justerbar lændestøtte.	<input type="checkbox"/> VANMIR	Spejl indvendig i centrale opbevaringsrum.
<input type="checkbox"/> SBPRE-PS	Seleforstrammer, passager	<input type="checkbox"/> AS-FUS	Ekstra hylde i opbevaringsrum over forrude. Der leveres kun 1 hylde når der er monteret mikrobølgeovn i det ene opbevaringsrum.
<input type="checkbox"/> ARMRE-BB	To armlæn på både fører- og passagerstol.	<input type="checkbox"/> INFOT-PK	Fladskærmsforberedelse, over venstre dør (op til 19"). Tagantenne, antennestik, 3,5 mm jack stik til stereo over bilens anlæg og 12 volt udtag.
<input type="checkbox"/> ARMRE-DB	To armlæn på førerstolen.		
<input type="checkbox"/> ARMRE-PB	To armlæn på passagerstolen.		
<input type="checkbox"/> ARU-BAS	Armlæn, vinylbetrukne.		
<input type="checkbox"/> ARU-LEA	Armlæn, læderbetrukne.		
<input checked="" type="checkbox"/> FMAT-RUB	Gummimåtter.		
<input type="checkbox"/> FMAT-TX2	Tekstil og gummi måtter		
<input type="checkbox"/> LBK70	Køje, nedre, 700 mm, fast		
<input type="checkbox"/> MATL-FI	Madras, 160 mm tyk springmadras, over 100 kg kropsvægt.		
<input type="checkbox"/> MATL-SF	Madras, 160 mm tyk springmadras, op til 85-100 kg kropsvægt.		
<input type="checkbox"/> OLMAT-BA	Rullemadras, basis.		
<input type="checkbox"/> OLMAT-PR	Rullemadras, premium.		
<input type="checkbox"/> TBK60F	Køje, øvre, 600x1900 mm, opklappelig op til 52 grader afhængig af førerhus og valg af opbevaringsplads på førerhusets bagvæg		
<input type="checkbox"/> TBK70F	Køje, øvre, 700x1900 mm, opklappelig op til 52 grader afhængig af førerhus og valg af opbevaringsplads på førerhusets bagvæg		
<input type="checkbox"/> PH-CAB2	Dieseldrevet kabinevarmer. Opvarmning af førerhuset via luft. Styres via timer (ikke ADR biler).		
<input type="checkbox"/> PH-ENGCA	Dieseldrevet motor- og kabinevarmer. Opvarmning af førerhuset via bilens varmesystem - vandbaseret. Styres via timer (ikke ADR biler).		
<input type="checkbox"/> PH-SS	Kabinevarmer, korte stop		
<input type="checkbox"/> SLCP-BAS	Kontrolpanel ved køjen, basis (interiør lys, parkeringsvarmer, tagluge)		
<input type="checkbox"/> ETSB-F	Opbevaring på motortunnel - forrest ovenpå		
<input type="checkbox"/> ETSB-FR	Opbevaring på motortunnel - forrest og bagest		
<input type="checkbox"/> ETSB-FRS	Opbevaring på motortunnel - forrest, bagest og i højre side		
<input type="checkbox"/> ETSB-FS	Opbevaring på motortunnel - forrest og i højre side		
<input type="checkbox"/> ETSB-R	Opbevaring på motortunnel - bagest		
<input type="checkbox"/> ETSB-RS	Opbevaring på motortunnel - bagest og i højre side		
<input type="checkbox"/> ETSB-S	Opbevaring på motortunnel - højre side		
<input type="checkbox"/> RUS-BAS	Standard opbevaringsrum på førerhusets bagvæg med jalousilåger, 154 liter (300 mm højt). På FM/FMX-dagførerhus dog 60 liter (300 mm højt).		
<input type="checkbox"/> RUS-HIG	Stort opbevaringsrum på førerhusets bagvæg med jalousilåger, 245 liter (440 mm højt).		
<input type="checkbox"/> REF-ICPK	Forberedelse til køleskab		
<input type="checkbox"/> REFR-RUS	28 liter køleskab i overskab på førerhusbagvæg.		
<input type="checkbox"/> MICRO-PK	Forberedelse til mikrobølgeovn i højre side over frontrude		
<input type="checkbox"/> BOTH-D	Flaskeholder - centralt i instrumentpanel. Op til 1,5 liter flaske.		
<input type="checkbox"/> COFMA-PK	Forberedelse til kaffemaskine		
<input checked="" type="checkbox"/> INLI-BAS	Interiørbelysning hvidt med blød overgang ved tænd og sluk. Ingen lysdæmper.		
<input type="checkbox"/> INLI-NL	Interiørbelysning hvidt med blød overgang ved tænd og sluk, samt rødt natlys.		
<input type="checkbox"/> INLI-NLD	Interiørbelysning hvidt med blød overgang ved tænd og sluk, samt rødt natlys og lysdæmper.		
<input type="checkbox"/> ARL-FLEX	Læselampe med svanehals.		
<input checked="" type="checkbox"/> RH-EE	Uden taglugefunktion - fast tagluge i tonet glas (nøddugang)		
<input type="checkbox"/> RH-ER	Tagluge forstærket i stål - nøddugang		
<input type="checkbox"/> RH-ETR	Tagluge - elektrisk/tonet glas/åbnes bag		
<input type="checkbox"/> RH-MTR	Tagluge - manuel/tonet glas/åbnes bag		
<input checked="" type="checkbox"/> GLAS-TIN	Tonede ruder.		
<input type="checkbox"/> SWIND-BS	Siderude, ekstra, begge sider.		
<input type="checkbox"/> SWIND-PS	Sidevindue bag, passagerside		
<input type="checkbox"/> AWIND-RF	Fast bagrude		
<input checked="" type="checkbox"/> EXTL-BAS	Udvendig styling, standard.		
<input checked="" type="checkbox"/> DGLAS-H	Hærdet dørglas.		
<input type="checkbox"/> DGLAS-L	Lamineret dørglas.		
<input checked="" type="checkbox"/> BUMP-HD	Kraftig front kofanger FMX - leveres med integreret træktravers FH/FH16 - leveres med sort kølergrill og umalet kofanger.		
<input type="checkbox"/> AUXFS	Ekstra indstigningstrin i siden		
<input type="checkbox"/> GUARD-EH	Kraftig afskærmning af bundkar.		
<input type="checkbox"/> SIDEH-B	Håndtag på		
<input type="checkbox"/> SIDSTP-R	Stige og trin i førerside		
<input type="checkbox"/> BUGNET	Insektnet foran køler.		
<input type="checkbox"/> CTILT-P-E	Førerhustip, elektrisk betjent. Tipvinkel 70°.		
<input checked="" type="checkbox"/> CTILT-P-M	Førerhustip, manuelt betjent. Tipvinkel 70°.		
<input type="checkbox"/> FCABS-A	Førerhusaffjedring, luft for.		
<input checked="" type="checkbox"/> FCABS-M	Førerhusaffjedring, mekanisk for.		
<input type="checkbox"/> RCABS-A	Førerhusaffjedring, luft bag.		
<input checked="" type="checkbox"/> RCABS-M	Førerhusaffjedring, mekanisk bag.		
<input type="checkbox"/> MIRCFCPX	Sidespejle, el-varme, el-manøvrerede og blindvinkelkamera i passagerside		
<input type="checkbox"/> MIRCMCP	Sidekamera (erstatte standard og vidvinkel sidespejle) og blindvinkelkamera i passagerside		
<input type="checkbox"/> MIRCMS	Sidekamera (erstatte standard og vidvinkel sidespejle)		
<input checked="" type="checkbox"/> MIRCMTX	Sidespejle, el-varme, el-manøvrerede		
<input checked="" type="checkbox"/> AMIR-F20	Frontspejl monteret under solskærm, radius 200 mm.		
<input type="checkbox"/> SUNV-H	Udvendig solskærm.		
<input type="checkbox"/> AD-ROOF	Tagspoiler, lakeret i førerhusfarve.		
<input type="checkbox"/> AD-SIDES	Sidespoilere bag førerhus, kort. Lakeret i førerhusfarve.		
<input checked="" type="checkbox"/> HL-LED	LED Forlygter Ledetal 25		
<input checked="" type="checkbox"/> HL-CLEAN	Forlygtevasker, højtryksspuling.		
<input type="checkbox"/> HLP-ST	Afskærmning af forlygter, stål (FM og FH) og stål/plastik (FMX) EU godkendt.		
<input type="checkbox"/> HLP-ST2	Afskærmning af forlygter, med finmasket net Ikke godkendt i Danmark.		
<input type="checkbox"/> ASL-RF2	Integrerede fjernlygter i globetrotterskilt - højt placeret. LED efter produktionsuge 21 2024		
<input type="checkbox"/> IDLAMP-A	3 stk top lamper - orange. Centralt monteret.		
<input type="checkbox"/> IDLAMP-W	3 stk top lamper - hvide. Centralt monteret.		
<input type="checkbox"/> IDLMPSW	Kontakt til tre markeringslygter i førerhustagets midte, ej godkendt til brug i Danmark.		
<input type="checkbox"/> BEACOA2F	2 stk LED afmærkningslygter (roterende lysfunktion) placeret forrest på taget Monteret på konsol såfremt denne er ordret, alternativt på taget		
<input type="checkbox"/> BEACOA2R	2 stk LED afmærkningslygter (roterende lysfunktion) placeret bagest på taget Monteret på konsol såfremt denne er ordret, alternativt på taget		
<input type="checkbox"/> BEACON-P	Kabelforberedelse for rotorblink på førerhustag.		
<input type="checkbox"/> BEACONA4	4 stk. tagmonterede LED afmærkningslygter (roterende lysfunktion)		

Standardudstyr

Valgfrit udstyr

Førerhuse og drivlinjer beskrives mere detaljeret i separate datablade.

Kontakt din lokale Volvo forhandler for yderligere informationer om mulige varianter og kombinationer af disse.

Vi forbeholder os ret til ændringer i konstruktion og udstyr uden forudgående varsel. Specifikationerne kan variere fra land til land.

MODEL SERIE

Ny FMX D13 8x4, Langt chassis med 2 styrende foraksler, stål fjedre bag (3L 01)

- CABPT-R1** Kabelgennemføring i førerhustag, højre side.
 - CABPT-R2** Kabelgennemføringer i førerhustag, begge sider.
 - SPOTP-F** Forberedt for fjernlygter foran.
 - SPOTP-R** Forberedt for projektører på taget.
 - SPOTP-RF** Forberedt for fjernlygter foran og på taget.
 - ROS-IL** Belysning i "Globetrotter"-skilt
 - ROS-IL2** Forberedelse for lys i globetrotterskilt - (knap til kontakt er bipakket)
 - ROS-ILP** Forberedt for lys i tagskilt.
 - CSGN-FMX** Globetrotterskilt FMX, monteret.
 - HORN-F1S** Trykluffthorn bag kølegitter (Jericho).
 - HORN-R2S** Kompressorhorn, to stk. monteret på tag.
 - ANT-CBR** Antenne for walkie monteret på tag (højre side).
 - ACCB-R-AP** Tagbøjle, for- og bagkant samt midt.
 - ACCB-R-F** Tagbøjle, forkant.
 - ACCB-R-FM** Tagbøjle, forkant og midt.
 - ACCB-R-FR** Tagbøjle, for- og bagkant.
 - ACCB-R-M** Tagbøjle, midt.
 - ACCB-R-R** Tagbøjle, bagkant.
 - ACCB-R-M** Tagbøjle, bagkant og midt.
 - REFS-TW** Reflekser til førerhus hvide, bipakket
 - REFS-TY** Reflekser til førerhus - bipakket, gule
- OPBYGNING**
- SRWL-PK** Forberedelse bak/arbejdslygter. Ledningsnet og 3 stillingsafbrydere (tænd/sluk/bakgear)
 - SWL-2FW** 2 stk. hvide LED arbejdslygter, for (monteret i chassisrammehøjde)
 - SWL-2RW** 2 stk. hvide LED arbejdslygter, bag (monteret i chassisrammehøjde)
 - SWL-4W** 4 stk. hvide LED arbejdslygter, 2 for/2 bag (monteret i chassisrammehøjde)
 - SWL-PK** Forberedelse til sidevendt arbejdsbelysning. Ledningsnet og 2 stillingskontakt (on/off).
 - WL-CHPK** Forberedelse (kontakt og kabel) til arbejdslamper (maks. 2x70W)
Udtag på chassis ved gearkasse
 - WLC-H2W** Arbejdslygter, 2 stk hvide LED, højt monteret bag førerhuset (ved tag)
 - WLC-PKH** Forberedelse (kabel og kontakt) til arbejdslygter på chassiset bag førerhuset.
 - WLC-PKH** Forberedelse (kabel og kontakt) til højt monterede arbejdslygter bag førerhuset.
 - WLC-PKL** Forberedelse (kabel og kontakt) til lavt monterede arbejdslygter bag førerhuset.
 - WLC-PKLH** Forberedelse (kabel og kontakt) til lavt og højt monterede arbejdslygter bag førerhuset.
 - ECBB-BAS** Opbyggerel-central, uden opbyggermodul.
 - ECBB-HIG** Opbyggerel-central, med opbyggermodul (HIG) i førerhus. Antal udgange - 14 HIG (+24 ved aktiv) og 4 Low (stel ved aktiv)
 - ECBB-MED** Opbyggerel-central, med opbyggermodul (MED) i førerhus. Antal udgange - 7 HIG (+24 ved aktiv) og 4 Low (stel ved aktiv)
 - BBCHAS1** Opbygger el-interface, 1 x 7-polet.
 - BBCHAS3** Opbygger el-interface, 3 x 7-polet.
 - BEPR-T2** Elektrisk forberedelse til tip (med workremote)
 - EXSTER** Ekstern styring via BBM
Fjernbetjening er ikke inkluderet
Fjernbetjeningen skal være godkendt af Færdselsstyrelsen
 - TD-LED** Trailergenkendelse, til diodebaglygter. Forudsætter et minimumsstrømforsyning på 500 mA og alle baglygter skal være diodelygter.
 - FRFS-BS** Fri plads på siden af chassisrammen, i begge sider.
Ca. 500 mm på biler med 1 styrende foraksel.
Ca. 600 mm på biler med 2 styrende foraksler.
 - FBA-BTF** Opbyggerbeslag foran, torsionsfleksibel opbygning.
- FBA-BTSF** Torsionsfleksible opbygninger er f.eks. ladbiler og containerhejs. Se yderligere oplysninger på opbyggerhjemmeside.
Opbyggerbeslag foran, torsionssemifleksibel opbygning. Torsionssemifleksible opbygninger er f.eks. betonkanoner, kassebiler og biler med presenningssider. Se yderligere oplysninger på opbyggerhjemmeside.
- HBA-FSFB** Huller for opbygning, torsions-fleksibel/semifleksibel-opbygning
- HBA-SB** Huller for opbygning, stiv opbygning (f.eks. tankopbygninger)
- RBA-T2** Opbyggerbeslag bag, Type RBA-T2 delt
Vinkelbeslag til fastgørelse af opbygning bag med bolte.
- CRANEPK1** Kranforberedelse, op til 10 Tm.
- CRANEPK2** Kranforberedelse, 9,5 til 20 Tm.
- CRANEPK4** Kranforberedelse, 18 til 40 Tm.
- AUXL-SPK** Forberedelse til sneplovbelysning.
Ledningsnet til ekstra forlygter og blinklygter.
- TAILPRE2** Forberedelse til bagmonteret lift. (Betjening via workremote)
Forberedelse til lift. Indeholder kontakt på instrumentbordet til lift, 3-leder kabel fra kontakten til chassisets bagende og et nyt ikon i instrumentbordet. Desuden strømkabel med 200A sikring frem til tilslutningspol på chassisrammen.
- TAILPREP** Forberedelse til lift. Indeholder kontakt på instrumentbordet til lift, 3-leder kabel fra kontakten til chassisets bagende og et nyt ikon i instrumentbordet. Desuden strømkabel med 200A sikring frem til tilslutningspol på chassisrammen.
- AESW2** Ekstra kontakter, 2 stk.
- AESW2PK** Ekstra kontakter, plads til 4 stk.
- AUXSW-4** Forberedelse til 4 ekstra kontakter.
- SERVICES**
- TGW-4GWL** Kommunikationsenhed (TGW-4GWL)
- FMS-PK** Fleet Management System gateway
- DRUT1** My Truck App - 1 års abonnement forudbetalt
- DRUT2** My Truck abonnement - 2 år
App til mobiltelefon downloades til IOS/Android og man kan herefter se status/styre funktioner indenfor 3 hovedområder.
1: Instrumentpanel - Brændstof, Adblue, kølervæske, sprinklervæske, motorolie, batteri og lys.
2: Klima anlæg - styre udstyr som parkeringsvarmer/parkeringskøler.
3: Alarm og låse - Låsestatus kan ses og man får besked såfremt at alarmer aktiveres.
Kan ikke kombineres med ADR.
- DRUT3** My Truck App - 3 års abonnement forudbetalt
- DRUT4** My Truck App - 4 års abonnement forudbetalt
- DRUT5** My Truck App - 5 års abonnement forudbetalt

■ Standardudstyr

□ Valgfrit udstyr

Førerhuse og drivlinjer beskrives mere detaljeret i separate datablade.

Kontakt din lokale Volvo forhandler for yderligere informationer om mulige varianter og kombinationer af disse.

Vi forbeholder os ret til ændringer i konstruktion og udstyr uden forudgående varsel. Specifikationer kan variere fra land til land.

MODELSERIE

Ny FMX D13 8x4, Langt chassis med 2 styrende foraksler, stål fjedre bag (3L 01)

Volvo Trucks. Driving Progress