

MODELLSERIE:

FMX D11 8x4 jevnlast bladføring B-ride FMX 84RF 1L

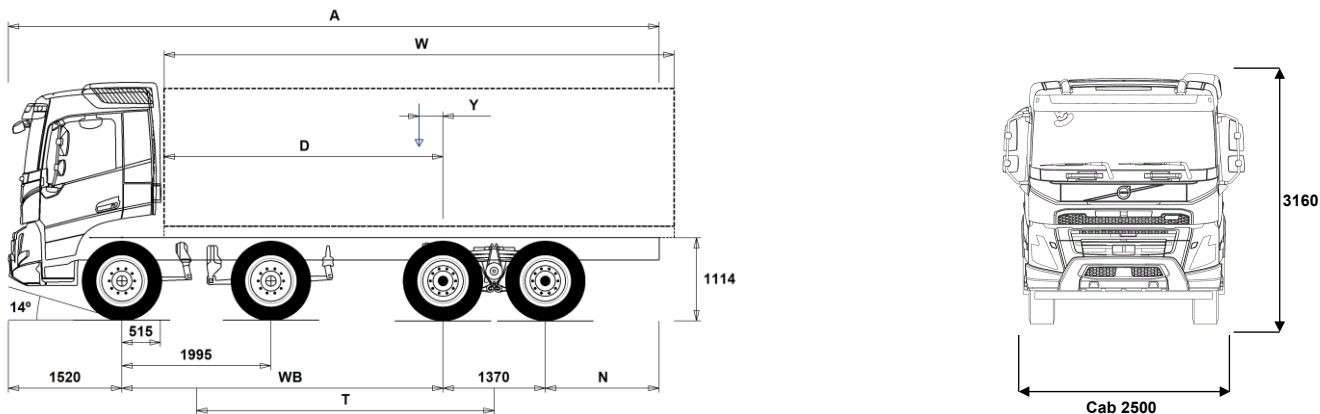

Chassisdimensjoner [mm]

| WB Akselavstand | 4300 | 4350 | 4600 | 4900 | 5100 | 5600 | 6400 |
|--|------|------|-------|-------|-------|-------|-------|
| A Total chassislengde | 9565 | 9665 | 10015 | 10465 | 10815 | 11565 | 11765 |
| D Senter av bakaksel til forkant av påbygg | 3735 | 3785 | 4035 | 4335 | 4535 | 5035 | 5835 |
| N Bakre overheng (Min.) | 825 | 825 | 825 | 825 | 715 | 715 | 1225 |
| N Bakre overheng (Max.) | 2375 | 2425 | 2525 | 2675 | 2825 | 3075 | 2475 |
| T Teoretisk akselavstand | 3988 | 4038 | 4288 | 4588 | 4788 | 5288 | 6088 |
| Y Tyngdepunkt for last (Min.) | 300 | 315 | 382 | 465 | 519 | 657 | 945 |
| Y Tyngdepunkt for last (Max.) | 1036 | 1059 | 1175 | 1314 | 1408 | 1641 | 2069 |
| W Lengde påbygg (Min.) | 5399 | 5451 | 5720 | 6041 | 6253 | 6788 | 7533 |
| W Lengde påbygg (Max.) | 6870 | 6941 | 7307 | 7741 | 8031 | 8756 | 9779 |

Chassisvekter [kg]

| | | | | | | | |
|---|-------|-------|-------|-------|-------|-------|-------|
| Foraksler | 6640 | 6635 | 6620 | 6590 | 6580 | 6545 | 6195 |
| Boggi bak | 2670 | 2685 | 2760 | 2820 | 2875 | 2965 | 3130 |
| Egenvekt | 9310 | 9320 | 9380 | 9410 | 9455 | 9510 | 9325 |
| Nyttelast (inkludert påbygg, fører, drivstoff etc.) | 21690 | 21680 | 21620 | 21590 | 21545 | 21490 | 21675 |

Svingdiameter [mm]

| | | | | | | | |
|------------------------------------|-------|-------|-------|-------|-------|-------|-------|
| Svingdiameter mellom fortauskanter | 18100 | 18200 | 19000 | 20000 | 20600 | 22200 | 24800 |
| Svingdiameter mellom vegger | 19500 | 19700 | 20500 | 21400 | 22100 | 23700 | 26300 |

Tillatte vekter [kg]

| | Tillatt | Teknisk |
|---------------------|---------|---------|
| Tillatt totalvekt | 31000 | 37000 |
| Tillatt vogntogvekt | 0 | 44000 |
| Foraksler | 16000 | 16000 |
| Boggi bak | 19000 | 21000 |

Viktige merknader

Chassisdimensjoner

Førerhushøyde: +328 mm for CAB-HSLP, -262 mm for CAB-LDAY, -262 mm for CAB-LSLP, +16 mm for CAB-SLP.

Senter av foraksel til bakkant av førerhus +431 mm for CAB-HSLP and CAB-SLP, -69 mm for CAB-LDAY, +425 mm for CAB-LSLP.

D-målet inkluderer frigang foran på 50 mm og for jevnlastbiler også en hjelperamme på 100 mm.

Høyder kan variere ± 20 mm med bladførere og ± 10 mm med luftføring. Alle dimensjoner er ved ubelastet chassis og eventuelle løpeaksler nede.

Anvendt chassishøyde: CHH-HIGH.

Ved vektberging er det anvendt maksimalt bakre overheng (N Max.) for den valgte akselavstanden.

Vekt og dimensjoner er basert på følgende dekk:

Dekk på forakselen: 315/80R22.5

Dekk på drivakselen: 315/80R22.5

Chassisvekter inkluderer olje, vann, AdBlue, 0 liter drivstoff, men ikke sjåfør. Egenvekt kan variere ± 3%.

Svingdiameter er teoretisk beregnet

Lovlige vekter kan variere fra land til land

For mer informasjon om vekter, inkludert vekten på tilleggsutstyr, kontakt din lokale Volvo-forhandler.

Bruk IKKE denne tegningen i forbindelse med påbygging. Bruk Volvos påbyggingsinstruksjoner og henvis til chassistegeting FMX84RF1L.

MODELLSERIE:

FMX D11 8x4 jevnlast bladføring B-ride FMX 84RF 1L

Bruksområde

- **RC-ROUGH** Belastningsklasse for dårlig vegstandard
- **RC-VROUG** Belastningsklasse for svært dårlig vegstandard
- **TIPP-PRE** Tippbilchassis
- **UNIFORM** Jevnløstchassis

Hovedkomponenter

- **CHH-HIGH** Høy (normal) chassishøyde
 - **CHH-XHIGH** Ekstra høy chassishøyde
 - **RADD-BR** 2 drivende bakaksler, bladføring (B-Ride)
 - **RADD-TR1** 2 drivende bakaksler, bladføring (T-ride 1, 75 mm fjærbredde)
 - **RADD-TR2** 2 drivende bakaksler, bladføring (T-Ride 2, 90 mm fjærbredde)
 - **FMX-DAY6** Kort førerhus FMX
 - **FMX-HSL6** Høyt førerhus FMX
 - **FMX-LDA6**
 - **FMX-LSL6**
 - **FMX-SLP6** Langt førerhus FMX
 - **EU6SCR** Emisjonsnivå Euro 6
 - **D11S330A** Dieselmotor, Euro 6, 10,8 liter, 330 hk/246 kW, 1600 Nm
 - **D11S380A** Dieselmotor, Euro 6, 10,8 liter, 380 hk/279 kW, 1800 Nm
 - **D11S430A** Dieselmotor, Euro 6, 10,8 liter, 430 hk/317 kW, 2050 Nm
 - **D11S460A** Dieselmotor, Euro 6, 10,8 liter, 460 hk/338 kW, 2200 Nm
 - **D11K330** 11-liters Euro 6 dieselmotor 330 hk (243 kW), 1600 Nm, SCR, EGR og dieselpartikkelfilter
 - **D11K380** 11-liters Euro 6 dieselmotor 380 hk (280 kW), 1800 Nm, SCR, EGR og dieselpartikkelfilter
 - **D11K430** 11-liters Euro 6 dieselmotor 430 hk (317 kW), 2050 Nm, SCR, EGR og dieselpartikkelfilter
 - **D11K460** 11-liters Euro 6 dieselmotor 460 hk (339 kW), 2200 Nm, SCR, EGR og dieselpartikkelfilter
 - **DIESEL** For ordinær diesel EN590 og HVO EN15940
 - **EBR-EPG** Standard motorbrems med termostatstyrt mottrykksregulator
 - **EBR-EPG2** Motorbrems med termostatstyrt mottrykksregulator for I-shift
 - **EBR-VEB** Volvo Engine Brake, VEB, kombinert kompresjonsbrems og termostatstyrt mottrykksregulator
 - **AT2412** I-Shift automatisert 12-trinns girkasse
 - **AT2612** I-Shift automatisert 12-trinns girkasse
 - **ATO2612** I-Shift automatisert 12-trinns girkasse med overdrive
 - **PT2106** 6-trinns Powertronic automatisk girkasse, PT2106, elektronisk styrt med hydraulisk momentforsterker og lock-up på alle gir.
 - **RTH2610B** Tandemaksel med navreduksjon, 4 planetgir og differensialspærre for maksimalt 26 tonns boggitrykk og 100 tonns vogntogvekt
 - **RTH2610F** Tandemaksel med navreduksjon og differensialspærre for maksimalt 26 tonns boggitrykk og 100 tonns vogntogvekt
 - **RTH3210F** Tandemaksel med navreduksjon og differensialspærre for maksimalt 32 tonns boggitrykk og 100 tonns vogntogvekt
 - **RTH3212F** Tandemaksel med navreduksjon og differensialspærre for maksimalt 33 tonns boggitrykk og 120 tonns vogntogvekt
 - **RTH3312** Tandemaksel med enkelutveksling og differensialspærre
 - **RTS2310A** Tandemaksel med enkelutveksling og differensialspærre for maksimalt 23 tonns boggitrykk og 70 tonns vogntogvekt
 - **RTS2370A**
- ## Pakker
- **DRIV-EXT** Kjørepakke - Extended
 - **DRIV-SEL** Kjørepakke
 - **1LIVINFM** Førerhuspakke med 1 køye
 - **2LIVINFM** Førerhuspakke med 2 køyer for FM
 - **INFOHIGH** Info- og mediapakke. High
 - **OFFROADD** Anleggspakke for FMX med kort førerhus
 - **OFFROADS** Anleggspakke for lange førerhus (alle modeller)
 - **CHASPAC** Chassis-pakke for jevnlast
- ## Chassis
- **FST-PAR** Parabelfjøring foran, normal stivhet
 - **FST-PAR3** Parabelfjøring foran, stiv
 - **FAL16.0** Tillatt last doble foraksler 16,0 tonn
 - **FAL18.0** Tillatt last foraksler 18,0 tonn
 - **FAL20.0** Tillatt last doble foraksler 20,0 tonn
 - **FSTAB** Krenningsstabilisator foran, normal stivhet
 - **FSTAB2** Krenningsstabilisator foran, medium stivhet
 - **FSTAB3** Krenningsstabilisator foran, stiv
 - **RAL21** Tillatt last akselkombinasjon 21 tonn
 - **RAL23** Tillatt last akselkombinasjon 23 tonn
 - **RAL26** Tillatt last akselkombinasjon 26 tonn
 - **RAL32** Tillatt last akselkombinasjon 32 tonn
 - **RSTAB1** Krenningsstabilisator bak, normal stivhet
 - **RSAP2** Fjøring bak med forsterkninger for tung belastning
 - **ACTST-TO** Aktiv styring
 - **ASFE-BAS** Volvo Dynamic Steering - standard
 - **ASFE-PS** Volvo Dynamic Steering - med personlig innstilling
 - **PSS-DUAL** Dobbelt styresystem
 - **PSP-VAR** Pumpe til servostyring med variabel mengde
 - **PSP-VAR2** Pumpe til servostyring med elektr. kontrollert variabel mengde
 - **EBS-MED** EBS medium versjon med bl.a. følgende funksjoner: Brake Blending, temperaturvarsling, momentkontroll, automatisk differensialspærre, bakkestarthjelp, varsel ved slitte bremseklosser, bremsehjelp, bremseovervåking samt lagring av status og historikk
 - **AUXPARK** 2 ekstra fjærbremseklokker
 - **RST-MUL** Konvensjonell fjøring bak, flerblads, normal stivhet
 - **RST-PAR1** Parabelfjøring bak, normal stivhet
 - **RST-PAR5** Parabelfjøring bak, progressiv
 - **FST8080** Tykkelse på rammeprofil 8.0 mm liv og 8.0 mm flens
 - **FIL-EEEB** Ramme med innerline fra motor til bak bakaksel/boggi
 - **FIL-EEEF** Ramme med innerline fra motor til rammeslutt
 - **FIL-FBEB** Ramme med innerline over boggi
 - **FIL-FBEF** Ramme med innerline fra boggi til rammeslutt
 - **FIL-TXEB** Ramme med innerline fra girkasse til bak bakaksel/boggi
 - **FIL-TXEF** Ramme med innerline fra girkasse til rammeslutt
 - **BBOX-L** Batterikasse på venstre side
 - **2BAT210B** 2 GEL-batterier med kapasitet 210 Ah
 - **2BAT210C** 2 AGM-batterier med kapasitet 210 Ah
 - **BATTAMP** Amperemeter
 - **BATTIND** Indikator for batterilading
 - **ADR1** ADR-tilpassing med 1 hovedstrømbryter
 - **ADR2** ADR-tilpassing med 2 hovedstrømbrytere
 - **MSWI-A** Hovedstrømbryter for ADR
 - **MSWI-R** Hovedstrømbryter med fjernkontroll
 - **UR-FUEL** Uten tank på høyre side
Minimumsvolum 255l
Maksimalt volum 810l
 - **UL-FUEL** Uten tank på venstre side
Minimumsvolum 160l
Maksimalt volum 450l
 - **ADTP-L** AdBlue tank på venstre side
 - **ADTP-LF** AdBlue tank på venstre side foran
 - **ADTP-R** AdBlue tank på høyre side
 - **ADB032** AdBlue plasttank 32 liter mellom doble foraksler
 - **ADB048** AdBlue plasttank 48 liter, diameter 560 mm, D-format
 - **ADB064** AdBlue plasttank 64 liter, diameter 710 mm, D-format
 - **FCAP-L** Låsbart diesel- og AdBlue-tankklokk
 - **FUFF-AS** Beskyttelse mot søl av drivstoff
 - **FUFF-ATS** Beskyttelse mot tyveri og søl av drivstoff
 - **ESH-LEFT** Horisontal lyddemper, utblåsing venstre side

■ Standardutstyr

□ Tilvalgsutstyr

For mer detaljert informasjon om førerhus- og drivlinjeutstyr, se separate datablad.

For alle mulige tilvalg og utstyrskombinasjoner, kontakt din Volvo-forhandler, som kan lage en spesifikasjon som møter dine behov.

Fabrikken forbeholder seg retten til endringer i konstruksjon og utstyr uten forutgående varsel. Spesifikasjonene kan variere fra land til land.

MODELLSERIE:

FMX D11 8x4 jevnlast bladføring B-ride FMX 84RF 1L

| | | | |
|-----------------------|--|-----------------------------|--|
| ■ ESH-REAR | Horisontal lyddemper, utblåsing bakover | □ SPWT-D | Reservehjul lik drivhjul |
| □ ESH-RIGH | Horisontal lyddemper, utblåsing høyre side | □ SPWT-F | Reservehjul lik forhjul |
| □ ESH-VERT | Horisontal lyddemper, vertikal utblåsing over tak | □ SWCP-LF | Reservehjulholder på venstre side foran bakaksel |
| □ EXST-SSP | Eksospipe i polert rustfritt stål | □ SWCP-T | Reservehjulholder transportmontert |
| □ EXST-ST | Eksospipen i stål | □ SWCP-TP | Reservehjulholder transportmontert på toppen av rammen |
| □ WHC-FIX2 | 2 faste stoppeklosser | □ JACK-12T | Jekk, 12 tonn |
| □ WHC-FOL2 | 2 sammenleggbare stoppeklosser | □ JACK-15T | Jekk, 15 tonn |
| □ WHCP-F | Stoppeklosser plassert på fremre del av bilen | □ JACK-20T | Jekk, 20 tonn |
| □ WHCP-R | Stoppeklosser plassert på bakre del av bilen | ■ TOOLKIT | Komplett verktøysett |
| □ WHCP-T | Stoppeklosser bipakket | □ INFLAHOS | Løs luftfylleslange |
| □ SUP-BAS | Sideunderkjøringshinder normal | □ GAUGE-TP | Dekktrykkmåler |
| □ CHAIN-S | Snøkjettinger fra fabrikk | Utrustning drivlinje | |
| □ HOOK-SC | Kjettingkroker | □ TRAP-HD | Girkasse med forsterket rangehus i stål |
| ■ TOWF-HD1 | Ett slepefeste foran i heavy duty versjon | ■ DRM-BE | Kjøremodus, økonomi og standard (balansert) |
| □ TOWMBRH | Høyt montert trekkbjelke i senter av ramme med D-verdi = 190 kN | □ DRM-E | Kjøremodus, økonomi |
| □ TOWMBRL1 | Lavt montert trekkbjelke | □ PVT-MAP | I-See med optimering av drivstofforbruk via GPS-opplysninger |
| □ TOWMBRM | Medium montert trekkbjelke i høyde med nedre rammefflens | ■ PVT-MTM | I-See med fartstilpasning og optimering av drivstofforbruk via GPS-opplysninger |
| ■ RFEC-S | Rett bakre rammeavslutning | ■ CRUIS-E | Konstantfartholder med Eco-roll, I-cruise og rattknapper |
| □ RFEC-U | Rammeavslutning kappet i overkant for tippåbygg | □ AMSO-AUT | Manuell giring i automat + kickdown for I-shift |
| □ C-RI4040 | Tilhengerkobling Ringfeder RF4040A G-150, D-verdi = 137 kN, Dc = 92 kN, V = 40 kN, øye = 40 mm | □ AVO-ENH | I-shift programvare for anlegg/tømmerkjøring |
| □ C-RI4045 | Tilhengerkobling Ringfeder RF4045A G-150, D-verdi = 137 kN, øye = 40 mm | □ APF-ENH | Utvidede krafttattaksfunksjoner for I-shift |
| □ C-RI5050 | | □ RET-TH | Retarder for manuell girkasse og I-shift |
| □ C-RO400G | Tilhengerkobling Rockinger 400 G-150, D-verdi = 130 kN, Dc = 90 kN, V = 35 kN, øye = 40 mm | □ RET-TPT | Retarder for Powertronic hydraulisk girkasse |
| □ C-VBG520 | | □ TC-HWO | Oljekjøler for hydraulisk girkasse, vann/olje |
| □ C-VBG795 | | □ TC-MAOH2 | Oljekjøler for mekanisk girkasse, ekstra høy ytelse, luft/olje |
| □ TOWR-ONE | Ett slepefeste bak | □ TC-MWO | Oljekjøler for mekanisk girkasse, normal ytelse, vann/olje |
| □ TREL-PK | Forberedt for el-kontakt tilhenger | □ TC-MWOH2 | Oljekjøler for mekanisk girkasse, ekstra høy ytelse, vann/olje |
| □ TREL14 | 14-polet VBG el-kontakt for tilhenger | □ 2COM1100 | 2-sylindret luftkompressor, kapasitet 1100 l/min. |
| □ TREL15 | 15-polet ADR-godkjent el-kontakt for tilhenger | □ 2COMP870 | |
| □ TREL7 | 7-polet el-kontakt for tilhenger | ■ 2COMP900 | 2-sylindret luftkompressor, kapasitet 900 l/min. |
| ■ TREL7-7 | Dobbel 7-polet el-kontakt for tilhenger (UADR) | □ CLU-AIRC | Luftkompressor med automatisk inn- og utkobling |
| □ TBC-DUO | Duomatic bremsetilkobling for tilhenger | ■ AIRIN-HI | Høyt luftinntak |
| □ TBC-EC | EU bremsetilkobling for tilhenger | □ AIRIN-LO | Lavt luftinntak på bakvegg førerhus |
| □ TRBR-STA | Stasjonær tilhengerbremskontroll | □ ACL1ST-S | Luftinntak med primær- og sekundærfilter |
| □ TRB-STRE | Automatisk aktivering av tilhengerbrems i lav hastighet for å unngå saksing | ■ 24A110BL | Generator, 110 Ampere med LIN kommunikasjon |
| □ FFEND-B | Standard skjerm på 2. foraksel | ■ 24A150BL | Generator, 150 Ampere med LIN kommunikasjon |
| □ FFEND-T | Skjerm på 2. foraksel kun for transport | □ 24AL110B | Generator 110 Ampere |
| □ RFEND-B | Bakskjerm med avtagbar topp | □ 24AL150B | Generator 150 Ampere |
| □ RFEND-T | Bakskjerm for transport av chassis | ■ PRIM-EL | Elektrisk pumpe for avlufting av drivstoffsystemet uten behov for å tippe førerhus |
| □ RFH-BAS | Normal høyde på bakskjerm | □ PRIM-MAN | Manuell pumpe for avlufting av drivstoffsystemet |
| □ RFH-HIG | Høyest mulig høyde på bakskjerm | □ FUEQ-EH | Elektrisk oppvarmet drivstoffsystem |
| □ RFH-LOW | Lavest mulig høyde på bakskjerm | ■ AF-R | Dieselfilter oppvarmet via resirkulering av varm returdiesel |
| □ ATANK-AL | Aluminium lufttank | ■ FUEFE2LW | Motormontert dobbelt stort drivstoffilter med vannavskiller |
| ■ ATANK-ST | Stål lufttank | □ FUEFE2SW | Motormontert dobbelt lite drivstoffilter med vannavskiller |
| □ TL-LED | LED baklys | ■ EST-AID | Startelement |
| ■ BLIGHT-E | Nødbremselys | □ 220EBH15 | Elektrisk motorvarmer 220V, 1,5 kW |
| Felger og dekk | | | |
| □ RT-AL | Børstede aluminiumfelger med standard hull på alle aksler | □ PTER-100 | Bakmontert koblingsuavhengig motorkraftuttak med flens DIN 7646 |
| □ RT-AL1 | | □ PTER-DIN | Bakmontert koblingsuavhengig motorkraftuttak med hunnkobling DIN 5462 |
| □ RT-AL1DU | | □ PTER1400 | Bakmontert koblingsuavhengig motorkraftuttak med flens SAE 1410 / ISO 7647 |
| □ RT-ALDP | Dura Bright aluminiumfelger med standard hull på alle aksler | □ HPE-F101 | Motormontert Parker F1-101 hydraulikkpumpe |
| □ RT-ALDPD | Dura Bright aluminiumfelger med forsenkede hull på alle aksler (samme bolter som stålfelger) | □ HPE-F41 | Motormontert Parker F1-41 hydraulikkpumpe |
| □ RT-ALDU | Børstede aluminiumfelger med forsenkede hull på alle aksler (samme bolter som stålfelger) | □ HPE-F51 | Motormontert Parker F1-51 hydraulikkpumpe |
| ■ RT-STEEL | Stålfelger på alle aksler | □ HPE-F61 | Motormontert Parker F1-61 hydraulikkpumpe |
| □ WCAP | Hjulcapsler | □ HPE-F81 | Motormontert Parker F1-81 hydraulikkpumpe |

■ Standardutstyr

□ Tilvalgsutstyr

For mer detaljert informasjon om førerhus- og drivlinjeutstyr, se separate datablad.

For alle mulige tilvalg og utstyrskombinasjoner, kontakt din Volvo-forhandler, som kan lage en spesifikasjon som møter dine behov.

Fabrikken forbeholder seg retten til endringer i konstruksjon og utstyr uten forutgående varsel. Spesifikasjonene kan variere fra land til land.

MODELLSERIE:

FMX D11 8x4 jevnlast bladfjæring B-ride FMX 84RF 1L

| | | | |
|---|---|---|--|
| <input type="checkbox"/> HPE-T53 | Motormontert Parker F2-53/53 dobbel hydraulikkpumpe | <input type="checkbox"/> ISUNF-RE | Elektrisk solgardin integrert i fronthylle |
| <input type="checkbox"/> HPE-T70 | Motormontert Parker F2-70/35 dobbel hydraulikkpumpe | <input checked="" type="checkbox"/> ISUNF-RM | Manuell solgardin integrert i fronthylle |
| <input type="checkbox"/> HPE-V45 | Motormontert Parker VP1-45 variabel hydraulikkpumpe | <input type="checkbox"/> ADFS | 2 ekstra DIN-utsparinger i fronthylle |
| <input type="checkbox"/> HPE-V75 | Motormontert Parker VP1-75 variabel hydraulikkpumpe | <input checked="" type="checkbox"/> BUPALARM | Ryggevarsler |
| <input type="checkbox"/> PTPT-D | Kraftuttak for direktemontert hydraulikkpumpe for Powertronic girkasse | <input type="checkbox"/> RTOLL-PK | Forberedt for vegbetalingssystem |
| <input type="checkbox"/> PTPT-F | Kraftuttak med flens for Powertronic girkasse | <input type="checkbox"/> REMC-MF | Multifunksjons fjernkontroll for bruk utenfor førerhus |
| <input type="checkbox"/> PTR-D | Girkassemontert kraftuttak for hydraulikkpumpe, lav utveksling, maks effekt 150 kW, maks moment 1000 Nm | <input checked="" type="checkbox"/> FIREXT3N | Brannslucker 3 kg |
| <input type="checkbox"/> PTR-DH | Girkassemontert kraftuttak for hydraulikkpumpe, høy utveksling, maks effekt 100 kW, maks moment 600 Nm | <input checked="" type="checkbox"/> WARNVEST | Refleksvest |
| <input type="checkbox"/> PTR-DM | Girkassemontert kraftuttak for hydraulikkpumpe, medium utveksling, maks effekt 100 kW, maks moment 600 Nm | <input checked="" type="checkbox"/> AIDKIT | Førstehjelpkit med plaster, renskluter, kompresser, elastiske bandasjer, pustemaske, hansker og saks |
| <input type="checkbox"/> PTR-F | Girkassemontert kraftuttak med flens, lav utveksling, maks effekt 150 kW, maks moment 1000 Nm | <input type="checkbox"/> WARNLAMP | Flyttbar varselampe med batterier |
| <input type="checkbox"/> PTRD-D | Dobbelt girkassemontert kraftuttak for 2 hydraulikkpumper, høy utveksling, maks effekt 90 kW, maks moment 550 Nm | <input type="checkbox"/> LAMP-IN | Lommeløst/inspeksjonslampe |
| <input type="checkbox"/> PTRD-F | Girkassemontert kraftuttak med flens, høy utveksling, maks effekt 90 kW, maks moment 550 Nm | <input type="checkbox"/> BULBKIT | Lyspære- og sikringssats |
| <input type="checkbox"/> HPG-F101 | Girkassemontert hydraulikkpumpe Parker F1-101 | <input checked="" type="checkbox"/> WRITEPAD | Skriveplate. |
| <input type="checkbox"/> HPG-F41 | Girkassemontert hydraulikkpumpe Parker F1-41 | Førerhusfasiliteter | |
| <input type="checkbox"/> HPG-F51 | Girkassemontert hydraulikkpumpe Parker F1-51 | <input type="checkbox"/> DST-CF5 | Førerstol komfort med luftfjæring, oppvarming og integrert belte |
| <input type="checkbox"/> HPG-F61 | Girkassemontert hydraulikkpumpe Parker F1-61 | <input type="checkbox"/> DST-CF6 | Førerstol komfort med luftfjæring, oppvarming, ventilasjon og integrert belte |
| <input type="checkbox"/> HPG-F81 | Girkassemontert hydraulikkpumpe Parker F1-81 | <input type="checkbox"/> SBD-RED | Røde sikkerhetsseler på fører og passasjerstol |
| Førerhus innvendig og kjøreapplikasjoner | | | |
| <input checked="" type="checkbox"/> STWPOS-L | Venstrestyrt | <input type="checkbox"/> SBPRE-DS | Sikkerhetsbelte med beltestrammer for førerstol |
| <input type="checkbox"/> STWPOS-R | Høyrestyrt | <input type="checkbox"/> PST-CF5 | Passasjerstol komfort med luftfjæring, oppvarming og integrert belte |
| <input type="checkbox"/> STWM-LE | Skinnratt | <input checked="" type="checkbox"/> PST-STD2 | Passasjerstol i standardversjon |
| <input checked="" type="checkbox"/> STGW-AD2 | Rattjustering med tilting | <input type="checkbox"/> SBPRE-PS | Sikkerhetsbeltestrammer for passasjerstol |
| <input checked="" type="checkbox"/> STGW-ADJ | Rattjustering uten tilting | <input type="checkbox"/> ARMRE-BB | 2 armlener på begge stoler |
| <input type="checkbox"/> AIRBAG | Kollisjonspute i rattet | <input type="checkbox"/> ARMRE-DB | 2 armlener på førerstol |
| <input checked="" type="checkbox"/> DRC-AMII | Automatisk og manuell regenerering av dieselpartikkelfilter | <input type="checkbox"/> ARMRE-PB | 2 armlener på passasjerstol |
| <input checked="" type="checkbox"/> 1DAYDIG4 | Fartskriver, digital (Siemens) versjon 4.1. (krav ved registrering fra 21/8-2023) | <input type="checkbox"/> ARU-BAS | Trekk på armlener i vinyl |
| <input type="checkbox"/> ARSL | Ekstra hastighetsbegrenser aktivert via bryter på dashbord | <input type="checkbox"/> ARU-LEA | Trekk på armlener i skinn |
| <input checked="" type="checkbox"/> ESP-BAS1 | Elektronisk stabilitetskontroll-pakke 1 (ESP) for kjøretøykombinasjoner med singel trailer, multi-trailere med ABS/EBS eller enkeltkjøretøy/kjøretøykombinasjoner med normal tyngdepunkts høyde i lastet versjon. | <input checked="" type="checkbox"/> FMAT-RUB | Gummimatter |
| <input checked="" type="checkbox"/> ESPC-RO | Bryter for å styre ESP-funksjoner (standard/reduert/fracoblet) | <input checked="" type="checkbox"/> FMAT-TX2 | Tekstilmatter og gummimatter |
| <input type="checkbox"/> HWSS-ACB | Kollisjonsvarsling med adaptiv konstantfartholder og nødbremning | <input type="checkbox"/> LBK70 | Fast nedre køye 700 mm bred |
| <input type="checkbox"/> HWSS-FCB | Kollisjonsvarsling med ordinær konstantfartholder og nødbremning | <input type="checkbox"/> MATL-FI | Madras for sjåførvekt > 100 kg |
| <input type="checkbox"/> LSS-DW | Kjørefeltvarsler | <input type="checkbox"/> MATL-SF | Madras for sjåførvekt 85-100 kg |
| <input type="checkbox"/> LSS-DW3 | Kjørefeltvarsler med korrigerende av styring (active lane keeping assist) | <input type="checkbox"/> OLMAT-BA | Basis overmadras |
| <input checked="" type="checkbox"/> LCS4 | Feltskifteassistent- begge sider (VRU) | <input type="checkbox"/> OLMAT-PR | Premium overmadras |
| <input type="checkbox"/> LCS5 | | <input type="checkbox"/> TBK60F | Fast øvre køye, 600x1900 mm bred, oppfellbar opp til 52 grader (avhengig av førerhusversjon) |
| <input checked="" type="checkbox"/> DAS-W | Sjåførvarselasistent | <input type="checkbox"/> TBK70F | Fast øvre køye, 700x1900 mm bred, oppfellbar opp til 52 grader (avhengig av førerhusversjon) |
| <input type="checkbox"/> RENS-W | Regnsensor | <input type="checkbox"/> PH-CAB2 | Parkeringsvarmer for førerhus |
| <input checked="" type="checkbox"/> CU-ECC | Aircondition med elektronisk temperaturkontroll | <input type="checkbox"/> PH-ENGCA | Parkeringsvarmer for motor og førerhus |
| <input type="checkbox"/> CU-ECC2 | Aircondition med elektronisk temperaturkontroll, sensor for luftkvalitet og karbonfilter | <input type="checkbox"/> PH-SS | Rastvarmer for førerhus |
| <input checked="" type="checkbox"/> IGT-BUT | Tenningsbryter nøkkelfri | <input type="checkbox"/> SLCP-BAS | Basisutgave av kontrollpanel ved køye |
| <input checked="" type="checkbox"/> IMMOBIL | Startsperre | <input type="checkbox"/> ETSB-F | Fremre oppbevaringsboks på motortunnel |
| <input type="checkbox"/> ALARM-E | Innbruddsalarm for førerhus og påbygg/trailer | <input type="checkbox"/> ETSB-FR | Fremre og bakre oppbevaringsboks på motortunnel |
| <input type="checkbox"/> PHONE-PK | Forberedt for GSM-telefon | <input type="checkbox"/> ETSB-FRS | Fremre, bakre og høyre oppbevaringsboks på motortunnel |
| <input type="checkbox"/> ISUNS-BS | Innvendig sidesolskjerm på fører- og passasjerstol | <input type="checkbox"/> ETSB-FS | Fremre og høyre oppbevaringsboks på motortunnel |
| <input checked="" type="checkbox"/> ISUNS-DS | Innvendig sidesolskjerm på førerside | <input type="checkbox"/> ETSB-R | Bakre oppbevaringsboks på motortunnel |
| <input type="checkbox"/> ISUNF-B | Innvendig solskjerm uten speil | <input type="checkbox"/> ETSB-RS | Bakre og høyre oppbevaringsboks på motortunnel |
| <input type="checkbox"/> ISUNF-MD | Innvendig solskjerm med speil på førerside | <input type="checkbox"/> ETSB-S | Oppbevaringsboks på motortunnel høyre side |
| <input checked="" type="checkbox"/> Standardutstyr | | <input type="checkbox"/> RUS-BAS | Øvre oppbevaringsrom bak i førerhus 154 liter (300 mm høyde) |
| <input type="checkbox"/> Tilvalgsutstyr | | <input type="checkbox"/> RUS-HIG | Øvre oppbevaringsrom bak i førerhus 245 liter (440 mm høyde) |
| | | <input type="checkbox"/> REF-ICPK | Forberedt for kjøleboks på motortunnel |
| | | <input type="checkbox"/> REFR-RUS | 28 liters kjøleboks montert i skap på bakvegg |

For mer detaljert informasjon om førerhus- og drivlinjeutstyr, se separate datablad.

For alle mulige tilvalg og utstyrskombinasjoner, kontakt din Volvo-forhandler, som kan lage en spesifikasjon som møter dine behov.

Fabrikken forbeholder seg retten til endringer i konstruksjon og utstyr uten forutgående varsel. Spesifikasjonene kan variere fra land til land.

MODELLSERIE:

FMX D11 8x4 jevnlast bladføring B-ride FMX 84RF 1L

- MICRO-PK** Forberedt for mikrobølgeovn
 - BOTH-D** Flaskeholder i midtseksjon av dashboard
 - COFMA-PK** Forbedret for kaffetrakter
 - INLI-BAS** Hvit interiørbelysning med myk av/på-funksjon
 - INLI-NL** Hvit og rød interiørbelysning med myk av/på-funksjon
 - INLI-NLD** Hvit og rød interiørbelysning med myk av/på-funksjon samt dimmer
 - ARL-FLEX** 2 fleksible leselamper
 - RH-EE** Uten takluke med takvindu i farget sikkerhetsglass som nødutgang for FH
 - RH-ER** Takluke forsterket i stål - nødutgang
 - RH-ETR** Elektrisk betjent takluke i farget glass med åpning i bakkant for FH
 - RH-MTR** Manuelt betjent takluke i farget glass med åpning i bakkant for FH
 - GLAS-TIN** Farget glass i rutene
 - SWIND-BS** Ekstra sidevindu på begge sider
 - SWIND-PS** Ekstra sidevindu på passasjerside
 - AWIND-RF** Bakrute
 - VANMIR** Innvendig speil
 - AS-FUS** 2 ekstra hyller i fremre øvre sjalusiskap
 - INFOT-PK** Forberedt for TV-montering inkludert antenne, uttak, brakett og kabler
- ### Førerhus utvendig
- EXTL-BAS** Standard eksteriørfinish (grå innsteg, støtfanger, spoiler under støtfanger, speilhus og solskjerm)
 - DGLAS-H** Herdet glass i dørvinduer
 - DGLAS-L** Laminert glass i dørvinduer
 - BUMP-HD** Støtfanger foran i heavy duty versjon
 - AUXFS** Ekstra stigtrinn med fleksibelt oppheng
 - GUARD-EH** Beskyttelsesdeksel for kjølerør og bunnpanne
 - SIDEH-B** Holdestang på førerhus
 - SIDSTP-R** Stigtrinn og holdestang i bakkant førerhus
 - BUGNET** Insektnett foran radiator
 - CTILT-P-E** Elektrisk pumpe for førerhustipping
 - CTILT-P-M** Manuell pumpe for førerhustipping
 - FCABS-A** Luftføring foran på førerhus
 - FCABS-M** Mekanisk fjæring foran på førerhus
 - RCABS-A** Luftføring bak på førerhus
 - RCABS-M** Mekanisk fjæring bak på førerhus
 - MIRCFPCX** Sidespeil, el-varme, el-manøvrert med blindsonkamera på passasjerside
 - MIRCMCP** Sidekamera (erstatte standard og vidvinkel sidespeil) og blindsonkamera i passasjerside
 - MIRCMS** Sidekamera (erstatte standard og vidvinkel sidespeil)
 - MIRCMPX** Robuste el-oppvarmede og regulerte speil inkl. nærsikt- og vidvinkelspeil på passasjerside FMX
 - AMIR-F20** Nærsiktspil foran, speilradius 200 mm
 - SUNV-H** Utvendig solskjerm
 - AD-ROOF** Takspoiler
 - AD-SIDES** Korte sidespoilere i bakkant av førerhus
 - HL-LED** LED Hovedlys
 - HBDA-A** Automatisk nedblending av fjernlys
 - HL-CLEAN** Høytrykkspylerer for hovedlys
 - HLP-ST** Beskyttelse av hovedlys i stål
 - HLP-ST2** Beskyttelse av hovedlys i stål netting
 - ASL-RF2** 2 Hella H11 70W ekstra fjernlys i skiltkasse
- IDLAMP-W** 3 stk. hvite identifikasjonslys på førerhustak
 - IDLMPSW** Bryter for ID-lamper på tak
 - BEACOA2F** 2 roterende orange varsellamper foran på førerhustak
 - BEACOA2R** 2 roterende orange varsellamper bak på førerhustak
 - BEACON-P** Forberedt for varsellamper på førerhustak med bryter
 - BEACONA4** 4 roterende orange varsellamper på førerhustak, 2 foran og 2 bak
 - CABPT-R1** 1 kabelgjennomføring i førerhustak
 - CABPT-R2** 2 kabelgjennomføringer i førerhustak
 - SPOTP-F** Forberedt for ekstralys i front, maks 280W
 - SPOTP-R** Forberedt for ekstralys på førerhustak, maks 280W
 - SPOTP-RF** Forberedt for ekstralys i front og på førerhustak, maks 2 x 280W
 - ROS-IL** Belysning i skiltkasse
 - ROS-IL2**
 - ROS-ILP** Forberedt for belysning i skiltkasse
 - CSGN-FMX** FMX-dekal i skiltkasse
 - HORN-F1S** Ett en-tone trykkluftthorn bak deksel i front
 - HORN-R2S** To forkrommede en-tone trykkluftthorn montert på tak
 - ANT-CBR** Takmontert antenne for kommunikasjonsradio
 - ACCBR-AP** Fremre, midtre og bakre takbrakett
 - ACCBR-F** Fremre takbrakett
 - ACCBR-FM** Fremre og midtre takbrakett
 - ACCBR-FR** Fremre og bakre takbrakett
 - ACCBR-M** Midtre takbrakett
 - ACCBR-R** Bakre takbrakett
 - ACCBR-RM** Midtre og bakre takbrakett
 - REFS-TW** Bipakket reflekterende hvit konturmerking for førerhus
 - REFS-TY** Bipakket reflekterende gul konturmerking for førerhus
- ### Forberedelse påbygg
- SRWL-PK** Forberedt for arbeidslys på chassis, bryter med 3 posisjoner (på/av/auto-revers)
 - SWL-2FW** 2 hvite H3 70W arbeidslys på chassis bak førerhus, bryter med 2 posisjoner (på/av)
 - SWL-2RW** 2 hvite H3 70W arbeidslys bak på chassis, bryter med 2 posisjoner (på/av)
 - SWL-4W** 4 hvite H3 70W arbeidslys bak førerhus + bak på chassis, bryter med 2 posisjoner (på/av)
 - SWL-PK** Forberedt for arbeidslys på chassis, bryter med 2 posisjoner (på/av)
 - WL-CHPK** Forberedt for arbeidslys på chassis med bryter og kabel
 - WLC-H2W** 2 hvite 70W høyt monterte arbeidslamper på bakvegg førerhus
 - WLC-PKCH** Forberedt for arbeidslamper montert på chassis
 - WLC-PKH** Forberedt for høyt monterte arbeidslamper på bakvegg førerhus
 - WLC-PKL** Forberedt for lavt monterte arbeidslamper på bakvegg førerhus
 - WLC-PKLH** Forberedt for lavt og høyt monterte arbeidslamper på bakvegg førerhus
 - ECBB-BAS** El-sentral for påbygg uten påbyggmodul
 - ECBB-HIG** El-sentral for påbygg med påbyggmodul
 - ECBB-MED** El-sentral for påbygg med påbyggmodul (11 utganger)
 - BBCHAS1** En 7-polet elektrisk påbyggerkontakt
 - BBCHAS3** Tre 7-polede elektriske påbyggerkontakter
 - BEPR-T2** Forberedt for tipp operert via Work Remote
 - EXSTER** Ekstern styring via BBM
 - TD-LED** Tilhengergjenkjenning med LED-sensor for diodelykter. Lyktestyringsmodulen (LCM) på lastebilen gjenkjenner at tilhengeren har diodelykter og lyset på tilhengeren vil bli styrt korrekt uten feilmeldinger.
 - FRFS-BS** Rene rammesider bak førerhus på begge sider, ca.500 mm med 1 foraksel, ca.600 mm med 2 forakser
 - FBA-BTF** Lave fremre påbyggfester for vridningsfleksible jevnlastpåbygg

Standardutstyr

Tilvalgsutstyr

For mer detaljert informasjon om førerhus- og drivlinjeutstyr, se separate datablad.

For alle mulige tilvalg og utstyrskombinasjoner, kontakt din Volvo-forhandler, som kan lage en spesifikasjon som møter dine behov.

Fabrikken forbeholder seg retten til endringer i konstruksjon og utstyr uten forutgående varsel. Spesifikasjonene kan variere fra land til land.

MODELLSERIE:

FMX D11 8x4 jevnlast bladføring B-ride FMX 84RF 1L

- **FBA-BTSF** Lave fremre påbyggfester for semi-fleksible påbygg med hensyn til vridning
- **HBA-FSFB** Hull for fleksible og semi-fleksible påbyggfester
- **HBA-SB** Hull for stive påbyggfester
- **RBA-T2** Nedre påbyggfester bak for hjelperamme
- **CRANEPK1** Forberedt for kran opp til 10 tonnmeter
- **CRANEPK2** Forberedt for kran opp til 20 tonnmeter
- **CRANEPK4** Forberedt for kran opp til 40 tonnmeter
- **AUXL-SPK** Forberedt for brøytelys og ekstra retningssignallys med bryter og kabel
- **TAILPRE2** Forberedt for bakløfter operert via Work Remote
- **TAILPREP** Forberedt for bakløfter
- **AESW2** 2 ekstra brytere for påbygg (merket AUX1 / AUX2)
- **AESW2PK** 2 ekstra brytere for påbygg (merket AUX1 / AUX2) + 4 umerkede brytere uten kabling
- **AUXSW-4** Ledningsopplegg fra el-sentral påbygg for 4 ekstra brytere i dashbord

Leveringsservice

- **FMS-PK** Portal for Fleet Management System
- **DRUT1** My Truck abonnement - 1 år (App til bla. start av varmer og tilgang til bildata. Ikke for ADR)
- **DRUT2** My Truck abonnement - 2 år (App til bla. start av varmer og tilgang til bildata. Ikke for ADR)
- **DRUT3** My Truck abonnement - 3 år (App til bla. start av varmer og tilgang til bildata. Ikke for ADR)
- **DRUT4** My Truck abonnement - 4 år (App til bla. start av varmer og tilgang til bildata. Ikke for ADR)
- **DRUT5** My Truck abonnement - 5 år (App til bla. start av varmer og tilgang til bildata. Ikke for ADR)
- **TSRS** Skiltgjenkjenning (godkjent iht lovkrav fra 7. juli 2024)