

MODELLUTBUD

FMX D11 jämnlast hög 8x4 luftfjädrad FMX 84RF 1A

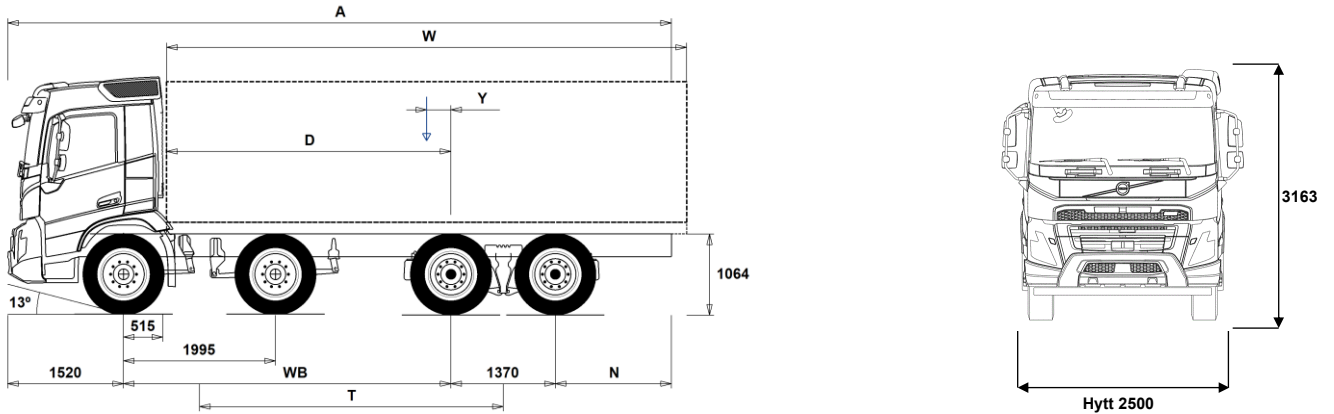

Chassidimensioner [mm]

WB Hjulbas	4300	4350	4600	4900	5100	5600	6000	6400
A Totallängd	9565	9665	10015	10465	10815	11565	12215	11765
D Centrum bakaxel till framkant påbyggnad	3735	3785	4035	4335	4535	5035	5435	5835
N Bakre överhäng (Min.)	825	825	825	825	825	1225	1225	1225
N Bakre överhäng (Max.)	2375	2425	2525	2675	2825	3075	3325	2475
T Teoretisk hjulbas	3988	4038	4288	4588	4788	5288	5688	6088
Y Lastens tyngdpunkt (Min.)	-75	-65	-23	31	66	155	226	382
Y Lastens tyngdpunkt (Max.)	1293	1320	1453	1613	1721	1988	2204	2471
W Påbyggnadslängd (Min.)	4883	4928	5163	5443	5628	6094	6462	6727
W Påbyggnadslängd (Max.)	7411	7491	7891	8371	8691	9491	9915	9915

Chassivikter [kg]

Framaxlar	6380	6370	6365	6335	6330	6300	6285	5950
Bakre boggin	2585	2595	2665	2725	2775	2860	2940	3020
Tjänstevikt	8965	8965	9030	9060	9105	9160	9225	8970
Last (inkl. påbyggnad, förare, bränsle, etc.)	19385	19385	19320	19290	19245	19190	19125	19380

Vändcirkel [mm]

Vändcirkel mellan trottoarkanter	18100	18200	19000	20000	20600	22200	23500	24800
Vändcirkel mellan väggar	19500	19700	20500	21400	22100	23700	25000	26300

Tillåtna vikter [kg]

	Tillåtet	Teknisk
Bruttovikt	28350	37000
Bruttovikt, kombination	44000	44000
Framaxlar	16000	16000
Bakre boggin	19000	21000

Viktiga noteringar

Chassidimensioner

Hytthöjd: +328 mm för CAB-HSLP, -262 mm för CAB-LDAY, -262 mm för CAB-LSLP, +16 mm för CAB-SLP.

Centrum framaxel till bakkant hytt: +431 mm för CAB-HSLP och CAB-SLP, -69 mm för CAB-LDAY, +425 mm för CAB-LSLP.

D-mått inkluderar ett främre spelrum på 50 mm och för jämnlastbilar också en hjälpram på 100 mm.

Höjden kan variera ± 20 mm för blad och ± 10 mm för luftfjädring.

Alla mått gäller för olastat chassi och eventuella löpaxlar nere. Chassihöjd som använts: CHH-HIGH.

Bakre överhäng använt för fordonsviktberäkning är det maximala överhänget (N Max.) för given hjulbas.

Höjdändring med chassihöjd CHH-MED, FRAME300: 0 mm.

Vikter och dimensioner är baserade på följande däck:

Däck på framaxeln: 315/80R22.5

Däck på drivaxeln: 315/80R22.5

Chassivikter inkluderar olja, vatten, AdBlue, 0 liter bränsle och utan förare. Tjänstevikt kan variera ± 3%.

Vändcirkelarna är teoretiskt beräknade.

Lagliga vikter kan variera från land till land.

För mer detaljerad information, inklusive vikt för tillvalsutrustning, be din Volvoåterförsäljare att lägga in din specifikation i Volvos viktinformationsprogram (WIS).

Använd inte denna ritning i samband med påbyggnad. Använd Volvos påbyggnadsinstruktioner och chassiritning FMX84RF1A.

MODELLUTBUD

FMX D11 jämnlast hög 8x4 luftfjädrad FMX 84RF 1A

Användningsområde

- RC-ROUGH** OP-klass 2. Körning på vägar med blandat underlag
- RC-SMOOTH** OP-klass 1. Bra vägar
- TIPP-PRE** Tippvagns anpassning
- UNIFORM** Standard chassi

Huvudkomponenter

- CHH-HIGH** Chassihöjd hög
- CHH-MED** Chassihöjd medium
- FMX-DAY6** Daghytt FMX
- FMX-HSL6** Hög sovhytt FMX
- FMX-LDA6** Låg daghytt FMX
- FMX-LSL6** Låg sovhytt FMX
- FMX-SLP6** Sovhytt FMX
- EU5EEV** EEV motor Euro 5
- EU6SCR** Euro 6 emissionsnivå med SCR partikelfilter och EGR
- D11S330A**
- D11S380A**
- D11S430A**
- D11S460A**
- D11K330** D11K330, 11 liters dieselmotor, 330 Hk med 1600 Nm
- D11K380** D11K380, 11 liters dieselmotor, 380 Hk med 1800 Nm
- D11K430** D11K430, 11 liters dieselmotor, 430 Hk med 2050 Nm
- DIESEL** Diesel
- EBR-EPG** Avgasstrycksregulator
- EBR-EPGC** EBR-EPGC Kompressionsbroms
- EBR-VEB** VEB, Motor-/kompressionsbroms med avgasstrycksregulator
- AT2412** Växellåda I-SHIFT AT2412 12-växlad, 2400 Nm
- AT2612** Växellåda I-SHIFT AT2612 12-växlad, 2600 Nm
- ATO2612** Växellåda I-SHIFT ATO2612 12-växlad, 2600 Nm (Överväxlad)
- PT2106** Powertronic PT2106 6-växlad automatlåda max moment 2100 Nm
- TAAXLIFT** Tandem axellyft
- RTH2610B** 4-planets bakaxel, tandemdrift, enkelväxlar med navreduktion, diff.spärrar för hjul och axlar, 100 ton tågsvikt
- RTH2610F** Bakaxel RTH2610F, Navreduktion 26 axeltryck med 100 tons tågsvikt
- RTS2310A** Bakaxel RTS2310A, Enkelväxel 23 tons axeltryck och 100 tons tågsvikt
- RTS2370A** Bakaxel RTS2370A, tandemdrift med enkelväxlar och differentialspärrar för hjul och axlar, 60-tons totalvikt

Paketval

- DRIV-EXT** Förarpaket uttökat
- DRIV-SEL** Förarpaket
- 1LIVINFM** Vil- och sovpaket FM, enkel
- 2LIVINFM** Vil- och sovpaket FM, dubbel
- INFOHIGH** Infotainment paket
- SAFE-SEL** Förarassistanspaket

Chassi Layout

- FST-AIR** Luftfjädring fram med nivåreglering
- FST-PAR** Parabelfjädring fram
- FST-PAR3** Framfjädrar 3-bladig parabel, styv
- FSLB-BAS** Basnivå för reglering av luftfjädring fram
- FAL16.0** Framaxeltryck 2 x 8.0 ton. 16 ton
- FAL18.0** Framaxeltryck 2 x 9 ton. 18 ton
- FAL20.0** Framaxeltryck på dubbla framaxlar 20 ton
- FSM-LUB** Smorda framfjäderfästen
- FSTAB** Krängningshämmare främre
- FSTAB2** Krängningshämmare främre medium styv
- FSTAB3** Krängningshämmare främre styv
- RAL21** Boggityck 21 ton
- RAL23** Boggityck 23 ton

- RAL26** Boggityck 26 ton
- RSTAB1** Krängningshämmare bakre
- RSTAB3** Krängningshämmare styv bakre
- RALIM105** Bakaxeltrycksbegränsare max. 10.5 ton
- RALIM115** Bakaxeltrycksbegränsare max. 11.5 ton. Hastighetsreglerad
- RALIM13** Bakaxeltrycksbegränsare max 13 ton första drivaxeln
- RALIM15** Bakaxeltrycksbegränsare max. 15 ton
- RALIM95** Bakaxeltrycksbegränsare max. 9.5 ton
- ACTST-TO** Dynamisk styrservo (VDS)
- ASFE-BAS** VDS med basfunktion
- ASFE-OG** VDS med Styrassistans
- ASFE-PO** VDS med Personliga inställningar och Styrassistans
- ASFE-PS** VDS med Personliga inställningar
- PSS-DUAL** Med dubbelt sevosystem för dubbla framaxlar
- PSS-SING** Styrssystem, enkelt
- PSP-VAR** Servostyrning variabelt flöde
- PSP-VAR2** Servostyrningspump (variabelt flöde, elektroniskt kontrollerat)
- EBS-MED** EBS medium paket med "brake blending" (om tillstatsbroms finns), strömställare för hjälp vid start i backe, varning för hög bromstemperatur samt dålig bromsprestanda
- AUXPARK** Extra parkeringsbroms 2 st extra bromsklockor
- RST-AIR** Luftfjädring bak med kontrollbox för nivåreglering, placerad i
- FRAME300** Ramhöjd (300 mm)
- FST8080** Ramprofil godstjocklek 8 mm
- FIL-EEEE** Innerline från motorns bakkant till boggi
- FIL-EEEF** Innerline från motor till ramslut
- FIL-FBEB** Innerline över boggie
- FIL-FBEF** Innerline från framkant boggi till bakre ramslut
- FIL-TXEB** Innerline från växellådas tvärbalk till bak boggie
- FIL-TXEF** Innerline från växellådas tvärbalk till ramslut
- BBOX-L** Batterilåda på vänster ramsida
- 2BAT210B** Gelbatterier 2x210 Ah
- 2BAT210C** AGM batterier 2x210 Ah
- BATTAMP** Volt och amperemätare
- BATTIND** Batteriindikator för laddnivå
- ADR2** ADR utrustning med 2 st huvudströmbrytare varav en monterad i hytt och en monterad utvändigt på hyttrygg höger sida
- MSWI-A** Huvudströmbrytare för ADR
- MSWI-R** Huvudströmbrytare fjärrmanövrerat
- UR-FUEL** Utan Bränsletank H-sida
Minvolym 255l
Maxvolym 810l
- UL-FUEL** Utan bränsletank på vänster sida
Minvolym 160l
Maxvolym 450l
- ADTP-L** AdBlue tank vänster sida
- ADTP-LF** AdBlue tank vänster, fram
- ADTP-R** AdBlue tank höger sida
- ADB032** 32 liters AdBlue tank monterad mellan framaxlar
- ADB048** 48 liters AdBlue tank
- ADB064** 64 liters AdBlue tank
- ADTC-BF** Täckplåt för AdBlue tank
- FCAP-L** Bränsletanklock, låsbart
- FUFF-AS** Bränslepåfyllningsystem med anti spillsystem
- FUFF-ATS** Bränslepåfyllningsystem med antispill och antistöldsystem
- ESH-LEFT** Ljuddämpare horisontellt monterad med vänsterriktat utblås
- ESH-REAR** Ljuddämpare horisontellt monterad med bakåtriktat utblås
- ESH-RIGH** Ljuddämpare horisontellt monterad med högerriktat utblås
- ESH-VERT** Ljuddämpare horisontellt monterad med uppåtriktat avgasrör

- Standardutrustning
- Tillvalsutrustning

För mer detaljerad information om hytt- och drivlinekomponenter, se separata datablad.

För all möjlig tillvalsutrustning och utrustningskombinatorik, kontakta din Volvoåterförsäljare som kan skapa en specifikation som tillgodoser dina krav med hjälp av Volvos säljstödprogram (VSS).

Fabriken förbehåller sig rätten att modifiera konstruktionen och ändra utrustning utan förvarning. Specifikationen kan variera från land till land.

MODELLUTBUD

FMX D11 jämnlast hög 8x4 luftfjädrad FMX 84RF 1A

- EXST-SSP** Värmskydd ljuddämpare i högljansigt rostfritt
 - EXST-ST** Värmskydd ljuddämpare i stål
 - WHC-FIX2** Stoppklossar, 2 st.
 - WHC-FOL2** Stoppklossar, 2 st. vikbara
 - WHCP-F** Stoppklosssar monterad bakom hytt
 - WHCP-R** Stoppklosssar monterad i bakkant på chassiramen
 - WHCP-T** Stoppklosssar transportmonterade
 - TB-L80** Verktygslåda i svart plast vänster sida, läsbar, 800 mm bred, maxlast 130 kg
 - TB-R80** Verktygslåda i svart plast monterad höger sida, läsbar, 800 mm bred Maxlast 130 kg
 - SUP-BAS** Underkörningskydd, sidomonterat
 - CHAIN-S** Snökedjor
 - HOOK-SC** Krok för snökedjor
 - TOWF-HD1** 1 dragsprint i front
 - TOWMBRH** Dragbalk, centralmonterad
Prestanda efter W409 Max:D=190 kN Dc=141 kN V=63 kN
 - TOWMBRL1** Dragbalk, låg monterad
Prestanda efter W409 Max:D=190 kN Dc=141 kN V=63 kN
 - TOWMBRM** Dragbalk, halvt undermonterad
Prestanda Max:D=190 kN Dc=141 kN V=63 kN
 - RFEC-S** Rakt ramavslut
 - RFEC-U** Ramavslut för tippvagnar utan
 - C-RI4040** Dragkrok Ringfeder typ 4040 G-150
 - C-RI4045** Dragkrok Ringfeder typ 4045 G-150
 - C-RI5050** Dragkrok Ringfeder, typ 5050 G-150
 - C-RO400G** Dragkrok Rockinger typ 400 G-150
 - C-VBG520** Dragkrok VBG, typ VBG5200D
 - C-VBG795** Dragkrok VBG795V (för luftservostyrning, begär fritext CA)
 - TOWR-ONE** Bogserbygel, bakre
 - TREL-PK** Förberedd för el till släp
 - TREL14** 14 polig VBG elektrisk släpvagnskoppling
 - TREL15** 15 polig kabel för elektrisk släpvagnskoppling
 - TREL7** 1 st. 7-polig elektrisk släpvagnskoppling (24N)
 - TREL7-7** 2 st. 7-poliga elektriska släpvagnskopplingar
 - TBC-DUO** Duomatic anslutning för släpvagnsbroms
 - TBC-EC** Bosch anslutning för släpvagnsbroms
 - TRBR-HCF** Fullt handreglage för släpvagnsbroms (Ej ADR)
 - TRBR-STA** Släpvagnsbroms
 - TRB-STRE** Släpvagnsbroms "Stretch" utökad bromsförmåga förhindrar "fällknivs" effekt
 - FFEND-B** Stänkskärm 2:a framaxeln
 - FFEND-T** Transportmont. stänkskärm 2:a framaxel
 - RFEND-B** Bakskärm, tredelad
 - RFEND-T** Transportmonterad bakskärmar
 - RFH-BAS** Std. höjd på bakskärmstopp
 - RFH-HIG** Högsta möjliga bakskärmstopp
 - RFH-LOW** Lägsta möjliga bakskärmstopp
 - ATANK-AL** Lufttankar i aluminium
 - ATANK-ST** Lufttankar i stål
 - TL-LED** Bakljus, LED
 - BLIGHT-E** Bromsljus blinkande utförande
- ### Fälgar och däck
- RT-AL** Aluminiumfälgar standardhål
 - RT-ALDP** Aluminiumfälgar Dura Bright standardhål
 - RT-ALDPD** Aluminiumfälgar Dura Bright kompatibla hål
 - RT-ALDU** Aluminiumfälgar kompatibla hål
 - RT-STEEL** Stålfälgar
 - WCAP** Navkapslar i polamidplast
 - SPWT-D** Komplet reservhjul lika drivaxel
- SPWT-F** Komplet reservhjul lika framaxel
 - SWCP-LF** Reservhjulshållare vänster sida framför drivaxel
 - SWCP-T** Reservhjulshållare, transportmontering
 - SWCP-TP** Reservhjulshållare + däck, transportmontering
 - JACK-12T** 12 tons domkraft
 - JACK-15T** 15 tons domkraft
 - JACK-20T** 20 tons domkraft
 - TOOLKIT** Verktygssats
 - INFLAHOS** Luftpåfyllnings slang för däck 10 - 20 m
 - GAUGE-TP** Lufttrycksmätare däck
- ### Utrustning Drivlina
- TRAP-HD** Förstärkt växellåda
 - DRM-BE** Kör lägen för drivlinan. Standard och ekonomiskt
 - DRM-E** Kör läge, Ekonomiskt
 - PVT-MAP** I-See med Information om topografi via karta, GPS och centralt sparad data
 - PVT-MTM** I-See med Information om topografi via karta, GPS och centralt sparad data och trafikmeddelanden
 - CRUIS-E** Farthållare med ECO roll och I-cruise
 - AMSO-AUT** I-shift med "kick-down", funktion ger även möjlighet att justera växelvalet med växelspakens knappar under start och körning i automatläge
 - AVO-ENH** Välj detta alternativ för att få bättre startförmåga och körbarhet vid körning på dåliga vägar:
– Förbättrad funktionalitet i P-mode (P+); färre växlingar och växlingar vid högre motorvarvtal
– Kräver inte lika mycket körning i manuellt läge
• Förbättrat manuellt läge, kan ligga kvar längre på valda växlar
• Bättre start/igångkörande när fordonet har fastnat
– Gunga loss funktion tack vare snabbare i och urkoppling av växlar
– Extra moment vid start (1:ans växel)
 - APF-ENH** Utökade kraftuttagsfunktioner för I-shift
 - RET-TH** Retarder, växellådsmonterad hydraulisk kompaktretarder
 - RET-TP**
 - TC-HWO** Hydraulisk växellåds kylare (vatten/olja)
 - TC-MAOH2** Oljekylare för växellåda, luft/vatten/olja med extra hög prestanda Växellådsmonterad
 - TC-MWO** Oljekylare för växellåda. Normal prestanda, vatten/olja. Rammonterad
 - TC-MWOH2** Oljekylare vatten/olja för växellåda med extra hög prestanda Växellådsmonterad
 - 2COM1100** Luftkompressor 2 cylindrig, max kapacitet 1100 l/min
 - 2COMP870** Luftkompressor 2 cylindrig, max kapacitet 870 l/min
 - 2COMP900** Luftkompressor, 2 cylindrig med maxkapacitet 900 l/min
 - CLU-AIRC** In- och urkopplingsbar luftkompressor
 - AIRIN-HI** Luftintag för motor, högt utförande
 - AIRIN-LO** Luftintag för motor, lågt utförande
 - ACL1ST-S** Luftrenare med två filter, primär och sekundärfilter
 - 24A110BL** Generator 24v 110 Ampere
 - 24A150BL** Generator 24v 150 Ampere
 - 24AL110B** Generator med 110 A kapacitet 24 V
 - 24AL150B** Generator med 150 A kapacitet
 - PRIM-EL** Elektrisk pump för avluftning av bränslesystemet
 - PRIM-MAN** Manuell pump för avluftning av bränslesystemet
 - FUEQ-EH** Elektriskt uppvärmda bränsleledningar
 - AF-E** Bränslefilter med bränslevärmare
 - AF-R** Bränslefilter med bränslevärmare
 - FUEFE2LW** Stort dubbelt bränslefilter med vattenseparering
 - FUEFE2SW** Litet dubbelt bränslefilter med vattenseparering

Standardutrustning

Tillvalsutrustning

För mer detaljerad information om hytt- och drivlinekomponenter, se separata datablad.

För all möjlig tillvalsutrustning och utrustningskombinatorik, kontakta din Volvoåterförsäljare som kan skapa en specifikation som tillgodoser dina krav med hjälp av Volvos säljstödprogram (VSS).

Fabriken förbehåller sig rätten att modifiera konstruktionen och ändra utrustning utan förvarning. Specifikationen kan variera från land till land.

MODELLUTBUD

FMX D11 jämnlast hög 8x4 luftfjädrad FMX 84RF 1A

■ EST-AID	EL-startelement motor	□ RSENS-W	Regnsensor, för vindrutetorkare med intervall inställning
■ 220EBH15	Elektrisk motordoppvärmare 220 volt, 1,5 kW	■ CU-ECC	Luftkonditionering med automatisk temperaturkontroll
□ PTER-100	PTER-100, Kraftuttag, motormonterad med fläns DIN 100/ISO7646	□ CU-ECC2	Luftkonditionering med automatisk temperaturkontroll inkl solsenor, dimsensor luftkvalite sensor samt filter
□ PTER-DIN	DIN koppling på motorkraftuttag DIN5462 för direktmonterad pump	□ ALARM-E	Stöldlarm för hytt, påbyggnad och trailer
□ PTER1400	Kraftuttag motormonterat med fläns SAE1410	□ PHONE-PK	Förberedd för telefonmontage. GSM-Antenn, kablage,
□ HPE-F101	F1-101 motormonterd Hydraulpump	□ ISUNS-BS	Invändigt solskydd båda sidor
□ HPE-F41	Motormonterat kraftuttag med hydraulpump Parker F1-41	■ ISUNS-DS	Invändigt solskydd förarsida
□ HPE-F51	F1-51 motormonterd hydraulpump	□ ISUNF-B	Invändigt solskydd
□ HPE-F61	F1-61 motormonterd hydraulpump	□ ISUNF-MD	Invändigt solskydd med "rakspegel"
□ HPE-F81	F1-81 motormonterd hydraulpump	□ ISUNF-RE	Elektrisk manövrerad solskyddsskärm i textil intrigerad i övre radiohylla
□ HPE-T53	F2 53/53 motor monterad hydraulpump	■ ISUNF-RM	Manuellt manövrerad solskyddsskärm i textil intrigerad i övre radiohylla
□ HPE-T70	F2 70/35 motor monterad hydraulpump	□ ADFS	Två DIN fack
□ HPE-V45	VP1-45 Motormonterad variabel hydraulisk pump	□ BUPALARM	Akustiskt backvarning
□ HPE-V75	VP1-75 Motormont variabel hydraulisk pump	□ RTOLL-PK	Förberedelse för vägtullsdebitering Tyskland, så kallad Mauten Mauten box ingår inte i prepareringen
□ PTPT-D	PTPT-D, Kraftuttag med dinanslutning	□ LOADIND	Lastindikator
□ PTPT-F	PTPT-F, Kraftuttag med flänsanslutning	□ REMC-MF	Multifunktionell fjärrkontroll
□ PTR-D	Bakre lågvarvigt kraftuttag för direktmontering av hydraulpump Max effektuttag 65 kW, max 600 Nm totalt	■ FIREXT3S	Brandsläckare 3 kg placerad i hytt
□ PTR-DH	Bakre högvarvigt kraftuttag för direktmontering av hydraulpump Max effektuttag 65 kW, max 400 Nm totalt	□ WARNVEST	Varningsväst
□ PTR-DM	Bakre medelvarvigt kraftuttag för direktmontering av hydraulpump Max tillåtet effektuttag totalt 65 kW, max 400 Nm totalt	□ AIDKIT	Första hjälpen-sats
□ PTR-F	Bakmont. lågvarvit kraftuttaget, 1 bak SAE Fläns anslutning för (max. 1000 Nm)	□ AIDKIT1B	
□ PTRD-D	Bakre kraftuttag för direktmontering av dubbla hydraulpumpar Max tillåtet effektuttag totalt: Framre yttre; 75 kW (90) Bakre inre; 75 kW (100) Max 550 Nm totalt på respektive då båda	□ WARNLAMP	Portabel batteridriven varningslampa (blyxtljus)
□ PTRD-F	är inkopplade, eller max 1000 Nm endast bakre inre inkopplat Dubbelt bakre kraftuttag med en medbringare riktat bakåt Max tillåtet effektuttag 75 kW (90) Max 870 Nm totalt	□ LAMP-IN	Inspektionslampa
□ HPG-F101	Hydraulpump F1-101 för växellådsmonterade kraftuttag	□ BULBKIT	Lamp- och säkringskit
□ HPG-F41	Hydraulpump F1-41 för växellådsmonterade kraftuttag	□ WRITEPAD	Skrivplatta
□ HPG-F51	Hydraulpump F1-51 för växellådsmonterade kraftuttag	■ DST-CF5	Förarstol, komfort, luftfjädrad samt el. uppvärmd. Säkerhetsbälte inbyggt i stol.
□ HPG-F61	Hydraulpump F1-61 för växellådsmonterade kraftuttag	□ DST-CF6	Klädsel på stolar beroende på val av interiör
□ HPG-F81	Hydraulpump F1-81 för växellådsmonterade kraftuttag	□ SBD-RED	Förarstol, komfort, luftfjädrad samt el. uppvärmd. Ventilrad sittdyna. Säkerhetsbälte inbyggt i stol. Klädsel på stolar beroende på val av interiör
Hytt invändigt förarmiljö			
■ STWPOS-L	Vänsterstyr	□ SBPRE-DS	Säkerhetsbälte Rött, Förare och passagerare
□ STWM-LE	Läderratt	□ SBPRE-PS	Förspännare för säkerhetsbälte, förarstol
□ STGW-AD2	Övre rattjustering med "neck tilt"	□ PST-CF5	Passagerar stol, komfort, luftfjädrad och eluppvärmd
■ STGW-ADJ	Rattjustering	□ PST-STD2	Säkerhetsbälte inbyggt i stol
□ AIRBAG	Airbag på förarsidan (måste kombineras med påtaget säkerhetsbälte)	□ SBPRE-PS	Passagerarstol, Standard
■ DRC-AMII	Automatisk regenerering med möjlighet att avbryta processen	□ ARMRE-BB	Förspännare för säkerhetsbälte, passagerarstol
■ 1DAYDIG4		□ ARMRE-DB	Armstöd 2 st. På förar - och pass.stol
□ ARSL	Extra hastighetsbegränsare via strömställare i hytt	□ ARMRE-PB	Armstöd båda sidor förarstol
□ ESP-BAS1	ESP elektroniskt stabiliseringsystem	□ ARU-BAS	Armstöd. Båda sidor endast passagerarstol
□ ESPC-RO	ESP strömställare möjlighet att styra stabiliseringsprogram. På/Reducerat/Av Vid körning med avslaget ESP aktiveras system igen vid 40 km/h	□ ARU-LEA	Armstöd i vinyl
□ HWSS-AC	Kollisionsvarningssystem inkl. ACC	□ FMAT-RUB	Armstöd i läder
□ HWSS-ACB	Kollisionsvarningssystem inkl. ACC och nödbromssystem	□ FMAT-TX2	Gummimattor
■ HWSS-FCB	Kollisionsvarningssystem inkl. nödbromssystem	□ FMAT-TX2	Gummi och textilmattor (Textilmattor bipackade)
□ LSS-DW	Körfältsassistans, varningssystem som varnar när lastbilen kommer för nära väglinjer	□ LBK70	En bädd 700 mm
□ LSS-DW3	Körfältsassistans med aktiv styrhjälp (Pilot Assist)	□ MATL-FI	En bädd 700 mm
■ LCS4	Varningssystem sidokollision, båda sidor	□ MATL-SF	Resärmadrass med spiralfjädrar och jämn hårdhet över 100 kg
■ DAS-W	Uppmärksamhets hjälp (Driver Alert Support) varnar om föraren börjar bli trött	□ OLMAT-BA	Resärmadrass med spiralfjädrar hårdare mellansektion för bättre sittkomfort upp till 100 kg
■ Standardutrustning		□ OLMAT-PR	Bäddmadrass
□ Tillvalsutrustning		□ TBK60F	Bäddmadrass Premium
		□ TBK70F	Översäng 600 mm bredd, vikbar huvudända
		□ PH-CAB2	Översäng 700 mm bredd, vikbar huvudända
		□ PH-ENGCA	Parkeringsvärmare hytt diesel driven
		□ PH-SS	Parkeringsvärmare motor och hytt, diesel driven
			Rastvärmare

För mer detaljerad information om hytt- och drivlinekomponenter, se separata datablad.

För all möjlig tillvalsutrustning och utrustningskombinatorik, kontakta din Volvoåterförsäljare som kan skapa en specifikation som tillgodoser dina krav med hjälp av Volvos säljstödprogram (VSS).

Fabriken förbehåller sig rätten att modifiera konstruktionen och ändra utrustning utan förvarning. Specifikationen kan variera från land till land.

MODELLUTBUD

FMX D11 jämnlast hög 8x4 luftfjädrad FMX 84RF 1A

- SLCP-BAS** Kontrollpanel i sovhytt för interiör belysning, parkeringsvärmare, taklucka, centrallås
 - ETSB-F** Främre förvaringsbox på motortunnel
 - ETSB-FR** Främre- och bakre förvaringsbox
 - ETSB-FRS** Främre, bakre och sido förvaringsfack
 - ETSB-FS** Främre- och sido förvaringsbox
 - ETSB-R** Bakre förvaringsbox på motortunnel
 - ETSB-RS** Bakre- och sido förvaringsbox
 - ETSB-S** Förvaringsbox höger sida motortunnel
 - RUS-BAS** Förvaringsfack bakre övre (154 L, 300mm hög)
 - RUS-HIG** Förvaringsutrymme bakre övre (245 L, 440mm hög)
 - REF-ICPK** Förberedelse för kylbox
 - REFR-RUS** Kylskåp i bakre övre förvaringsfack 28 l
 - MICRO-PK** Kablage för microugn
 - BOTH-D** Flaskhållare, under instrumentbrädans mittsektion
 - COFMA-PK** Elkablage för kaffebyggare draget till hytt
 - INLI-BAS** Interiörljus standard
 - INLI-NL** Interiörljus, nattbelysning
 - INLI-NLD** Interiörljus, nattbelysning med dimmerfunktion
 - ARL-FLEX** Flexibla läslampor
 - RH-EE** Takfönster i tonat glas
 - RH-ER** Taklucka, förstärkt, nödutgång
 - RH-ETR** Taklucka i tonat glas, elektrisk öppning
 - RH-MTR** Taklucka, tonat glas, manuell öppning
 - GLAS-TIN** Färgade glasrutor runt om
 - SWIND-BS** Sidofönster V-H sida
 - SWIND-PS** Extra sidofönster passagerarsida
 - AWIND-RF** Bakruta
 - VANMIR** "Rakspegel" i radiohylla
 - AS-FUS** Extra övre förvaringshylla
 - INFOT-PK** TV-prep ovan vänster dörr
- ### Hytt Utvändigt
- EXTL-BAS** Yttre utformning basnivå (EXTL-BAS)
 - DGLAS-H** Härdat fönsterglas i dörrar
 - DGLAS-L** Laminerat fönsterglas i dörrar
 - BUMP-HD** Anläggningsstötfångare i stål
 - AUXFS** Extra fotsteg
 - GUARD-EH** Skydd för oljesump motor
 - SIDEH-B** Handtag på hytt sidan
 - SIDSTP-R** Stege samt handtag utsida hytt
 - BUGNET** Kylarskydd mot insekter
 - CTILT-P-E** Elektrisk hyttipp
 - CTILT-P-M** Manuell hyttipp
 - FCABS-A** Luftfjädrad främre hyttfjädring
 - FCABS-M** Mekanisk främre hyttfjädring
 - RCABS-A** Luftfjädrad bakre hyttfjädring
 - RCABS-M** Mekanisk bakre hyttfjädring
 - MIRCFPCX** Eluppvärmda backspeglar med vidvinkelspeglar inkl. närsiktsspegel och hörnkamera på passagerarsidan
 - MIRCMCP** Spegelsystem, kamerabaserat med hörnkamera
 - MIRCMS** Spegelsystem, kamerabaserat utan hörnkamera
 - MIRCOMFX** El-styrda och eluppvärmda robusta backspeglar med vidvinkelspeglar v-h sida inklusive närsiktsspegel på passagerarsidan
 - AMIR-F20** Utvändigt främre närsiktsspegel med ökat siktfält framför hytt
 - SUNV-H** Yttre solskydd
 - AD-ROOF** Takluftriktare
- AD-SIDES** Smala sidoluftriktare på bakkant hytt för jämnlast chassin
 - HL-LED** LED Huvudstrålkastare
 - HL-CLEAN** Strålkastar rengörare typ högtrycksspölning
 - HLP-ST** Strålkastarskydd i stål
 - HLP-ST2** Strålkastarskydd i stål, galler och nät
 - ASL-RF2** 2 st extra fjärrljus i tak
 - BEACOA2F** 2 st roterande varningsljus mont framkant tak
 - BEACOA2R** 2 st roterande varningsljus mont bakkant tak
 - BEACON-P** Förberedd kabeldragning för varningsljus på tak
 - BEACONA4** Fyra stycken roterande varningsljus
 - CABPT-R1** Kabelgenomföring i hyttak
 - CABPT-R2** Två st kabelgenomföringar i tak
 - SPOTP-F** Förberedd för fjärrljus i fronten
 - SPOTP-R** Förberedd kabeldragning för fjärrljus på hyttak
 - SPOTP-RF** Förberedd för fjärrljus i front och hyttak max 2x280 W
 - ROS-IL** Belysning i ljusskylt
 - ROS-IL2** Belysning i ljusskylt med bipackad strömbrytare
 - ROS-ILP** Förberedd för ljusskylt
 - CSGN-FMX** Dekal "FMX" i ljusskylt
 - HORN-F1S** Signalhorn innanför grill
 - HORN-R2S** Två tryckluftshorn monterat på vardera sidan av taket på takbågen
 - ANT-CBR** Antenn för kommunikationsradio 25 mhz
 - ACCB-R-AP** Främre, mitre och bakre takbåge, för montering av diverse utrustning
 - ACCB-R-F** Främre takbåge, för montering av diverse utrustning
 - ACCB-R-FM** Fram och mittmonterad takbåge, för montering av diverse utrustning
 - ACCB-R-FR** Främre och bakre takbåge, för montering av diverse utrustning
 - ACCB-R-M** Mitre takbåge, för montering av diverse utrustning
 - ACCB-R-R** Bakre takbåge, för montering av diverse utrustning
 - ACCB-R-RM** Bakre och mitre takbåge, för montering av diverse utrustning
 - REFS-TW** Vita reflexstrips för hyttsida bipackade
 - REFS-TY** Orange reflexstrips för hyttsida bipackade
- ### Påbyggnad
- SRWL-PK** Förberedelsepaket för chassimonterad arbetsbelysning och en 3-läges strömställare (På/Av/Back)
 - SWL-2FW** Två vita arbetslampor monterade fram på chassit (vänster/höger sida) och en 2-läges strömställare (På/Av)
 - SWL-2RW** Två vita arbetslampor monterade bak på chassit (vänster/höger sida) och en 2-läges strömställare (På/Av)
 - SWL-4W** Fyra vita arbetslampor, fram (2) och bak (2) på chassit (vänster/höger sida) och en 2-läges strömställare (På/Av)
 - SWL-PK** Kabel fördragning för lastljus på sidan ram Max 280 W, 2-läges strömställare
 - WL-CHPK** Förberedelse för lastlytt hyttvägg strömställare och kablage
 - WLC-H2W** 2 st vita LED arbetsljus monterade bakkant hyttak
 - WLC-PKCH** Bakaxel, tandemdrift, enkelväxlar med navreduktion, diff.spärrar för hjul och axlar, 100 ton tågvikt
 - WLC-PKH** Förberedelsepaketet för högt monterade arbetslampor
 - WLC-PKL** Förberedelsepaketet för lågt monterade arbetslampor på hytttrygg
 - WLC-PKLH** Förberedelsepaketet för lågt och högt monterade arbetslampor
 - ECBB-BAS** Elcentral för påbyggare
 - ECBB-HIG** Elcentral för påbyggare samt påbyggare modul
 - ECBB-MED** Elcentral för påbyggare, medium (ej för plog!)
 - BBCHAS1** 7-poligt eluttag för påbyggare
 - BBCHAS3** 3 st. 7-poliga eluttag för påbyggare
 - BEPR-T2** El prep chassi för tipp för fjärrkontroll

Standardutrustning Tillvalsutrustning

För mer detaljerad information om hytt- och drivlinekomponenter, se separata datablad.

För all möjlig tillvalsutrustning och utrustningskombinatorik, kontakta din Volvoåterförsäljare som kan skapa en specifikation som tillgodoser dina krav med hjälp av Volvos säljstödprogram (VSS).

Fabriken förbehåller sig rätten att modifiera konstruktionen och ändra utrustning utan förvarning. Specifikationen kan variera från land till land.

MODELLUTBUD

FMX D11 jämnlast hög 8x4 luftfjädrad FMX 84RF 1A

- **EXSTER** VDS med Fjärrstyrning
- **TD-LED** Elstyrenhet för LED ljus på för släp
- **FRFS-BS** Ren ramsida bakom hytt. Ca 500 mm (beroende på fritt mm utrymme direkt bakom hytten) för fordon med enkel framaxel. Ca 600 mm ledigt utrymme mellan främre axlar för fordon med dubbla framaxlar
- **FBA-BTF** Främre påbyggnadsfästen flexibla
- **FBA-BTSF** Främre påbyggnadsfästen semi flexibla
- **HBA-FSFB** Hål för påbyggnadsfästen flexibla/semi flexibla
- **HBA-SB** Hål för påbyggnadsfästen styva
- **RBA-T2** Bakre påbyggnadsfästen
- **CRANEPK1** Kran prep med kranplåtar för upp till 10 ton/m kran
- **CRANEPK2** Kran prep med kranplåtar för 9,5 till 20 ton/m kran
- **CRANEPK4** Kran prep med kranplåtar för 18 till 40 ton/m kran
- **AUXL-SPK** Prep för snöplog
- **TAILPRE2** Prep. för bakgavelift, manövrering via fjärrkontroll
- **TAILPREP** Förberedelse för bakgavelift
- **AESW2** 2 st extra bistabila strömställare
- **AESW2PK** 2 st extra bistabila digitala strömställare och kablage för 4 strömställare
- **AUXSW-4** Förberedd kabeldragning för 4 strömställare

Leveransservice

- **FMS-PK** Förberedd för trafiklednings system
- **DRUT1** "My Truck" appen, 1 år förbetalt
- **DRUT2** "My Truck" appen, 2 år förbetalt
- **DRUT3** "My Truck" appen, 3 år förbetalt
- **DRUT4** "My Truck" appen, 4 år förbetalt
- **DRUT5** "My Truck" appen, 5 år förbetalt