

DATENBLÄTTER

FMX D11 8x4R Luftfederung FMX 84RF 1A

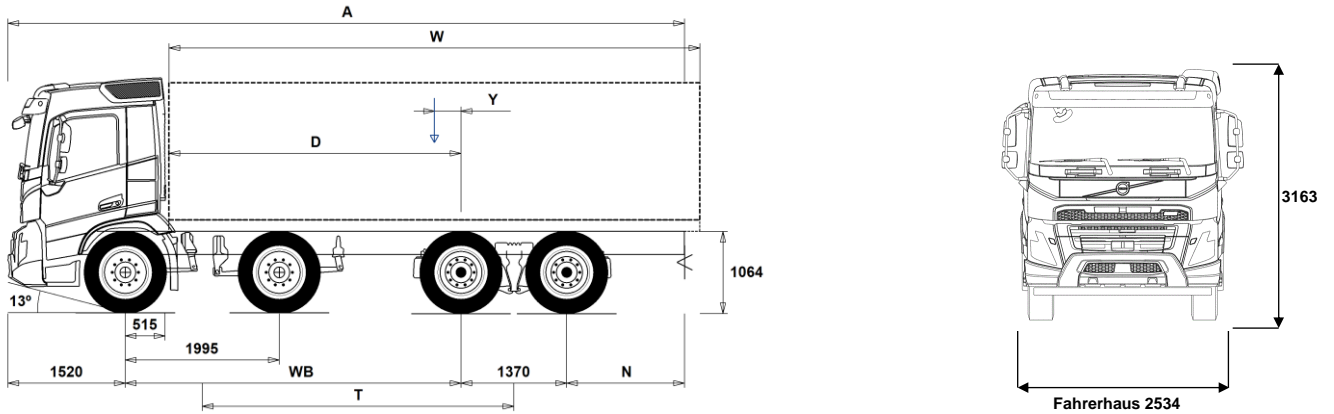

Maße [mm]

WB Radstand	4350	4600	4900	5100	5600	6000	6400
A Gesamtlänge	9665	10015	10465	10815	11565	12215	11765
D Hinterachse bis Vorderkante Aufbau	3785	4035	4335	4535	5035	5435	5835
N Hinterer Überhang (Min.)	825	825	825	825	1225	1225	1225
N Hinterer Überhang (Max.)	2425	2525	2675	2825	3075	3325	2475
T Theoretischer Radstand	4038	4288	4588	4788	5288	5688	6088
Y Nutzlast-Schwerpunkt (Min.)	-16	30	89	127	223	301	343
Y Nutzlast-Schwerpunkt (Max.)	1313	1446	1606	1714	1982	2199	2371
W Aufbauhöhe (Min.)	4943	5178	5457	5640	6105	6471	6928
W Aufbauhöhe (Max.)	7491	7891	8371	8691	9491	9915	9915

Fahrgestellgewichte [kg]

Vorderachsen	6375	6365	6335	6325	6290	6275	6350
Hinterachsaggregat	2775	2850	2915	2970	3065	3150	3030
Leergewicht	9150	9215	9250	9295	9355	9425	9380
Tragfähigkeit (inkl. Aufbau, Fahrer, Kraftstoff, etc.)	19450	19385	19350	19305	19245	19175	19220

Wendekreis [mm]

Spurkreis	18200	19000	20000	20600	22200	23500	24800
Wendekreis	19700	20500	21400	22100	23700	25000	26300

Gewichte [kg]

	Zulässig	Technisch
Gesamtgewicht	28600	37000
Gesamtzuggewicht	40000	44000
Vorderachsen	16000	16000
Hinterachsaggregat	19000	21000

Wichtige Hinweise

Maße

Fahrerhaushöhe: +328 mm für CAB-HSLP, -262 mm für CAB-LDAY, -262 mm für CAB-LSLP, +16 mm für CAB-SLP.

Vorderachse bis Hinterkante Fhs.: +431 mm für CAB-HSLP und CAB-SLP, -69 mm für CAB-LDAY, +425 mm für CAB-LSLP.

D-Maß inklusive Freiraum vorne 50 mm und bei Fahrgestellen auch 100 mm Hilfsrahmen.

Höhentoleranz ± 20 mm für Blatt- und ± 10 mm für Luftfederung.

Alle Maße in unbeladenem Zustand, liftbare Achse(n) abgesenkt. Verwendet Fahrgestellhöhe: CHH-HIGH.

Gewichtsangaben inklusive größter verfügbarer Rahmenlänge hinten (N Max.) für gewählten Radstand.

Höhenänderung wenn Fahrgestellhöhe CHH-MED,FRAME300: 0 mm.

Gewichte und Maße mit folgenden Reifen:

Reifen VA: 315/80R22.5

Reifen AA: 315/80R22.5

Fahrgestellgewichte inklusive Öl, Wasser, AdBlue, 0 Liter Kraftstoff, ohne Fahrer. Leergewicht kann um ± 3% variieren.

Die Wendekreise wurden berechnet (theoretisch).

Zulässige Gewichte können in verschiedenen Ländern unterschiedlich sein.

Für detailliertere Gewichtsinformationen, inklusive Gewichte für Sonderausstattungen, wenden Sie sich bitte an Ihren Volvo Verkaufsberater.

Verwenden Sie diese Skizze bitte NICHT für Aufbauberechnungen.

Fahrgestellzeichnung FMX84RF1A ist über Volvo Bodybuilder Instructions verfügbar.

DATENBLÄTTER

FMX D11 8x4R Luftfederung FMX 84RF 1A

Einsatz

- RC-ROUGH** für gemischter Einsatz
- RC-SMOOT** für gute Straßen
- TIPP-PRE** Vorbereitungen für Kipperaufbau
- UNIFORM** Pritschenfahrgestell ohne Vorbereitungen

Hauptkomponenten

- CHH-HIGH** Fahrgestellhöhe: HIGH (hoch), genaue Höhenmaße bitte aus VBI/WIS entnehmen (abhängig von Reifengröße).
- CHH-MED** Fahrgestellhöhe: MED (medium/mittel), genaue Höhenmaße bitte aus VBI/WIS entnehmen (abhängig von Reifengröße).
- CHH-XHIG** Fahrgestellhöhe: XHIGH (extra hoch), genaue Höhenmaße bitte aus VBI/WIS entnehmen (abhängig von Reifengröße).
- RADD-G2** Luftfederung hinten, hoch für Baufzg., 4+4 Luftbälge, zwei Achsen angetrieben, mit Schalter für Achsdruckänderung/Traktionshilfe.
- RADD-GR** Luftfederung hinten, zwei Achsen angetrieben, mit Schalter für Achsdruckänderung/Traktionshilfe.
- FMX-DAY5** Sicherheits-Tagesfahrerhaus FMX
- FMX-HSL5** Globetrotter-Sicherheitsfahrerhaus, FMX
- FMX-LDA5** FMX Kurzes Fahrerhaus mit abgesenktem Dach
- FMX-LSL5** FMX-Schlafkabine mit abgesenktem Dach
- FMX-SLP5** Sicherheits-Fernverkehrsfahrerhaus FMX
- EU6SCR** Abgasemissionen gem. Euro 6, mit SCR, Partikelfilter und Abgasrückführung
- D11S330A** Dieselmotor 10,8 l, 341 PS/251 kW, 1.632 Nm
- D11S380A** Dieselmotor 10,8 l, 388 PS/285 kW, 1.836 Nm
- D11S430A** Dieselmotor 10,8 l, 439 PS/323 kW, 2.091 Nm
- D11S460A** Dieselmotor 10,8 l, 469 PS/345 kW, 2.244 Nm
- D11K330** Dieselmotor 10,8 l, 341 PS/251 kW, 1.632 Nm
- D11K380** Dieselmotor 10,8 l, 388 PS/285 kW, 1.836 Nm
- D11K430** Dieselmotor 10,8 l, 439 PS/323 kW, 2.091 Nm
- D11K460** Dieselmotor 10,8 l, 469 PS/345 kW, 2.244 Nm
- DIESEL** Kraftstoffart: Diesel
- DIESEL-B** Eignung für Kraftstoffart Biodiesel (100% FAME)
- EBR-EPG** Motorbremse Abgasdruckregler
- EBR-EPGC** Motorbremse Abgasdruckregler (inkl. Motorsteuerung für I-Shift)
- EBR-VEB** Volvo Engine Brake (VEB). Bremsleistung 300kW/408 PS (D13) bzw. 290kW/394 PS (D11). Erfüllt ADR-Bremsvorschriften.
- AT2612** I-Shift AT2612, automatisiertes 12-Gang Getriebe (Direktgang), max. Eingangsdrehmoment: 2.652 Nm
- AT2612F** I-Shift AT2612F, automatisiertes 12-Gang Getriebe (Direktgang), max. Eingangsdrehmoment: 2.652 Nm
- ATO2612** I-Shift ATO2612, automatisiertes 12-Gang Getriebe (Overdrive), max. Eingangsdrehmoment: 2.652 Nm
- ATO2612F** I-Shift ATO2612F, automatisiertes 12-Gang Getriebe (Overdrive), max. Eingangsdrehmoment: 2.652 Nm
- PT2106** Powertronic-Getriebe PT2106 6-Gang (Wandlerschaltgetriebe)
- TAAXLIFT** Liftbare Antriebsachse
- RTH2610B** Antriebsachse RTH2610B. Doppelachs-Nabenvorgelege. 4 Planetenräder. Differentialsperren längs und quer.
- RTH2610F** Antriebsachse RTH2610F. Doppelachs-Nabenvorgelege. Differentialsperren längs und quer.
- RTS2310A** Hinterachse RTS2310A, einfach übersetzt, Achslast: 23 t, GZG: 100 t
- RTS2370A** Antriebsachse RTS2370A. Doppelachs-Einfachübersetzung, Hypoidtyp. Differentialsperren längs und quer.
- FP-D11** Kraftstoffsparpaket für D11
- DRIVE5** Fahrerkomfort-Paket
- DRIVE5+** Fahrerkomfort-Paket Plus
- DRIVE5++** Fahrerkomfort-Paket Superplus
- 1LIVINFM** Ruhepaket FM, ein Bett
- 2LIVINFM** Ruhepaket FM, zwei Betten
- INFOBAS** Info- und Mediapaket Basis
- INFODF** Info- und Mediapaket mit Dynafleet
- INFOMED** Info- und Mediapaket Medium
- INFONAV** Info- und Mediapaket mit Navigation
- INFONDF** Info- und Mediapaket mit Navigation und Dynafleet
- VISIX5** Licht- und Sichtpaket für FMX
- SAFE-VE** Paket Aktive Sicherheit
- SAFE-VE+** Paket Aktive Sicherheit Plus
- SAFE22** Sicherheitspaket
- SAFE22+** Sicherheitspaket Plus
- OFFROADD** Baustellenpaket für FMX-Kurzes-Fahrerhaus
- OFFROADS** Baustellenpaket für langes Fahrerhaus
- CHASPAC** Fahrgestellpaket
- FST-AIR** Luftfederung an Vorderachse(n)
- FST-PAR** Parabelfederung vorn, 2-Blatt (normale Härte)
- FST-PAR3** Parabelfederung vorn, 3-Blatt (größere Härte)
- FSL5-BAS** Hub an Luftfederung Vorderachse: Basis (mehr Bodenfreiheit, geringerer Hubweg)
- FAL16.0** Vorderachslast max. 16,0 t (technisch)
- FAL18.0** Vorderachslast max. 18,0 t (technisch)
- FAL20.0** Vorderachslast max. 20 t (technisch) für doppelte Vorderachse
- FSTAB** Stabilisator vorne normal.
- FSTAB2** Stabilisator vorne, mittelsteif
- FSTAB3** Stabilisator vorne, steif
- RAL21** Hinterachslast max. 21 t (technisch)
- RAL23** Hinterachslast max. 23 t (technisch)
- RAL26** Hinterachslast max. 26 t (technisch)
- RSTAB1** Stabilisator hinten normal.
- RSTAB3** Stabilisator hinten verstärkt.
- RALIM105** Achslastbegrenzer 10,5 t
- RALIM115** Achslastbegrenzer 11,5 t
- RALIM95** Achslastbegrenzer 9,5 t
- ASF-DL1** Eine Fahrhöhe für Luftfederung
- ASF-DL3** Drei Fahrhöhen für Luftfederung
- ACTST-TO** Volvo Dynamic Steering (VDS). Aktive, elektronisch geregelte Lenkkräftunterstützung.
- ASFE-BAS** Volvo Dynamic Steering-Lenkunterstützungssystem Basis
- ASFE-OG** Volvo Dynamic Steering-Fahrstabilitätsassistent
- ASFE-PO** Volvo Dynamic Steering-Persönliche Einstellungen, Fahrstabilitätsassistent
- ASFE-PS** Volvo Dynamic Steering-Persönliche Einstellungen
- PSS-DUAL** Zweikreis-Servolenkung.
- PSP-VAR** Lenkhilfspumpe mit variablem Durchfluss
- PSP-VAR2** Lenkhilfspumpe mit variablem Durchfluss und elektronischer Steuerung
- EBS-MED** EBS, Elektronisches Bremssystem, Medium-Paket
- AUXPARK** Extra Federspeicher an Vorderachse (bzw. an 2. Antriebsachse bei doppelter Antriebsachse)
- FRAME300** Rahmenprofilhöhe 300 mm
- FST8080** Rahmenstärke 8,0 mm
- FIL-EEEB** Innenrahmen vom Hinterkante Motor bis hinter die Achsaufhängung
- FIL-EEEF** Innenrahmen vom Hinterkante Motor bis Rahmenende
- FIL-FBEB** Innenrahmen über Hinterachsaufhängung
- FIL-FBEF** Innenrahmen von Hinterachsaufhängung bis Rahmenende
- FIL-TXEB** Innenrahmen vom Getriebequerträger bis hinter der Achsaufhängung
- FIL-TXEF** Innenrahmen vom Getriebequerträger bis Rahmenende
- BBOX-L** Batteriekasten links
- 2BAT210B** Gel-Batterien, 2 x 210 Ah

Serienausstattung

Sonderausstattung

Detailliertere Information zur Ausrüstung von Fahrerhaus und Antriebsstrang werden in separaten Datenblättern angeboten.

Weitere Optionen und Kombinationen nennt Ihnen Ihr Volvo Verkaufsberater.

Der Hersteller behält sich vor, technische oder Designänderungen ohne Vorankündigung vorzunehmen. Die Spezifikation kann landesabhängig unterschiedlich sein.

DATENBLÄTTER

FMX D11 8x4R Luftfederung FMX 84RF 1A

<input checked="" type="checkbox"/> 2BAT210C	AGM-Batterien, 2 x 210 Ah	<input type="checkbox"/> C-VBG795	
<input type="checkbox"/> 2BATT170	2 Batterien, 24V/170 Ah. CCA DIN/SAE 600/1000 A.	<input type="checkbox"/> TOWR-ONE	Abschleppvorrichtung hinten.
<input checked="" type="checkbox"/> BATTAMP	Batterieanzeige im Display (Volt und Ampere)	<input type="checkbox"/> TREL-PK	Vorbereitung für Anhängeranschluss
<input type="checkbox"/> BATTIND	Batterieanzeige im Display (Volt, Ampere und Batteriestatus mit Warnfunktion). Nur möglich bei Fahrzeugen mit Standheizung und/oder Standklimaanlage)	<input checked="" type="checkbox"/> TREL15	Elektr. Anschluss für Auflieger/Anhänger, 15-polig (ADR möglich)
<input type="checkbox"/> ADR1	ADR-Ausrüstung - Basisausrüstung, 1 Trennschalter	<input type="checkbox"/> TREL7-7	Elektr. Anschluss für Auflieger/Anhänger, 2x7-polig (UADR)
<input type="checkbox"/> ADR2	ADR-Ausrüstung - Basisausrüstung, 2 Trennschalter	<input type="checkbox"/> TBC-DUO	Anhänger-/ Aufliegeranschluß Duomatic
<input type="checkbox"/> MSWI-A	Hauptschalter, ADR	<input checked="" type="checkbox"/> TBC-EC	Anhänger-/ Aufliegeranschluß nach EU-Standard
<input checked="" type="checkbox"/> MSWI-C	Hauptschalter am Fahrgestell	<input type="checkbox"/> TRBR-STA	Stationäre Anhängerbremse (aktiv bis 7 km/h)
<input checked="" type="checkbox"/> MSWI-R	Hauptschalter mit Fernbedienung	<input type="checkbox"/> TRB-STRE	Automatische Impuls-Streckbremse zur Vermeidung des Klappmessereffekts
<input checked="" type="checkbox"/> UR-FUEL	Kein Tank rechts, Haupttank links Min Volumen 255l Max Volumen 810l	<input type="checkbox"/> FFEND-B	Kotflügel, 2. Vorderachse
<input checked="" type="checkbox"/> UL-FUEL	Ohne Tank links Min Volumen 160l Max Volumen 450l	<input type="checkbox"/> FFEND-T	Transportkotflügel, 2. Vorderachse
<input type="checkbox"/> ADTP-L	AD-BLUE Tankposition links	<input type="checkbox"/> RFEND-B	Gummikotflügel dreiteilig
<input type="checkbox"/> ADTP-LF	AD-BLUE Tankposition vorne links	<input type="checkbox"/> RFEND-T	Überführungskotflügel
<input checked="" type="checkbox"/> ADTP-R	AD-BLUE Tankposition rechts	<input type="checkbox"/> RFH-BAS	Montagehöhe Kotflügel hinten - Standard
<input type="checkbox"/> ADB032	AdBlue Tank, nutzbarer Inhalt 32 Liter, zwischen den Vorderachsen	<input type="checkbox"/> RFH-HIG	Montagehöhe Kotflügel hinten - hoch
<input type="checkbox"/> ADB048	AdBlue Tank, nutzbarer Inhalt 48 Liter, 560 mm Höhe	<input type="checkbox"/> RFH-LOW	Montagehöhe Kotflügel hinten - niedrig
<input type="checkbox"/> ADB064	AdBlue Tank, nutzbarer Inhalt 64 Liter, 710 mm Höhe	<input type="checkbox"/> ATANK-AL	Luftkessel Aluminium
<input type="checkbox"/> ADTC-BF	Abdeckung für AdBlue-Tank, silber met. lackiert	<input checked="" type="checkbox"/> ATANK-ST	Luftkessel Stahl
<input checked="" type="checkbox"/> FCAP-L	Tankdeckel abschließbar.	<input type="checkbox"/> TL-LED	LED-Rückleuchten
<input checked="" type="checkbox"/> FUFF-AS	Tankfüllstutzen, Überschwappschutz	<input type="checkbox"/> BLIGHT-E	Bremslichter mit Notbrems-Blinkfolge
<input type="checkbox"/> FUFF-ATS	Tankfüllstutzen, Diebstahl/Überschwappschutz	<input checked="" type="checkbox"/> FRACLOS	Rahmenabdeckung am hinteren Rahmenende (scharfe Kanten geschützt)
<input type="checkbox"/> ESH-LEFT	Auspuffrichtung links		
<input type="checkbox"/> ESH-REAR	Auspuffrichtung nach hinten		
<input type="checkbox"/> ESH-RIGH	Auspuffrichtung rechts		
<input type="checkbox"/> ESH-VERT	Auspuff vertikal, nur Rohr		
<input type="checkbox"/> ESV-VERT	Auspuff vertikal, stehender Schalldämpfer		
<input type="checkbox"/> EXST-SSP	Auspuffendrohr Edelstahl, poliert		
<input type="checkbox"/> EXST-ST	Auspuffendrohr Stahl		
<input checked="" type="checkbox"/> WHC-FIX2	2 Unterlegkeile, fest		
<input type="checkbox"/> WHC-FOL2	2 Unterlegkeile, faltbar		
<input type="checkbox"/> WHCP-F	Unterlegkeil(e) Position vorne		
<input type="checkbox"/> WHCP-R	Unterlegkeil(e) Position hinten		
<input type="checkbox"/> WHCP-T	Unterlegkeil(e), Transportmontage		
<input type="checkbox"/> TB-L80	Werkzeugkasten links, L=800 mm, Kapazität 250 L/130 kg		
<input type="checkbox"/> TB-R80	Werkzeugkasten rechts, L=800 mm, Kapazität 250 L/130 kg		
<input type="checkbox"/> SUP-BAS	Seitlicher Unterfahrschutz, klapp- und abnehmbar		
<input type="checkbox"/> SUP-LOW	Seitlicher Unterfahrschutz, niedrig.		
<input type="checkbox"/> CHAIN-S	Schneeketten		
<input checked="" type="checkbox"/> TOWF-HD1	Zentrale Abschleppvorrichtung vorn, verstärkt (techn.: 32 t)		
<input checked="" type="checkbox"/> TOWMBRH	Anhängerraverse zentral montiert		
<input type="checkbox"/> TOWMBRL1	Anhängerraverse, tief montiert, Position 1		
<input type="checkbox"/> TOWMBRM	Anhängerraverse halb unten montiert		
<input checked="" type="checkbox"/> RFEC-S	Rahmenende gerade		
<input type="checkbox"/> RFEC-U	Rahmenende abgeschrägt oben		
<input type="checkbox"/> C-RI4040	Anhängerkupplung Ringfeder RF4040A G-150 (D-Wert/max. Anhängelast beachten!)		
<input type="checkbox"/> C-RI4045	Anhängerkupplung Ringfeder RF4045A G-150, gedämpft, NICHT für Zentralachsanhänger geeignet! (D-Wert/ max. Anhängelast beachten!)		
<input type="checkbox"/> C-RI5050	Anhängerkupplung Ringfeder RF5050A G-150 (Bolzen: 50 mm)		
<input checked="" type="checkbox"/> C-RO400G	Anhängerkupplung Rockinger 400 G-150 (D-Wert/max. Anhängelast beachten!)		
<input type="checkbox"/> C-RO50	Anhängerkupplung Rockinger 50, für Zugösen mit 50 mm Durchmesser		
<input type="checkbox"/> C-VBG520			

Serienausstattung

Sonderausstattung

Detailliertere Information zur Ausrüstung von Fahrerhaus und Antriebsstrang werden in separaten Datenblättern angeboten.

Weitere Optionen und Kombinationen nennt Ihnen Ihr Volvo Verkaufsberater.

Der Hersteller behält sich vor, technische oder Designänderungen ohne Vorankündigung vorzunehmen. Die Spezifikation kann landesabhängig unterschiedlich sein.

DATENBLÄTTER

FMX D11 8x4R Luftfederung FMX 84RF 1A

<input type="checkbox"/> AVO-ENH	Off-Road Zusatzprogramm	<input type="checkbox"/> PTRD-D	Nebenantrieb doppelt (schnell), Anschlüsse: 2 DIN (vorn/hinten) für Pumpen
<input type="checkbox"/> APF-ENH	Nebenantriebsfunktionen für I-Shift, erweitert	<input type="checkbox"/> PTRD-F	Nebenantrieb doppelt (schnell), getriebeseitig, Anschluß: 1 SAE-Flansch hinten
<input type="checkbox"/> RET-TH	Kompakt-Retarder, getriebemontiert (hinten) mit Medium Öl, Bremsleistung: 450 kW	<input type="checkbox"/> HPG-F101	Parker F1-101 F1 Plus, Pumpe angeflanscht, für NA hinten am Getriebe
<input type="checkbox"/> RET-TPT	Hydraulischer Primär-Retarder für Powertronic	<input type="checkbox"/> HPG-F41	Parker F1-41, F1 Plus, Pumpe angeflanscht, für NA hinten am Getriebe
<input type="checkbox"/> TC-HWO	Ölkühler für Automatikgetriebe, Wasser/Öl	<input type="checkbox"/> HPG-F51	Parker F1-51, F1 Plus, Pumpe angeflanscht, für NA hinten am Getriebe
<input type="checkbox"/> TC-MAOH2	Getriebeölkühler, hohe Leistung, Luft/Öl	<input type="checkbox"/> HPG-F61	Parker F1-61, F1 Plus, Pumpe angeflanscht, für NA hinten am Getriebe
<input type="checkbox"/> TC-MWO	Getriebeölkühler, Basis, Wasser/Öl	<input type="checkbox"/> HPG-F81	Parker F1-81, F1 Plus, Pumpe angeflanscht, für NA hinten am Getriebe
<input type="checkbox"/> TC-MWOH2	Getriebeölkühler, hohe Leistung, Wasser/Öl (bis 80 t GCW)		
<input type="checkbox"/> 2COM1100	Luftkompressor 2-Zyl., 1100 l/min., für Fahrzeuge/Kombinationen mit erhöhtem Luftbedarf.		
<input type="checkbox"/> 2COMP870	Luftkompressor 2-Zyl., 870 l/min. (nicht für Fahrzeuge/Kombinationen mit hohem Luftbedarf)		
<input type="checkbox"/> 2COMP900	Luftkompressor 2-Zyl., 900 l/min. (nicht für Fahrzeuge/Kombinationen mit hohem Luftbedarf)		
<input type="checkbox"/> CLU-AIRC	Druckluftkompressor mit Kupplung		
<input checked="" type="checkbox"/> AIRIN-HI	Luftansaugung hoch		
<input type="checkbox"/> AIRIN-LO	Luftansaugung niedrig		
<input type="checkbox"/> ACL1ST-S	Luftfilter, mit zusätzlichem Filterelement in oberer Ansaugung		
<input type="checkbox"/> 24A110BL	Generator/Lichtmaschine 110 A		
<input checked="" type="checkbox"/> 24A150BL	Generator/Lichtmaschine 150 A		
<input type="checkbox"/> 24AL110B	Lichtmaschine 110 A/3080 W		
<input type="checkbox"/> 24AL120B	Lichtmaschine 120A/3360W		
<input type="checkbox"/> 24AL150B	Lichtmaschine 150A/4200W		
<input type="checkbox"/> CCV-C	Geschlossene Kurbelgehäuseentlüftung		
<input type="checkbox"/> CCV-O	Offene Kurbelgehäuseentlüftung		
<input checked="" type="checkbox"/> PRIM-EL	Entlüftungspumpe elektrisch		
<input type="checkbox"/> PRIM-MAN	Entlüftungspumpe mechanisch		
<input type="checkbox"/> FUEQ-EH	Beheizte und isolierte Kraftstoffleitungen		
<input type="checkbox"/> AF-E	Kraftstoff-Filter-Heizung. Bordelektrik, thermostatgesteuert.		
<input type="checkbox"/> AF-R	Kraftstofffilter gewärmt durch Kraftstoff-Retourleitung		
<input checked="" type="checkbox"/> FUEFE2LW	Doppelter Kraftstofffilter am Motor, groß für schlechte Kraftstoffqualität bspw. in Osteuropa und außerhalb Europas, mit Wasserabscheider		
<input type="checkbox"/> FUEFE2SW	Doppelter Kraftstofffilter am Motor, normale Größe mit Wasserabscheider zum Einsatz bei regulärer Kraftstoffqualität in Mitteleuropa.		
<input type="checkbox"/> EST-AID	Starthilfe, Ansaugluftvorwärmung.		
<input type="checkbox"/> 220EBH15	Elektrische Motorvorwärmung, 220 V/1,5 kW		
<input type="checkbox"/> PTER-100	Nebenantrieb, motorseitig mit Flansch nach DIN 100		
<input type="checkbox"/> PTER-DIN	Nebenantrieb, motorseitig mit Vorrüstung für Pumpe nach DIN 5462		
<input type="checkbox"/> PTER1400	Nebenantrieb, motorseitig mit Flansch nach SAE1410		
<input type="checkbox"/> HPE-F101	Hydraulikpumpe Parker F1-101 hinten am Motor.		
<input type="checkbox"/> HPE-F41	Hydraulikpumpe Parker F1-41 hinten am Motor.		
<input type="checkbox"/> HPE-F51	Hydraulikpumpe Parker F1-51 hinten am Motor.		
<input type="checkbox"/> HPE-F61	Hydraulikpumpe Parker F1-61 hinten am Motor.		
<input type="checkbox"/> HPE-F81	Hydraulikpumpe Parker F1-81 hinten am Motor.		
<input type="checkbox"/> HPE-T53	Hydraulikpumpe Parker F2-53/53 hinten am Motor.		
<input type="checkbox"/> HPE-T70	Hydraulikpumpe Parker F2-70/35 hinten am Motor.		
<input type="checkbox"/> HPE-V45	Hydraulikpumpe Parker VP1-45 hinten am Motor.		
<input type="checkbox"/> HPE-V75	Hydraulikpumpe Parker VP1-75 hinten am Motor.		
<input type="checkbox"/> PTPT-D	Nebenantrieb Powertronicgetriebe, Anschluß: 1 DIN vorn/oben für Pumpe (max. 850 Nm)		
<input type="checkbox"/> PTPT-F	Nebenantrieb, getriebeseitig an Powertronic, vorn/oben montiert, Anschluß: SAE 1400 Flansch für Kardanwelle (max. 850 Nm)		
<input type="checkbox"/> PTR-D	Nebenantrieb (langsam), getriebeseitig, Anschluß: 1 DIN hinten für Pumpe		
<input type="checkbox"/> PTR-DH	Nebenantrieb (schnell), getriebeseitig, Anschluß: 1 DIN hinten für Pumpe		
<input type="checkbox"/> PTR-DM	Nebenantrieb (mittelschnell), getriebeseitig, Anschluß: 1 DIN hinten für Pumpe		
<input type="checkbox"/> PTR-F	Nebenantrieb, getriebeseitig, Anschluß: 1 SAE-Flansch hinten		
		Driving, Fahrerhaus	
		<input checked="" type="checkbox"/> STWPOS-L	Linkslenkung
		<input type="checkbox"/> STWPOS-R	Rechtslenkung
		<input type="checkbox"/> STWM-LE	Lederlenkrad
		<input type="checkbox"/> STGW-AD2	Lenkradeinstellung, in Höhe und Neigung mit zusätzlicher Lenkwellenverstellung (dadurch besonders großer Einstellbereich)
		<input checked="" type="checkbox"/> STGW-ADJ	Lenkradeinstellung, in Höhe und Neigung (mechanisch mit Fußpedal)
		<input type="checkbox"/> AIRBAG	Fahrer-Airbag im Lenkrad.
		<input type="checkbox"/> INST-BAS	Instrumente High mit digitalem, voll-dynamischem Fahrerinformationsdisplay, 4 Ansichten wählbar, mit Verkehrsschilderkennung (in Verbindung mit LSS-DW (Spurhalteassistent)). Größe: 12 Zoll
		<input checked="" type="checkbox"/> DRC-AMII	DPF Regeneration über Schalter (3 Stufen) Reg. autom. beginnen, manuell deaktivieren/aktivieren
		<input checked="" type="checkbox"/> 1DAYDIG2	Digitaler Tachograph 4.0, Generation 2
		<input type="checkbox"/> ARSL	Geschwindigkeitsbegr. individuell einstellbar
		<input type="checkbox"/> ESP-BAS1	Elektronisches Stabilitätsprogramm (ESP), Basis für Solofahrzeuge und Kombinationen mit normalen Lastschwerpunkt (beladen) und Sattelzüge mit ABS/EBS Trailer.
		<input type="checkbox"/> HWSS-AC	Abstandsregeltempomat (ACC) mit Kollisionswarnung
		<input type="checkbox"/> HWSS-ACB	Abstandsregeltempomat (ACC) mit Kollisionswarnung und Notbremsfunktion
		<input type="checkbox"/> HWSS-FCB	Kollisionswarnung mit Notbremsfunktion (auf stehende und sich bewegende Ziele)
		<input type="checkbox"/> LSS-DW	Spurhalteassistent
		<input type="checkbox"/> LCS	Spurwechselunterstützung
		<input type="checkbox"/> LCS4	Seitenkollisionsvermeidungs- und Abbiegeassistent (beidseitig)
		<input type="checkbox"/> DAS-W	Fahrerwarnsystem, warnt vor Müdigkeit
		<input type="checkbox"/> RSENS-W	Regensensor (sensorgesteuerte Scheibenwischer)
		<input type="checkbox"/> CU-ECC	Klimaanlage mit automatischer Temperaturregelung und Sonnensensor
		<input type="checkbox"/> CU-ECC2	Klimaanlage mit automatischer Temperaturregelung, Sonnensensor, Nebelsensor, Sensor für Luftqualität und Aktiv-Kohle-Filter
		<input checked="" type="checkbox"/> CU-MCC	Klimaanlage, manuelle Temperaturregelung
		<input checked="" type="checkbox"/> IMMOBIL	Wegfahrsperrung, Transponder im Schlüssel
		<input type="checkbox"/> ALARM-E	Alarmanlage für Fhs., Aufbau, Anhänger
		<input type="checkbox"/> ALCOLOCK	Alcolock
		<input type="checkbox"/> BUPMON	Rückfahrkamera (digital), lose mitgeliefert, beheizte Linse und autom. Linsenschutz, inkl. Anschlusskabel (beigelegt)
		<input type="checkbox"/> PHONE-PK	Vorbereitung für Telefon
		<input type="checkbox"/> ISUNS-BS	Seitliche Sonnenblende, beidseitig
		<input checked="" type="checkbox"/> ISUNS-DS	Seitliche Sonnenblende, Fahrerseite
		<input type="checkbox"/> ISUNF-RE	Innere Sonnenblende, elektrisches Rollo
		<input checked="" type="checkbox"/> ISUNF-RM	Innere Sonnenblende, manuelles Rollo

Serienausstattung

Sonderausstattung

Detailliertere Information zur Ausrüstung von Fahrerhaus und Antriebsstrang werden in separaten Datenblättern angeboten.

Weitere Optionen und Kombinationen nennt Ihnen Ihr Volvo Verkaufsberater.

Der Hersteller behält sich vor, technische oder Designänderungen ohne Vorankündigung vorzunehmen. Die Spezifikation kann landesabhängig unterschiedlich sein.

DATENBLÄTTER

FMX D11 8x4R Luftfederung FMX 84RF 1A

- ADFS** Extra DIN-Schacht, Frontablage
 - BUPALARM** Rückfahralarm
 - **RTOLL-PK** Vorbereitung für OBU (Mautgerät, Toll Collect)
 - LOADIND** Ladungs-/ Achslastanzeige im Fahrzeugdisplay. Zeigt Achsdruck, Ladungsgewicht und Gesamtgewicht des Fahrzeugs und Anhänger/Auflieger. Bitte Einschränkungen bei stahlgederten Achsen und Anhängern mit konventionellem Bremssystem beachten.
 - REMC-MF** Drahtlose Fernbedienung, multifunktional
 - FIREXT2G** Feuerlöscher 2 Kg für Deutschland
 - **WARNVEST** Warnweste
 - **AIDKIT1B** Erste-Hilfe-Satz für Deutschland
 - **WARNLAMP** Warnlampe
 - LAMP-IN** Inspektionslampe mit 10 m Kabel
 - BULBKIT** Ersatzglühlampen (nicht LED) und -sicherungen
 - WRITEPAD** Mit Schreibrett fürs Lenkrad.
- ### Fahrerhauspaket, Living
- **DST-CF1** Fahrersitz Komfort mit Luftfederung
 - **DST-CF4** Fahrersitz Komfort, luftgedert, Gurt im Sitz
 - **DST-CF5** Fahrersitz Komfort, luftgedert, beheizt, Gurt im Sitz
 - **DST-CF6** Fahrersitz Komfort, luftgedert, beheizt, belüftet, Gurt im Sitz
 - SBD-RED** Sicherheitsgurte rot
 - SBPRE-DS** Gurtstraffer auf Fahrerseite
 - PST-BAS1** Beifahrersitz Basis
 - PST-CF4** Komfortsitz Beifahrer, luftgedert, Gurt im Sitz
 - PST-CF5** Komfortsitz Beifahrer, luftgedert, beheizt, Gurt im Sitz
 - **PST-STD2** Beifahrersitz Standard, fest
 - PST-STD4** Beifahrersitz Standard, luftgedert
 - SBPRE-PS** Gurtstraffer auf Beifahrerseite
 - ARMRE-BB** Jeweils zwei Armlehnen an Fahrer- und Beifahrersitz
 - ARMRE-DB** Zwei Armlehnen am Fahrersitz
 - ARMRE-PB** Zwei Armlehnen am Beifahrersitz
 - ARU-BAS** Armlehnen mit Vinyl bezogen
 - ARU-LEA** Armlehnen mit Leder bezogen
 - **FMAT-RUB** 2 Gummifußmatten
 - FMAT-TX2** 2 Fußmatten, Textil und Gummi
 - LBK70** Untere Liege 2000x700 mm, fest, mit Sicherheitsnetz
 - MATL-FI** Taschenfederkern-Matratze für Liege unten, hart
 - MATL-SF** Taschenfederkern-Matratze für Liege unten, mittelhart
 - OLMAT-BA** Matratzenauflage Basic (20 mm)
 - OLMAT-PR** Matratzenauflage Premium (30 mm)
 - TBK60F** Obere Liege 1900x600 mm, hochklappbar bis 52 Grad, mit Sicherheitsnetz
 - TBK70F** Obere Liege 1900x700 mm, hochklappbar, mit Sicherheitsnetz
 - PH-CAB2** Standheizung Fahrerhaus, 2 kW
 - PH-ENGCA** Standheizung Diesel/Wasser, für Motor und Fahrerhaus.
 - PH-SS** Restwärmeheizung
 - SLCP-BAS** Schaltkonsole (Basis) an Liege (Innenlicht, Standheizung, Dachluke und Türverriegelung)
 - ETSB-F** Aufbewahrungsbox am Motortunnel vorne
 - ETSB-FR** Aufbewahrungsbox am Motortunnel, vorne und hinten
 - ETSB-FRS** Aufbewahrungsbox am Motortunnel, vorne, hinten und seitlich
 - ETSB-FS** Aufbewahrungsbox am Motortunnel, vorne und seitlich
 - ETSB-R** Aufbewahrungsbox am Motortunnel hinten
 - ETSB-RS** Aufbewahrungsbox am Motortunnel, hinten und seitlich
 - ETSB-S** Aufbewahrungsbox am Motortunnel seitlich
 - RUS-BAS** Staufächer hinten/oben, Inhalt: 154 l (60 l bei FM/FMX mit kurzer Kabine)
 - RUS-HIG** Staufächer über Liege, Inhalt: 245 l
 - REF-ICPK** Vorbereitung für Kühlbox im Fahrerhaus
 - REFR-RUS** Kühlbox 28 L im Fach hinten/oben
 - MICRO-PK** Verkabelung für Mikrowelle
 - BOTH-D** Flaschenhalter vorne, mittig unter Armaturenbrett
 - COFMA-PK** Vorbereitung für Kaffeemaschine
 - **INLI-BAS** Innenbeleuchtung normal
 - INLI-NL** Innenbeleuchtung mit rote Nachtbeleuchtung
 - INLI-NLD** Innenbeleuchtung mit Dimmer und rote Nachtbeleuchtung
 - ARL-FLEX** Zwei flexible Leselampen
 - **RH-EE** Dachfenster und Notausstieg, NICHT zu öffnen (getöntes Glas)
 - RH-ER** Stahl-Dachluke, manuell bedienbar und als Notausstieg verwendbar
 - RH-ETR** Dachfenster und Notausstieg, elektrisch zu öffnen (getöntes Glas)
 - RH-MTR** Dachfenster und Notausstieg, manuell zu öffnen (getöntes Glas)
 - **GLAS-TIN** Scheiben getönt
 - SWIND-BS** Extra Seitenfenster, beidseitig
 - SWIND-PS** Extra Seitenfenster, Beifahrerseite
 - AWIND-RF** Fenster in Fahrerhausrückwand
 - VANMIR** Schmink/Rasierspiegel
 - AS-FUS** 2 extra Regale in Ablagefächern vorne (i.V.m. Mikrowelle nur 1)
 - INFOT-PK** Vorbereitung für TV/Infotainment
- ### Fahrerhaus - Außen
- **EXTL-BAS** Lackierungsniveau Basis (Anbauteile: grau, unlackiert)
 - **DGLAS-H** Türfenster, Glas gehärtet
 - DGLAS-L** Türfenster, Verbundglas
 - **LOCK-REM** Zentralverriegelung mit Fernbedienung am Schlüssel
 - **BUMP-HD** Stahlstoßfänger verstärkt für schwere Einsatzbedingungen und Bau (Vorsicht: beeinflusst Fahrzeug/Gesamtzug-Länge!)
 - AUXFS** Zusätzliche Trittstufe, klappbar, für Baustellenfahrzeuge
 - GUARD-EH** Schutz unter Motorölwanne
 - SIDEH-B** Handlauf, Fahrerseite
 - SIDSTP-R** Seitliche Leiter und Handlauf oben, Fahrerseite
 - **BUGNET** Insektenschutz vor dem Kühler. Ein Netz vor dem Kühler.
 - **CTILT-P** Elektrohydraulische Kippvorrichtung für das Fahrerhaus.
 - **CTILT-M** Manuelle Kippvorrichtung für das Fahrerhaus
 - FCABS-A** Kabinenfederung vorn: Luft
 - **FCABS-M** Kabinenfederung vorn: mechanisch
 - RCABS-A** Kabinenfederung hinten: Luft
 - **RCABS-M** Kabinenfederung hinten: mechanisch
 - MIRCFMX** Rückspiegel, beheizt und elektrisch verstellbar mit Weitwinkelspiegel beidseitig und Nahbereichsspiegel auf der Beifahrerseite. Zusätzlich Nahbereichskamera auf der Beifahrerseite zur Totwinkelüberwachung
 - MIRCMCP**
 - MIRCMS**
 - **MIRCOMFX** Beheizte und elektr... verstellbare Rückspiegel, robust, Weitwinkelspiegel beidseitig, Rampenspiegel auf Beifahrerseite.
 - **AMIR-F20** Frontspiegel
 - **SUNV-H** Sonnenblende außen
 - AD-ROOF** Dachspoiler. Die genaue Ausführung wird automatisch berechnet abhängig von Fahrgestellhöhe, Fahrerhaus, Reifen etc.
 - AD-SIDES** Seitenteile (kurz) für Spoilersatz am Fahrerhaus

■ Serienausstattung

Sonderausstattung

Detailliertere Information zur Ausrüstung von Fahrerhaus und Antriebsstrang werden in separaten Datenblättern angeboten.

Weitere Optionen und Kombinationen nennt Ihnen Ihr Volvo Verkaufsberater.

Der Hersteller behält sich vor, technische oder Designänderungen ohne Vorankündigung vorzunehmen. Die Spezifikation kann landesabhängig unterschiedlich sein.

DATENBLÄTTER

FMX D11 8x4R Luftfederung FMX 84RF 1A

■ HL-BASIC	Halogen-Hauptscheinwerfer	■ ECBB-MED	Elektr.-Schnittstelle für Aufbauten mit Body-Builder-Modul im Fahrerhaus (11 Ausgänge/PINs). Empfohlen für Standard-Fahrzeugaufbauten.
□ HL-CLEAN	Scheinwerfer-Reinigungsanlage	□ BBCHAS1	7-poliger Anschluss für Aufbau
□ HLP-ST	Scheinwerferschutz, Stahl	□ BBCHAS3	3x 7-poliger Anschluss für Aufbau
■ HL-ADJ	Scheinwerfer mit Leuchtweitenregelung	□ BEPR-T2	Elektr. Vorbereitung für Kipperbedienung mit Fernbedienung
■ DRL-LED	Tagesfahrlicht LED, "V-Licht"	□ EXSTER	Vorbereitung für externe Fernsteuerung über Aufbauerschnittstelle
□ ASL-RF2	Zwei Halogen-Fernscheinwerfer neben Globetrotterschild	□ TD-BAS	Anhängerererkennung ohne LED-Sensor
□ IDLMPSW	Schalter für ID-Lampen	■ TD-LED	Anhängerererkennung mit LED-Sensor
□ BEACOA2F	Zwei LED-Rundumkennleuchten (orange), montiert auf Fahrerhausdach vorn	□ FRFS-BS	Freie Rahmenseiten, vorn, für Kran-Stützen etc.. Eine Vorderachse, kurze Kabine: 515/507 mm (l/r). Eine Vorderachse, lange Kabine: 288/360 mm (l/r). Zwei Vorderachsen, kurze Kabine: 632/572 mm (l/r). Zwei Vorderachsen, lange Kabine: 405/485 mm (l/r).
□ BEACOA2R	Zwei LED-Rundumkennleuchten (orange), montiert auf Fahrerhausdach hinten	□ FBA-BTF	Aufbaubefestigungen vorne, verwindungsweicher Aufbau
□ BEACON-P	Verkabelung für Rundumkennleuchte	□ FBA-BTSF	Aufbaubefestigungen vorne, halbsteifer Aufbau (Koffer, Curtainsider)
□ BEACONA4	Vier LED-Rundumkennleuchten (orange), montiert auf Fahrerhausdach vorn und hinten	□ HBA-FSFB	Lochbild für Aufbau, verwindungsweich/halbweich, Beispiel Pritsche
□ CABPT-R1	Durchführung Fahrerhausdach, Fahrerseite.	□ HBA-SB	Lochbild für Aufbau, verwindungssteif, Beispiel Tank
■ CABPT-R2	Durchführung Fahrerhausdach, beidseitig.	□ RBA-T2	Aufbaubefestigungen hinten, Typ 2 (geteilt)
□ SPOTP-F	Verkabelung für extra Scheinwerfer vorne, max 280 W	□ CRANEPK1	Rahmenvorbereitung für Kran bis 10 tm
□ SPOTP-R	Verkabelung für Scheinwerfer auf dem Dach, max 280 W	□ CRANEPK2	Rahmenvorbereitung für Kran bis 20 tm
□ SPOTP-RF	Verkabelung für extra Scheinwerfer vorne und auf dem Dach, max 2x280 W	□ CRANEPK4	Rahmenvorbereitung für Kran bis 40 tm
□ ROS-IL2	Beleuchtung Dach-/Globetrotterschild, Schalter beigelegt und nicht angeschlossen. Weiß-transparente Beklebung mit UCABSIGN.	□ AUXL-SPK	Vorbereitung (Verkabelung und Schalter) für Schneepflugbeleuchtung, Hauptscheinwerfer und Blinker
□ ROS-ILP	Vorbereitung/Verkabelung für Dachschild- oder Spoilerbeleuchtung. Weiß-transparente Beklebung mit UCABSIGN.	□ TAILPREP	Vorbereitung für Ladebordwand
□ CSGN-FMX	FMX-Schriftzug	□ AESW2	Zwei freie Zusatzkippschalter im Armaturenbrett, frei positionierbar/programmierbar
■ HORN-F1S	Jericho-Horn / Druckluftfanfare (einfach, frontmontiert)	□ AESW2PK	Zwei freie Zusatzkippschalter im Armaturenbrett, frei positionierbar/programmierbar, zusätzlich vier verkabelte Kippschalterplätze
□ HORN-R2S	2 Druckluftfanfaren auf dem Dach, vom Lenkrad aus gesteuert.	□ AUXSW-4	Verkabelung für 4 extra Schalter, Aufbau
□ ANT-CBR	Dachantenne und Vorbereitung für CB-Funk	Auslieferungsservice im Werk	
□ ACCBR-AP	Dachbogen für Zubehör, vorne, mitte und hinten	■ TGW-4GWL	Telematik-Gateway mit 4G#
□ ACCBR-F	Dachbogen für Zubehör, vorne	□ FMS-PK	Vorbereitung, Anschluss für fremde FMS-Systeme#
□ ACCBR-FM	Dachbogen für Zubehör, vorne und mitte	□ DRUT1	My Truck App (Vorausbezahlt für 1 Jahr)#
□ ACCBR-FR	Dachbogen für Zubehör, vorne und hinten	□ DRUT2	My Truck App (Vorausbezahlt für 2 Jahre)#
□ ACCBR-M	Dachbogen für Zubehör, mitte	□ DRUT3	My Truck App (Vorausbezahlt für 3 Jahre)#
□ ACCBR-R	Dachbogen für Zubehör, hinten	□ DRUT4	My Truck App (Vorausbezahlt für 4 Jahre)#
□ ACCBR-RM	Dachbogen für Zubehör, mitte und hinten	□ DRUT5	My Truck App (Vorausbezahlt für 5 Jahre)#
□ REFS-TW	Konturmarkierungen Fhs mitgeliefert, weiss		
□ REFS-TY	Konturmarkierungen Fhs mitgeliefert, gelb		
Aufbauvorbereitung			
□ SRWL-PK	Vorbereitung für Arbeitsbeleuchtung hinten und seitlich am Fahrgestell mit Schalter und Verkabelung, max. 280 W		
□ SWL-2FW	Arbeitsbeleuchtung seitlich vorn, 2x LED, weiß		
□ SWL-2RW	Arbeitsbeleuchtung seitlich hinten, 2x LED, weiß		
□ SWL-4W	Arbeitsbeleuchtung seitlich, 2x vorn, 2x hinten, LED weiß		
□ SWL-PK	Vorbereitung für Arbeitsbeleuchtung am Fahrgestell (Verkabelung und Schalter)		
□ WL-CHPK	Vorbereitung für Arbeitsbeleuchtung am Fahrgestell (Schalter und Verkabelung)		
□ WLC-H2W	Zwei Arbeitsscheinwerfer hinten oben am Fahrerhaus, LED weiß		
□ WLC-PKCH	Vorbereitung für Arbeitsbeleuchtung am Fahrgestell		
□ WLC-PKH	Vorbereitung für Arbeitsbeleuchtung oben (hinten) am Fahrerhaus		
□ WLC-PKL	Vorbereitung für Arbeitsbeleuchtung unten (hinten) am Fahrerhaus		
□ WLC-PKLH	Vorbereitung für Arbeitsbeleuchtung oben und unten (hinten) am Fahrerhaus		
□ ECBB-BAS	Elektr.-Schnittstelle (Basis) für Aufbauten ohne Body-Builder-Modul im Fahrerhaus		
□ ECBB-HIG	Elektr.-Schnittstelle für Aufbauten mit Body-Builder-Modul im Fahrerhaus (18 Ausgänge/PINs). Empfohlen für komplexe Fahrzeugaufbauten.		

■ Serienausstattung

□ Sonderausstattung

Detailliertere Information zur Ausrüstung von Fahrerhaus und Antriebsstrang werden in separaten Datenblättern angeboten.

Weitere Optionen und Kombinationen nennt Ihnen Ihr Volvo Verkaufsberater.

Der Hersteller behält sich vor, technische oder Designänderungen ohne Vorankündigung vorzunehmen. Die Spezifikation kann landesabhängig unterschiedlich sein.

DATENBLÄTTER

FMX D11 8x4R Luftfederung FMX 84RF 1A

Volvo Trucks. Driving Progress