

DATENBLÄTTER

FMX D11 8x4R Luftfederung FMX 84RF 1A

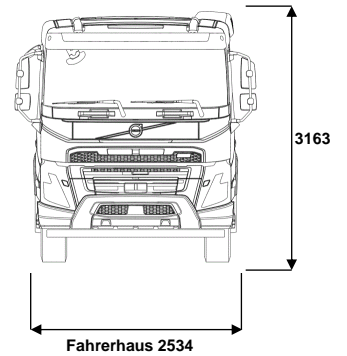
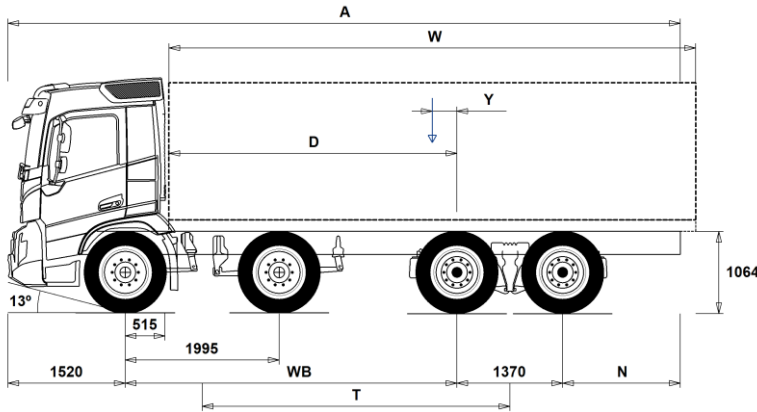

Maße [mm]

WB Radstand	4300	4350	4600	4900	5100	5600	6000
A Gesamtlänge	9565	9665	10015	10465	10815	11565	12215
D Hinterachse bis Vorderkante Aufbau	3735	3785	4035	4335	4535	5035	5435
N Hinterer Überhang (Min.)	825	825	825	825	825	1225	1225
N Hinterer Überhang (Max.)	2375	2425	2525	2675	2825	3075	3325
T Theoretischer Radstand	3988	4038	4288	4588	4788	5288	5688
Y Nutzlast-Schwerpunkt (Min.)	460	477	554	649	712	870	997
Y Nutzlast-Schwerpunkt (Max.)	984	1007	1118	1254	1345	1570	1752
W Aufbauhöhe (Min.)	5502	5556	5832	6162	6380	6929	7365
W Aufbauhöhe (Max.)	6548	6616	6961	7371	7644	8329	8876

Fahrgestellgewichte [kg]

Vorderachsen	6430	6420	6410	6380	6370	6335	6320
Hinterachsaggregat	2710	2725	2795	2860	2920	3010	3095
Leergewicht	9140	9145	9205	9240	9290	9345	9415
Tragfähigkeit (inkl. Aufbau, Fahrer, Kraftstoff, etc.)	22860	22855	22795	22760	22710	22655	22585

Wendekreis [mm]

Spurkreis	18100	18200	19000	20000	20600	22200	23500
Wendekreis	19500	19700	20500	21400	22100	23700	25000

Gewichte [kg]

	Zulässig	Technisch
Gesamtgewicht	32000	37000
Gesamtzuggewicht	40000	44000
Vorderachsen	16000	16000
Hinterachsaggregat	19000	21000

Wichtige Hinweise

Maße

Fahrerhaushöhe: +328 mm für CAB-HSLP, -262 mm für CAB-LDAY, -262 mm für CAB-LSLP, +16 mm für CAB-SLP.

Vorderachse bis Hinterkante Fhs.: +431 mm für CAB-HSLP und CAB-SLP, -69 mm für CAB-LDAY, +425 mm für CAB-LSLP.

D-Maß inklusive Freiraum vorne 50 mm und bei Fahrgestellen auch 100 mm Hilfsrahmen.

Höhentoleranz ± 20 mm für Blatt- und ± 10 mm für Luftfederung.

Alle Maße in unbeladenem Zustand, liftbare Achse(n) abgesenkt. Verwendet Fahrgestellhöhe: CHH-HIGH.

Gewichtsangaben inklusive größter verfügbarer Rahmenlänge hinten (N Max.) für gewählten Radstand.

Höhenänderung wenn Fahrgestellhöhe CHH-MED,FRAME300: 0 mm.

Gewichte und Maße mit folgenden Reifen:

Reifen VA: 315/80R22.5

Reifen AA: 315/80R22.5

Fahrgestellgewichte inklusive Öl, Wasser, AdBlue, 0 Liter Kraftstoff, ohne Fahrer. Leergewicht kann um ± 3% variieren.

Die Wendekreise wurden berechnet (theoretisch).

Zulässige Gewichte können in verschiedenen Ländern unterschiedlich sein.

Für detailliertere Gewichtsinformationen, inklusive Gewichte für Sonderausstattungen, wenden Sie sich bitte an Ihren Volvo Verkaufsberater.

Verwenden Sie diese Skizze bitte NICHT für Aufbauberechnungen. Fahrgestellzeichnung FMX84RF1A ist über Volvo Bodybuilder Instructions verfügbar.

DATENBLÄTTER

FMX D11 8x4R Luftfederung FMX 84RF 1A

EINSATZ

- RC-ROUGH** für gemischten Einsatz
- RC-SMOOT** für gute Strassen
- TIPP-PRE** Vorbereitung für Kipperaufbau
- UNIFORM** Pritschenfahrgestell ohne Vorbereitungen

HAUPTKOMPONENTEN

- CHH-HIGH** Fahrgestellhöhe HIGH
- CHH-MED** Fahrgestellhöhe Medium
- CHH-XHIGH** Fahrgestellhöhe XHIGH
- RADD-G2** Hinterachsufhängung RADD-G2 Tandemachse, Luftfederung, erhöhte Bodenfreiheit
- RADD-GR** Hinterachsufhängung RADD-GR Tandemachse mit Luftfederung
- FMX-DAY5** Tagesfahrerhaus, FMX
- FMX-HSL5** Globetrotter-Sicherheitsfahrerhaus, FMX
- FMX-LDA5** Tagesfahrerhaus mit abgesenktem Dach, FMX
- FMX-LSL5** Langes Fahrerhaus mit abgesenktem Dach, FMX
- FMX-SLP5** Langes Sicherheitsfahrerhaus, FMX
- EU6SCR** Euro 6 Technologie SCR + DPF + EGR
- D11S330A** D11S330A Dieselmotor 330 PS/245 kW, bei 1700-1800 U/min max. Drehmoment 1600 Nm bei 950-1400
- D11S380A** D11S380A Dieselmotor 380 PS/280 kW bei 1700-1800 U/min max. Drehmoment 1800 Nm bei 950-1400
- D11S430A** D11S430A Dieselmotor 430 PS/317 kW bei 1700-1800 U/min max. Drehmoment 2050 Nm bei 1050-1400
- D11S460A** D11S460A Dieselmotor 460 PS/339 kW, bei 1700-1800 U/min max. Drehmoment 2200 Nm bei 1050-1400
- D11K330** Motor 11 I 330 PS/243 KW bei 1600-1900 U/min 1600 Nm bei 950-1400 U/min
- D11K380** Motor 11 I 380 PS / 1800 Nm
- D11K430** Motor 11 I 430 PS / 2050 Nm
- D11K460** Motor 11 I 460 PS / 2200 Nm
- DIESEL** Diesel EN590
- EBR-EPG** Motorbremse Abgasdruckregler
- EBR-EPGC** Motorbremse Abgasdruckregler für I-Shift
- EBR-VEB** VOLVO Kompressionsbremse VEB
- AT2612** I-Shift Getriebe AT2612, 12-Gang
- AT2612F** Schaltgetriebe I-Shift, AT2612F, 12-Gang (4 Retourgänge)
- ATO2612** I-Shift Overdrive-Getriebe ATO2612, 12-Gang
- ATO2612F** Overdrive-Getriebe ATO2612F, 12-Gang I-Shift (4 Retourgänge)
- PT2106** Powertronic-Getriebe PT2106 6-Gang (Vollautomat)
- TAAXLIFT** Liftvorrichtung für die zweite Antriebsachse mit Klauenkupplung
- RTH2610B** - Nabenvorgelege
- Differentialsperren längs und quer
- Gesamtzuggew. (techn.) max 100 t
- RTS2310A** Tandem-Antriebsachse RTS231A
- Einfachübersetzung
- Differentialsperren längs und quer
- Gesamtzuggew. (techn.) max 100 t
- RTS2370A** Tandem-Antriebsachse RTS2370A
- Einfachübersetzung
- Differentialsperren längs und quer
- Gesamtzuggew. (techn.) max 70 t

AUSRÜSTUNGSPAKETE

- FP-D11** Kraftstoffeffizienzpaket D11
- DRIVE5** Fahrerpaket Driver Comfort
- DRIVE5+** Fahrerpaket Driver Comfort+
- DRIVE5++** Fahrerpaket Driver Comfort++
- 1LIVINFM** Wohnpaket, 1 Komfortbett
- 2LIVINFM** Wohnpaket, 2 Komfortbetten
- INFODF** Info- und Mediapaket mit Dynafleet
- INFONDF** Info- und Mediapaket mit Navigation und Dynafleet

- VISIX5** Driver Visibility FMX
- SAFE-VE** Sicherheitspaket Active Safety
- SAFE-VE+** Sicherheitspaket Active Safety+
- OFFROADD** Baustellenpaket für Tagesfahrerhaus
- OFFROADS** Baustellenpaket für langes Fahrerhaus
- CHASPAC** Aufbaupaket Fahrgestell

FAHRGESTELL

- FST-AIR** Luftfederung vorne
- FST-PAR** Parabelfederung vorne
- FST-PAR3** Parabelfeder vorne verstärkt
- FSL5-BAS** Hubhöhe an der VA-Luftfederung, Standard
- FAL16.0** Vorderachslast (technisch) max 16.0 t
- FAL18.0** Vorderachslast (technisch) max 18.0 t
- FAL20.0** Vorderachslast (technisch) max 20,0 t
- FSTAB** Stabilisator vorne, Steifigkeit Standard
- FSTAB2** Stabilisator vorne, erhöhte Steifigkeit
- FSTAB3** Stabilisator vorne, hohe Steifigkeit
- RAL21** Hinterachslast (technisch) max. 21 t
- RAL23** Hinterachslast (technisch) max. 23 t
- RAL26** Hinterachslast (technisch) max. 26 t
- RSTAB1** Stabilisator hinten normal
- RSTAB3** Stabilisator Hinterachse verstärkt
- RALIM105** Achslastbegrenzer 10.5 t
- RALIM115** Achslastbegrenzer 11.5 t
- RALIM95** Achslastbegrenzer 9.5 t
- ASF-DL1** Eine Fahrhöhe (Luftfederung)
- ASF-DL3** Drei wählbare Fahrhöhen (Luftfederung)
- ACTST-TO** Volvo Dynamic Steering aktive, elektronisch geregelte Lenkkräftunterstützung
- ASFE-BAS** Aktive Lenkung Ausführung Basis
- ASFE-OG** Aktive Lenkung Ausführung Stabilitätsassistent
- ASFE-PO** Aktive Lenkung Ausführung Stabilitätsassistent und Individuelle Einstellungen
- ASFE-PS** Aktive Lenkung Ausführung Individuelle Einstellungen
- PSS-DUAL** Zweikreis-Servolenkung
- PSS-SING** Einkreis-Servolenkung
- PSP-VAR** Servolenkungspumpe mit variabler Verdrängung
- EBS-MED** EBS, Elektronisches Bremssystem, Medium-Paket
- AUXPARK** zusätzliche Federspeicher
- FRAME300** Rahmenprofilhöhe 300 mm
- FST8080** Rahmenstärke 8,0 mm
- FIL-EEEE** Innenrahmen vom Hinterkante Motor bis hinter die Achsaufhängung
- FIL-EEEEF** Innenrahmen vom Hinterkante Motor bis Rahmenende
- FIL-FBEB** Innenrahmen über Hinterachsufhängung
- FIL-FBEF** Innenrahmen über Hinterachsufhängung bis Rahmenende
- FIL-TXEB** Innenrahmen vom Getriebequerträger bis hinter der Achsaufhängung
- FIL-TXEF** Innenrahmen vom Getriebequerträger bis Rahmenende
- BBOX-L** Batteriekasten links
- 2BAT210B** 2 Gel Batterien 24V/210 Ah
- 2BAT210C** 2 AGM Batterien, 24V/210 Ah
- BATTAMP** Batterie Ampere- und Spannungsanzeige
- BATTIND** Batterie Ampere-, Spannungs- und Statusanzeige mit Warnungen
- ADR1** ADR-Ausrüstung mit 1 Trennschalter im Fahrerhaus
- ADR2** ADR-Ausrüstung mit 2 Trennschalter 1 Schalter im Fahrerhaus
- MSWI-A** Hauptschalter, ADR
- MSWI-C** Hauptschalter am Fahrgestell
- MSWI-R** Hauptschalter mit Fernbedienung

■ Serienausstattung

□ Sonderausstattung

Detailliertere Information zur Ausrüstung von Fahrerhaus und Antriebsstrang werden in separaten Datenblättern angeboten.

Weitere Optionen und Kombinationen nennt Ihnen Ihr Volvo Verkaufsberater.

Der Hersteller behält sich vor, technische oder Designänderungen ohne Vorankündigung vorzunehmen. Die Spezifikation kann landesabhängig unterschiedlich sein.

DATENBLÄTTER

FMX D11 8x4R Luftfederung FMX 84RF 1A

- **UR-FUEL** ohne Tank rechts
Min Volumen 255l
Max Volumen 810l
 - **UL-FUEL** ohne Tank links
Min Volumen 160l
Max Volumen 450l
 - **ADTP-L** AdBlue Tankposition links
 - **ADTP-R** AdBlue Tankposition rechts
 - **ADB032** AdBlue Tank, nutzbares Volumen 32 Liter
 - **ADB048** AdBlue Tank, nutzbares Volumen 48 Liter
 - **ADB064** AdBlue Tank, nutzbares Volumen 64 Liter
 - **ADTC-BF** AdBlue-Tank Abdeckung glänzend
 - **FCAP-L** Tankverschluss abschliessbar
 - **FUFF-AS** Tankstutzen mit Überlaufschutz
 - **FUFF-ATS** Tankstutzen mit Überlauf- und Diebstahlschutz
 - **ESH-REAR** Auspuffrichtung nach hinten
 - **ESH-RIGH** Auspuffrichtung rechts
 - **ESH-VERT** Auspuff vertikal, nur Rohr
 - **EXST-SSP** Auspuffendrohr rostfreier Stahl poliert
 - **EXST-ST** Auspuffendrohr Stahl
 - **WHC-FIX2** Zwei Unterlegkeile, nicht faltbar
 - **WHC-FOL2** Zwei Unterlegkeile, faltbar
 - **WHCP-F** Unterlegkeil(e) Position vorne
 - **WHCP-R** Unterlegkeil(e) Position hinten
 - **WHCP-T** Unterlegkeil(e), Transportmontage
 - **TB-L80** Werkzeugkasten links, L=800 mm, Kapazität 250 L/130 kg
 - **TB-R80** Werkzeugkasten rechts, L=800 mm, Kapazität 250 L/130 kg
 - **SUP-BAS** Seitlicher Unterfahrerschutz, Ausklapp- und abnehmbar
 - **CHAIN-S** Schneeketten
 - **HOOK-SC** Aufhängungshaken für Schneeketten
 - **TOWF-HD1** Zentrale Abschleppvorrichtung vorne, verstärkt
 - **TOWMBRH** Anhängertraverse zentral montiert
 - **TOWMBRL1** Anhängertraverse tief montiert
 - **TOWMBRM** Anhängertraverse halb unten montiert
 - **RFEC-S** Rahmenende gerade
 - **RFEC-U** Rahmenende oben abgeschrägt
 - **C-RI4040** Anhängerkupplung Ringfeder RF4040A (40 mm)
 - **C-RI4045** Anhängerkuppl. Ringfeder Komfortkupplung RF4045A (40 mm)
 - **C-RI5050** Anhängerkuppl. Ringfeder 5050A G-150 (50 mm)
 - **C-RO400G** Anhängerkupplung, Rockinger 400 G 150
 - **C-RO50** Anhängerkupplung, Rockinger 50 für 50 mm Zugösen
 - **C-VBG520** Anhängerkupplung VGB 5200D
 - **C-VBG795** Anhängerkupplung VGB 795V
 - **TOWR-ONE** 1 Abschleppmaul hinten
 - **TREL-PK** Elektrische Vorbereitung für Anhängeranschluss
 - **TREL15** 15-polige Anhängersteckdose gem. ADP
 - **TREL7-7** Steckdose Anhängerbremse 2x7 Pole
 - **TBC-DUO** Auflieger/Anhängerbremsanschluss Typ DUOMATIC
 - **TBC-EC** Anhänger/Aufliegeranschlüsse für Bremsanlage EU Norm.
 - **TRBR-STA** Stationäre Anhängerbremse aktiv bis max. 7 km/h
 - **TRB-STRE** Elektronische Impuls-Streckbremse bis 40 km/h aktiv
 - **FFEND-B** Kotflügel 2. Vorderachse, Standardhöhe
 - **FFEND-T** Überführungskotflügel 2. Vorderachse
 - **RFEND-B** Kunststoffkotflügel dreiteilig
 - **RFEND-T** Überführungskotflügel
 - **RFH-BAS** Montagehöhe Kotflügel hinten - Standard
 - **RFH-HIG** Montagehöhe Kotflügel hinten - hoch
 - **RFH-LOW** Montagehöhe Kotflügel hinten - niedrig
 - **ATANK-AL** Luftkessel Aluminium
 - **ATANK-ST** Luftkessel Stahl
 - **TL-LED** LED-Rückleuchten
 - **BLIGHT-E** Bremslicht mit Notbremsanzeige
 - **FRACLOS** Rahmenabdeckung am hinteren Rahmenende (scharfe Kanten geschützt)
- ### RÄDER UND REIFEN
- **RT-AL** Alufelgen gebürstet, Standardlöcher, lange Radbolzen, standard Radmuttern
 - **RT-ALDP** Alufelgen Dura Bright, Standardlöcher lange Radbolzen, Standard Radmuttern
 - **RT-ALDPD** Alufelgen Dura Bright, Volvo-Alcoa, Standard Radbolzen, spezielle Radmuttern
 - **RT-ALDU** Alufelgen gebürstet, Volvo-Alcoa, Standard Radbolzen, spezielle Radmuttern
 - **RT-STEEL** Stahlfelgen
 - **WCAP** Radkappen, aerodynamisch
 - **SPWT-D** Reserverad mit Reifen wie Antriebsachse
 - **SPWT-F** Reserverad mit Reifen wie Vorderachse
 - **SWCP-LF** Ersatzradhalter links vor Antriebsachse
 - **SWCP-T** temporäre Reserveradbefestigung (nur für Transport)
 - **SWCP-TP** Ersatzradhalter, mitgeliefert, für nachträglichen Einbau
 - **JACK-12T** Wagenheber 12 t
 - **JACK-15T** Wagenheber 15 t
 - **JACK-20T** Wagenheber 20t
 - **TOOLKIT** Werkzeugsatz komplett
 - **INFLAHOS** 18 m Reifenfüllschlauch
 - **GAUGE-TP** Reifendruckmesser
 - **OBDEP-D** Abgas Emissionen OBD Gesetzgebung Stufe D
- ### ANTRIEBSSTRANG, AUSTRÜSTUNG
- **TRAP-HD** Getriebe verstärkt
 - **DRM-BE** I-Shift Fahrmodus, Standard und ECONOMY
 - **DRM-E** I-Shift Fahrmodus, ECONOMY
 - **PVT-MAP** I-SEE kartenbasierte Topographiedaten (GPS und zentrale Datenbank)
 - **CRUIS-E** Cruise Control I-Cruise(Tempomat), mit ECO Funktion inklusive I-Roll
 - **CRUISEC** Cruise Control (Tempomat)
 - **AMSO-AUT** Kickdownfunktion und manuelle Schaltmöglichkeit im Autom.-Modus
 - **AVO-ENH** Off-Road Zusatzprogramm
 - **APF-ENH** Nebenantriebsfunktionen für I-Shift, erweitert
 - **RET-TH** Compact Retarder am Getriebe
 - **RET-TPT** Hydraulischer Primär-Retarder für Powertronic (mit PTER-DIN: Anpassung Wasserleitungen nötig)
 - **TC-HWO** Getriebeölkühler für Powertronic
 - **TC-MAOH2** Getriebeölkühler Luft/Öl, hohe Leistung
 - **TC-MWO** Getriebeölkühler
 - **TC-MWOH2** Getriebeölkühler Wasser/Öl, hohe Leistung.
 - **2COM1100** Luftkompressor 2-Zyl Typ 760cc (1100l/min)
 - **2COMP870** Luftkompressor 2-Zyl., 870 l/min. (nicht für Fahrzeuge/Kombinationen mit hohem Luftbedarf)
 - **2COMP900** Luftkompressor 2-Zyl Typ 636cc (900 l/min)
 - **CLU-AIRC** Druckluftkompressor mit Kupplung
 - **AIRIN-HI** Luftansaugung hoch
 - **AIRIN-LO** Luftansaugung niedrig.
 - **ACL1ST-S** Luftreiniger mit Doppelfilter
 - **24A110BL** Alternator 24 V, 110 A mit LIN Bus
 - **24A150BL** Alternator 24 V, 150 A mit LIN Bus

■ Serienausstattung

□ Sonderausstattung

Detailliertere Information zur Ausrüstung von Fahrerhaus und Antriebsstrang werden in separaten Datenblättern angeboten.

Weitere Optionen und Kombinationen nennt Ihnen Ihr Volvo Verkaufsberater.

Der Hersteller behält sich vor, technische oder Designänderungen ohne Vorankündigung vorzunehmen. Die Spezifikation kann landesabhängig unterschiedlich sein.

DATENBLÄTTER

FMX D11 8x4R Luftfederung FMX 84RF 1A

<input type="checkbox"/> 24AL110B	Alternator 24 V, 110 A	<input type="checkbox"/> AIRBAG	Fahrer-Airbag im Lenkrad
<input type="checkbox"/> 24AL120B	Alternator 24 V, 120 A	<input checked="" type="checkbox"/> DRC-AMII	DPF Regeneration Steuerung - Automatisch / manueller Start und Sperrung der Regeneration
<input type="checkbox"/> 24AL150B	Alternator 24 V, 150 A	<input checked="" type="checkbox"/> 1DAYDIG2	Digitaler Tachograph DTCO4.0, 2.Generation
<input checked="" type="checkbox"/> CCV-C	Geschlossene Kurbelgehäuseentlüftung	<input type="checkbox"/> ARSL	Zusätzlicher Geschwindigkeitsbegrenzer (Schalter im Armaturenbrett)
<input checked="" type="checkbox"/> PRIM-EL	Entlüftungspumpe elektrisch	<input type="checkbox"/> ESP-BAS1	Elektronisches Stabilitätsprogramm, Standard
<input type="checkbox"/> PRIM-MAN	Entlüftungspumpe mechanisch	<input type="checkbox"/> ESPC-RO	ESP Funktionsschalter On- Reduziert - Off
<input type="checkbox"/> FUEQ-EH	Beheizte und isolierte Treibstoffleitungen	<input type="checkbox"/> HWSS-ACB	Abstandsregeltempomat (ACC) mit Kollisionswarnung und Notbremsassistent
<input type="checkbox"/> AF-R	Kraftstofffilter gewärmt durch Kraftstoff-Retourleitung	<input type="checkbox"/> HWSS-FCB	Kollisionswarner mit Notbremsassistent
<input checked="" type="checkbox"/> FUEFE2LW	Treibstofffilter dual, mit erhöhter Wasserabscheiderkapazität	<input type="checkbox"/> LSS-DW	Spurhalteassistent mit Warnfunktion und Verkehrsschild Erkennung
<input type="checkbox"/> FUEFE2SW	Treibstofffilter dual, mit Wasserabscheider Standard	<input type="checkbox"/> LCS	Spurwechsellassistent
<input type="checkbox"/> EST-AID	Ansaugluft-Vorwärmung	<input type="checkbox"/> DAS-W	Fahrerwarnsystem; warnt bei auftretender Müdigkeit
<input type="checkbox"/> 220EBH15	Elektrische Motorvorwärmung, 220 V/1,5 kW	<input type="checkbox"/> RSENS-W	Scheibenwischer mit Regensensor
<input type="checkbox"/> PTER-100	Motornebenantrieb PTER-100 mit Flansch DIN7646 permanent	<input type="checkbox"/> CU-ECC	Klimaanlage mit automatischer Temperaturregelung
<input type="checkbox"/> PTER-DIN	Motornebenantrieb für Pumpe nach DIN5462. Drehrichtung nach links. Nicht abschaltbar.	<input type="checkbox"/> CU-ECC2	Klimaanlage mit automatischer Temperaturregelung, Sonnensensor, Nebelsensor, Luftqualitätssensor und Aktivkohlefilter
<input type="checkbox"/> PTER1400	Nebenantrieb PTER1400 hinten am Motor mit Flansch SAE1400,	<input checked="" type="checkbox"/> IMMOBIL	Wegfahrsperre
<input type="checkbox"/> HPE-F101	Hydraulikpumpe Parker F1-101 hinten am Motor. Drehrichtung nach links.	<input type="checkbox"/> ALARM-E	Volvo Alarmanlage für Fahrerhaus und Aufbau (1 Sensor)
<input type="checkbox"/> HPE-F41	Hydraulikpumpe Parker F1-41 hinten am Motor. Drehrichtung nach links.	<input type="checkbox"/> ALCOLOCK	Alcolock
<input type="checkbox"/> HPE-F51	Hydraulikpumpe Parker F1-51 hinten am Motor. Drehrichtung nach links.	<input type="checkbox"/> BUPMON	Rückfahrkamera, lose mitgeliefert, beheizte Linse und autom. Linsenschutz, inkl. Anschlusskabel
<input type="checkbox"/> HPE-F61	Hydraulikpumpe Parker F1-61 hinten am Motor. Drehrichtung nach links.	<input type="checkbox"/> PHONE-PK	Vorbereitung für Telefon
<input type="checkbox"/> HPE-F81	Hydraulikpumpe Parker F1-81 hinten am Motor. Drehrichtung nach links.	<input type="checkbox"/> ISUNS-BS	Seitliche Sonnenblende, beidseitig
<input type="checkbox"/> HPE-T53	Hydraulikpumpe Parker F2-53/53 hinten am Motor. Drehrichtung nach links.	<input checked="" type="checkbox"/> ISUNS-DS	Seitliche Sonnenblende, Fahrerseite
<input type="checkbox"/> HPE-T70	Hydraulikpumpe Parker F2-70/35 hinten am Motor. Drehrichtung nach links.	<input type="checkbox"/> ISUNF-RE	Sonnenblende innen mit Sonnenrollo elektrisch
<input type="checkbox"/> HPE-V45	Die HPE-V45-Pumpe (VP1-45) ist eine am Motor befestigte Einkreis-Hydraulikpumpe mit variabler Verdrängung und einem Volumenstrom von maximal 99 l/min.	<input checked="" type="checkbox"/> ISUNF-RE	Sonnenblende innen mit Sonnenrollo manuell
<input type="checkbox"/> HPE-V75	Die HPE-V75-Pumpe (VP1-75) ist eine am Motor befestigte Einkreis-Hydraulikpumpe mit variabler Verdrängung und einem Volumenstrom von maximal 128 l/min.	<input type="checkbox"/> ADFS	Extra DIN-Schacht, Frontablage
<input type="checkbox"/> PTPT-D	Nebenantrieb PTPT-D für Powertronic-Getriebe, für direkt angeflanschte Pumpe.	<input type="checkbox"/> RTOLL-PK	Vorbereitung für OBU (Mautgerät, Toll Collect)
<input type="checkbox"/> PTPT-F	Nebenantrieb PTPT-F für Powertronic-Getriebe, mit Flansch.	<input type="checkbox"/> LOADIND	Volvo Ladeanzeige, Anzeige im Fahrerinfo-Display.
<input type="checkbox"/> PTR-D	Nebenantrieb PTR-D zum Anflanschen einer Hydraulikpumpe (nicht für Verstellpumpe geeignet)	<input type="checkbox"/> REMC-MF	Drahtlose Fernbedienung, multifunktional
<input type="checkbox"/> PTR-DH	Nebenantrieb PTR-DH zum Anflanschen einer Hydraulikpumpe	<input checked="" type="checkbox"/> WARNVEST	Warnweste
<input type="checkbox"/> PTR-DM	Nebenantrieb PTR-DM zum Anflanschen einer Hydraulikpumpe	<input checked="" type="checkbox"/> AIDKIT	Erste-Hilfe-Kit
<input type="checkbox"/> PTR-F	Nebenantrieb PTR-F mit 1 Flansch nach SAE1400.	<input type="checkbox"/> WARNLAMP	Tragbare Warn- und Arbeitslampe
<input type="checkbox"/> PTRD-D	Nebenantrieb doppelt, PTRD-D, für bis 2 Pumpen (ausssen, nach DIN5462/ISO7653)	<input type="checkbox"/> LAMP-IN	Inspektionslampe mit 10 m Kabel
<input type="checkbox"/> PTRD-F	Nebenantrieb PTRD-F, doppelt, mit 1 Flansch (SAE 1400) aussen, nach hinten.	<input type="checkbox"/> BULBKIT	Ersatzbirnen und Sicherungen
<input type="checkbox"/> HPG-F101	Parker F1-101 F1 Plus, Pumpe angeflanscht, für NA hinten am Getriebe	<input checked="" type="checkbox"/> WRITEPAD	Schreibplatte
<input type="checkbox"/> HPG-F41	Parker F1-41, F1 Plus, Pumpe angeflanscht, für NA hinten am Getriebe	<input checked="" type="checkbox"/> DST-CF5	Komfortsitz Fahrer, luftgefedert, beheizt, Gurt im Sitz
<input type="checkbox"/> HPG-F51	Parker F1-51, F1 Plus, Pumpe angeflanscht, für NA hinten am Getriebe	<input type="checkbox"/> DST-CF6	Komfortsitz, Fahrer, luftgefedert, beheizt, belüftet, Gurt im Sitz
<input type="checkbox"/> HPG-F61	Parker F1-61, F1 Plus, Pumpe angeflanscht, für NA hinten am Getriebe	<input type="checkbox"/> SBD-RED	Sicherheitsgurt, rot
<input type="checkbox"/> HPG-F81	Parker F1-81, F1 Plus, Pumpe angeflanscht, für NA hinten am Getriebe	<input type="checkbox"/> SBPRE-DS	Gurtstraffer, Fahrer
<input checked="" type="checkbox"/> STWPOS-L	Linkslenkung	<input type="checkbox"/> PST-CF5	Beifahrersitz Komfortausführung, luftgefedert, beheizt, Sicherheitsgurt im Sitz integriert
<input type="checkbox"/> STWPOS-R	Rechtslenkung	<input checked="" type="checkbox"/> PST-STD2	Beifahrersitz Standard, verstellbar, ungefedert
<input type="checkbox"/> STWM-LE	Lederlenkrad	<input type="checkbox"/> SBPRE-PS	Gurtstraffer, Beifahrer
<input type="checkbox"/> STGW-AD2	Lenkradverstellung Standard mit zusätzl. Neigungsfunktion	<input type="checkbox"/> ARMRE-BB	Jeweils zwei Armlehnen am Fahrer- und Beifahrersitz
<input checked="" type="checkbox"/> STGW-ADJ	Lenkradverstellung Standard	<input type="checkbox"/> ARMRE-DB	Zwei Armlehnen am Fahrersitz
		<input type="checkbox"/> ARMRE-PB	Zwei Armlehnen am Beifahrersitz
		<input type="checkbox"/> ARU-BAS	Armlehne/n mit Vinyl bezogen
		<input type="checkbox"/> ARU-LEA	Armlehne/n mit Leder bezogen
		<input checked="" type="checkbox"/> FMAT-RUB	Zwei Gummifussmatten

Serienausstattung

Sonderausstattung

Detailliertere Information zur Ausrüstung von Fahrerhaus und Antriebsstrang werden in separaten Datenblättern angeboten.

Weitere Optionen und Kombinationen nennt Ihnen Ihr Volvo Verkaufsberater.

Der Hersteller behält sich vor, technische oder Designänderungen ohne Vorankündigung vorzunehmen. Die Spezifikation kann landesabhängig unterschiedlich sein.

DATENBLÄTTER

FMX D11 8x4R Luftfederung FMX 84RF 1A

- FMAT-TX2** Fussmatten, zwei Textil und zwei Gummi
- LBK70** Bett unten, 700 mm, fest
- MATL-FI** Ein-Zonen-Matratze, Bett unten, fest
- MATL-SF** Drei-Zonen-Matratze, Bett unten, mittelfest
- OLMAT-BA** Matratzenauflage Basic (20 mm)
- OLMAT-PR** Matratzenauflage Premium (35 mm)
- TBK60F** Oberes Bett, 600 mm, klappbar
- TBK70F** Oberes Bett, 700 mm, klappbar
- PH-CAB2** Standheizung Fahrerhaus, 2 kW
- PH-ENGCA** Standheizung Fahrerhaus und Motor
- PH-SS** Restwärmeheizung
- SLCP-BAS** Bedientableau im Schlafabteil Basisausführung
- ETSB-F** Aufbewahrungsbox am Motortunnel vorne
- ETSB-FR** Aufbewahrungsbox am Motortunnel, vorne und hinten
- ETSB-FRS** Aufbewahrungsbox am Motortunnel, vorne, hinten und seitlich
- ETSB-FS** Aufbewahrungsbox am Motortunnel, vorne und seitlich
- ETSB-R** Aufbewahrungsbox am Motortunnel hinten
- ETSB-RS** Aufbewahrungsbox am Motortunnel, hinten und seitlich
- ETSB-S** Aufbewahrungsbox am Motortunnel seitlich
- RUS-BAS** Aufbewahrungsfächer hinten/oben, Basic
- RUS-HIG** Aufbewahrungsfächer hinten/oben, HIGH
- REF-ICPK** Vorbereitung für Kühlbox im Fahrerhaus
- REFR-RUS** Kühlschrank im Fach hinten/oben
- MICRO-PK** Vorbereitung für Mikrowelle
- BOTH-D** Flaschenhalter bei Fahrersitz
- COFMA-PK** Vorbereitung für Kaffeemaschine
- INLI-BAS** Innenbeleuchtung Standard
- INLI-NL** Innenbeleuchtung, extra Nachtbeleuchtung Rot
- INLI-NLD** Innenbeleuchtung mit Dimmerfunktion und Nachtbeleuchtung Rot
- ARL-FLEX** Zwei flexible Leselampen
- RH-ER** Dachluke verstärkt, elektrisch bedienbar, Metall
- RH-ETR** Glasdachluke/Skywindow, elektrisch bedienbar, getöntes Glas, Notausstieg (50 x 70 cm)
- RH-MTR** Glasdachluke/Skywindow, manuell bedienbar, getöntes Glas, Notausstieg (50 x 70 cm)
- GLAS-TIN** Scheiben getönt
- SWIND-BS** Zusätzliche Seitenfenster, beidseitig
- SWIND-PS** Zusätzl. Seitenfenster Beifahrerseite
- AWIND-RF** Fenster in Fahrerhausrückwand
- VANMIR** Makeupspiegel
- AS-FUS** Zwei extra Facheinlagen in Ablagefächer vorne (mit Mikrowelle nur ein Stk.)
- INFOT-PK** Vorbereitung für Flachbildfernseher (DVB-T in der Schweiz nicht unterstützt)

FAHRERHAUS-EXTERIEUR

- EXTL-BAS** Fahrerhauslackierung, BASIC
- DGLAS-H** Fahrerhaustüren mit Sicherheitsglas
- DGLAS-L** Fahrerhaustüren mit Verbund-Sicherheitsglas
- LOCK-REM** Zentralverriegelung mit Fernbedienung
- BUMP-HD** Stahlstosstange verstärkt 3 teilig
- AUXFS** Zusätzliche Trittstufe für Baustellenfahrzeuge
- GUARD-EH** Ölwannenschutz verstärkt; (hält bis zu 50 % der Vorderachslast stand)
- SIDEH-B** Handlauf links am Fahrerhausdach
- SIDSTP-R** Seitenleiter und Handlauf links
- BUGNET** Insektenschutznetz vor dem Kühler

- CTILT-P-E** Elektrohydraulische Kippvorrichtung für das Fahrerhaus.
- CTILT-P-M** Manuelle Kippvorrichtung für das Fahrerhaus
- FCABS-A** Fahrerhausfederung vorne Luft
- FCABS-M** Fahrerhausfederung vorne mechanisch
- RCABS-A** Fahrerhausfederung hinten Luft
- RCABS-M** Fahrerhausfederung hinten mechanisch
- MIRCFCPX** Rückspiegel, beheizt und elektrisch verstellbar mit Weitwinkelspiegel beidseitig und Nahbereichsspiegel auf der Beifahrerseite. Zusätzlich Nahbereichskamera auf der Beifahrerseite zur Totwinkelüberwachung
- MIRCMCP**
- MIRCMS**
- MIRCOMFX** Komfortspiegel FMX-Design
- Haupt- und Weitwinkelspiegel beidseitig elektrisch verstellbar und beheizt
- Rampenspiegel auf Beifahrerseite
- AMIR-F20** Frontspiegel
- SUNV-H** Sonnenblende aussen
- AD-ROOF** Dachspoiler
- AD-SIDES** Fahrerhaus-Seitenspoiler kurze Ausführung
- HL-BASIC** Halogenscheinwerfer für Abblendlicht u. Fernlicht
- HL-CLEAN** Scheinwerfer-Reinigungsanlage
- HLP-ST** Scheinwerferschutz, Stahl
- HL-ADJ** Scheinwerfereinstellung manuell
- DRL-LED** Tagfahrlicht, LED-Leuchten
- ASL-RF2** Zwei Fernscheinwerfer im Fahrerhausdach
- BEACOA2F** Zwei rotierende orange Rundumkennl., FH-Dach vorne
- BEACOA2R** Zwei rotierende orange Rundumkennl., FH-Dach hinten
- BEACON-P** Verkabelung für Rundumkennleuchte
- BEACONA4** Vier orange Rundumkennleuchten (2 vorne / 2 hinten)
- CABPT-R1** 1 Durchlass für Fahrerhausdachverkabelung
- CABPT-R2** 2 Durchlässe für Fahrerhausdachverkabelung
- SPOTP-F** Verkabelung für extra Scheinwerfer vorne, max 280 W
- SPOTP-R** Verkabelung für extra Scheinwerfer auf dem Dach, max 280 W
- SPOTP-RF** Verkabelung für extra Scheinwerfer vorne u. auf dem Dach, max. 2x 280 W
- ROS-IL2** Vorbereitung für GLOBETROTTERSCHILD-Beleuchtung
- CSGN-FMX** Schriftzug FMX
- HORN-F1S** Ein Druckluftthorn (Jericho)
- HORN-R2S** 2 Drucklufthörner auf dem Dach
- ANT-CBR** Dachantenne samt Verkabelung für CB-Funk
- ACCB-R-AP** Dachreling vorne, mittig und hinten montiert für Zubehör
- ACCB-R-F** Dachreling vorne montiert für Zubehör
- ACCB-R-FM** Dachreling vorne und mittig montiert für Zubehör
- ACCB-R-FR** Dachreling vorne und hinten montiert für Zubehör
- ACCB-R-M** Dachreling mittig montiert für Zubehör
- ACCB-R-R** Dachreling hinten montiert für Zubehör
- ACCB-R-RM** Dachreling mittig und hinten montiert für Zubehör
- REFS-TW** Konturmarkierungen (im Fhs mitgeliefert, weiss)
- REFS-TY** Konturmarkierungen (im Fhs mitgeliefert, gelb)

AUFBAU VORBEREITUNG

- SWL-2FW** 2 LED Arbeitsscheinwerfer seitlich/vorne, weiss
- SWL-2RW** 2 LED Arbeitsscheinwerfer seitlich/hinten, weiss
- SWL-4W** 4 LED Arbeitsscheinwerfer seitlich vorne + hinten, weiss
- SWL-PK** Vorbereitung für Arbeitsbeleuchtung seitlich, max 300 W inklusive Schalter mit 2 Stellungen
- WL-CHPK** Vorbereitung für Arbeitsscheinwerfer am Rahmen
- WLC-H2W** Zwei LED Arbeitsscheinwerfer hinten/oben am Fahrerhaus
- WLC-PKCH** Vorbereitung Arbeitbeleuchtung am Chassis
- WLC-PKH** Vorbereitung für Arbeitsbeleuchtung hinten/oben am Fahrerhaus

Serienausstattung Sonderausstattung

Detailliertere Information zur Ausrüstung von Fahrerhaus und Antriebsstrang werden in separaten Datenblättern angeboten.

Weitere Optionen und Kombinationen nennt Ihnen Ihr Volvo Verkaufsberater.

Der Hersteller behält sich vor, technische oder Designänderungen ohne Vorankündigung vorzunehmen. Die Spezifikation kann landesabhängig unterschiedlich sein.

DATENBLÄTTER

FMX D11 8x4R Luftfederung FMX 84RF 1A

- WLC-PKL** Vorbereitung für Arbeitsbeleuchtung hinten/unten am Fahrerhaus
- WLC-PKLH** Vorbereitung für Arbeitsbeleuchtung hinten, oben und unten am Fahrerhaus
- **ECBB-HIG** Aufbauer-Elektrozentrale inkl. Aufbauermodul im Fahrerhaus
- **BBCHAS3** 3x 7-poliger Anschluss für Aufbau
- BEPR-T2** Elektrische Vorbereitung, Kipper mit Fernbedienung
- EXSTER** Vorbereitung für externe Fzg.-Steuerung über Aufbauerschnittstelle
- **TD-LED** Anhängererkennung mit LED-Sensor
- FRFS-BS** Freie Rahmenseite, links und rechts
- FBA-BTF** Aufbaubefestigungen vorne, verwindungsweicher Aufbau
- FBA-BTSF** Aufbaubefestigungen vorne, halbsteifer Aufbau
- HBA-FSFB** Bohrungen für Aufbaubefestigung (Torsion weiche und halb Steife Aufbauten)
- HBA-SB** Bohrungen für Aufbaubefestigung (Torsion Steife Aufbauten)
- RBA-T2** Aufbaubefestigungen hinten
- CRANEPK1** Kranvorbereitung, max. 10 mt
- CRANEPK2** Kranvorbereitung, max. 20 mt
- CRANEPK4** Kranvorbereitung, max. 40 mt
- AUXL-SPK** Vorbereitung (Verkabelung und Schalter) für Schneepflugbeleuchtung, Hauptscheinwerfer und Blinker
- TAILPRE2** Vorbereitung für Hebebühne mit Fernbedienmöglichkeit
- TAILPREP** Vorbereitung für Hebebühne
- AESW2** Zwei freie Zusatzkippschalter im Armaturenbrett, frei positionierbar/programmierbar
- **AESW2PK** Zwei freie Zusatzkippschalter im Armaturenbrett, frei positionierbar/programmierbar, zusätzlich vier Steckplätze für programmierbare Schalter
- AUXSW-4** Verkabelung für 4 Stück extra Schalter im Armaturenbrett

AUSLIEFERUNGSSERVICE

- **TGW-4GWL** Telematic Gateway 4G/LTE und WLAN
- FMS-PK** FMS Schnittstelle
- **DRUT2** MY TRUCK (App) Prepaid 2 Jahre