

MODELLSERIE:

FMX D13 8x2 jevnlast luftfjæring pusher FMX 82RPT3A

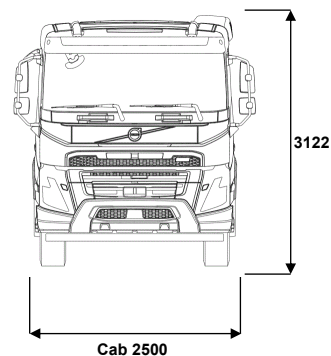
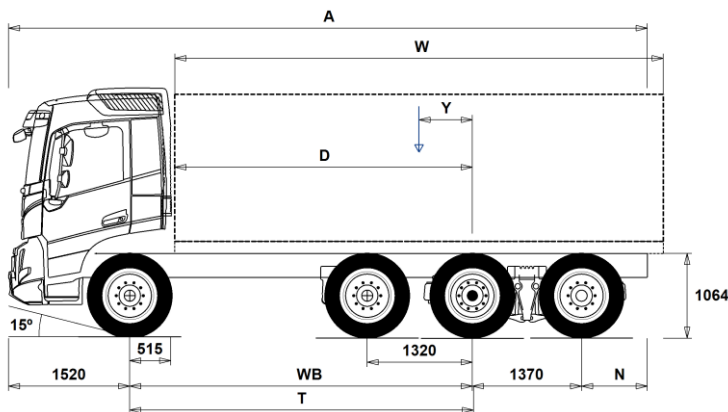

Chassisdimensjoner [mm]

| WB Akselavstand | 4300 | 4600 | 4900 | 5100 | 5600 |
|--|------|-------|-------|-------|-------|
| A Total chassislengde | 9565 | 10015 | 10165 | 10215 | 10615 |
| D Senter av bakaksel til forkant av påbygg | 3735 | 4035 | 4335 | 4535 | 5035 |
| N Bakre overheng (Min.) | 825 | 825 | 825 | 825 | 825 |
| N Bakre overheng (Max.) | 2375 | 2525 | 2375 | 2225 | 2125 |
| T Teoretisk akselavstand | 4314 | 4614 | 4914 | 5114 | 5614 |
| Y Tyngdepunkt for last (Min.) | 375 | 404 | 428 | 443 | 485 |
| Y Tyngdepunkt for last (Max.) | 569 | 612 | 650 | 674 | 738 |
| W Lengde påbygg (Min.) | 6332 | 6846 | 7371 | 7723 | 8593 |
| W Lengde påbygg (Max.) | 6720 | 7263 | 7788 | 8128 | 8978 |

Chassisvekter [kg]

| | | | | | |
|---|-------|-------|-------|-------|-------|
| Foraksel | 5000 | 4995 | 5010 | 5025 | 5035 |
| Boggi bak | 3800 | 3840 | 3840 | 3830 | 3850 |
| Egenvekt | 8800 | 8835 | 8850 | 8855 | 8885 |
| Nyttelast (inkludert påbygg, fører, drivstoff etc.) | 22200 | 22165 | 22150 | 22145 | 22115 |

Svingdiameter [mm]

| | | | | | |
|------------------------------------|-------|-------|-------|-------|-------|
| Svingdiameter mellom fortauskanter | 17600 | 18500 | 19500 | 20100 | 21700 |
| Svingdiameter mellom vegger | 19000 | 20000 | 20900 | 21600 | 23200 |

Tillatte vekter [kg]

| | Tillatt | Teknisk |
|---------------------|---------|---------|
| Tillatt totalvekt | 31000 | 35000 |
| Tillatt vogntogvekt | 0 | 44000 |
| Foraksel | 8000 | 8000 |
| Boggi bak | 24000 | 27000 |

Viktige merknader

Chassisdimensjoner

Førerhushøyde: +328 mm for CAB-HSLP, -262 mm for CAB-LDAY, -262 mm for CAB-LSLP, +16 mm for CAB-SLP.

Senter av foraksel til bakkant av førerhus +431 mm for CAB-HSLP and CAB-SLP, -69 mm for CAB-LDAY, +425 mm for CAB-LSLP.

D-målet inkluderer frigang foran på 50 mm og for jevnlastbiler også en hjelperamme på 100 mm.

Høyder kan variere ± 20 mm med bladfjærer og ± 10 mm med luftfjæring. Alle dimensjoner er ved ubelastet chassis og eventuelle løpeaksler nede.

Anvendt chassishøyde: CHH-HIGH.

Ved vektberging er det anvendt maksimalt bakre overheng (N Max.) for den valgte akselavstanden.

Høydeendring med chassishøyde CHH-MED,FRAME300: 0 mm.

Chassisvekter inkluderer olje, vann, AdBlue, 0 liter drivstoff, men ikke sjåfør. Egenvekt kan variere ± 3%.

Svingdiameter er teoretisk beregnet Løpeaksel brukt: TA-FIXED.

Lovlige vekter kan variere fra land til land

For mer informasjon om vekter, inkludert vekten på tilleggsutstyr, kontakt din lokale Volvo-forhandler.

Bruk IKKE denne tegningen i forbindelse med påbygging. Bruk Volvos påbyggingsinstruksjoner og henvis til chassistegetning FMX82RPT3A.

Vekt og dimensjoner er basert på følgende dekk:

| | |
|----------------------------|-------------|
| Dekk på forakselen: | 315/80R22.5 |
| Dekk på drivakselen: | 315/80R22.5 |
| Dekk på løpe-/pusheraksel: | 315/80R22.5 |

MODELLSERIE:

FMX D13 8x2 jevnlast luftfjæring pusher FMX 82RPT3A

Bruksområde

- RC-ROUGH** Belastningsklasse for dårlig vegstandard
- RC-SMOOTH** Belastningsklasse for normal vegstandard
- GARB-PRE** Renovasjonschassis
- TIPP-PRE** Tippbilchassis
- UNIFORM** Jevnlastchassis

Hovedkomponenter

- CHH-HIGH** Høy (normal) chassishøyde
- CHH-MED** Medium chassishøyde
- PT-TEHY2** El-hydraulisk styrt pusheraksel med singelmonterte hjul, hydraulisk styrt løpeaksel med singel hjul
- PT-TFID2** El-hydraulisk styrt pusheraksel med singelmonterte hjul, fast løpeaksel med tvillingmonterte hjul
- FMX-DAY6** Kort førerhus FMX
- FMX-HSL6** Høyt førerhus FMX
- FMX-LDA6**
- FMX-LSL6**
- FMX-SLP6** Langt førerhus FMX
- EU6SCR** Emisjonsnivå Euro 6
- D13S420A** Dieselmotor, Euro 6, 12,8 liter, 420 hk/309 kW, 2100 Nm
- D13S460A** Dieselmotor, Euro 6, 12,8 liter, 460 hk/338 kW, 2300 Nm
- D13S500A** Dieselmotor, Euro 6, 12,8 liter, 500 hk/368 kW, 2500 Nm
- D13S540A** Dieselmotor, Euro 6, 12,8 liter, 540 hk/397 kW, 2600 Nm
- D13K420** 13-liters Euro 6 dieselmotor 420 hk (309 kW), SCR, EGR og dieselpartikkelfilter
- D13K460** 13-liters dieselmotor D13K460, 460 hk (338 kW) ved 1400-1800 o/min, 2300 Nm ved 1000-1400 o/min, økonomiturtall 1000-1400 o/min.
- D13K500** 13-liters Euro 6 dieselmotor 500 hk (368 kW), SCR, EGR og dieselpartikkelfilter
- D13K540** 13-liters Euro 6 dieselmotor 540 hk (397 kW), SCR, EGR og dieselpartikkelfilter
- DIESEL** For ordinær diesel EN590 og HVO EN15940
- DIESEL-B** For B100 biodiesel EN14214
- EBR-EPGC** Motorbrems med termostatstyrt mottrykksregulator for I-shift
- EBR-VEB+** Volvo Engine Brake, VEB+, kombinert kompresjonsbrems og termostatstyrt mottrykksregulator
- AT2612** I-Shift automatisert 12-trinns girkasse
- AT2812** I-Shift automatisert 12-trinns girkasse
- ATO2612** I-Shift automatisert 12-trinns girkasse med overdrive
- ATO3112** I-Shift automatisert 12-trinns girkasse med overdrive
- SPO2812** Semi powershift Dual Clutch 12-trinns girkasse med overdrive
- ASO-C** Krypgir
- ASO-ULC** Ekstra lavt krypgir
- RSH1370F** Bakaksel med navreduksjon og differensialspærre
- RSS1352B** Bakaksel med enkelutveksling og differensialspærre
- RSS1370B** Bakaksel med enkelutveksling og differensialspærre
- RSS1370C** Bakaksel med enkelutveksling og differensialspærre

Pakker

- NCAP2024**
- FP-D13** Drivstofføkonomipakke D13
- DRIV-EXT** Kjørepakke - Extended
- DRIV-SEL** Kjørepakke
- 1LIVINFM** Førerhuspakke med 1 køye
- 2LIVINFM** Førerhuspakke med 2 køyer for FM
- INFOHIGH** Info- og mediapakke. High
- SAFE-SEL** Sikkerhetspakke - Selected
- OFFROADD** Anleggspakke for FMX med kort førerhus
- OFFROADS** Anleggspakke for lange førerhus (alle modeller)
- CHASPAC** Chassis-pakke for jevnlast

Chassis

- Standardutstyr
- Tilvalgsutstyr

For mer detaljert informasjon om førerhus- og drivlinjeutstyr, se separate datablad.

For alle mulige tilvalg og utstyrskombinasjoner, kontakt din Volvo-forhandler, som kan lage en spesifikasjon som møter dine behov.

Fabrikken forbeholder seg retten til endringer i konstruksjon og utstyr uten forutgående varsel. Spesifikasjonene kan variere fra land til land.

- FST-AIR** Luftfjæring foran
- FST-PAR** Parabelfjæring foran, normal stivhet
- FST-PAR3** Parabelfjæring foran, stiv
- FST-PL1**
- FSLs-BAS** Standard vandring på luftfjæret foraksel (hev-senk)
- FSLs-HI** Lang vandring på luftfjæret foraksel for containerbil (hev-senk max 9t)
- FAL10.0** Tillatt last foraksel 10,0 tonn
- FAL8.0** Tillatt last foraksel 8,0 tonn
- FAL8.5** Tillatt last foraksel 8,5 tonn
- FAL9.0** Tillatt last foraksel 9,0 tonn
- FSTAB** Krenningsstabilisator foran, normal stivhet
- FSTAB2** Krenningsstabilisator foran, medium stivhet
- FSTAB3** Krenningsstabilisator foran, stiv
- RAL27** Tillatt last akselkombinasjon 27 tonn
- RAL30** Tillatt last akselkombinasjon 30 tonn
- RAL30.5** Tillatt last akselkombinasjon 30,5 tonn, boggifordeling 11,5/11,5/7,5 tonn
- RAL31.5** Tillatt last akselkombinasjon 31,5 tonn
- RAL32** Tillatt last akselkombinasjon 32 tonn
- RSTAB3** Krenningsstabilisator bak, stiv
- RALIM105** Akseltrykkgrensere på første bakre drivaksel 10.5 tonn
- RALIM115** Akseltrykkgrensere på første bakre drivaksel 11.5 tonn
- RALIM13** Akseltrykkgrensere på første bakre drivaksel 13 tonn
- RALIM15** Akseltrykkgrensere på første bakre drivaksel 15 tonn
- ACTST-TO** Aktiv styring
- ASFE-BAS** Volvo Dynamic Steering - standard
- ASFE-OG** Volvo Dynamic Steering - med stabilitetsassistent
- ASFE-PO** Volvo Dynamic Steering - med personlig innstilling og stabilitetsassistent
- ASFE-PS** Volvo Dynamic Steering - med personlig innstilling
- PSS-DUAL** Dobbelst styresystem
- PSS-SING** Enkelt styresystem
- AUXPSP** Ekstra pumpe for servostyring
- PSP-VAR** Pumpe til servostyring med variabel mengde
- PSP-VAR2** Pumpe til servostyring med elektr. kontrollert variabel mengde
- EBS-MED** EBS medium versjon med bl.a. følgende funksjoner: Brake Blending, temperaturvarsling, momentkontroll, automatisk differensialspærre, bakkestarthjelp, varsel ved slitte bremseskiver, bremssehjelp, bremseovervåking samt lagring av status og historikk
- RST-AIR** Luftfjæring bak
- SUSPL-EC** Elektronisk nivåregulering for luftfjæring
- FRAME300** Utvendig høyde på rammeprofil 300 mm
- FST8080** Tykkelse på rammeprofil 8.0 mm liv og 8.0 mm flens
- FIL-EEEB** Ramme med innerline fra motor til bak bakaksel/boggi
- FIL-EEEF** Ramme med innerline fra motor til rammeslutt
- FIL-FBEB** Ramme med innerline over boggi
- FIL-FBEF** Ramme med innerline fra boggi til rammeslutt
- FIL-TXEB** Ramme med innerline fra girkasse til bak bakaksel/boggi
- FIL-TXEF** Ramme med innerline fra girkasse til rammeslutt
- BBOX-L** Batterikasse på venstre side
- BATS-D** Dobbelst batterisystem (4 batterier)
- BATS-S** Enkelt batterisystem (2 batterier)
- 2BAT210B** 2 GEL-batterier med kapasitet 210 Ah
- 2BAT210C** 2 AGM-batterier med kapasitet 210 Ah
- BATTAMP** Amperemeter
- BATTIND** Indikator for batterilading
- ADR1** ADR-tilpassing med 1 hovedstrømbryter
- ADR2** ADR-tilpassing med 2 hovedstrømbrytere
- MSWI-A** Hovedstrømbryter for ADR
- MSWI-R** Hovedstrømbryter med fjernkontroll

MODELLSERIE:

FMX D13 8x2 jevnlast luftfjæring pusher FMX 82RPT3A

| | |
|--|--|
| <ul style="list-style-type: none"> ■ R330A71 Aluminiumstank 330 liter høyre side, lengde 830 mm, diameter 710 mm, D-format Minimumsvolum 210l Maksimalt volum 810l ■ UL-FUEL Uten tank på venstre side Minimumsvolum 160l Maksimalt volum 730l □ ADTP-L AdBlue tank på venstre side ■ ADTP-R AdBlue tank på høyre side □ ADB048 AdBlue plasttank 48 liter, diameter 560 mm, D-format ■ ADB064 AdBlue plasttank 64 liter, diameter 710 mm, D-format □ ADB068 AdBlue plasttank 68 liter, diameter 560 mm, D-format □ ADB083 AD-BLUE tank 83 Liter □ ADB090 AdBlue plasttank 90 liter, diameter 710 mm, D-format □ ADB100 AdBlue tank 105 liter □ ADB112 AD-BLUE tank 112 Liter □ ADTC-BF Blankt deksel over AdBlue tank □ FCAP-L Låsbart diesel- og AdBlue-tanklokk ■ FUFF-AS Beskyttelse mot søl av drivstoff □ FUFF-ATS Beskyttelse mot tyveri og søl av drivstoff ■ ESH-LEFT Horizontal lydtemper, utblåsing venstre side □ ESH-REAR Horizontal lydtemper, utblåsing bakover □ ESH-RIGH Horizontal lydtemper, utblåsing høyre side □ ESH-VERT Horizontal lydtemper, vertikal utblåsing over tak □ EXST-SSP Eksospipe i polert rustfritt stål □ EXST-ST Eksospipe i stål □ HS-NAR Smalt varmedeksel □ WHC-FIX2 2 faste stoppeklosser □ WHC-FOL2 2 sammenleggbare stoppeklosser □ WHCP-F Stoppeklosser plassert på fremre del av bilen □ WHCP-M Stoppeklosser plassert på midtre/bakre del av bilen □ WHCP-R Stoppeklosser plassert på bakre del av bilen □ WHCP-T Stoppeklosser bipakket □ SUP-BAS Sideunderkjøringshinder normal □ CHAIN-S Snøkjettinger fra fabrikk □ HOOK-SC Kjettingkroker ■ TOWF-HD1 Ett slepefeste foran i heavy duty versjon □ TOWMBRH Høyt montert trekkbjelke i senter av ramme med D-verdi = 190 kN □ TOWMBRL1 Lavt montert trekkbjelke □ TOWMBRM Medium montert trekkbjelke i høyde med nedre rammeffens ■ RFEC-S Rett bakre rammeavslutning □ RFEC-U Rammeavslutning kappet i overkant for tippåbygg □ C-RI4040 Tilhengerkobling Ringfeder RF4040A G-150, D-verdi = 137 kN, Dc = 92 kN, V = 40 kN, øye = 40 mm □ C-RI4045 Tilhengerkobling Ringfeder RF4045A G-150, D-verdi = 137 kN, Dc = 92 kN, V = 40 kN, øye = 40 mm □ C-RI5050 Tilhengerkobling Rockinger 400 G-150, D-verdi = 130 kN, Dc = 90 kN, V = 35 kN, øye = 40 mm □ C-RO400G Tilhengerkobling Rockinger 400 G-150, D-verdi = 130 kN, Dc = 90 kN, V = 35 kN, øye = 40 mm □ C-VBG520 □ C-VBG795 □ TOWR-ONE Ett slepefeste bak □ TREL-PK Forberedt for el-kontakt tilhenger □ TREL14 14-polet VBG el-kontakt for tilhenger □ TREL15 15-polet ADR-godkjent el-kontakt for tilhenger □ TREL7 7-polet el-kontakt for tilhenger ■ TREL7-7 Dobbelt 7-polet el-kontakt for tilhenger (UADR) □ TBC-DUO Duomatic bremsetilkobling for tilhenger □ TBC-EC EU bremsetilkobling for tilhenger □ TRBR-STA Stasjonær tilhengerbremskontroll | <ul style="list-style-type: none"> □ TRB-STRE Automatisk aktivering av tilhengerbrems i lav hastighet for å unngå saksing □ RFEND-B Baksjermmer med avtagbar topp □ RFEND-T Baksjermmer for transport av chassis □ RFH-BAS Normal høyde på baksjermmer □ RFH-HIG Høyest mulig høyde på baksjermmer □ RFH-LOW Lavest mulig høyde på baksjermmer □ ATANK-AL Aluminium lufttank ■ ATANK-ST Stål lufttank □ TL-LED LED baklys ■ BLIGHT-E Nødbremselys <h3>Felger og dekk</h3> <ul style="list-style-type: none"> □ RT-AL Børstede aluminiumfelger med standard hull på alle aksler □ RT-AL1 □ RT-AL1DU □ RT-ALDP □ RT-ALDPD □ RT-ALDU ■ RT-STEEL □ WCAP Hjulkapsler □ SPWT-D Reservehjul lik drivhjul □ SPWT-F Reservehjul lik forhjul □ SWCP-LF Reservehjulholder på venstre side foran bakaksel □ SWCP-R Reservehjulholder på høyre side bak bakaksel □ SWCP-T Reservehjulholder transportmontert □ SWCP-TP Reservehjulholder transportmontert på toppen av rammen □ JACK-12T Jekk, 12 tonn □ JACK-15T Jekk, 15 tonn □ JACK-20T Jekk, 20 tonn ■ TOOLKIT Komplett verktøysett □ INFLAHOS Løs luftfyllerlange □ GAUGE-TP Dekktrykkmåler <h3>Utrustning drivlinje</h3> <ul style="list-style-type: none"> □ TRAP-HD Girkasse med forsterket rangehus i stål ■ DRM-BE Kjøremodus, økonomi og standard (balansert) □ DRM-E Kjøremodus, økonomi □ PVT-MAP I-See med optimering av drivstofforbruk via GPS-opplysninger ■ PVT-MTM I-See med fartstilpasning og optimering av drivstofforbruk via GPS-opplysninger ■ CRUIS-E Konstantfartholder med Eco-roll, I-cruise og rattknapper □ CRUIS-E5 I-Torque konstantfartholder med intelligent momentregulering (kun i E modus) □ AMSO-AUT Manuell giring i automat + kickdown for I-shift □ AVO-ENH I-shift programvare for anlegg/tømmerkjøring □ APF-ENH Utvidede kraftuttaksfunksjoner for I-shift □ CD43-O Kobling, dobbellamell 17", 430 mm □ RET-TH Retarder for manuell girkasse og I-shift □ TC-MAOH2 Oljekjøler for mekanisk girkasse, ekstra høy ytelse, luft/olje □ TC-MWO Oljekjøler for mekanisk girkasse, normal ytelse, vann/olje □ TC-MWOH2 Oljekjøler for mekanisk girkasse, ekstra høy ytelse, vann/olje □ 2COM1100 2-sylindret luftkompressor, kapasitet 1100 l/min. ■ 2COMP870 □ 2COMP900 2-sylindret luftkompressor, kapasitet 900 l/min. □ CLU-AIRC Luftkompressor med automatisk inn- og utkobling ■ AIRIN-HI Høyt luftinntak □ AIRIN-LO Lavt luftinntak på bakvegg førerhus □ ACL1ST-S Luftinntak med primær- og sekundærfilter |
|--|--|

■ Standardutstyr

□ Tilvalgsutstyr

For mer detaljert informasjon om førerhus- og drivlinjeutstyr, se separate datablad.

For alle mulige tilvalg og utstyrskombinasjoner, kontakt din Volvo-forhandler, som kan lage en spesifikasjon som møter dine behov.

Fabrikken forbeholder seg retten til endringer i konstruksjon og utstyr uten forutgående varsel. Spesifikasjonene kan variere fra land til land.

MODELLSERIE:

FMX D13 8x2 jevnlast luftfjæring pusher FMX 82RPT3A

- **24A110BL** Generator, 110 Ampere med LIN kommunikasjon
- **24A150BL** Generator, 150 Ampere med LIN kommunikasjon
- **24A180BL** Generator, 180 Ampere med LIN kommunikasjon
- **24A360BL**
- **24AL110B** Generator 110 Ampere
- **24AL150B** Generator 150 Ampere
- **PRIM-EL** Elektrisk pumpe for avlufting av drivstoffsystemet uten behov for å tippe førerhus
- **PRIM-MAN** Manuell pumpe for avlufting av drivstoffsystemet
- **AF-R** Dieselfilter oppvarmet via resirkulering av varm returdiesel
- **FUEFE2LW** Motormontert dobbelt stort drivstoffilter med vannavskiller
- **EST-AID** Startelement
- **220EBH15** Elektrisk motorvarmer 220V, 1.5 kW
- **PTER-100** Bakmontert koblingsuavhengig motorkraftuttak med flens DIN 7646
- **PTER-DIN** Bakmontert koblingsuavhengig motorkraftuttak med hunnkobling DIN 5462
- **PTER1400** Bakmontert koblingsuavhengig motorkraftuttak med flens SAE 1410 / ISO 7647
- **HPE-F101** Motormontert Parker F1-101 hydraulikkpumpe
- **HPE-F41** Motormontert Parker F1-41 hydraulikkpumpe
- **HPE-F51** Motormontert Parker F1-51 hydraulikkpumpe
- **HPE-F61** Motormontert Parker F1-61 hydraulikkpumpe
- **HPE-F81** Motormontert Parker F1-81 hydraulikkpumpe
- **HPE-T53** Motormontert Parker F2-53/53 dobbel hydraulikkpumpe
- **HPE-T70** Motormontert Parker F2-70/35 dobbel hydraulikkpumpe
- **HPE-V45** Motormontert Parker VP1-45 variabel hydraulikkpumpe
- **HPE-V75** Motormontert Parker VP1-75 variabel hydraulikkpumpe
- **PTPT-D** Kraftuttak for direkte montert hydraulikkpumpe for Powertronic girkasse
- **PTPT-F** Kraftuttak med flens for Powertronic girkasse
- **PTR-D** Girkassemontert kraftuttak for hydraulikkpumpe, lav utveksling, maks effekt 150 kW, maks moment 1000 Nm
- **PTR-DH** Girkassemontert kraftuttak for hydraulikkpumpe, høy utveksling, maks effekt 100 kW, maks moment 600 Nm
- **PTR-DM** Girkassemontert kraftuttak for hydraulikkpumpe, medium utveksling, maks effekt 100 kW, maks moment 600 Nm
- **PTR-F** Girkassemontert kraftuttak med flens, lav utveksling, maks effekt 150 kW, maks moment 1000 Nm
- **PTR-FH** Girkassemontert kraftuttak med flens, høy utveksling, maks effekt 100 kW, maks moment 600 Nm
- **PTR-FL** Girkassemontert kraftuttak med flens, lav utveksling, maks effekt 100 kW, maks moment 600 Nm
- **PTRD-D** Dobbelt girkassemontert kraftuttak for 2 hydraulikkpumper, høy utveksling, maks effekt 90 kW, maks moment 550 Nm
- **PTRD-D1** Dobbelt girkassemontert kraftuttak med flens og for hydraulikkpumpe, høy utveksling, maks effekt 90 kW, maks moment 550 Nm
- **PTRD-D2** Dobbelt girkassemontert kraftuttak med 2 flenser og for hydraulikkpumpe, høy utveksling, maks effekt indre/ytre aksel 100/90 kW, maks moment 1000/550 Nm
- **PTRD-F** Girkassemontert kraftuttak med flens, høy utveksling, maks effekt 90 kW, maks moment 550 Nm
- **HPG-F101** Girkassemontert hydraulikkpumpe Parker F1-101
- **HPG-F41** Girkassemontert hydraulikkpumpe Parker F1-41
- **HPG-F51** Girkassemontert hydraulikkpumpe Parker F1-51
- **HPG-F61** Girkassemontert hydraulikkpumpe Parker F1-61
- **HPG-F81** Girkassemontert hydraulikkpumpe Parker F1-81
- **1DAYDIG4** Farts skriver, digital (Siemens) versjon 4.1. (krav ved registrering fra 21/8-2023)
- **ARSL** Ekstra hastighetsbegrenser aktivert via bryter på dashbord
- **ESP-BAS1** Elektronisk stabilitetskontroll-pakke 1 (ESP) for kjøretøykombinasjoner med singel trailer, multi-trailere med ABS/EBS eller enkeltkjøretøy/kjøretøykombinasjoner med normal tyngdepunktshøyde i lastet versjon.
- **ESPC-RO** Bryter for å styre ESP-funksjoner (standard/reduisert/frakoblet)
- **HWSS-ACB** Kollisjonsvarsling med adaptiv konstantfartholder og nødbreming
- **HWSS-FCB** Kollisjonsvarsling med ordinær konstantfartholder og nødbreming
- **LSS-DW** Kjørefeltvarsler
- **LSS-DW3** Kjørefeltvarsler med korrigerende av styring (active lane keeping assist)
- **LCS4** Feltskifteassistent- begge sider (VRU)
- **LCS5**
- **DAS-W** Sjøførvarslassistent
- **RSSENS-W** Regnsensor
- **CU-ECC** Aircondition med elektronisk temperaturkontroll
- **CU-ECC2** Aircondition med elektronisk temperaturkontroll, sensor for luftkvalitet og karbonfilter
- **IGT-BUT** Tenningsbryter nøkkelfri
- **IMMOBIL** Startspærre
- **ALARM-E** Innbruddsalarm for førerhus og påbygg/trailer
- **PHONE-PK** Forberedt for GSM-telefon
- **ISUNS-BS** Innvendig sidesolskjerm på fører- og passasjerside
- **ISUNS-DS** Innvendig sidesolskjerm på førerside
- **ISUNF-B** Innvendig solskjerm uten speil
- **ISUNF-MD** Innvendig solskjerm med speil på førerside
- **ISUNF-RE** Elektrisk solgardin integrert i fronthylle
- **ISUNF-RM** Manuell solgardin integrert i fronthylle
- **ADFS** 2 ekstra DIN-utsparinger i fronthylle
- **BUPALARM** Ryggevarsler
- **RTOLL-PK** Forberedt for vegbetalingsystem
- **LOADIND** Elektronisk lastindikator
- **REMC-MF** Multifunksjons fjernkontroll for bruk utenfor førerhus
- **FIREXT3N** Brannsløkker 3 kg
- **WARNVEST** Refleksvest
- **AIDKIT** Førstehjelpkit med plaster, rensekluter, kompresser, elastiske bandasjer, pustemaske, hansker og saks
- **WARNLAMP** Flyttbar varselampe med batterier
- **LAMP-IN** Lommelykt/inspeksjonslampe
- **BULBKIT** Lyspære- og sikringssats
- **WRITEPAD** Skriveplate.

Førerhusfasiliteter

- **DST-CF5** Førerstol komfort med luftfjæring, oppvarming og integrert belte
- **DST-CF6** Førerstol komfort med luftfjæring, oppvarming, ventilasjon og integrert belte
- **DST-LUX1** Førerstol lux med luftfjæring, oppvarming, ventilasjon, integrert belte og elektrisk justering med minnefunksjon for 3 stolinnstillinger
- **SBD-RED** Røde sikkerhetssele på fører og passasjerside
- **SBPRE-DS** Sikkerhetsbelte med beltestammer for førerstol

■ Standardutstyr

□ Tilvalgsutstyr

For mer detaljert informasjon om førerhus- og drivlinjeutstyr, se separate datablad.

For alle mulige tilvalg og utstyrskombinasjoner, kontakt din Volvo-forhandler, som kan lage en spesifikasjon som møter dine behov.

Fabrikken forbeholder seg retten til endringer i konstruksjon og utstyr uten forutgående varsel. Spesifikasjonene kan variere fra land til land.

MODELLSERIE:

FMX D13 8x2 jevnlast luftfjæring pusher FMX 82RPT3A

| | | |
|--|--|---|
| <input type="checkbox"/> PST-CF5 | Passasjerstol komfort med luftfjæring, oppvarming og integrert belte | Førerhus utvendig |
| ■ PST-STD2 | Passasjerstol i standardversjon | ■ EXTL-BAS |
| <input type="checkbox"/> SBPRE-PS | Sikkerhetsbeltestrømmer for passasjerstol | Standard eksteriørfinish (grå innsteg, støtfanger, spoiler under støtfanger, speilhus og solskjerm) |
| <input type="checkbox"/> ARMRE-BB | 2 armlener på begge stoler | ■ DGLAS-H |
| <input type="checkbox"/> ARMRE-DB | 2 armlener på førerstol | <input type="checkbox"/> DGLAS-L |
| <input type="checkbox"/> ARMRE-PB | 2 armlener på passasjerstol | Laminert glass i dørvinduer |
| <input type="checkbox"/> ARU-BAS | Trekk på armlener i vinyl | ■ BUMP-HD |
| <input type="checkbox"/> ARU-LEA | Trekk på armlener i skinn | Støtfanger foran i heavy duty versjon |
| ■ FMAT-RUB | Gummimatter | <input type="checkbox"/> GUARD-EH |
| <input type="checkbox"/> FMAT-TX2 | Tekstilmatter og gummimatter | Beskyttelsesdeksel for kjølerør og bunnpanne |
| <input type="checkbox"/> LBK70 | Fast nedre køye 700 mm bred | <input type="checkbox"/> SIDEH-B |
| <input type="checkbox"/> MATL-FI | Madras for sjåførvekt > 100 kg | <input type="checkbox"/> SIDSTP-R |
| <input type="checkbox"/> MATL-SF | Madras for sjåførvekt 85-100 kg | Holdestang på førerhus |
| <input type="checkbox"/> OLMAT-BA | Basis overmadras | <input type="checkbox"/> SIDSTP-R |
| <input type="checkbox"/> OLMAT-PR | Premium overmadras | Stigtrinn og holdestang i bakkant førerhus |
| <input type="checkbox"/> TBK60F | Fast øvre køye, 600x1900 mm bred, oppfellbar opp til 52 grader (avhengig av førerhusversjon) | ■ BUGNET |
| <input type="checkbox"/> TBK70F | Fast øvre køye, 700x1900 mm bred, oppfellbar opp til 52 grader (avhengig av førerhusversjon) | Insektnett foran radiator |
| <input type="checkbox"/> PH-CAB2 | Parkeringsvarmer for førerhus | <input type="checkbox"/> CTILT-P-E |
| <input type="checkbox"/> PH-ENGCA | Parkeringsvarmer for motor og førerhus | <input type="checkbox"/> CTILT-P-M |
| <input type="checkbox"/> PH-SS | Rastvarmer for førerhus | Elektrisk pumpe for førerhustipping |
| <input type="checkbox"/> SLCP-BAS | Basisutgave av kontrollpanel ved køye | Manuell pumpe for førerhustipping |
| <input type="checkbox"/> ETSB-F | Fremre oppbevaringsboks på motortunnel | <input type="checkbox"/> FCABS-A |
| <input type="checkbox"/> ETSB-FR | Fremre og bakre oppbevaringsboks på motortunnel | Luftfjæring foran på førerhus |
| <input type="checkbox"/> ETSB-FRS | Fremre, bakre og høyre oppbevaringsboks på motortunnel | ■ FCABS-M |
| <input type="checkbox"/> ETSB-FS | Fremre og høyre oppbevaringsboks på motortunnel | Mekanisk fjæring foran på førerhus |
| <input type="checkbox"/> ETSB-R | Bakre oppbevaringsboks på motortunnel | <input type="checkbox"/> RCABS-A |
| <input type="checkbox"/> ETSB-RS | Bakre og høyre oppbevaringsboks på motortunnel | Luftfjæring bak på førerhus |
| <input type="checkbox"/> ETSB-S | Oppbevaringsboks på motortunnel høyre side | ■ RCABS-M |
| <input type="checkbox"/> RUS-BAS | Øvre oppbevaringsrom bak i førerhus 154 liter (300 mm høyde) | Mekanisk fjæring bak på førerhus |
| <input type="checkbox"/> RUS-HIG | Øvre oppbevaringsrom bak i førerhus 245 liter (440 mm høyde) | <input type="checkbox"/> MIRCFPCX |
| <input type="checkbox"/> REF-ICPK | Forberedt for kjøleboks på motortunnel | Sidespeil, el-varme, el-manøvrert med blindsonkamera på passasjerside |
| <input type="checkbox"/> REFR-RUS | 28 liters kjøleboks montert i skap på bakvegg | <input type="checkbox"/> MIRC MCP |
| <input type="checkbox"/> MICRO-PK | Forberedt for mikrobølgeovn | Sidekamera (erstatte standard og vidvinkel sidespeil) og blindsonkamera i passagerside |
| <input type="checkbox"/> BOTH-D | Flaskeholder i midtseksjon av dashboard | <input type="checkbox"/> MIRCMS |
| <input type="checkbox"/> COFMA-PK | Forbedret for kaffetrakter | Sidekamera (erstatte standard og vidvinkel sidespeil) |
| ■ INLI-BAS | Hvit interiørbelysning med myk av/på-funksjon | ■ MIRC COMFX |
| <input type="checkbox"/> INLI-NL | Hvit og rød interiørbelysning med myk av/på-funksjon | Robuste el-oppvarmede og regulerte speil inkl. nærsikt- og vidvinkelspeil på passasjerside FMX |
| <input type="checkbox"/> INLI-NLD | Hvit og rød interiørbelysning med myk av/på-funksjon samt dimmer | ■ AMIR-F20 |
| <input type="checkbox"/> ARL-FLEX | 2 fleksible leselamper | Nærsiktspeil foran, speilradius 200 mm |
| ■ RH-EE | Uten takluke med takvindu i farget sikkerhetsglass som nødutgang for FH | ■ SUNV-H |
| <input type="checkbox"/> RH-ER | Takluke forsterket i stål - nødutgang | Utvendig solskjerm |
| <input type="checkbox"/> RH-ETR | Elektrisk betjent takluke i farget glass med åpning i bakkant for FH | <input type="checkbox"/> AD-ROOF |
| <input type="checkbox"/> RH-MTR | Manuelt betjent takluke i farget glass med åpning i bakkant for FH | Takspoiler |
| ■ GLAS-TIN | Farget glass i rutene | <input type="checkbox"/> AD-SIDES |
| <input type="checkbox"/> SWIND-BS | Ekstra sidevindu på begge sider | Korte sidespoilere i bakkant av førerhus |
| <input type="checkbox"/> SWIND-PS | Ekstra sidevindu på passasjerside | ■ HL-LED |
| <input type="checkbox"/> AWIND-RF | Bakrute | LED Hovedlys |
| <input type="checkbox"/> VANMIR | Innvendig speil | ■ HL-LED3 |
| <input type="checkbox"/> AS-FUS | 2 ekstra hyller i fremre øvre sjalusiskap | LED Hovedlys med adaptive fjernlys |
| <input type="checkbox"/> INFOT-PK | Forberedt for TV-montering inkludert antenne, uttak, brakett og kabler | <input type="checkbox"/> HBDA-A |
| ■ Standardutstyr | <input type="checkbox"/> Tilvalgsutstyr | Automatisk nedblending av fjernlys |
| | | ■ HL-CLEAN |
| | | Høytrykkspylerer for hovedlys |
| | | <input type="checkbox"/> HLP-ST |
| | | Beskyttelse av hovedlys i stål |
| | | <input type="checkbox"/> HLP-ST2 |
| | | Beskyttelse av hovedlys i stål netting |
| | | ■ UDRIVL |
| | | Uten ekstra fjernlys |
| | | <input type="checkbox"/> ASL-RF2 |
| | | 2 Hella H11 70W ekstra fjernlys i skiltkasse |
| | | <input type="checkbox"/> IDLAMP-W |
| | | 3 stk. hvite identifikasjonslys på førerhustak |
| | | <input type="checkbox"/> IDLMP SW |
| | | Bryter for ID-lamper på tak |
| | | <input type="checkbox"/> BEACOA2F |
| | | 2 roterende orange varsellamper foran på førerhustak |
| | | <input type="checkbox"/> BEACOA2R |
| | | 2 roterende orange varsellamper bak på førerhustak |
| | | <input type="checkbox"/> BEACON-P |
| | | Forberedt for varsellamper på førerhustak med bryter |
| | | <input type="checkbox"/> BEACONA4 |
| | | 4 roterende orange varsellamper på førerhustak, 2 foran og 2 bak |
| | | <input type="checkbox"/> CABPT-R1 |
| | | 1 kabelgjennomføring i førerhustak |
| | | ■ CABPT-R2 |
| | | 2 kabelgjennomføringer i førerhustak |
| | | <input type="checkbox"/> SPOTP-F |
| | | Forberedt for ekstralys i front, maks 280W |
| | | <input type="checkbox"/> SPOTP-R |
| | | Forberedt for ekstralys på førerhustak, maks 280W |
| | | <input type="checkbox"/> SPOTP-RF |
| | | Forberedt for ekstralys i front og på førerhustak, maks 2 x 280W |
| | | <input type="checkbox"/> ROS-IL |
| | | Belysning i skiltkasse |
| | | <input type="checkbox"/> ROS-IL2 |
| | | <input type="checkbox"/> ROS-ILP |
| | | Forberedt for belysning i skiltkasse |
| | | <input type="checkbox"/> CSGN-FMX |
| | | FMX-dekal i skiltkasse |
| | | ■ HORN-F1S |
| | | Ett en-tone trykkluftthorn bak deksel i front |
| | | <input type="checkbox"/> HORN-R2S |
| | | To forkrommede en-tone trykkluftthorn montert på tak |
| | | <input type="checkbox"/> ANT-CBR |
| | | Takmontert antenne for kommunikasjonsradio |
| | | <input type="checkbox"/> ACCBP-AP |
| | | Fremre, midtre og bakre takbrakett |
| | | <input type="checkbox"/> ACCBP-F |
| | | Fremre takbrakett |
| | | <input type="checkbox"/> ACCBP-FM |
| | | Fremre og midtre takbrakett |

For mer detaljert informasjon om førerhus- og drivlinjeutstyr, se separate datablad.

For alle mulige tilvalg og utstyrskombinasjoner, kontakt din Volvo-forhandler, som kan lage en spesifikasjon som møter dine behov.

Fabrikken forbeholder seg retten til endringer i konstruksjon og utstyr uten forutgående varsel. Spesifikasjonene kan variere fra land til land.

MODELLSERIE:

FMX D13 8x2 jevnlast luftfjæring pusher FMX 82RPT3A

- | | |
|--|--|
| <ul style="list-style-type: none"> <input type="checkbox"/> ACCBB-FR Fremre og bakre takbrakett <input type="checkbox"/> ACCBB-M Midtre takbrakett <input type="checkbox"/> ACCBB-R Bakre takbrakett <input type="checkbox"/> ACCBB-RM Midtre og bakre takbrakett <input type="checkbox"/> REFS-TW Bipakket reflekterende hvit konturmerking for førerhus <input type="checkbox"/> REFS-TY Bipakket reflekterende gul konturmerking for førerhus | <ul style="list-style-type: none"> <input type="checkbox"/> DRUT3 My Truck abonnement - 3 år (App til bla. start av varmer og tilgang til bildata. Ikke for ADR) <input type="checkbox"/> DRUT4 My Truck abonnement - 4 år (App til bla. start av varmer og tilgang til bildata. Ikke for ADR) <input type="checkbox"/> DRUT5 My Truck abonnement - 5 år (App til bla. start av varmer og tilgang til bildata. Ikke for ADR) |
|--|--|

Forberedelse påbygg

- SRWL-PK** Forberedt for arbeidslys på chassis, bryter med 3 posisjoner (på/av/auto-revers)
- SWL-2FW** 2 hvite H3 70W arbeidslys på chassis bak førerhus, bryter med 2 posisjoner (på/av)
- SWL-2RW** 2 hvite H3 70W arbeidslys bak på chassis, bryter med 2 posisjoner (på/av)
- SWL-4W** 4 hvite H3 70W arbeidslys bak førerhus + bak på chassis, bryter med 2 posisjoner (på/av)
- SWL-PK** Forberedt for arbeidslys på chassis, bryter med 2 posisjoner (på/av)
- WL-CHPK** Forberedt for arbeidslys på chassis med bryter og kabel
- WLC-H2W** 2 hvite 70W høyt monterte arbeidslamper på bakvegg førerhus
- WLC-PKCH** Forberedt for arbeidslamper montert på chassis
- WLC-PKH** Forberedt for høyt monterte arbeidslamper på bakvegg førerhus
- WLC-PKL** Forberedt for lavt monterte arbeidslamper på bakvegg førerhus
- WLC-PKLH** Forberedt for lavt og høyt monterte arbeidslamper på bakvegg førerhus
- ECBB-BAS** EI-sentral for påbygg uten påbyggmodul
- ECBB-HIG** EI-sentral for påbygg med påbyggmodul
- ECBB-MED** EI-sentral for påbygg med påbyggmodul (11 utganger)
- BBCHAS1** En 7-polet elektrisk påbyggerkontakt
- BBCHAS3** Tre 7-polede elektriske påbyggerkontakter
- BEPR-T2** Forberedt for tipp operert via Work Remote
- EXSTER** Ekstern styring via BBM
- TD-LED** Tilhengergjenkjenning med LED-sensor for diodelyker. Lyktestyringsmodulen (LCM) på lastebilen gjenkjenner at tilhengeren har diodelyker og lyset på tilhengeren vil bli styrt korrekt uten feilmeldinger.
- FRFS-BS** Rene rammesider bak førerhus på begge sider, ca.500 mm med 1 foraksel, ca.600 mm med 2 foraksler
- FBA-BTF** Lave fremre påbyggfester for vridningsfleksible jevnlastpåbygg
- FBA-BTSF** Lave fremre påbyggfester for semi-fleksible påbygg med hensyn til vridning
- HBA-FSFB** Hull for fleksible og semi-fleksible påbyggfester
- HBA-SB** Hull for stive påbyggfester
- RBA-T2** Nedre påbyggfester bak for hjelperamme
- CRANEPK1** Forberedt for kran opp til 10 tonnmeter
- CRANEPK2** Forberedt for kran opp til 20 tonnmeter
- CRANEPK4** Forberedt for kran opp til 40 tonnmeter
- AUXL-SPK** Forberedt for brøytelys og ekstra retningssignallys med bryter og kabel
- TAILPRE2** Forberedt for bakløfter operert via Work Remote
- TAILPREP** Forberedt for bakløfter
- AESW2** 2 ekstra brytere for påbygg (merket AUX1 / AUX2)
- AESW2PK** 2 ekstra brytere for påbygg (merket AUX1 / AUX2) + 4 umerkede brytere uten kabling
- AUXSW-4** Ledningsopplegg fra ei-sentral påbygg for 4 ekstra brytere i dashbord

Leveringsservice

- FMS-PK** Portal for Fleet Management System
- DRUT1** My Truck abonnement - 1 år (App til bla. start av varmer og tilgang til bildata. Ikke for ADR)
- DRUT2** My Truck abonnement - 2 år (App til bla. start av varmer og tilgang til bildata. Ikke for ADR)

■ Standardutstyr

Tilvalgsutstyr

For mer detaljert informasjon om førerhus- og drivlinjeutstyr, se separate datablad.

For alle mulige tilvalg og utstyrskombinasjoner, kontakt din Volvo-forhandler, som kan lage en spesifikasjon som møter dine behov.

Fabrikken forbeholder seg retten til endringer i konstruksjon og utstyr uten forutgående varsel. Spesifikasjonene kan variere fra land til land.

MODELLSERIE:

FMX D13 8x2 jevnlast luftfjæring pusher FMX 82RPT3A
