

# MODELSERIE

Ny FMX D13 8x2, Langt chassis med 2 styrende foraksler, Luftaffjedring bag (3A 01)

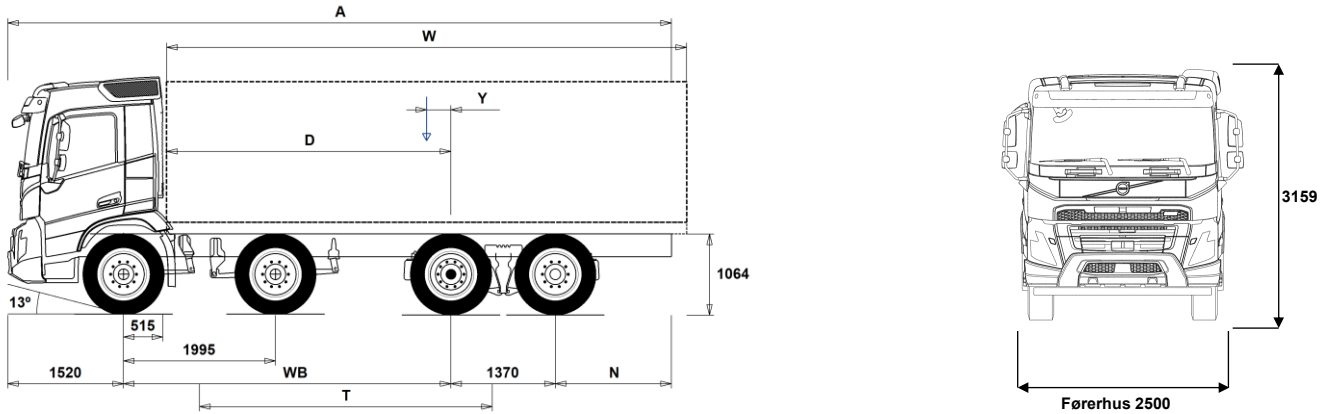

## Chassisdimensioner [mm]

WB Akselafstand	4300	4350	4600	4900	5100	5600	6000
A Total chassislængde	9565	9665	10015	10465	10815	11565	12215
D Centrum af bagaksel til forkant opbygning	3735	3785	4035	4335	4535	5035	5435
N Bagerste overhæng (Min.)	825	825	825	825	825	1225	1225
N Bagerste overhæng (Maks.)	2375	2425	2525	2675	2825	3075	3325
T Teor. WB	3843	3893	4143	4443	4643	5143	5543
Y Tyngdepunkt for last (Min.)	493	509	585	681	743	899	1025
Y Tyngdepunkt for last (Maks.)	989	1011	1121	1256	1345	1567	1747
W Opbygningens længde (Min.)	5493	5548	5827	6159	6381	6936	7376
W Opbygningens længde (Maks.)	6484	6552	6900	7308	7584	8272	8820

## Chassisvægte [kg]

Foraksler	6740	6730	6705	6625	6600	6535	6495
Bogie	1990	2015	2125	2185	2250	2370	2475
Egenvægt	8730	8745	8830	8810	8850	8905	8970
Nyttelast (inkl. opbygning, fører, brændstof, etc.)	23270	23255	23170	23190	23150	23095	23030

## Vendediameter [mm]

Vendediameter, målt ved vejbane	17600	17800	18600	19500	20200	21800	23100
Vendediameter, målt mellem to vægge	19000	19200	20000	21000	21600	23200	24500

## Vægte [kg]

	Lovlige	Tekniske
Totalvægt lastvogn	32000	35000
Vogntogsvægt	44000	44000
Foraksler	16000	16000
Bogie	19000	19000

## Noter

### Chassisdimensioner

Førerhushøjde: +328 mm for CAB-HSLP, -262 mm for CAB-LDAY, -262 mm for CAB-LSLP, +16 mm for CAB-SLP.

Forakselcentrum til bagkant på førerhus: +431 mm for CAB-HSLP og CAB-SLP, -69 mm for CAB-LDAY, +425 mm for CAB-LSLP.

D-målet inkluderer frigang på 50 mm samt for lange chassis er hjælperamme på 100 mm.

Højder kan variere  $\pm 20$  mm ved bladfjedre og  $\pm 10$  mm ved luftaffjedring.

Alle dimensioner er ved ubelastet chassis og evt. løbeaksel sænket. Anvend chassishøjde: CHH-HIGH.

Ved vægtberegningerne er der regnet med det maksimale chassisoverhæng bag (N Maks.) for den valgte akselafstand.

Højde ændring med chassis højde CHH-MED, FRAME300: 0 mm.

**Chassisvægte inkluderer olie, vand, AdBlue, 0 liter brændstof og ingen chauffør. Egenvægt kan variere  $\pm 3\%$ .**

Vendediameterne er teoretisk beregnede. Løbeaksel: TA-FIXED.

Lovlige vægte kan variere fra land til land.

For mere detaljeret vægtinformation samt vægt af evt. ekstraudstyr, kontakt din lokale Volvo forhandler.

Anvend IKKE denne tegning ved opbygning af chassiset. Der henvises til Volvos opbygningsinstruktioner samt til chassistetning FMX82RF3A.

Vægte og dimensioner er baseret på følgende dæk:

Dæk, foraksel:	315/80R22.5
Dæk, drivaksel:	315/80R22.5
Dæk, løbe/pusheraksel:	315/80R22.5

# MODEL SERIE

## Ny FMX D13 8x2, Langt chassis med 2 styrende foraksler, Luftaffjedring bag (3A 01)

### ANVENDELSE

- RC-ROUGH** Landevej- og anlægskonfiguration (RC-ROUGH)
- RC-SMOOT** Landevejskonfiguration (RC-SMOOT)
- TIPP-PRE** Tipbilsforberedelse.
- UNIFORM** Standard chassis.

### HØVEDKOMPONENTER

- CHH-HIGH** Chassishøjde - Standard (CHH-HIGH)
- CHH-MED** Chassishøjde - Medium (CHH-MED)
- TA-HYSBS** El-hydraulisk styret løbeaksel med enkeltmonterede dæk.
- TAG-FIXD** Fast løbeaksel m. tvillingmonterede dæk.
- TAG-FIXS** Fast løbeaksel m. enkeltmonterede dæk.
- TAG-HPRE** Løbeaksel forberedt til hydr.styring
- TAG-SSTE** Selvstyrende løbeaksel m. enkeltmonterede dæk.
- FMX-DAY6** Dagførerhus
- FMX-HSL6** Globetrotter-Førerhus
- FMX-LDA6** Dagførerhus med lavt tag
- FMX-LSL6** Langt førerhus med lavt tag
- FMX-SLP6** Langt førerhus
- EU5EEV** Emissionsniveau EEV (Enhanced Environmentally friendly Vehicle), SCR
- EU5SCR-M** Emissionsniveau Euro 5, SCR.
- EU6SCR** Emissionsniveau Euro 6, med SCR (katalysator med AdBlue) og EGR (recirkulation af udstødningsgasserne). Partikelfilter og Slip katalysator Diesel i henhold til EN590, maks. 10 ppm Svovl og Biodiesel maks. B10
- D13S420A** Motor, 13 liter, 420 hk, 2100 Nm - EGR, Partikelfilter, SCR, Slipcat - (Fuelface) 6-cylindret, 13-liter dieselmotor - EGR, Partikelfilter, SCR, Slipcat Effekt v. 1404-1700 o/min.: 309 kW (420 hk). Moment v. 905-1400 o/min.: 2100 Nm
- D13S460A** Motor, 13 liter, 460 hk, 2300 Nm - EGR, Partikelfilter, SCR, Slipcat - (Fuelface) 6-cylindret, 13-liter dieselmotor - EGR, Partikelfilter, SCR, Slipcat Effekt v. 1404-1700 o/min.: 338 kW (460 hk). Moment v. 945-1400 o/min.: 2300 Nm
- D13S500A** Motor, 13 liter, 500 hk, 2500 Nm - EGR, Partikelfilter, SCR, Slipcat - (Fuelface) 6-cylindret, 13-liter dieselmotor - EGR, Partikelfilter, SCR, Slipcat Effekt v. 1404-1700 o/min.: 368 kW (500 hk). Moment v. 980-1400 o/min.: 2500 Nm
- D13S540A** Motor, 13 liter, 540 hk, 2600 Nm - EGR, Partikelfilter, SCR, Slipcat - (Fuelface) 6-cylindret, 13-liter dieselmotor - EGR, Partikelfilter, SCR, Slipcat Effekt v. 1458-1700 o/min.: 397 kW (540 hk). Moment v. 1000-1400 o/min.: 2600 Nm
- D13C380** Motor, 13 liter, 380 hk, 1900 Nm - SCR
- D13C420** D13C420, 6 cylindret, 13-liter dieselmotor, Effekt v. 1400-1900 o/min.: 309 kW (420 hk). Moment v. 1000-1400 o/min.: 2100 Nm.
- D13C460** D13C460, 6-cylindret, 13-liter dieselmotor. Effekt v.1400-1900 o/min.: 338 kW (460 hk). Moment v.1000-1400 o/min.: 2300 Nm.
- D13C500** D13C500, 6-cylindret, 13-liter dieselmotor. Effekt v.1400-1900 o/min.: 368 kW (500 hk). Moment v.1050-1400 o/min.: 2500 Nm.
- D13C540** D13C540, 6-cylindret, 13-liter dieselmotor. Effekt v.1450-1900 o/min.: 397 kW (540 hk). Moment v.1050-1450 o/min.: 2600 Nm.
- D13K420** D13K420
- D13K460** D13K460
- D13K500** D13K500
- D13K540** D13K540
- DIESEL** Dieselolie i henhold til EN590 - alternativt XTL (HVO eller GTL) i henhold til EN15940 klasse A
- DIESEL-B** Biodiesel (i henhold til EN14214 level 3/4)

- EBR-EPG** Termostatstyret modtryksregulator med motorbremsefunktion. Max. bremseeffekt 200 kW.
- EBR-EPGC** Motorbremse EBR-EPGC kompressionmotorbremse til I-Shift kan opgraderes til Volvo Engine Brake med 5 indstillinger 11 liter: 160 kW. 13 liter: 175 kW.
- EBR-VEB+** Motorbremse - Volvo Engine Brake Plus (VEB+), kompressionsmotorbremse (opfylder ADR retarder krav) Maks. bremseeffekt - se datablad
- AT2612** I-Shift - Gearkasse, AT2612, split/rangegearkasse med 12 gear frem og 4 bakgear. Fuldautomatisk gearskiftesystem uden koblingspedal. Gearskiftesystemet er elektronisk styret og er integreret med motor- og bremseelektronikken.
- ATO2612** I-Shift, Overdrive gearkasse, ATO2612 split/rangegearkasse med 12 gear frem og 4 bakgear. Fuldautomatisk gearskiftesystem uden koblingspedal. Gearskiftesystemet er elektronisk styret og er integreret med motor- og bremseelektronikken.
- PT2606** Gearkasse, Powertronic, PT2606, 6 frem/2 bak
- SPO2812** I-Shift DC - Gearkasse (med dobbeltkobling), SPO2812, Overdrive, split/rangegearkasse med 12 gear frem og 4 bakgear. Fuldautomatisk gearskiftesystem uden koblingspedal. Gearskiftesystemet er elektronisk styret og er integreret med motor- og bremseelektronikken.
- ASO-C** Krybegear (1 stk) Ekstra vægt ca. 48 kg og ekstra længde af gearkasse 120 mm. Udveksling på gearkasser uden overdrive 19,38 (standard 14,94) Udveksling på gearkasser med overdrive 17,54 (standard 11,73)
- ASO-ULC** Ultra lavt krybegear (2 stk.) Ekstra vægt ca. 48 kg og ekstra længde af gearkasse 120 mm. Udveksling C1 32,04 og C2 19,38
- RSH1370F** Bagaksel RSH1370F med navreduktion og differentialespærre.
- RSS1370A** Bagaksel, RSS1370A, 13/70 tons enkeltgearet med differentialespærre.
- RSS1370B** Bagaksel, RSS1370B, 13/70 tons enkeltgearet med differentialespærre.

### PAKKER

- FP-D13** Brændstoftanke: Variabel servopumpe I-SEE Tomgangsstop
- DRIV-EXT** Drive Pakke - Extended
- DRIV-SEL** Komfort førerhuspakke.
- 1LIVINFM** Indretning 1 (1 køje) Indhold se produktblad
- 2LIVINFM** Indretning 2 (2 køjer)
- INFOHIGH** Informationspakke - høj 12" dynamisk hoveddisplay med 3 instrument views (Standard, Fokus og last) 9" touch sidedisplay Voicekontrol (Alexa - engelsk, tysk, fransk, italiensk og spansk) Mulighed for at håndtere op til 8 kameraer (kræver ekstra interface) Bluetooth interface - understøtter tilkobling af 2 telefon samtidig Internet forbindelse kan oprettes via tethering - Bluetooth, Wi-Fi eller USB Lydanlæg 4x25 watt med følgende media funktioner radio, USB og Bluetooth Multisprogsudgave med frit valg mellem 33 sprog.
- SAFE-SEL** Sikkerhedspakke - Selected
- OFFROADD** Anlægspakke - dagførerhus
- OFFROADS** Anlægspakke - langt førerhus (sovekabine)
- CHASPAC** Chassispakning til langt chassis Cyklistværn, bagskærme, forskærme (2. foraksel), beslag til fastgørelse af opbygning og LED baglygter,

Standardudstyr

Valgfrit udstyr

Førerhuse og drivlinjer beskrives mere detaljeret i separate datablade.

Kontakt din lokale Volvo forhandler for yderligere informationer om mulige varianter og kombinationer af disse.

Vi forbeholder os ret til ændringer i konstruktion og udstyr uden forudgående varsel. Specifikationerne kan variere fra land til land.

# MODELSERIE

Ny FMX D13 8x2, Langt chassis med 2 styrende foraksler, Luftaffjedring bag (3A 01)

## CHASSIS LAYOUT

<input type="checkbox"/> <b>FST-AIR</b>	Forfjedre, luft inkl. støddæmpere.	<input checked="" type="checkbox"/> <b>BATTAMP</b>	Batteriindikator standard (spænding og strøm).
<input checked="" type="checkbox"/> <b>FST-PAR</b>	Forfjedre, parabel (standard)	<input type="checkbox"/> <b>BATTIND</b>	Batteriindikator med ekstra information om ladetilstand (bla. GEL batterier)
<input type="checkbox"/> <b>FST-PAR3</b>	Forfjedre, parabel/stiv	<input type="checkbox"/> <b>ADR1</b>	ADR udrustning. Hovedafbryder er placeret i batteriskab og kan betjenes via kontakt i instrumentpanel. (ADR godkendt fartsrøver, timerfunktion på oliefyfyr er deaktiveret...)
<input type="checkbox"/> <b>FSL5-BAS</b>	Standard vanding af affjedring på foraksel	<input type="checkbox"/> <b>ADR2</b>	ADR udrustning, Betjening af hovedafbryder i instrumentpanel og bag på førerhus. (ADR godkendt fartsrøver, timerfunktion på oliefyfyr er deaktiveret...)
<input checked="" type="checkbox"/> <b>FAL16.0</b>	Teknisk forakseltryk 16.000 kg.	<input type="checkbox"/> <b>MSWI-A</b>	Hovedafbryder, ADR.
<input type="checkbox"/> <b>FAL18.0</b>	Teknisk forakseltryk 18.000 kg	<input checked="" type="checkbox"/> <b>MSWI-R</b>	Hovedafbryder, fjernbetjent. Standard fjernbetjening, Work Remote og My Truck
<input type="checkbox"/> <b>FAL20.0</b>	Teknisk forakseltryk 20.000 kg (Husk at kontrollere loadindeks på fordæk)	<input checked="" type="checkbox"/> <b>UR-FUEL</b>	Uden brændstoftank i højre side. Min. tankvolumen 255l Max. tankvolumen 810l
<input checked="" type="checkbox"/> <b>FSTAB</b>	Krængningsstabilisator, standard/for.	<input checked="" type="checkbox"/> <b>UL-FUEL</b>	Uden brændstoftank i venstre side. Min. tankvolumen 160l Max. tankvolumen 450l
<input type="checkbox"/> <b>FSTAB2</b>	Krængningsstabilisator, medium kraftig/for.	<input type="checkbox"/> <b>ADTP-L</b>	AdBlue-tank, venstre side.
<input checked="" type="checkbox"/> <b>FSTAB3</b>	Krængningsstabilisator, ekstra kraftig/for.	<input type="checkbox"/> <b>ADTP-LF</b>	AD-Blue tank i venstre side forrest
<input checked="" type="checkbox"/> <b>RAL19</b>	Teknisk bagakseltryk 19.000 kg.	<input checked="" type="checkbox"/> <b>ADTP-R</b>	AdBlue-tank, højre side.
<input type="checkbox"/> <b>RAL20.5</b>	Teknisk bagakseltryk 20.500 kg.	<input type="checkbox"/> <b>ADB032</b>	AdBlue tank, 32 liter L=349/378 mm.
<input type="checkbox"/> <b>RAL21</b>	Teknisk bagakseltryk 21.000 kg.	<input type="checkbox"/> <b>ADB048</b>	AdBlue tank, 48 liter L=300 mm. Designet til D56 tanke.
<input type="checkbox"/> <b>RAL22.5</b>	Teknisk bagakseltryk 22.500 kg.	<input type="checkbox"/> <b>ADB064</b>	AdBlue tank, 64 liter L=300 mm. Designet til D71 tanke.
<input type="checkbox"/> <b>RAL23</b>	Teknisk bagakseltryk 23.000 kg	<input type="checkbox"/> <b>ADTC-BF</b>	AdBlue-tank, skinnende afskærmning. (malet Silver Metallic 1725).
<input checked="" type="checkbox"/> <b>RSTAB2</b>	Krængningsstabilisator bag, medium kraftig (niveau 2).	<input checked="" type="checkbox"/> <b>FCAP-L</b>	Aflåseligt tankdæksel.
<input type="checkbox"/> <b>RSTAB3</b>	Krængningsstabilisator bag, trin 3, kraftig.	<input checked="" type="checkbox"/> <b>FUFF-AS</b>	Brændstoftåfyldning uden tyverisikring
<input type="checkbox"/> <b>RALIM105</b>	Hastighedsafhængig akseltryksbegrænser på drivaksel, 10,5 tons.	<input checked="" type="checkbox"/> <b>FUFF-ATS</b>	Brændstoftåfyldning med tyverisikring
<input type="checkbox"/> <b>RALIM115</b>	Akseltryksbegrænser på drivaksel, 11,5 tons. Kan øges med 30 % svarende til ca. 15 t op til 30 km/t. Denne funktion er i overensstemmelse med EU-Direktiv 1997/27 3.5.1. Bogieakslen sænkes automatisk når hastigheden overstiger 30 km/t.	<input type="checkbox"/> <b>ESH-LEFT</b>	Vandret lyddæmper, udstødning til venstre.
<input type="checkbox"/> <b>RALIM15</b>	Akseltryksbegrænser på drivaksel, 15,0 tons.	<input checked="" type="checkbox"/> <b>ESH-REAR</b>	Vandret lyddæmper, udstødning bagud/nedad.
<input type="checkbox"/> <b>RALIM95</b>	(må ikke anvendes på veje hvor Færdselsloven gælder)	<input type="checkbox"/> <b>ESH-RIGH</b>	Vandret lyddæmper og udstødning til højre
<input type="checkbox"/> <b>ACTST-TO</b>	Volvo Dynamic Steering (VDS) Med elektrisk motor monteret på styrehus som giver ekstra moment til reduktion af nødvendig kraft for drejning af rat. Giver mere direkte styring og reducerer styrekraften med op til 85 %.	<input type="checkbox"/> <b>ESH-VERT</b>	Vandret lyddæmper, lodret udstødning bag førerhus, højre side.
<input type="checkbox"/> <b>ASFE-BAS</b>	Volvo Dynamisk Styring - standard	<input type="checkbox"/> <b>EXST-SSP</b>	Afgangsrør, blankpoleret rusfrist stål
<input type="checkbox"/> <b>ASFE-OG</b>	Volvo Dynamisk Styring - med stabilitetsassistent	<input type="checkbox"/> <b>EXST-ST</b>	Afgangsrør, stål med Aluminiums overflade
<input type="checkbox"/> <b>ASFE-PO</b>	Volvo Dynamisk Styring - med personlig indstilling og stabilitetsassistent	<input type="checkbox"/> <b>WHC-FIX2</b>	Stopklodser, 2 stk, standard. DIN76051-G53
<input type="checkbox"/> <b>ASFE-PS</b>	Volvo Dynamisk Styring - med personlig indstilling	<input type="checkbox"/> <b>WHC-FOL2</b>	Stopklodser, 2 stk, sammenklappelig. DIN76051-G53.
<input checked="" type="checkbox"/> <b>PSS-DUAL</b>	Servostyring med 2 kredssystem.	<input type="checkbox"/> <b>WHCP-F</b>	Stopklodser, placeret foran på chassiset.
<input type="checkbox"/> <b>PSS-SING</b>	Servostyring, enkeltkreds.	<input type="checkbox"/> <b>WHCP-R</b>	Stopklodser, placeret bag på chassiset.
<input type="checkbox"/> <b>AUXPSP</b>	Servopumpe til styrende løbeaksel er monteret på motorkraftudtaget	<input type="checkbox"/> <b>WHCP-T</b>	Stopklodser, transportmonterede.
<input checked="" type="checkbox"/> <b>PSP-VAR</b>	Servostyringspumpe med variabel volumen.	<input type="checkbox"/> <b>TB-L80</b>	Låsbart skab i sort plast i venstre side, 800 mm bred. Maxlast 130 kg.
<input type="checkbox"/> <b>PSP-VAR2</b>	Servostyringspumpe med variabel volumen og elektronisk styring	<input type="checkbox"/> <b>TB-R80</b>	Låsbart skab i sort plast i højre side, 800 mm bred. Maxlast 130 kg.
<input checked="" type="checkbox"/> <b>EBS-MED</b>	EBS medumpakke. Blokeringsfri bremses, bakkestarthjælp, brake assistant, traction control, styring af spærredifferentiale, overvågning af bremseslitage med advarsel m.m.	<input type="checkbox"/> <b>SUP-BAS</b>	Cyklistværn i h. og v. side, foldbart med aluminiums sideprofiler.
<input checked="" type="checkbox"/> <b>RST-AIR</b>	Bagfjedre, luft.	<input type="checkbox"/> <b>CHAIN-S</b>	Snekæder til 1 aksel (ved 6x6 kæder til 2 aksler).
<input checked="" type="checkbox"/> <b>SUSPL-EC</b>	Niveauregulering med bærbar kontrolenhed i førerhuset.	<input type="checkbox"/> <b>HOOK-SC</b>	Snekædekroge i overhæng bag.
<input checked="" type="checkbox"/> <b>FRAME300</b>	Rammehøjde (udvendig) 300 mm	<input checked="" type="checkbox"/> <b>TOWF-HD1</b>	1 bugseringsanordning, front (kraftig)
<input checked="" type="checkbox"/> <b>FST8080</b>	Rammetykkelse - 8 mm i krop/8 mm i flange. Farve grå (Sea Wolf Blue 1042)	<input type="checkbox"/> <b>TOWMBRH</b>	Trækbjælke centralmonteret.
<input type="checkbox"/> <b>FIL-EEEB</b>	Innerliner, fra bagenden af motoren til afslutning af bogie.	<input type="checkbox"/> <b>TOWMBRL1</b>	Trækbjælke undermonteret (pos1) ved ramme afslutning.
<input type="checkbox"/> <b>FIL-EEEF</b>	Innerliner, fra bagenden af motoren til rammeende.	<input type="checkbox"/> <b>TOWMBRM</b>	Trækbjælke halvt undermonteret ved ramme afslutning.
<input type="checkbox"/> <b>FIL-TXEB</b>	Innerliner, fra gearkassetværjbjælke til afslutning på bogie.	<input checked="" type="checkbox"/> <b>RFEC-S</b>	Rammeafslutning, lige afskåret.
<input type="checkbox"/> <b>FIL-TXEF</b>	Innerliner, fra gearkassetværjbjælke til afslutning på chassisrammen.	<input type="checkbox"/> <b>RFEC-U</b>	Rammeafslutning, afskåret øverste flange.
<input checked="" type="checkbox"/> <b>BBOX-L</b>	Batterikasse på chassisets venstre side - L=850 mm. (afstand mellem konsoller på chassisramme)	<input type="checkbox"/> <b>C-RI4040</b>	Trækkobling, Ringfeder 4040 G-150 D=132 kN, Dc=92 kN, V=40 kN, S=1000 kg, Øje=40 mm i diameter
<input type="checkbox"/> <b>2BAT210B</b>	2 batterier, kapacitet 210 Ah. GEL type.	<input type="checkbox"/> <b>C-RI4045</b>	Trækkobling, Ringfeder 4045 G-150
<input checked="" type="checkbox"/> <b>2BAT210C</b>	2 batterier, kapacitet 210 Ah. AGM.		

Standardudstyr

Valgfrit udstyr

Førerhuse og drivlinjer beskrives mere detaljeret i separate datablade.

Kontakt din lokale Volvo forhandler for yderligere informationer om mulige varianter og kombinationer af disse.

Vi forbeholder os ret til ændringer i konstruktion og udstyr uden forudgående varsel. Specifikationerne kan variere fra land til land.

# MODELSERIE

Ny FMX D13 8x2, Langt chassis med 2 styrende foraksler, Luftaffjedring bag (3A 01)

<input type="checkbox"/> <b>C-RI5050</b>	D=137 kN, Øje=40 mm i diameter Trækkobling, Ringfeder 5050A G-150 D=200 kN, Dc=135 kN, V=75 kN, S=1000 kg, Øje=50 mm i diameter	<input checked="" type="checkbox"/> <b>DRM-BE</b>	Drive Mode (3 stk software indstillinger af gearkasse) - økonomi, standard og performance
<input type="checkbox"/> <b>C-RO400G</b>	Trækkobling, Rockinger 400 G150.	<input type="checkbox"/> <b>DRM-E</b>	Drive Mode (1 stk software indstilling af gearkasse) - Økonomi
<input type="checkbox"/> <b>C-VBG520</b>	rækkobling, VBG 520 D=200 kN, Dc=120 kN, V=50 kN, S=1000 kg, Øje=50 mm i diameter	<input type="checkbox"/> <b>PVT-MAP</b>	I-See med GPS oplysninger om topografi via kort. 5 års abonnement er inkluderet i prisen Reducerer brændstofforbruget under brug af cruise control ved at optimere hastigheden op/ned ad bakke. Når abonnement for kort udløber går I-SEE over til at bruge klassisk deling af data om topografi via "sky" med færre data til optimering af I-SEE funktionerne.
<input type="checkbox"/> <b>C-VBG795</b>	Trækkobling, VBG 795V D=290 kN, Dc=145 kN, V=95 kN, S=1000 kg, Øje=57 mm i diameter	<input checked="" type="checkbox"/> <b>PVT-MTM</b>	I-See (Optimering af brændstofforbrug via GPS oplysninger) 5 års abonnement er inkluderet i prisen
<input type="checkbox"/> <b>TOWR-ONE</b>	1 bugseringsanordning, bag.	<input checked="" type="checkbox"/> <b>CRUIS-E</b>	Fartpilot - I-Cruise med knapbetjening på rat.
<input type="checkbox"/> <b>TREL-PK</b>	Forberedelse til elektrisk trailertilslutning.	<input type="checkbox"/> <b>CRUIS-E5</b>	Fartpilot I-Torque - (Økonomi mode inkl. momentbegrænsning for maksimal besparelse)
<input type="checkbox"/> <b>TREL14</b>	Elstik, 14-polet.	<input type="checkbox"/> <b>AMSO-AUT</b>	I-shift, manuel gearskiftefunktion i automatik-tilstand, med kick-down funktion.
<input type="checkbox"/> <b>TREL15</b>	Eltilslutning til trailer/PHV via 15-polet elstik. (godkendt til ADR)	<input type="checkbox"/> <b>AVO-ENH</b>	I-Shift software til bl.a anlægs- og tømmerkørsel som forbedrer startevne og køreegenskaber ved terrænkørsel - bla. "Rokkefunktion".
<input type="checkbox"/> <b>TREL7</b>	Eltilslutning til trailer/PHV via 7-polet elstik (24N)	<input type="checkbox"/> <b>APF-ENH</b>	I-Shift software understøtter - udvidede kraftudtagsfunktioner
<input checked="" type="checkbox"/> <b>TREL7-7</b>	Elstik, 2 x 7-polet (24N+24S) ikke ADR	<input type="checkbox"/> <b>CD43-O</b>	Kobling, dobbeltlamel 430 mm.
<input type="checkbox"/> <b>TBC-DUO</b>	Duomatic, luftkoblinger bremsér.	<input type="checkbox"/> <b>RET-TPT</b>	Retarder Powertronic
<input type="checkbox"/> <b>TBC-EC</b>	Bosch, luftkoblinger bremsér.	<input type="checkbox"/> <b>TC-HWO</b>	Gearkasseoliekøler - Automatgearkasse (hydraulisk)
<input checked="" type="checkbox"/> <b>TRBR-STA</b>	Aktivering af bremsér på trailer (kontrol af sammenkobling).	<input type="checkbox"/> <b>TC-MAOH2</b>	Gearkasseoliekøler, ekstra kraftig, luft/vand/olie (Blokvognstransport). Kræves i forbindelse med samlet vogntogsvægt på 60 t og derover for biler med overdrive gearkasse, og for vogntogsvægte over 80 t i kombination med gearkasser uden overdrive.
<input type="checkbox"/> <b>TRB-STRE</b>	ESP vogntogsbremse. Elektronisk styret afbremsning af sættevogn/påhængsvogn, således at saksning undgås.	<input type="checkbox"/> <b>TC-MWO</b>	Gearkasseoliekøler, til gearkasser uden retarder. Vand/olie. Kræves i forbindelse med samlet vogntogsvægt på 60 t i kombination med gearkasser uden overdrive.
<input type="checkbox"/> <b>FFEND-B</b>	Skærme til anden foraksel.	<input type="checkbox"/> <b>TC-MWOH2</b>	Gearkasseoliekøler, kraftig, vand/olie. Kræves i forbindelse med samlet vogntogsvægt i intervallet 60-80 t i kombination med gearkasser uden overdrive.
<input type="checkbox"/> <b>FFEND-T</b>	Skærme til anden foraksel, transportmonterede.	<input type="checkbox"/> <b>2COM1100</b>	2 cyl. trykluftkompressor, 1100 l/min. (760 cc)
<input type="checkbox"/> <b>RFEND-B</b>	Heldækkende lavtmonterede bagskærme med aftagelig top.	<input type="checkbox"/> <b>2COMP870</b>	2 cylindere trykluftkompressor, 870 l/min
<input type="checkbox"/> <b>RFEND-T</b>	Bagskærme, kun til transport	<input checked="" type="checkbox"/> <b>2COMP900</b>	2 cyl. trykluftkompressor, 900 l/min. (636 cc)
<input type="checkbox"/> <b>RFH-BAS</b>	Bagskærmhøjde optimeret til dækstørrelse, rammehøjde, lovkrav, eventuel drejeskammel etc.	<input type="checkbox"/> <b>CLU-AIRC</b>	Luftkompressor med kobling.
<input type="checkbox"/> <b>RFH-HIG</b>	Bagskærmhøjde hævet mest muligt under hensyntagen til lovgivning.	<input checked="" type="checkbox"/> <b>AIRIN-HI</b>	Højt luftindtag på førerhusets venstre side.
<input type="checkbox"/> <b>RFH-LOW</b>	Bagskærmhøjde sænket mest muligt under hensyntagen til lovgivning. Risiko for kontakt mellem dæk og bagskærm.	<input type="checkbox"/> <b>AIRIN-LO</b>	Lavt luftindtag på førerhusets venstre side.
<input type="checkbox"/> <b>ATANK-AL</b>	Aluminiums lufttank	<input type="checkbox"/> <b>ACL1ST-S</b>	Luftfilter med ekstra filterelement.
<input checked="" type="checkbox"/> <b>ATANK-ST</b>	Stål lufttank	<input checked="" type="checkbox"/> <b>24A110BL</b>	Generator, 110 Ampère med LIN kommunikation
<input type="checkbox"/> <b>TL-LED</b>	Baglygter, LED. Baglys, markeringslys, bremselys, blinklys, baklys, tågelys og refleks.	<input type="checkbox"/> <b>24A150BL</b>	Generator, 150 Ampère med LIN kommunikation
<input checked="" type="checkbox"/> <b>BLIGHT-E</b>	Nødbremselys ved katastrofeopbremsning - Lovkrav ved nyregistrering fra 7. juli 2024	<input type="checkbox"/> <b>24A180BL</b>	Generator, 180 Ampère med LIN kommunikation
<b>DÆK OG FÆLGE</b>			
<input type="checkbox"/> <b>RT-AL</b>	Aluminiumsfælge, børstede, std. huller.	<input type="checkbox"/> <b>24AL110B</b>	Generator, 110 Ampère.
<input type="checkbox"/> <b>RT-ALDP</b>	Aluminiumsfælge, Dura-Bright, std. huller, lange bolte	<input type="checkbox"/> <b>24AL150B</b>	Generator, 150 Ampère
<input type="checkbox"/> <b>RT-ALDPD</b>	Aluminiumsfælge, Dura-Bright, undersænkede huller, korte bolte	<input type="checkbox"/> <b>CCV-C</b>	Krumtaphusventilation, lukket. Olie dampe fra topdæksel separeres og olien føres tilbage til motoren og renses af luft ledet ind i turboens indsugning. Beregnet til omgivelsestemperatur ned til -25°C.
<input type="checkbox"/> <b>RT-ALDU</b>	Aluminiumsfælge, børstede, dobbelthuller	<input checked="" type="checkbox"/> <b>PRIM-EL</b>	Elektrisk udluftningspumpe - brændstof
<input checked="" type="checkbox"/> <b>RT-STEEL</b>	Stålfælge, std.	<input type="checkbox"/> <b>PRIM-MAN</b>	Manuel udluftningspumpe - brændstof
<input type="checkbox"/> <b>WCAP</b>	Hjulkapsler i aerodynamisk design.	<input type="checkbox"/> <b>FUEQ-EH</b>	Brændstofslinger, elektrisk opvarmede.
<input type="checkbox"/> <b>SPWT-D</b>	Reservehjul med samme dækmontering som trækakslen.	<input type="checkbox"/> <b>AF-E</b>	Varmeelement på brændstoffilter.
<input type="checkbox"/> <b>SPWT-F</b>	Reservehjul med samme dækmontering som foraksel.	<input type="checkbox"/> <b>AF-R</b>	Recirkulation af brændstof
<input type="checkbox"/> <b>SWCP-LF</b>	Reservehjulholder, venstre side, foran drivaksel.	<input checked="" type="checkbox"/> <b>FUEFE2LW</b>	Stort Brændstoffilter, dobbelt, motormonteret, med vandudskiller.
<input type="checkbox"/> <b>SWCP-T</b>	Reservehjul transportmonteret.	<input type="checkbox"/> <b>FUEFE2SW</b>	Standard Brændstoffilter, dobbelt, motormonteret, med vandudskiller.
<input type="checkbox"/> <b>SWCP-TP</b>	Transportmont. reservehjulholder + dæk	<input checked="" type="checkbox"/> <b>EST-AID</b>	Varmeelement for koldstart.
<input type="checkbox"/> <b>JACK-12T</b>	Donkraft, kapacitet 12 tons.	<input type="checkbox"/> <b>220EBH15</b>	Motorvarmer, 220V/1,5 kW.
<input type="checkbox"/> <b>JACK-15T</b>	Donkraft, kapacitet 15 tons.	<input type="checkbox"/> <b>PTER-100</b>	Motorkraftudtag, DIN-tilslutning DIN100/ISO7646 flange
<input type="checkbox"/> <b>JACK-20T</b>	Donkraft, kapacitet 20 tons.		
<input checked="" type="checkbox"/> <b>TOOLKIT</b>	Værktøjssæt.		
<input type="checkbox"/> <b>INFLAHOS</b>	Luftpåfyldningsslange til dæk		
<input type="checkbox"/> <b>GAUGE-TP</b>	Dæktryksmåler (håndholdt manometer).		
<b>DRIVLINE, UDRUSTNING</b>			
<input type="checkbox"/> <b>TRAP-HD</b>	Gearkasse, heavy duty (anvendes til blokvognskørsel og krævende terrænkørsel)		

Standardudstyr

Valgfrit udstyr

Førerhuse og drivlinjer beskrives mere detaljeret i separate datablade.

Kontakt din lokale Volvo forhandler for yderligere informationer om mulige varianter og kombinationer af disse.

Vi forbeholder os ret til ændringer i konstruktion og udstyr uden forudgående varsel. Specifikationerne kan variere fra land til land.

# MODEL SERIE

## Ny FMX D13 8x2, Langt chassis med 2 styrende foraksler, Luftaffjedring bag (3A 01)

<input type="checkbox"/> <b>PTER-DIN</b>	Motorkraftudtag, DIN-tilslutning (DIN5462)	<input type="checkbox"/> <b>LSS-DW</b>	Sporassistent. Systemet advarer hvis man ufrivilligt er ved at forlade sin kørebane. Det er aktivt ved hastigheder over 60 km/t. Det advarer kun ved vognbaneskift hvor blinklyset ikke er aktiveret. Kan afbrydes.
<input type="checkbox"/> <b>PTER1400</b>	Motorkraftudtag med flange SAE1410.	<input type="checkbox"/> <b>LSS-DW3</b>	Aktiv sporassistent med pilot assistent
<input type="checkbox"/> <b>HPE-F101</b>	F1-101 hydraulikpumpe på motorkraftudtag	<input checked="" type="checkbox"/> <b>LCS4</b>	Sideassistent - begge sider (VRU) Lovkrav ved nyregistrering fra 7. juli 2024
<input type="checkbox"/> <b>HPE-F41</b>	F1-41 hydraulikpumpe på motorkraftudtag	<input checked="" type="checkbox"/> <b>DAS-W</b>	Opmærksomhedsassistent Systemet overvåger chaufførens kørsel og lastvognens position i forhold til vognbanen og vejsiderne. Systemet kan genkende kørestilen hos en søvning eller uopmærksom chauffør og opfordrer den pågældende chauffør til at holde en pause.
<input type="checkbox"/> <b>HPE-F51</b>	F1-51 hydraulikpumpe på motorkraftudtag	<input type="checkbox"/> <b>RSSENS-W</b>	Regnsensor med justerbar følsomhed.
<input type="checkbox"/> <b>HPE-F61</b>	F1-61 hydraulikpumpe på motorkraftudtag	<input checked="" type="checkbox"/> <b>CU-ECC</b>	Aircondition med elektronisk temperaturkontrol.
<input type="checkbox"/> <b>HPE-F81</b>	F1-81 hydraulikpumpe på motorkraftudtag	<input type="checkbox"/> <b>CU-ECC2</b>	Automatisk, elektronisk aircondition m. luftkvalitetssensor og aktivt kulfilter.
<input type="checkbox"/> <b>HPE-T53</b>	F2-53/53 hydraulikpumpe på motorkraftudtag	<input checked="" type="checkbox"/> <b>IMMOBIL</b>	Startspærre.
<input type="checkbox"/> <b>HPE-T70</b>	F2-70/35 hydraulikpumpe på motorkraftudtag	<input type="checkbox"/> <b>ALARM-E</b>	Tyverialarm for førerhus og evt. opbygning/anhænger.
<input type="checkbox"/> <b>HPE-V45</b>	VP1-45 variabel hydraulikpumpe på motorkraftudtag	<input type="checkbox"/> <b>PHONE-PK</b>	Forberedelse til Telefonmontering. Antenne og kabler formonteret.
<input type="checkbox"/> <b>HPE-V75</b>	VP1-75 variabel hydraulikpumpe på motorkraftudtag	<input type="checkbox"/> <b>ISUNS-BS</b>	Solskærm, indvendig, begge sider.
<input type="checkbox"/> <b>PTPT-D</b>	PTPT-F, gearkassekraftudtag til direkte montering af hydraulikpumpe (DIN). Maks. 850 Nm. Kan ind/udkobles under kørsel.	<input checked="" type="checkbox"/> <b>ISUNS-DS</b>	Solskærm, indvendig, førerside.
<input type="checkbox"/> <b>PTPT-F</b>	PTPT-F, gearkassekraftudtag med kardanflange (SAE). Maks. 850 Nm. Kan ind/udkobles under kørsel.	<input type="checkbox"/> <b>ISUNF-B</b>	Indvendig solskærm, for - standard uden spejl
<input type="checkbox"/> <b>PTR-D</b>	PTR-D, gearkassekraftudtag for direkte pumpe montering. Maks. 1000 Nm.	<input type="checkbox"/> <b>ISUNF-MD</b>	Indvendig solskærm med spejl i førerside
<input type="checkbox"/> <b>PTR-DH</b>	PTR-DH, gearkassekraftudtag for direkte pumpemontering. Maks. 600 Nm.	<input type="checkbox"/> <b>ISUNF-RE</b>	Solgardin i forruden, indvendigt. Elektrisk.
<input type="checkbox"/> <b>PTR-DM</b>	PTR-DM, gearkassekraftudtag for direkte pumpemontering. Maks. 600 Nm.	<input checked="" type="checkbox"/> <b>ISUNF-RM</b>	Solgardin i forruden, indvendigt. Manuelt.
<input type="checkbox"/> <b>PTR-F</b>	PTR-F, gearkassekraftudtag med kardanflange. Maks. 1000 Nm.	<input type="checkbox"/> <b>ADFS</b>	2 stk. DIN-pladser (standard radiomontering) over forrude.
<input type="checkbox"/> <b>PTRD-D</b>	PTRD-D, 2 DIN-pumpetilslutning, 1 fremad/1 bagud til direkte pumpemontering. (maks. 870 Nm TPTT870 - lav udveksling se VBI) (maks. 730 Nm TPTT730 - høj udveksling se VBI)	<input type="checkbox"/> <b>BUPALARM</b>	Bakalarm.
<input type="checkbox"/> <b>PTRD-F</b>	PTRD-F, gearkassekraftudtag med flange for kardanmontering. 1 stk. SAE flange bag for kardanmontering (maks. 870 Nm TPTT870 - lav udveksling se VBI) (maks. 730 Nm TPTT730 - høj udveksling se VBI)	<input type="checkbox"/> <b>RTOLL-PK</b>	Toll Collect forberedelse. Indeholder GPS/GSM antenne og nødvendige kabler leveret af Toll Collect. Understøtter montering af enhed i DIN-hul.
<input type="checkbox"/> <b>HPG-F101</b>	Direkte monteret F1-101 hydraulikpumpe på gearkassekraftudtag.	<input type="checkbox"/> <b>LOADIND</b>	Elektronisk lastindikator, akseltryk/totalvægt vises i førerinformationsdisplayet. Tolerance på indikator er ca. +/- 250 kg pr. aksel med luftaffjedring og ca. +/- 500 kg pr. aksel med stålaffjedring - afhængig af kalibrering. (Biler med 2 styrende foraksler og stålffjedre viser ikke akseltryk for de pågældende aksler). Vægt af sættevogn/påhængsvogn vises også såfremt at der er EBS bremses iht. ISO 11992-2. Vægten kan også vises på Volvo's fjernbetjening, som kan tilvælges.
<input type="checkbox"/> <b>HPG-F41</b>	Direkte monteret F1-41 hydraulikpumpe på gearkassekraftudtag.	<input type="checkbox"/> <b>REMC-MF</b>	Work Remote (Multi-fjernbetjening) Tilgængelige funktioner er afhængig af bilens udstyr og lokal tilpasning. - Styling af luftaffjedring - Styling af arbejdslys - Ind/ud-kobling af kraftudtag - Styling af motoromdrejninger - Start/stop af motor - Styling af dørlåse - Lastindikator - Valgfri opsætning for opbygger for styling af opbyggerkontakter (samme som i instrumentpanel). Flere funktioner kræver Bodybuildermodul. Ikke godkendt til ADR.
<input type="checkbox"/> <b>HPG-F51</b>	Direkte monteret F1-51 hydraulikpumpe på gearkassekraftudtag.	<input checked="" type="checkbox"/> <b>FIREXT3D</b>	1 stk. Brandslukker, 3 kg. Dansk mærkat.
<input type="checkbox"/> <b>HPG-F61</b>	Direkte monteret F1-61 hydraulikpumpe på gearkassekraftudtag.	<input type="checkbox"/> <b>WARNLAMP</b>	Advarselslampe, transport, batteridrevet.
<input type="checkbox"/> <b>HPG-F81</b>	Direkte monteret F1-81 hydraulikpumpe på gearkassekraftudtag.	<input type="checkbox"/> <b>LAMP-IN</b>	Inspektionslampe
<input checked="" type="checkbox"/> <b>STWPOS-L</b>	Venstrestyret.	<input type="checkbox"/> <b>BULBKIT</b>	Sæt med ekstra pærer og sikringer.
<input type="checkbox"/> <b>STWPOS-R</b>	Højrestyret.	<input type="checkbox"/> <b>WRITEPAD</b>	Skriveplade til montering på rattet.
<input type="checkbox"/> <b>STWM-LE</b>	Rat, læderbeklædet.		
<input type="checkbox"/> <b>STGW-AD2</b>	Justerbar ratstamme og ratvinkel (-5 grader til + 15 grader)		
<input checked="" type="checkbox"/> <b>STGW-ADJ</b>	Justerbar ratstamme.J		
<input type="checkbox"/> <b>AIRBAG</b>	Airbag i førersiden.		
<input checked="" type="checkbox"/> <b>DRC-AMII</b>	Automatisk regenerering af partikelfilter med mulighed for manuel styring via kontakt. Kontakten har 3 indstillinger. Automatisk, manuel og annullering af regenerering.		
<input checked="" type="checkbox"/> <b>1DAYDIG4</b>	Fartskriver, digital (Siemens) version 4.1. EU-krav ved førstegangsregistrering fra 21/8-2023		
<input type="checkbox"/> <b>ARSL</b>	Ekstra fartbegrænser (kontakt i instrumentpanel).		
<input type="checkbox"/> <b>ESP-BAS1</b>	Elektronisk Stabilitets Program (ESP). Kan afbremse hvert hjul for sig, således at risikoen for vælteulykker reduceres.		
<input type="checkbox"/> <b>ESPC-RO</b>	Styring af ESP funktion (standard/reduceret/frakoblet)		
<input type="checkbox"/> <b>HWSS-AC</b>	ACC med adaptiv fartpilot og advarsel mod kollision (FCW) (gælder både stationære objekter og objekter i bevægelse)		
<input type="checkbox"/> <b>HWSS-ACB</b>	ACC med adaptiv fartpilot, advarsel mod kollision (FCW) og automatisk nødopbremsning (gælder både stationære objekter og objekter i bevægelse)		
<input checked="" type="checkbox"/> <b>HWSS-FCB</b>	Advarsel mod kollision (FCW) og automatisk nødopbremsning (gælder både stationære objekter og objekter i bevægelse) Lovkrav pr. 1/11-2015 for 2 og 3 akslede biler. Off-Road klassificerede biler og biler med stålaffjedring på bagaksel er undtaget for dette krav.		
<input checked="" type="checkbox"/> <b>Standardudstyr</b>		<input type="checkbox"/> <b>Valgfrit udstyr</b>	

Førerhuse og drivlinjer beskrives mere detaljeret i separate datablade.

Kontakt din lokale Volvo forhandler for yderligere informationer om mulige varianter og kombinationer af disse.

Vi forbeholder os ret til ændringer i konstruktion og udstyr uden forudgående varsel. Specifikationer kan variere fra land til land.

# MODEL SERIE

## Ny FMX D13 8x2, Langt chassis med 2 styrende foraksler, Luftaffjedring bag (3A 01)

<input checked="" type="checkbox"/> <b>DST-CF1</b>	Førerstol, Komfort. Luftaffjedret, sele i B-stolpe.	<input checked="" type="checkbox"/> <b>RH-EE</b>	Uden taglugefunktion - fast tagluge i tonet glas (nøddugang)
<input type="checkbox"/> <b>DST-CF5</b>	Førerstol, Komfort. Luftaffjedret, elopvarmet, sikkerhedssele i stolen.	<input type="checkbox"/> <b>RH-ER</b>	Tagluge forstærket i stål - nøddugang
<input type="checkbox"/> <b>DST-CF6</b>	Førerstol, Komfort. Luftaffjedret, elopvarmet, ventilere, sikkerhedssele i stolen.	<input type="checkbox"/> <b>RH-ETR</b>	Tagluge - elektrisk/tonet glas/åbnes bag
<input type="checkbox"/> <b>SBD-RED</b>	Sikkerhedssele, fører- og passagerstol, røde	<input type="checkbox"/> <b>RH-MTR</b>	Tagluge - manuel/tonet glas/åbnes bag
<input type="checkbox"/> <b>SBPRE-DS</b>	Seleforstrammer, førerstol	<input checked="" type="checkbox"/> <b>GLAS-TIN</b>	Tonede ruder.
<input type="checkbox"/> <b>PST-CF5</b>	Passagerstol, Komfort 5. Luftaffjedret, elopvarmet, sikkerhedssele i sædet.	<input type="checkbox"/> <b>SWIND-BS</b>	Siderude, ekstra, begge sider.
<input checked="" type="checkbox"/> <b>PST-STD2</b>	Passagerstol, standard. Uden luftaffjedring, sele i B-stolpe, justerbar lændestøtte.	<input type="checkbox"/> <b>SWIND-PS</b>	Sidevindue bag, passagerside
<input type="checkbox"/> <b>SBPRE-PS</b>	Seleforstrammer, passager	<input type="checkbox"/> <b>AWIND-RF</b>	Fast bagrude
<input type="checkbox"/> <b>ARMRE-BB</b>	To armlæn på både fører- og passagerstol.	<input type="checkbox"/> <b>VANMIR</b>	Spejl indvendig i centrale opbevaringsrum.
<input type="checkbox"/> <b>ARMRE-DB</b>	To armlæn på førerstolen.	<input type="checkbox"/> <b>AS-FUS</b>	Ekstra hylde i opbevaringsrum over forrude. Der leveres kun 1 hylde når der er monteret mikrobølgeovn i det ene opbevaringsrum.
<input type="checkbox"/> <b>ARMRE-PB</b>	To armlæn på passagerstolen.	<input type="checkbox"/> <b>INFOT-PK</b>	Fladskærmsforberedelse, over venstre dør (op til 19"). Tagantenne, antennestik, 3,5 mm jack stik til stereo over bilens anlæg og 12 volt udtag.
<input type="checkbox"/> <b>ARU-BAS</b>	Armlæn, vinylbetrukne.	<b>FØRERHUS, UD.V.</b>	
<input type="checkbox"/> <b>ARU-LEA</b>	Armlæn, læderbetrukne.	<input checked="" type="checkbox"/> <b>EXTL-BAS</b>	Udvendig styling, standard.
<input checked="" type="checkbox"/> <b>FMAT-RUB</b>	Gummimåtter.	<input checked="" type="checkbox"/> <b>DGLAS-H</b>	Hærdet dørglas.
<input type="checkbox"/> <b>FMAT-TX2</b>	Tekstil og gummi måtter	<input type="checkbox"/> <b>DGLAS-L</b>	Lamineret dørglas.
<input type="checkbox"/> <b>LBK70</b>	Køje, nedre, 700 mm, fast	<input checked="" type="checkbox"/> <b>BUMP-HD</b>	Kraftig front kofanger FMX - leveres med integreret træktravers FH/FH16 - leveres med sort kølergrill og umalet kofanger.
<input type="checkbox"/> <b>MATL-FI</b>	Madras, 160 mm tyk springmadras, over 100 kg kropsvægt.	<input type="checkbox"/> <b>GUARD-EH</b>	Kraftig afskærmning af bundkar.
<input type="checkbox"/> <b>MATL-SF</b>	Madras, 160 mm tyk springmadras, op til 85-100 kg kropsvægt.	<input type="checkbox"/> <b>SIDEH-B</b>	Håndtag på
<input type="checkbox"/> <b>OLMAT-BA</b>	Rullemadras, basis.	<input type="checkbox"/> <b>SIDSTP-R</b>	Stige og trin i førerside
<input type="checkbox"/> <b>OLMAT-PR</b>	Rullemadras, premium.	<input type="checkbox"/> <b>BUGNET</b>	Insektnet foran køler.
<input type="checkbox"/> <b>TBK60F</b>	Køje, øvre, 600x1900 mm, opklappelig op til 52 grader afhængig af førerhus og valg af opbevaringsplads på førerhusets bagvæg	<input type="checkbox"/> <b>CTILT-P-E</b>	Førerhustip, elektrisk betjent. Tipvinkel 70°.
<input type="checkbox"/> <b>TBK70F</b>	Køje, øvre, 700x1900 mm, opklappelig op til 52 grader afhængig af førerhus og valg af opbevaringsplads på førerhusets bagvæg	<input checked="" type="checkbox"/> <b>CTILT-P-M</b>	Førerhustip, manuelt betjent. Tipvinkel 70°.
<input type="checkbox"/> <b>PH-CAB2</b>	Dieseldrevet kabinevarmer. Opvarmning af førerhuset via luft. Styres via timer (ikke ADR biler).	<input type="checkbox"/> <b>FCABS-A</b>	Førerhusaffjedring, luft for.
<input type="checkbox"/> <b>PH-ENGCA</b>	Dieseldrevet motor- og kabinevarmer. Opvarmning af førerhuset via bilens varmesystem - vandbaseret. Styres via timer (ikke ADR biler).	<input checked="" type="checkbox"/> <b>FCABS-M</b>	Førerhusaffjedring, mekanisk for.
<input type="checkbox"/> <b>PH-SS</b>	Kabinevarmer, korte stop	<input checked="" type="checkbox"/> <b>RCABS-A</b>	Førerhusaffjedring, luft bag.
<input type="checkbox"/> <b>SLCP-BAS</b>	Kontrolpanel ved køjen, basis (interiør lys, parkeringsvarmer, tagluge)	<input checked="" type="checkbox"/> <b>RCABS-M</b>	Førerhusaffjedring, mekanisk bag.
<input type="checkbox"/> <b>ETSB-F</b>	Opbevaring på motortunnel - forrest ovenpå	<input type="checkbox"/> <b>MIRCFCPX</b>	Sidespejle, el-varme, el-manøvrerede og blindvinkelkamera i passagerside
<input type="checkbox"/> <b>ETSB-FR</b>	Opbevaring på motortunnel - forrest og bagest	<input type="checkbox"/> <b>MIRCMCP</b>	Sidekamera (erstatte standard og vidvinkel sidespejle) og blindvinkelkamera i passagerside
<input type="checkbox"/> <b>ETSB-FRS</b>	Opbevaring på motortunnel - forrest, bagest og i højre side	<input type="checkbox"/> <b>MIRCMS</b>	Sidekamera (erstatte standard og vidvinkel sidespejle)
<input type="checkbox"/> <b>ETSB-FS</b>	Opbevaring på motortunnel - forrest og i højre side	<input checked="" type="checkbox"/> <b>MIRCOMFX</b>	Sidespejle, el-varme, el-manøvrerede
<input type="checkbox"/> <b>ETSB-R</b>	Opbevaring på motortunnel - bagest	<input checked="" type="checkbox"/> <b>AMIR-F20</b>	Frontspejl monteret under solskærm, radius 200 mm.
<input type="checkbox"/> <b>ETSB-RS</b>	Opbevaring på motortunnel - bagest og i højre side	<input type="checkbox"/> <b>SUNV-H</b>	Udvendig solskærm.
<input type="checkbox"/> <b>ETSB-S</b>	Opbevaring på motortunnel - højre side	<input type="checkbox"/> <b>AD-ROOF</b>	Tagspoiler, lakeret i førerhusfarve.
<input type="checkbox"/> <b>RUS-BAS</b>	Standard opbevaringsrum på førerhusets bagvæg med jalousilåger, 154 liter (300 mm højt). På FM/FMX-dagførerhus dog 60 liter (300 mm højt).	<input type="checkbox"/> <b>AD-SIDES</b>	Sidespoilere bag førerhus, kort. Lakeret i førerhusfarve.
<input type="checkbox"/> <b>RUS-HIG</b>	Stort opbevaringsrum på førerhusets bagvæg med jalousilåger, 245 liter (440 mm højt).	<input checked="" type="checkbox"/> <b>HL-LED</b>	LED Forlygter Ledetal 25
<input type="checkbox"/> <b>REF-ICPK</b>	Forberedelse til køleskab	<input checked="" type="checkbox"/> <b>HL-CLEAN</b>	Forlygtevasker, højtryksspuling.
<input type="checkbox"/> <b>REFR-RUS</b>	28 liter køleskab i overskab på førerhusbagvæg.	<input type="checkbox"/> <b>HLP-ST</b>	Afskærmning af forlygter, stål (FM og FH) og stål/plastik (FMX) EU godkendt.
<input type="checkbox"/> <b>MICRO-PK</b>	Forberedelse til mikrobølgeovn i højre side over frontrude	<input type="checkbox"/> <b>HLP-ST2</b>	Afskærmning af forlygter, med finmasket net ikke godkendt i Danmark.
<input type="checkbox"/> <b>BOTH-D</b>	Flaskeholder - centralt i instrumentpanel. Op til 1,5 liter flaske.	<input checked="" type="checkbox"/> <b>UDRIVL</b>	Uden ekstra fjernlygter i forlygterne.
<input type="checkbox"/> <b>COFMA-PK</b>	Forberedelse til kaffemaskine	<input type="checkbox"/> <b>ASL-RF2</b>	Integrerede fjernlygter i globetrotterskilt - højt placeret. LED efter produktionsuge 21 2024
<input checked="" type="checkbox"/> <b>INLI-BAS</b>	Interiørbelysning hvidt med blød overgang ved tænd og sluk. Ingen lysdæmper.	<input type="checkbox"/> <b>IDLAMP-A</b>	3 stk top lamper - orange. Centralt monteret.
<input type="checkbox"/> <b>INLI-NL</b>	Interiørbelysning hvidt med blød overgang ved tænd og sluk, samt rødt natlys.	<input type="checkbox"/> <b>IDLAMP-W</b>	3 stk top lamper - hvide. Centralt monteret.
<input type="checkbox"/> <b>INLI-NLD</b>	Interiørbelysning hvidt med blød overgang ved tænd og sluk, samt rødt natlys og lysdæmper.	<input type="checkbox"/> <b>IDLMPSW</b>	Kontakt til tre markeringslygter i førerhustagets midte, ej godkendt til brug i Danmark.
<input type="checkbox"/> <b>ARL-FLEX</b>	Læselampe med svanehals.		

Standardudstyr

Valgfrit udstyr

Førerhuse og drivlinier beskrives mere detaljeret i separate datablade.

Kontakt din lokale Volvo forhandler for yderligere informationer om mulige varianter og kombinationer af disse.

Vi forbeholder os ret til ændringer i konstruktion og udstyr uden forudgående varsel. Specifikationer kan variere fra land til land.

# MODEL SERIE

## Ny FMX D13 8x2, Langt chassis med 2 styrende foraksler, Luftaffjedring bag (3A 01)

<input type="checkbox"/> <b>BEACOA2F</b>	2 stk LED afmærkningslygter (roterende lysfunktion) placeret forrest på taget Monteret på konsol såfremt denne er ordret, alternativt på taget	<input type="checkbox"/> <b>TD-LED</b>	Trailer genkendelse, til diodebaglygter. Forudsætter et minimumsstrømforsyning på 500 mA og alle baglygter skal være diodelygter.
<input type="checkbox"/> <b>BEACOA2R</b>	2 stk LED afmærkningslygter (roterende lysfunktion) placeret bagest på taget Monteret på konsol såfremt denne er ordret, alternativt på taget	<input type="checkbox"/> <b>FRFS-BS</b>	Fri plads på siden af chassisrammen, i begge sider. Ca. 500 mm på biler med 1 styrende foraksel. Ca. 600 mm på biler med 2 styrende foraksler.
<input type="checkbox"/> <b>BEACON-P</b>	Kabelforberedelse for rotorblink på førerhustag.	<input type="checkbox"/> <b>FBA-BTF</b>	Opbyggerbeslag foran, torsionsfleksibel opbygning. Torsionsfleksible opbygninger er f.eks. ladbiler og containerhejs. Se yderligere oplysninger på opbyggerhjemmeside.
<input type="checkbox"/> <b>BEACONA4</b>	4 stk. tagmonterede LED afmærkningslygter (roterende lysfunktion)	<input type="checkbox"/> <b>FBA-BTSF</b>	Opbyggerbeslag foran, torsionssemifleksibel opbygning. Torsionssemifleksible opbygninger er f.eks. betonkanoner, kassebiler og biler med presenningssider. Se yderligere oplysninger på opbyggerhjemmeside.
<input type="checkbox"/> <b>CABPT-R1</b>	Kabelgennemføring i førerhustag, højre side.	<input type="checkbox"/> <b>HBA-FSFB</b>	Huller for opbygning, torsions-fleksibel/semifleksibel-opbygning
<input type="checkbox"/> <b>CABPT-R2</b>	Kabelgennemføringer i førerhustag, begge sider.	<input type="checkbox"/> <b>HBA-SB</b>	Huller for opbygning, stiv opbygning (f.eks. tankopbygninger)
<input type="checkbox"/> <b>SPOTP-F</b>	Forberedt for fjernlygter foran.	<input type="checkbox"/> <b>RBA-T2</b>	Opbyggerbeslag bag, Type RBA-T2 delt Vinkelbeslag til fastgørelse af opbygning bag med bolte.
<input type="checkbox"/> <b>SPOTP-R</b>	Forberedt for projektorer på taget.	<input type="checkbox"/> <b>CRANEPK1</b>	Kranforberedelse, op til 10 Tm.
<input type="checkbox"/> <b>SPOTP-RF</b>	Forberedt for fjernlygter foran og på taget.	<input type="checkbox"/> <b>CRANEPK2</b>	Kranforberedelse, 9,5 til 20 Tm.
<input type="checkbox"/> <b>ROS-JL</b>	Belysning i "Globetrotter"-skilt	<input type="checkbox"/> <b>CRANEPK4</b>	Kranforberedelse, 18 til 40 Tm.
<input type="checkbox"/> <b>ROS-JL2</b>	Forberedelse for lys i globetrotterskilt - (knap til kontakt er bipakket)	<input type="checkbox"/> <b>AUXL-SPK</b>	Forberedelse til snepløvbelysning. Ledningsnet til ekstra forlygter og blinklygter.
<input type="checkbox"/> <b>ROS-JLP</b>	Forberedt for lys i tagskilt.	<input type="checkbox"/> <b>TAILPRE2</b>	Forberedelse til bagmonteret lift. (Betjening via workremote) Forberedelse til lift. Indeholder kontakt på instrumentbordet til lift, 3-leder kabel fra kontakten til chassisets bagende og et nyt ikon i instrumentbordet. Desuden strømkabel med 200A sikring frem til tilslutningspol på chassisrammen.
<input type="checkbox"/> <b>CSGN-FMX</b>	Globetrotterskilt FMX, monteret.	<input type="checkbox"/> <b>TAILPREP</b>	Forberedelse til lift. Indeholder kontakt på instrumentbordet til lift, 3-leder kabel fra kontakten til chassisets bagende og et nyt ikon i instrumentbordet. Desuden strømkabel med 200A sikring frem til tilslutningspol på chassisrammen.
<input type="checkbox"/> <b>HORN-F1S</b>	Trykluffthorn bag kølergitter (Jericho).	<input type="checkbox"/> <b>AESW2</b>	Ekstra kontakter, 2 stk.
<input type="checkbox"/> <b>HORN-R2S</b>	Kompressorhorn, to stk. monteret på tag.	<input type="checkbox"/> <b>AESW2PK</b>	Ekstra kontakter, plads til 4 stk.
<input type="checkbox"/> <b>ANT-CBR</b>	Antenne for walkie monteret på tag (højre side).	<input type="checkbox"/> <b>AUXSW-4</b>	Forberedelse til 4 ekstra kontakter.
<input type="checkbox"/> <b>ACCB-R-AP</b>	Tagbøjle, for- og bagkant samt midt.	<b>SERVICES</b>	
<input type="checkbox"/> <b>ACCB-R-F</b>	Tagbøjle, forkant.	<input type="checkbox"/> <b>TGW-4GWL</b>	Kommunikationsenhed (TGW-4GWL)
<input type="checkbox"/> <b>ACCB-R-FM</b>	Tagbøjle, forkant og midt.	<input type="checkbox"/> <b>FMS-PK</b>	Fleet Management System gateway
<input type="checkbox"/> <b>ACCB-R-FR</b>	Tagbøjle, for- og bagkant.	<input type="checkbox"/> <b>DRUT1</b>	My Truck App - 1 års abonnement forudbetalt
<input type="checkbox"/> <b>ACCB-R-M</b>	Tagbøjle, midt.	<input type="checkbox"/> <b>DRUT2</b>	My Truck App - 2 år App til mobiltelefon downloades til IOS/Android og man kan herefter se status/styre funktioner indenfor 3 hovedområder. 1: Instrumentpanel - Brændstof, Adblue, kølevæske, sprinklervæske, motorolie, batteri og lys. 2: Klima anlæg - styre udstyr som parkeringsvarmer/parkeringskøler. 3: Alarm og låse - Låsestatus kan ses og man får besked såfremt at alarmer aktiveres. Kan ikke kombineres med ADR.
<input type="checkbox"/> <b>ACCB-R-R</b>	Tagbøjle, bagkant.	<input type="checkbox"/> <b>DRUT3</b>	My Truck App - 3 års abonnement forudbetalt
<input type="checkbox"/> <b>ACCB-R-RM</b>	Tagbøjle, bagkant og midt.	<input type="checkbox"/> <b>DRUT4</b>	My Truck App - 4 års abonnement forudbetalt
<input type="checkbox"/> <b>REFS-TW</b>	Reflekser til førerhus hvide, bipakket	<input type="checkbox"/> <b>DRUT5</b>	My Truck App - 5 års abonnement forudbetalt
<input type="checkbox"/> <b>REFS-TY</b>	Reflekser til førerhus - bipakket, gule		

### OPBYGNING

<input type="checkbox"/> <b>SRWL-PK</b>	Forberedelse bak/arbejdslygter. Ledningsnet og 3 stillingsafbryder (tænd/sluk/bakgear)
<input type="checkbox"/> <b>SWL-2FW</b>	2 stk. hvide LED arbejdslygter, for (monteret i chassisrammehøjde)
<input type="checkbox"/> <b>SWL-2RW</b>	2 stk. hvide LED arbejdslygter, bag (monteret i chassisrammehøjde)
<input type="checkbox"/> <b>SWL-4W</b>	4 stk. hvide LED arbejdslygter, 2 for/2 bag (monteret i chassisrammehøjde)
<input type="checkbox"/> <b>SWL-PK</b>	Forberedelse til sidevendt arbejdsbelysning. Ledningsnet og 2 stillingskontakt (on/off).
<input type="checkbox"/> <b>WL-CHPK</b>	Forberedelse (kontakt og kabel) til arbejdslamper (maks. 2x70W) Udtag på chassis ved gearkasse
<input type="checkbox"/> <b>WLC-H2W</b>	Arbejdslygter, 2 stk hvide LED, højt monteret bag førerhuset (ved tag)
<input type="checkbox"/> <b>WLC-PKCH</b>	Forberedelse (kabel og kontakt) til arbejdslygter på chassiset bag førerhuset.
<input type="checkbox"/> <b>WLC-PKH</b>	Forberedelse (kabel og kontakt) til højt monterede arbejdslygter bag førerhuset.
<input type="checkbox"/> <b>WLC-PKL</b>	Forberedelse (kabel og kontakt) til lavt monterede arbejdslygter bag førerhuset.
<input type="checkbox"/> <b>WLC-PKLH</b>	Forberedelse (kabel og kontakt) til lavt og højt monterede arbejdslygter bag førerhuset.
<input type="checkbox"/> <b>ECBB-BAS</b>	Opbyggerel-central, uden opbyggermodul.
<input type="checkbox"/> <b>ECBB-HIG</b>	Opbyggerel-central, med opbyggermodul (HIG) i førerhus. Antal udgange - 14 HIG (+24 ved aktiv) og 4 Low (stel ved aktiv)
<input checked="" type="checkbox"/> <b>ECBB-MED</b>	Opbyggerel-central, med opbyggermodul (MED) i førerhus. Antal udgange - 7 HIG (+24 ved aktiv) og 4 Low (stel ved aktiv)
<input type="checkbox"/> <b>BBCHAS1</b>	Opbygger el-interface, 1 x 7-polet.
<input type="checkbox"/> <b>BBCHAS3</b>	Opbygger el-interface, 3 x 7-polet.
<input type="checkbox"/> <b>BEPR-T2</b>	Elektrisk forberedelse til tip (med workremote)
<input type="checkbox"/> <b>EXSTER</b>	Ekstern styring via BBM

■ Standardudstyr

□ Valgfrit udstyr

Førerhuse og drivlinjer beskrives mere detaljeret i separate datablade.

Kontakt din lokale Volvo forhandler for yderligere informationer om mulige varianter og kombinationer af disse.

Vi forbeholder os ret til ændringer i konstruktion og udstyr uden forudgående varsel.  
Specifikationer kan variere fra land til land.

# MODELSERIE

Ny FMX D13 8x2, Langt chassis med 2 styrende foraksler, Luftaffjedring bag (3A 01)

---

Volvo Trucks. Driving Progress