

# MALLISTO

FMX D11 8x2, Rigid, Takateli, ilmajousitus FMX 82RF 1A

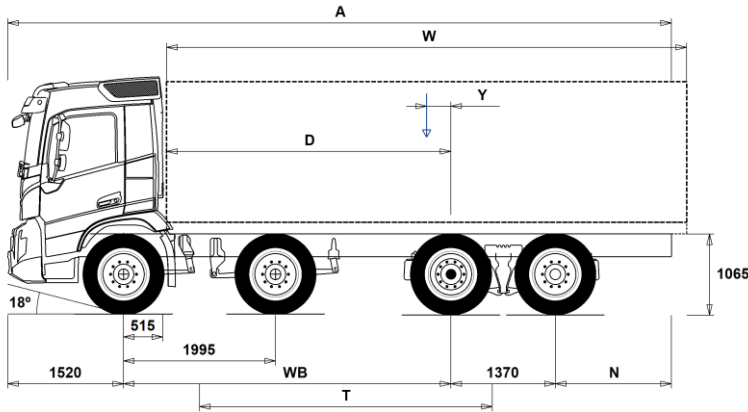

## Alustan mitat [mm]

WB Akseliväli	4300	4350	4600	4900	5100	5600	6000
A Alustan kokonaispituus	9565	9665	10015	10465	10815	11565	12215
D Taka-akselin keskeltä kuormakorin etureunaan	3735	3785	4035	4335	4535	5035	5435
N Takaylitys ROH (Min.)	825	825	825	825	825	1225	1225
N Takaylitys ROH (Max.)	2375	2425	2525	2675	2825	3075	3325
T Teoreettinen akseliväli	3843	3893	4143	4443	4643	5143	5543
Y Kuorman painopiste (Min.)	799	819	916	1034	1113	1308	1465
Y Kuorman painopiste (Max.)	799	819	916	1034	1113	1308	1465
W Kuormakorin pituus (Min.)	5870	5931	6237	6601	6844	7453	7938
W Kuormakorin pituus (Max.)	5870	5931	6237	6601	6844	7453	7938

## Alustan massa [kg]

Etuakseli	6855	6845	6815	6735	6705	6640	6595
Taka teli	1930	1955	2070	2135	2200	2325	2430
Alustan paino	8785	8800	8885	8870	8905	8965	9025
Kantavuus (sisältää päälirakenteen, polttoaineen, kuljettajan jne)	26215	26200	26115	26130	26095	26035	25975

## Kääntöympyrä [mm]

Kääntöympyrän halkaisija,renkaasta	17600	17800	18600	19500	20200	21800	23100
Kääntöympyrän halkaisija,puskurista	19000	19200	20000	21000	21600	23200	24500

## Sallitut massa [kg]

Ajoneuvon kokonaismassa  
Yhdistelmän kokonaismassa  
Etuakseli  
Taka teli

## Tekninen

35000  
44000  
16000  
19000

## Tärkeät huomautukset

### Alustan mitat

Ohjaamon korkeus: +328 mm lisää CAB-HSLP, -262 mm lisää CAB-LDAY, -262 mm lisää CAB-LSLP, +16 mm lisää CAB-SLP.

Mitta etuakselista ohjaamon takaseinään: +431 mm lisää CAB-HSLP ja CAB-SLP, -69 mm lisää CAB-LDAY, +425 mm lisää CAB-LSLP.

D-mitta sisältäen etuväliin 50 mm ja tasakuorma-autolle lisää apurunko 100 mm.

Korkeus voi vaihdella ± 20 mm lehtijousille ja ± 10 mm ilmajousitetulle.

Kaikki mitat ovat kuormaamattomalle alustalle ja teliakselit alhaalla. Chassis height used: CHH-HIGH.

Takaylitys käytetään auton painolaskelmaan on maksimi takaylitys (N Max.) valitaan akseliväliin yhteydessä.

Height change when chassis height CHH-MED,FRAME300: 0 mm.

Massat ja mitat perustuvat seuraaviin renkaisiin:

Etuakselin renkaat: 315/80R22.5  
Vetoakselin renkaat: 315/80R22.5  
Teliakselin/Pusher renkaat: 315/80R22.5

Alustan massoihin sisältyy öljyt, vesi, AdBlue, polttoainemäärä 0 litroissa ja ilman kuljettajaa. Alustan paino voi vaihdella ± 3%.

Kääntösäteet on teoreettisesti laskettu. Teliakseli: TA-FIXED.

Lakisääteiset massat voivat vaihdella maakohtaisesti.

Tarkempia painotietoja varten käyttäkää WIS ohjelmaa lähimmän piirimyyjän luonna.

Älä käytä tätä piirustusta kuormakorin mitoittamiseen, vaan Volvon korirakenteen ohjetta ja alustapiirustusta FMX82RF1A.

## MALLISTO

FMX D11 8x2, Rigid, Takateli, ilmajousitus FMX 82RF 1A

## Auton käyttö

- RC-ROUGH** Ajo-olosuhteet, maantie/maasto, <5% maastoajoa
- RC-SMOOTH** Ajo-olosuhteet, maantieajoa, >95% ajoajasta maanteillä
- TIPP-PRE** Alustan valmius, kippiauto
- UNIFORM** Alustan valmius, vakio

## Peruskomponentit

- CHH-HIGH** Alustan korkeus, korkea
- CHH-MED** Alustan korkeus, medium
- TA-HYSB2** Sähkö-hydraulisesti ohjattu teliakseli
- TAG-FIXD** Teliakseli, kiinteä paripyörä
- TAG-FIXS** Teliakseli, kiinteä yksikköpyörä
- TAG-HPRE** Teliakseli, valmius hydrauliselle ohjaukselle
- FMX-DAY6** Päiväohjaamo FMX
- FMX-HSL6** Korkea makuuohjaamo FMX (Globetrotter)
- FMX-LDA6** Matala päiväohjaamo FMX
- FMX-LSL6** Matala makuuohjaamo FMX
- FMX-SLP6** Makuuohjaamo FMX
- D11S330A** Moottori, 11-litraa, 330hp, EU6, Fuelface 2022
- D11S380A** Moottori, 11-litraa, 380hp, EU6, Fuelface 2022
- D11S430A** Moottori, 11-litraa, 430hp, EU6, Fuelface 2022
- D11S460A** Moottori, 11-litraa, 460hp, EU6, Fuelface 2022
- D11K330** Moottori, 11-litraa, 330hp EU6
- D11K380** Moottori, 11-litraa, 380hp EU6
- D11K430** Moottori, 11-litraa, 430hp EU6
- D11K460** Moottori, 11-litraa, 460hp EU6
- DIESEL** Käytettävä polttoaine: Diesel
- EBR-EPG** Pakokaasun paineensäädin (pakokaasujarru).
- EBR-EPGC** Pakokaasun paineensäädin ja VCB
- EBR-VEB** Moottorijarru VEB ja pakokaasun paineensäädin. Volvo Engine Brake
- AT2412** I-Shift 12 vaihdetta, 2400 Nm, maks. GCW 44t
- AT2612** I-Shift 12 vaihdetta, 2600 Nm
- ATO2612** I-Shift 12, ylivaihte, 12 vaihdetta, 2600 Nm
- PT2106** Powertronic vaihteisto, 6-vaihdetta, 2100Nm
- RSH1370F** Taka-akseli, 13t, napavälilytys, kokonaismassa 70000kg
- RSS1370B** Taka-akseli, 13t, akselivälilytys, GCW 70000kg, versio B
- RSS1370C** Taka-akseli, 13t, akselivälilytys, GCW 70000kg, versio C

## Varustepaketit

- DRIV-EXT** Kuljettajan ajopaketti, laajennettu
- DRIV-SEL** Ajopaketti
- 1LIVINFM** 1 vuode, FM -paketti
- 2LIVINFM** 2 vuode, FM -paketti
- INFOHIGH** Mediapaketti, laaja valmius
- SAFE-SEL** Turvallisuuspaketti
- OFFROADD** Maansiirtopaketti FMX päiväohjaamo
- OFFROADS** Maansiirtopaketti FMX makuuohjaamo
- CHASPAC** Alustapaketti, tasakuorma-autot (lokasuojat, led takavalot, sivuallajosuojat, kuormakorikiinnikkeet)

## Alustan rakenne

- FST-AIR** Etujousitus, ilmajousi
- FST-PAR** Etujousitus, parabelijousi, normaali
- FST-PAR3** Etujousitus, parabelijousi, kolmelehtinen
- FSLB-BAS** Etujousituksen liikerata - perus
- FAL16.0** Etuakselienmassa 16 tonnia=2 \* 8,0 tonnia
- FAL18.0** Etuakselienmassa 18 tonnia
- FAL20.0** Etuakselienmassa 20 tonnia
- FSM-LUB** Rasvanipat etupään jousitusksessa
- FSTAB** Kallistuksenvakaaja edessä, normaali
- FSTAB2** Kallistuksenvakaaja edessä, keskijäykkä
- FSTAB3** Kallistuksenvakaaja edessä, jäykkä
- RAL19** Taka-akselistomassa, 19 tonnia (Esim 6x2 yp-teli)

■ Vakio varuste

□ Valinnais varuste

Jos haluat tarkempaa tietoa Volvon voimansiirto linjasta katso erillistä esitettä.

Jos haluatte lisää tietoa ottakaa yhteyttä lähimpään Volvo jälleenmyyjään (VSS).

Tehdas ja maahantuojat varaa oikeuden muuttaa rakennetta ja varustelua ilman aikaisempaa ilmoitusta. varustelu on maakohtainen. The specification can vary from country to country.

- RAL20.5** Telimassa 20,5 tonnia
- RAL21** Telimassa 21 tonnia.
- RAL22.5** Taka-akselistomassa, 22.5 tonnia
- RAL23** Telimassa 23 tonnia
- RSTAB2** Kallistuksenvakaaja takana, keskijäykkä
- RSTAB3** Kallistuksenvakaaja takana, jäykkä
- RALIM15** Vetoakselin painorajoitin 15 tonnia
- ACTST-TO** Volvo Dynamic Steering (VDS) - Aktiivinen ja tarkempi ohjaus lisäpumpulla ja vääntömomentin säädöllä
- ASFE-OG** Ajonvakautusta edistävä VDS
- ASFE-PO** Omia asetuksia tukeva ja ajonvakautusta edistävä VDS
- ASFE-PS** Omia asetuksia tukeva VDS
- PSS-DUAL** Ohjaustehostinjärjestelmä, kaksipiiri
- PSS-SING** Ohjaustehostinjärjestelmä, normaali
- PSP-VAR** Ohjaustehostimen pumppu. Säätötilavuus.
- PSP-VAR2** Ohjaustehostimen pumppu. Säätötilavuus, Fuelface 2022
- EBS-MED** EBS jarruohjelmisto, laajennettu ohjelma
- RST-AIR** Takajousitus, ilmajousi
- FRAME300** Runkopalkin korkeus 300mm
- FST8080** Runkopalkkien ainevahvuus, 8mm pysty/8mm vaaka
- FIL-EEEB** Sisärunko, moottorin takapästä-telin takapäähän
- FIL-EEEF** Sisärunko, moottorin takapästä-rungon päähän
- FIL-TXEB** Sisärunko, vaihteiston-telin kohdalla
- FIL-TXEF** Sisärunko, vaihteistosta rungon takapäähän
- BBOX-L** Akkukotelo vasemmalla puolella.
- 2BAT210B** Geeliakut 2x210Ah
- 2BAT210C** AGM akut 2x210Ah
- BATTAMP** Akun ampeerimittari (ei akkuanturia )
- BATTIND** Akun virranhallinta (akkuanturi ja virranhallinta - suurelle virrankulutukselle)
- ADR2** ADR varustettu alusta, 2 katkaisijaa
- MSWI-A** Pääkatkaisin, ADR
- MSWI-R** Pääkatkaisin, kaukokäyttöinen. Hallinta avaimen kaukosäätimellä
- UR-FUEL** Ilman pa-säiliötä, oikea puoli
- Min tilavuus 255l
- Max tilavuus 810l
- UL-FUEL** Ilman Pa-säiliötä, vasen puoli
- Min tilavuus 160l
- Max tilavuus 450l
- ADTP-L** AdBlue-säiliön sijainti - vasen
- ADTP-LF** AdBlue-säiliön sijainti - vasen etu
- ADTP-R** AdBlue-säiliön sijainti - oikea
- ADB032** AdBlue-säiliö, tilavuus 32 litraa
- ADB048** AdBlue-säiliö, tilavuus 48 litraa
- ADB064** AdBlue-säiliö, tilavuus 64 litraa
- ADTC-BF** AdBlue-säiliön suojalevy
- FCAP-L** Pa-säiliönkorkki, lukittava
- FUFF-AS** Polttoaineentäytön loiskeenesto
- FUFF-ATS** Polttoainesäiliön täyttöaukko, loiskeen- ja varkaudenesto
- ESH-LEFT** Äänenvaimentaja vaakataso, pakoputken suuntaus vasen
- ESH-REAR** Äänenvaimentaja vaakataso, pakoputken suuntaus taakse
- ESH-RIGH** Äänenvaimentaja vaakataso, pakoputken suuntaus oikea
- ESH-VERT** Äänenvaimentaja vaakatasossa, pakoputken suuntaus ylös
- EXST-SSP** Pystypakoputken yläputki, kiillotetusta ruostumattomasta teräksestä
- EXST-ST** Pystypakoputken yläputki, aluminoidusta teräksestä
- WHC-FIX2** Pyöräkiila, kaksi kiinteää pyöräkiilaa
- WHC-FOL2** Pyöräkiila, kaksi taitettavaa pyöräkiilaa
- WHCP-F** Pyöräkiilat, sijainti auton etuosassa

## MALLISTO

## FMX D11 8x2, Rigid, Takateli, ilmajousitus FMX 82RF 1A

<input type="checkbox"/>	- TRACTOR, BBOX-L, Fold, 1/2 w chocks left side battery box	= Top of	<input type="checkbox"/>	<b>ATANK-AL</b>	Ilmasäiliöt alumiinia
<input type="checkbox"/>	- TRACTOR, BBOX-EF, Fold, 1/2 w chocks lefts side fuel tank	= Top of	<input type="checkbox"/>	<b>TL-LED</b>	Takavalot, LED
<input type="checkbox"/>	- TRACTOR, BBOX-EF, Fix, 2 w chocks frame front of fuel tank	= Left	<input checked="" type="checkbox"/>	<b>BLIGHT-E</b>	Jarruvalot, hätäjarrutusvalot
<input type="checkbox"/>	- RIGID, 1 front axle, Fold, 1/2 w chocks side battery box	= Top of left	<b>Renkaat ja vanteet</b>		
<input type="checkbox"/>	- RIGID, 2 front axles, Fold, Frame free space, 2 wc left side battery box	= Top of	<input type="checkbox"/>	<b>RT-AL</b>	Alumiinivanne, harjattu, vakioirei'itys, (pitkät pultit)
<input type="checkbox"/>	- RIGID, 2 front axles, Fix, W/o frame free space, 2 wc = Left frame behind 1st front wheel	= Left	<input type="checkbox"/>	<b>RT-ALDP</b>	Alumiinivanne, Dura-Bright, vakioirei'itys, (pitkät pultit)
<input type="checkbox"/>	Pyöräkiilat, sijainti auton takaosassa		<input type="checkbox"/>	<b>RT-ALDPD</b>	Alumiinivanne, Dura-Bright, kaksoisrei'itys, (lyhyet pultit)
<input type="checkbox"/>	- RIGID, 1 front axle, Fix, 1/2 w chocks = Left frame rear (or front) of rear wheels		<input type="checkbox"/>	<b>RT-ALDU</b>	Alumiinivanne, harjattu, kaksoisrei'itys, (lyhyet pultit)
<input type="checkbox"/>	Pyöräkiilat, väliaikainen kuljetusasennus, pakattuna mukaan auton tavaralaatikko		<input checked="" type="checkbox"/>	<b>RT-STEEL</b>	Teräsvanteet kaikilla akseleilla
<input type="checkbox"/>	<b>WHCP-R</b>	Työkälulaatikko, 800 mm vasen puoli	<input type="checkbox"/>	<b>WCAP</b>	Koristekapselit
<input type="checkbox"/>	<b>WHCP-T</b>	Työkälulaatikko, 800 mm oikea puoli	<input type="checkbox"/>	<b>SPWT-D</b>	Varapyörä, vetorenkaan koko ja kuvio
<input type="checkbox"/>	<b>TB-L80</b>	Sivualleajosuojat	<input type="checkbox"/>	<b>SPWT-F</b>	Varapyörä. Koko ja kuvio sama kuin etuakseilla olevat pyörät.
<input type="checkbox"/>	<b>TB-R80</b>	Lumiketjut	<input type="checkbox"/>	<b>SWCP-LF</b>	Varapyörätelineen sijainti: vetoakselin etupuolessa, vasen
<input type="checkbox"/>	<b>SUP-BAS</b>	Lumiketjujen säilytyskoukut rungossa	<input type="checkbox"/>	<b>SWCP-T</b>	Varapyörätelineen sijainti: kuljetusasennus rungon päällä
<input type="checkbox"/>	<b>CHAIN-S</b>	Yksi vetopiste edessä, Heavy duty	<input type="checkbox"/>	<b>SWCP-TP</b>	Varapyörän kuljetusasennus rungon päällä
<input type="checkbox"/>	<b>HOOK-SC</b>	Vetopalkki, korkea asennus	<input type="checkbox"/>	<b>JACK-12T</b>	Tunkki 12 tonnia
<input type="checkbox"/>	<b>TOWF-HD1</b>	Vetopalkki, matala asennus	<input type="checkbox"/>	<b>JACK-15T</b>	Tunkki 15 tonnia
<input type="checkbox"/>	<b>TOWMBRH</b>	Vetopalkki, keskikorkea asennus	<input type="checkbox"/>	<b>JACK-20T</b>	Tunkki 20 tonnia
<input type="checkbox"/>	<b>TOWMBRL1</b>	Rungon pääty suoraan katkaistu	<input checked="" type="checkbox"/>	<b>TOOL-BAS</b>	Työkälusarja, perus
<input type="checkbox"/>	<b>TOWMBRM</b>	Rungon päädyn yläpuoli viistetty	<input type="checkbox"/>	<b>TOOLKIT</b>	Työkälusarja, laaja
<input checked="" type="checkbox"/>	<b>RFEC-S</b>		<input type="checkbox"/>	<b>INFLAHOS</b>	Renkaantäyttöletku
<input type="checkbox"/>	<b>RFEC-U</b>		<input type="checkbox"/>	<b>GAUGE-TP</b>	Rengaspainemittari
<input type="checkbox"/>	<b>C-RI5050</b>	Vetokytin Ringfelder 5050 G-150	<b>Voimansiirron varusteet</b>		
<input type="checkbox"/>	<b>C-VBG520</b>	Vetokytin, VBG 5200D, vetosilmukka 50mm, D=200kN (korvaa VBG8500)	<input type="checkbox"/>	<b>TRAP-HD</b>	Vaihteisto, HD-versio
<input type="checkbox"/>	<b>C-VBG795</b>	Vetokytin, VBG 795V, vetosilmukka 57mm, D=290kN	<input checked="" type="checkbox"/>	<b>DRM-BE</b>	Normaali + Economy ajotila (balanced + economy)
<input type="checkbox"/>	<b>TOWR-ONE</b>	Hinauskoukku takana	<input type="checkbox"/>	<b>DRM-E</b>	Economy ajotila
<input type="checkbox"/>	<b>TREL-PK</b>	Perävaunuliitäntä, valmius pv-liitännälle (ohjaamo/alusta johdotus)	<input type="checkbox"/>	<b>PVT-MAP</b>	I-See ennakoiva maastontunteva vakionopeudensäädin, karttapohjainen ja GPS seuranta (5v sopimus)
<input type="checkbox"/>	<b>TREL14</b>	Perävaunun sähköliitännät, 14 napaa	<input checked="" type="checkbox"/>	<b>PVT-MTM</b>	I-See ennakoiva maaston ja liikennetilanteita huomioiva, karttapohjainen, GPS yhteys
<input type="checkbox"/>	<b>TREL15</b>	Perävaunun sähköliitännät 15 napaa (ADR)	<input type="checkbox"/>	<b>AMSO-AUT</b>	I-Shift -vaihteiston manuaalinen vaihtaminen käytettävissä automaattisessa tilassa, mkl. Kickdown-toiminto
<input checked="" type="checkbox"/>	<b>TREL7-7</b>	Perävaunun sähköliitännät 2 * 7 napaa	<input type="checkbox"/>	<b>AVO-ENH</b>	I-shift ohjelmisto puun- ja maansiirtoajoon
<input type="checkbox"/>	<b>TBC-DUO</b>	Perävaunun Duomatic paineilma liittimet.	<input type="checkbox"/>	<b>APF-ENH</b>	I-shift voimanotto, laajennettu ohjelmisto
<input type="checkbox"/>	<b>TBC-EC</b>	Perävaunun EU paineilma liittimet.	<input type="checkbox"/>	<b>RET-TPT</b>	Hidastin, Powertronic-vaihteistoon asennettu
<input type="checkbox"/>	<b>TRBR-HCF</b>	Perävaunun käsihallintaventtiili	<input type="checkbox"/>	<b>TC-HWO</b>	Öljyn jäähdyttävä, automaattivaihteisto
<input type="checkbox"/>	<b>TRBR-HCR</b>	Perävaunun käsihallintaventtiili, alennettu paine.	<input type="checkbox"/>	<b>TC-MAOH2</b>	Vaihteiston öljynjäähdytin, suurin, HD2
<input type="checkbox"/>	<b>TRBR-STA</b>	Perävaunun jarrujen hallinta viiksestä (<4 km/h)	<input checked="" type="checkbox"/>	<b>TC-MWO</b>	Vaihteiston öljynjäähdytin, perus
<input type="checkbox"/>	<b>TRB-STRE</b>	Automaattinen alhaisen nopeuden perävaunuajarru (stretch brake). Auttaa ehkäisemään linkkuveitsi-ilmiötä sekä parantamaan yhdistelmän käsiteltävyyttä	<input type="checkbox"/>	<b>TC-MWOH2</b>	Vaihteiston öljynjäähdytin, HD
<input type="checkbox"/>	<b>FFEND-B</b>	Toisen etuakselin lokasuojat, vakiokorkeus	<input type="checkbox"/>	<b>2COM1100</b>	Paineilmakompressori, 1100L/min
<input type="checkbox"/>	<b>FFEND-T</b>	Kuljetuksenaikaiset lokasuojat toiselle etuakselille	<input type="checkbox"/>	<b>2COMP870</b>	Paineilmakompressori, 870L/min
<input type="checkbox"/>	<b>RFEND-B</b>	Takalokasuojat perusmalli.	<input checked="" type="checkbox"/>	<b>2COMP900</b>	Paineilmakompressori, 900L/min
<input type="checkbox"/>	<b>RFEND-T</b>	Takalokasuojat, kuljetusasennus pakollinen pelkälle alustalle Manner-Euroopassa jos autoa ei ole varustettu lokasuojilla (RFEND-B)	<input type="checkbox"/>	<b>CLU-AIRC</b>	Paineilmakompressori, irtikytkettävä
<input type="checkbox"/>	<b>RFH-BAS</b>	Lokasuojien asennuskorkeus normaali (peruskorkeus). Normaali, optimaalinen asennuskorkeus – suositeltava versio. Täyttää lakivaatimukset ja ottaa huomioon rengaskoon, vetopöydän ja alustan korkeuden.	<input checked="" type="checkbox"/>	<b>AIRIN-HI</b>	Moottorinilmanotto, korkea
<input type="checkbox"/>	<b>RFH-HIG</b>	Lokasuojien asennuskorkeus korkea (esim. maansiirto)Lokasuojien asennuskorkeus korkea (esim. maansiirto)	<input type="checkbox"/>	<b>AIRIN-LO</b>	Moottorinilmanotto, matala
<input type="checkbox"/>	<b>RFH-LOW</b>	Korkein asennuskorkeus. Sopiva esimerkiksi maansiirtoautoon ja muihin vaativiin olosuhteisiin. Lokasuojien asennuskorkeus matala (matalat autot)	<input type="checkbox"/>	<b>ACL1ST-S</b>	Moottorin ilmansuodatin, 2 suodatinpanosta
	Matala asennuskorkeus. Ainoastaan helppoihin olosuhteisiin. Matala asennus, mutta riiksi lokasuojien hankaantumiseen.		<input checked="" type="checkbox"/>	<b>24A110BL</b>	Laturi, 110 Ampeeria, LIN-ohjattu
			<input type="checkbox"/>	<b>24A150BL</b>	Laturi, 150 Ampeeria, LIN-ohjattu
			<input type="checkbox"/>	<b>24A180BL</b>	Laturi, 180 Ampeeria, LIN-ohjattu
			<input type="checkbox"/>	<b>24AL150B</b>	Laturi, 150 Ampeeria
			<input checked="" type="checkbox"/>	<b>PRIM-EL</b>	Ilmauspumppu, sähköinen
			<input checked="" type="checkbox"/>	<b>PRIM-MAN</b>	Ilmauspumppu, manuaalinen
			<input type="checkbox"/>	<b>FUEQ-EH</b>	Polttoaineletkujen lämmitys
			<input checked="" type="checkbox"/>	<b>FUEFE2LW</b>	Polttoainesuodatin, kaksi suurta suodatinta vedenerottimella
			<input checked="" type="checkbox"/>	<b>FUEFE2SW</b>	Polttoainesuodatin, kaksi kappaletta vedenerottimella
			<input checked="" type="checkbox"/>	<b>220EBH15</b>	Lohkolämmitin.
			<input type="checkbox"/>	<b>PTER-100</b>	Voimanotto, moottori. DIN100/ISO7646 laippa

■ Vakio varuste

□ Valinnais varuste

Jos haluat tarkempaa tietoa Volvon voimansiirto linjasta katso erillistä esitettä.

Jos haluatte lisää tietoa ottakaa yhteyttä lähimpään Volvo jälleenmyyjään (VSS).

Tehdas ja maahantuojat varaa oikeuden muuttaa rakennetta ja varustelua ilman aikaisempaa ilmoitusta. varustelu on maakohtainen.  
The specification can vary from country to country.

## MALLISTO

## FMX D11 8x2, Rigid, Takateli, ilmajousitus FMX 82RF 1A

<input type="checkbox"/> <b>PTER-DIN</b>	Moottorivoimanotto takana, suora pumppuasennus, DIN5462 (naaras).	<input checked="" type="checkbox"/> <b>CU-ECC</b>	Lämmityslaite ja ilmastointi automaattisella lämpötilan säädöllä ECC.
<input type="checkbox"/> <b>PTER1400</b>	Voimanotto, moottori. SAE1410/ISO7647 laippa	<input type="checkbox"/> <b>CU-ECC2</b>	Automaatti-ilmastointi ECC2, auringonvaloanturilla, kosteudentunnistimella, ilmanlaadun tunnistimella ja aktiivihiiisuodattimella
<input type="checkbox"/> <b>HPE-F101</b>	F1-101 hydraulipumppu, moottorin takapäässä	<input checked="" type="checkbox"/> <b>IGT-BUT</b>	Avaimeton käynnistys, painokytkin
<input type="checkbox"/> <b>HPE-F41</b>	F1-41 hydraulipumppu, moottorin takapäässä	<input checked="" type="checkbox"/> <b>IMMOBIL</b>	Käynnistyksenesto, Immobilizer
<input type="checkbox"/> <b>HPE-F51</b>	F1-51 hydraulipumppu, moottorin takapäässä	<input type="checkbox"/> <b>ALARM-E</b>	Varashälytyn, laajennettu, ohjaamo/kori/perävaunu
<input type="checkbox"/> <b>HPE-F61</b>	F1-61 hydraulipumppu, moottorin takapäässä	<input type="checkbox"/> <b>PHONE-PK</b>	Puhelinvalmius
<input type="checkbox"/> <b>HPE-F81</b>	F1-81 hydraulipumppu, moottorin takapäässä	<input type="checkbox"/> <b>ISUNS-BS</b>	Sivuhäikäisysoijat molemmilla puolin
<input type="checkbox"/> <b>HPE-T53</b>	F2-53/53 hydraulipumppu, moottorin takapäässä	<input checked="" type="checkbox"/> <b>ISUNS-DS</b>	Sivuhäikäisysoija kuljettajan puolella
<input type="checkbox"/> <b>HPE-T70</b>	F2-70/53 hydraulipumppu, moottorin takapää	<input type="checkbox"/> <b>ISUNF-B</b>	Häikäisysojus, perus (ilman peiliä)
<input type="checkbox"/> <b>HPE-V45</b>	VP1-45 hydraulipumppu, moottorin takapäässä	<input type="checkbox"/> <b>ISUNF-MD</b>	Häikäisysojus kuljettajan puolella (sis. peilin)
<input type="checkbox"/> <b>HPE-V75</b>	VP1-75 hydraulipumppu, moottorin takapäässä	<input type="checkbox"/> <b>ISUNF-RE</b>	Häikäisysojus, sähköinen rullaverho
<input type="checkbox"/> <b>PTPT-D</b>	Voimanotto, Powertronic, suora liitäntä	<input checked="" type="checkbox"/> <b>ISUNF-RM</b>	Häikäisysojus, manuaalinen rullaverho
<input type="checkbox"/> <b>PTPT-F</b>	Voimanotto, Powertronic, laippa	<input type="checkbox"/> <b>ADFS</b>	Kaksi extra DIN-paikkaa etuhyllyllä (push/pull tyyppinen)
<input type="checkbox"/> <b>PTR-D</b>	Voimanotto hydrauliasennus, vaihteiston takana, hidas.	<input type="checkbox"/> <b>RTOLL-PK</b>	Tietullimaksun esiasennussarja (Saksa)
<input type="checkbox"/> <b>PTR-DH</b>	Voimanotto hydraulinen suora-asennus, vaihteiston takana, nopea.	<input type="checkbox"/> <b>LOADIND</b>	Kuormanilmaisin, kahden rautajousitetun etuakselin autoissa vain taka-akselilla
<input type="checkbox"/> <b>PTR-DM</b>	Voimanotto hydraulinen suora-asennus, vaihteiston takana, keskinopea.	<input type="checkbox"/> <b>REMC-MF</b>	Work Remote langaton monitoimikaukosäädin. (Kaukosäätimen saatavilla myös kuormanilmaisintomnto ilmajousitetuille akselleille.)
<input type="checkbox"/> <b>PTR-F</b>	Voimanotto, vaihteisto/laippa-asennus	<input checked="" type="checkbox"/> <b>FIREXT3F</b>	Palosammutin 3 kg, suomenkielinen ohje
<input type="checkbox"/> <b>PTRD-D</b>	Voimanulosotto. Kahdelle hydraulipumpulle suora asennus maksimiteho, ulommaisesta 90 kW, sisimmäisestä 100 kW, maksimi vääntömomentti yhteensä 550 Nm. 1000 Nm kun vain sisempi pumppu on kytketty.	<input type="checkbox"/> <b>WARNVEST</b>	Turvaliivi
<input type="checkbox"/> <b>PTRD-F</b>	Voimanulosotto. Kaksoismalli yhdellä laipalla maksimiteho 90 kW. Maksimi vääntömomentti 550 Nm.	<input checked="" type="checkbox"/> <b>AIDKIT</b>	Ensiapulaukku. Sis. laastaria, pesulappuja, siteitä, painesiteitä, henkitysmaskin, hanskat ja sakset
<input type="checkbox"/> <b>HPG-F101</b>	VOAC F1-101 hydraulipumppu	<input type="checkbox"/> <b>WARNLAMP</b>	Varoituslamppu, kannettava
<input type="checkbox"/> <b>HPG-F41</b>	VOAC F1-41 hydraulipumppu	<input type="checkbox"/> <b>LAMP-IN</b>	Tarkastuslamppu
<input type="checkbox"/> <b>HPG-F51</b>	VOAC F1-51 hydraulipumppu	<input type="checkbox"/> <b>BULBKIT</b>	Lamppu- ja varokesarja
<input type="checkbox"/> <b>HPG-F61</b>	VOAC F1-61 hydraulipumppu	<input type="checkbox"/> <b>WRITEPAD</b>	Kirjoituslusta.
<input type="checkbox"/> <b>HPG-F81</b>	VOAC F1-81 hydraulipumppu	<input checked="" type="checkbox"/> <b>DST-CF5</b>	Kuljettajan istuin, mukavuus, jousitettu, turvavyöt istuimessa, sähkölämmitteinen.
<input checked="" type="checkbox"/> <b>STWPOS-L</b>	Ohjauspyörä vasemmalla	<input type="checkbox"/> <b>DST-CF6</b>	Kuljettajan istuin, mukavuus malli, jousitettu, turvavyöt istuimessa, sähkölämmitteinen, tuuletettu.
<input checked="" type="checkbox"/> <b>STWPOS-R</b>	Ohjauspyörä oikealla	<input type="checkbox"/> <b>SBD-RED</b>	Turvavyöt, punainen väri
<input type="checkbox"/> <b>STWM-LE</b>	Ohjauspyörä, nahkaa	<input type="checkbox"/> <b>SBPRE-DS</b>	Kuljettajan turvavyökieristin
<input type="checkbox"/> <b>STGW-AD2</b>	Kolmeen suuntaan säädettävä ohjauspyörä (mkl. ohjauspylväs)	<input type="checkbox"/> <b>PST-BAS1</b>	Matkustajan istuin, perus 1
<input checked="" type="checkbox"/> <b>STGW-ADJ</b>	Säädettävä ohjauspyörä	<input type="checkbox"/> <b>PST-CF5</b>	Matkustajan istuin, Comfort 5
<input type="checkbox"/> <b>AIRBAG</b>	Turvatyyny (SRS Airbag) kuljettajan paikalla.	<input checked="" type="checkbox"/> <b>PST-STD2</b>	Matkustajan istuin, perus 2
<input checked="" type="checkbox"/> <b>DRC-AMII</b>	DPF hiukkassuodattimen regenerointi, 3-asentoinen katkaisin (auto/man/estetty)	<input type="checkbox"/> <b>SBPRE-PS</b>	Matkustajan turvavyön kiristys
<input checked="" type="checkbox"/> <b>1DAYDIG4</b>	Ajopiirturi, digitaalinen GEN2 (DTCO4.1, pakollinen 21.8.2023 alkaen)	<input type="checkbox"/> <b>ARMRE-BB</b>	Molemminpuoliset käsinojat, kuljettajan ja apukuljettajan istuimet
<input type="checkbox"/> <b>ARSL</b>	Lisänopeudenrajoitin, katkaisin kojelaudassa	<input type="checkbox"/> <b>ARMRE-DB</b>	Molemminpuoliset käsinojat, kuljettajan istuin
<input type="checkbox"/> <b>ESP-BAS1</b>	Ajovakaudenhallinta ESP1. Vetoautot ja tasakuorma-autot pieni omamassa, matala painopiste. Esim nuppiautot tai matalan painopisteen autot, mkl säiliöautot. Autot jotka ovat tyhjänä kevyitä.	<input type="checkbox"/> <b>ARMRE-PB</b>	Molemminpuoliset käsinojat, apukuljettajan istuin
<input type="checkbox"/> <b>ESPC-RO</b>	ESP katkaisija (rajoitus/poiskytkentä)	<input type="checkbox"/> <b>ARU-BAS</b>	Kyynärnoja, keinoahkaa
<input type="checkbox"/> <b>HWSS-AC</b>	ACC vakionopeudensäädin ja törmäyksen varoitustoiminto (vain 4+ akselisiin)	<input type="checkbox"/> <b>ARU-LEA</b>	Kyynärnoja, nahkaa
<input type="checkbox"/> <b>HWSS-ACB</b>	Automaattinen hätäjarrutus, törmäysvaroitusta ja ACC vakionopeudensäädin. Vaihtoehtoinen varuste, jossa automaattinen hätäjarrutustoiminto on täydennetty ACC-vakionopeudensäätimellä.	<input checked="" type="checkbox"/> <b>FMAT-RUB</b>	Kumimatot
<input checked="" type="checkbox"/> <b>HWSS-FCB</b>	Automaattinen hätäjarrutus ja törmäysvaroitusta (Pakollinen 2- ja 3-akselisissa)	<input type="checkbox"/> <b>FMAT-TX2</b>	Tekstiili- ja kumimatot
<input type="checkbox"/> <b>LSS-DW</b>	Lane Support System -Kaistavahti ja liikennemerkkitunnistus. Pakollinen 2- ja 3-akselisissa autoissa	<input type="checkbox"/> <b>LBK70</b>	Alasänky 700mm, kiinteä
<input type="checkbox"/> <b>LSS-DW3</b>	Pilot Assist, aktiivinen kaistallapitoavustin, kaistavahti ja liikennemerkkitunnistus	<input type="checkbox"/> <b>MATL-FI</b>	Alavuoteen joustinpatja, kierrejousi, suositus yli 100kg henkilölle
<input checked="" type="checkbox"/> <b>LCS4</b>	Kaistanvaihtoavustin törmäysvaroitimella molemmin puolin	<input type="checkbox"/> <b>MATL-SF</b>	Alavuoteen joustinpatja premium malli, puolijäykät kierrejouset, suositus maks 100kg henkilölle
<input checked="" type="checkbox"/> <b>DAS-W</b>	Kuljettajan vireystilan valvonta.	<input type="checkbox"/> <b>OLMAT-BA</b>	Petauspatja vakio malli 20mm
<input type="checkbox"/> <b>RSENS-W</b>	Sateentunnistin tuulilasille, säädettävä	<input type="checkbox"/> <b>OLMAT-PR</b>	Petauspatja, premium malli 30mm
<input type="checkbox"/> <b>TBK60F</b>		<input type="checkbox"/> <b>TBK70F</b>	Kiinteä 600mm leveä yläsänky. Taitettavissa 52 astetta (vähemmän, jos yläsäilytysilä)
			Kiinteä 700mm leveä yläsänky. Taitettavissa 52 astetta (vähemmän, jos yläsäilytysilä)

■ Vakio varuste

□ Valinnais varuste

Jos haluat tarkempaa tietoa Volvon voimansiirto linjasta katso erillistä esitettä.

Jos haluatte lisää tietoa ottakaa yhteyttä lähimpään Volvo jälleenmyyjään (VSS).

Tehdas ja maahantuoja varaa oikeuden muuttaa rakennetta ja varustelua ilman aikaisempaa ilmoitusta. varustelu on maakohtainen. The specification can vary from country to country.

## MALLISTO

## FMX D11 8x2, Rigid, Takateli, ilmajousitus FMX 82RF 1A

<input type="checkbox"/> <b>PH-ENGCA</b>	Moottorin ja ohjaamon pysäköintilämmitin (Webasto).	<input type="checkbox"/> <b>SUNV-H</b>	Aurinkolippa, savunharmaa
<input type="checkbox"/> <b>PH-SS</b>	Ohjaamon taukolämmitin	<input type="checkbox"/> <b>AD-ROOF</b>	Ilmanohjain katolla
<input type="checkbox"/> <b>SLCP-BAS</b>	Makuutilian hallintapaneeli, perus (sisävalot, pysäköintilämmitin, kattoluukku ja ovien lukitus)	<input type="checkbox"/> <b>AD-SIDES</b>	Ilmanohjain ohjaamon sivulla, lyhyt
<input type="checkbox"/> <b>ETSB-F</b>	Säilytystila, moottoritunneli (etu)	<input checked="" type="checkbox"/> <b>HL-LED</b>	LED ajovalot
<input type="checkbox"/> <b>ETSB-FR</b>	Säilytyslaatikko ja -lokerikko moottoritunnelin päällä.	<input type="checkbox"/> <b>HBDA-A</b>	Automaattiset kaukovalot, deaktivointi ja uudelleenaktivointi
<input type="checkbox"/> <b>ETSB-FRS</b>	Säilytystilat moottoritunnelin päällä edessä/takana ja sivulla.	<input checked="" type="checkbox"/> <b>HL-CLEAN</b>	Ajovalonpesin
<input type="checkbox"/> <b>ETSB-FS</b>	Säilytystilat moottoritunnelin päällä edessä ja sivulla.	<input type="checkbox"/> <b>HLP-ST</b>	Ajovalonsuojat, teräkset poikkitangot
<input type="checkbox"/> <b>ETSB-R</b>	Säilytystila, moottoritunneli (taka)	<input checked="" type="checkbox"/> <b>UDRIVL</b>	Ilman lisäkaukovaloja
<input type="checkbox"/> <b>ETSB-RS</b>	Säilytystilat moottoritunnelin päällä takana ja sivulla.	<input type="checkbox"/> <b>ASL-RF2</b>	Lisäkaukovalot kattokotelossa LED w2421 alkaen. Tuotanto 2013-2024/20 Hella Halogen H11
<input type="checkbox"/> <b>ETSB-S</b>	Säilytystila, moottoritunnelin sivussa	<input type="checkbox"/> <b>IDLAMP-A</b>	Tunnistevalot (rekkavalot) 3 x oranssia valoa
<input type="checkbox"/> <b>RUS-BAS</b>	Säilytystila takana, 154 litraa (h=300mm)	<input type="checkbox"/> <b>IDLAMP-W</b>	Tunnistevalot (rekkavalot) 3 x valkoista valoa (ei Suomen tieliikenteeseen)
<input type="checkbox"/> <b>RUS-HIG</b>	Säilytystila takana, 245 litraa (h=440mm)	<input type="checkbox"/> <b>IDLMPSW</b>	Tunnistinvalokatkaisija(rekkavalot)
<input type="checkbox"/> <b>REF-ICPK</b>	Jääkaapin valmiussarja moottoritunnelin päälle	<input type="checkbox"/> <b>BEACOA2F</b>	Varoitusvilkut, 2 kappaletta katolla edessä.
<input type="checkbox"/> <b>REFR-RUS</b>	Jääkaappi, 28 litrainen jääkaappi yläsäilytystilassa		Pyörivät majakat, edessä 2 kpl kattotelineessä (jos tilattu), muutoin suoraan katossa kattoluukun molemmin puolin.
<input type="checkbox"/> <b>MICRO-PK</b>	Mikroaaltouunivalmius, oikea etuhylly	<input type="checkbox"/> <b>BEACOA2R</b>	Varoitusvilkut, 2 kappaletta katolla takana.
<input type="checkbox"/> <b>BOTH-D</b>	Pullonpidin kojelaudsssa keskellä		Pyörivät majakat, takana 2 kpl kattotelineessä.
<input type="checkbox"/> <b>COFMA-PK</b>	Kahvinkeitinvalmius	<input type="checkbox"/> <b>BEACON-P</b>	Makuuohjaamossa pyörivät majakat. Korkeassa ohjaamossa LED-majakat
<input checked="" type="checkbox"/> <b>INLI-BAS</b>	Ohjaamon valaistus, perus	<input type="checkbox"/> <b>BEACON-A</b>	Varoitusvalot, valmius.(majakka)
<input type="checkbox"/> <b>INLI-NL</b>	Ohjaamon valaistus perus+yovalot	<input type="checkbox"/> <b>BEACONA4</b>	Varoitusvilkut, 4 kappaletta katolla 2 edessä/2 takana.
<input type="checkbox"/> <b>INLI-NLD</b>	Sisävalaistuksen ohjausyksikkö himmentimellä		Makuuohjaamo: Pyörivät majakat, edessä 2 kpl kattotelineessä (jos tilattu) ja kaksi takana kattotelineessä (takateline pakollinen valinta).
<input type="checkbox"/> <b>ARL-FLEX</b>	Lukulamppu, kaksi taipuisaa lukulamppua (käärme)		Korkea ohjaamo: LED majakat, edessä 2 kpl kattotelineessä (etuteline pakollinen valinta) ja kaksi takana kattotelineessä (takateline pakollinen valinta).
<input checked="" type="checkbox"/> <b>RH-EE</b>	Kattoikkuna sävylasia	<input type="checkbox"/> <b>CABPT-R1</b>	Sähkökaapelin läpivienti katossa (1 kpl).
<input type="checkbox"/> <b>RH-ER</b>	Vahvistettu kattoluukku, sähkökäyttöinen terästä.	<input checked="" type="checkbox"/> <b>CABPT-R2</b>	Sähkökaapelin läpivienti katossa (2 kpl).
<input type="checkbox"/> <b>RH-ETR</b>	Kattoluukku, sähkökäyttöinen sävylasia. Aukeava takareuna.	<input type="checkbox"/> <b>SPOTP-F</b>	Lisäkaukovalovalmius edessä
<input type="checkbox"/> <b>RH-MTR</b>	Kattoluukku, käsikäyttöinen sävylasia. Aukeava takareuna.	<input type="checkbox"/> <b>SPOTP-R</b>	Apukaukovalovalmius katolla
<input checked="" type="checkbox"/> <b>GLAS-TIN</b>	Sävylasit	<input type="checkbox"/> <b>SPOTP-RF</b>	Kaukovalovalmius katolla ja ohjaamon edessä, max 2x280W
<input type="checkbox"/> <b>SWIND-BS</b>	Sivuikkunat molemmilla puolilla ohjaamoa	<input type="checkbox"/> <b>ROS-IL2</b>	Globekyltin valaistuksen valmius (katkaisija irrallaan)
<input type="checkbox"/> <b>SWIND-PS</b>	Sivuikkuna oikealla puolella	<input type="checkbox"/> <b>ROS-ILP</b>	Kattokilven valaistuksen valmius
<input type="checkbox"/> <b>AWIND-RF</b>	Takaikkuna	<input type="checkbox"/> <b>CSGN-FMX</b>	Ohjaamon merkki, FMX Construction
<input type="checkbox"/> <b>VANMIR</b>	Meikkipeili	<input checked="" type="checkbox"/> <b>HORN-F1S</b>	Äänimerkki, yksi eteen asennettu yksiaäninen paineilmatorvi, Jericho
<input type="checkbox"/> <b>AS-FUS</b>	Extrahylly etuyläsäilytystilassa	<input type="checkbox"/> <b>HORN-R2S</b>	Alppitorvet 2kpl katolle asennettuna.
<input type="checkbox"/> <b>INFOT-PK</b>	Taulutelevision asennussarja ohjaamoon	<input type="checkbox"/> <b>ANT-CBR</b>	La-radioantenni.
<b>Ohjaamon ulkoinen varustus</b>			
<input checked="" type="checkbox"/> <b>EXTL-BAS</b>	Ulkopuolen viimeistelytaso, maalattomat muoviosat ja harjatut listat etumaskissa.	<input type="checkbox"/> <b>ACCBP-AP</b>	Katon etu- keski- ja takaosaan asennetut lisävarustetelineet
	FH: Harmaa puskuri, askelmat, peilin kotelot ja aurinkolippa. FH16: Harmaa puskuri, askelmat, peilin kotelot, aurinkolippa, etumaski ja kirikkaat ajovaloumpion taustat (ilman sivulasia)	<input type="checkbox"/> <b>ACCBP-F</b>	Katon etureunaan asennettu lisävarusteteline
<input checked="" type="checkbox"/> <b>DGLAS-H</b>	Ovilasit, karkaistut ja sähkötoimiset	<input type="checkbox"/> <b>ACCBP-FM</b>	Katon etu- ja keskiosaan asennetut lisävarustetelineet
<input type="checkbox"/> <b>DGLAS-L</b>	Ovilasit, laminoidut ja sähkötoimiset	<input type="checkbox"/> <b>ACCBP-FR</b>	Katon etu- ja takaosaan asennetut lisävarustetelineet
<input checked="" type="checkbox"/> <b>BUMP-HD</b>	Vahvistettu etuosa - HD puskuri	<input type="checkbox"/> <b>ACCBP-M</b>	Katon keskiosaan asennettu lisävarusteteline
<input type="checkbox"/> <b>GUARD-EH</b>	Öljypohjan suoja, Heavy Duty	<input type="checkbox"/> <b>ACCBP-R</b>	Katon takaosaan asennettu lisävarusteteline
<input type="checkbox"/> <b>SIDEH-B</b>	Tartuntatanko päiväohjaamossa kuljettajanpuolella.	<input type="checkbox"/> <b>ACCBP-RM</b>	Katon taka- ja keskiosaan asennetut lisävarustetelineet
<input type="checkbox"/> <b>SIDSTP-R</b>	Sivutikkaat ja tartuntatanko päiväohjaamossa kuljettajanpuolella.	<input type="checkbox"/> <b>REFS-TW</b>	Heijastavat merkinnät (ohjaamon, valkoinen) mukaanpakattuna ohjaamoon
<input checked="" type="checkbox"/> <b>BUGNET</b>	Hyönteisverkko maskin ja jäähdyttäjän välissä.	<input type="checkbox"/> <b>REFS-TY</b>	Heijastavat merkinnät (ohjaamon, keltainen) mukaanpakattuna ohjaamoon
<input type="checkbox"/> <b>CTILT-P-E</b>	Ohjaamon kippaus, sähköinen	<b>Päälirakennevalmius</b>	
<input checked="" type="checkbox"/> <b>CTILT-P-M</b>	Ohjaamon kippaus, manuaalinen	<input type="checkbox"/> <b>SRWL-PK</b>	Johtosarjavalmius sivu- takatyövaloille alustassa ja kolmiasentoinen katkaisija, maks 280 w
<input checked="" type="checkbox"/> <b>FCABS-A</b>	Ilmajousitteinen ohjaamon etujousitus	Wiring prep for side&rear working lamps on chassis + a three-position switch, max 280 w	
<input checked="" type="checkbox"/> <b>FCABS-M</b>	Mekaaninen ohjaamon etujousitus	<input type="checkbox"/> <b>SWL-2FW</b>	Työvalot, 2 kpl valk Led alustan etuosaan. 2-asentoa (on/off)
<input type="checkbox"/> <b>RCABS-A</b>	Ilmajousitteinen ohjaamon takajousitus	<input type="checkbox"/> <b>SWL-2RW</b>	Työvalot, 2 kpl valk Led alustan takaosaan. 2-asentoa (on/off)
<input checked="" type="checkbox"/> <b>RCABS-M</b>	Mekaaninen ohjaamon takajousitus	<input type="checkbox"/> <b>SWL-4W</b>	Työvalot, 4 kpl valk. Led alustassa. 2-asentoa (on/off)
<input type="checkbox"/> <b>MIRCFPCX</b>	Sähkölämmitteiset sähkösäätöiset taustapeilit ja lähietäisyyspeilit + kamera matkustajan puolella. Kameran laajakulmakuva näkyy SID näytössä.		
<input type="checkbox"/> <b>MIRCMCP</b>	CMS peilikamerajärjestelmä kulmakameralla, infrapuna pimeänäkö, valvontajärjestelmä (HCT kelpoisuus)		

■ Vakio varuste

□ Valinnais varuste

Jos haluat tarkempaa tietoa Volvon voimansiirto linjasta katso erillistä esitettä.

Jos haluatte lisää tietoa ottakaa yhteyttä lähimpään Volvo jälleenmyyjään (VSS).

Tehdas ja maahantuojat varaa oikeuden muuttaa rakennetta ja varustelua ilman aikaisempaa ilmoitusta. varustelu on maakohtainen. The specification can vary from country to country.

## MALLISTO

## FMX D11 8x2, Rigid, Takateli, ilmajousitus FMX 82RF 1A

- SWL-PK** Jhtosarjavalmius sivu työvaloille alustassa ja kaksi asentoinen katkaisia maks 180 W
  - WL-CHPK** Työvalot, alustassa, valmiussarja
  - WLC-H2A** Ohjaamon työvalot, kaksi kappaletta Led oransseja valoja ohjaamoon korkealle asennetu
  - WLC-H2W** Ohjaamon työvalot Led, kaksi kappaletta valkoisia valoja ohjaamoon korkealle asennetu
  - WLC-PKCH** Työvaloalvmius alustaan asennettaville työvaloille (kaapelit ja katkaisin)
  - WLC-PKH** Työvaloalvmius ohjaamon takaseinään ylösasennetuille työvaloille (kaapelit, katkaisin ja läpivienti takaseinässä)
  - WLC-PKL** Työvaloalvmius ohjaamon takaseinään alasasennetuille työvaloille (kaapelit, katkaisin ja läpivienti takaseinässä)
  - WLC-PKLH** Työvaloalvmius ohjaamon takaseinään ylös- ja alasasennetuille työvaloille (kaapelit, katkaisin ja läpivienti takaseinässä)
  - ECBB-BAS** Päällirakentajan sähkökeskus, ei päällirakennemoduulia
  - ECBB-HIG** Päällirakentajan sähkökeskus mkl. laaja päällirakennemoduuli (18kpl lähtöä)
  - ECBB-MED** Päällirakentajan sähkökeskus mkl. keskitason päällirakennemoduuli (11kpl lähtöä)
  - BBCHAS1** Päällirakentajan sähköliitäntä, yksi kappale 7-napaisia liitäntöjä
  - BBCHAS3** Päällirakentajan sähköliitäntä, kolme kappaletta 7-napaisia liitäntöjä
  - BEPR-T2** Kippiauton sähkövalmius WRC-kaukosäätimellä
  - EXSTER** Etäohjaus BBM moduulin kautta
  - TD-LED** LED valoja tukeva perävaunun tunnistus
  - FRFS-BS** Rungon tyhjä tila molemmin puolin antaa lisätilaa esimerkiksi tukijaloille tai muille varusteille. Tyhjä tila etulokasuojan takana noin 500mm autoissa, joissa yksi etuakseli ja 600m autoissa joissa kaksi etuakselia. Makuuohjaamon kanssa tila on noin 350mm ohjaamon takaseinän takana (500mm etulokasuojan takana) Runkoon on saatavilla erikseen myös valmius 10Tm, 20Tm ja 40Tm nostureille runkokiinnikkeineen.
  - FBA-BTF** Kuormakorin etukiinnikkeet, joustavat kuormatilat, alaosat asennettuna
  - FBA-BTSP** Kuormakorin etukiinnikkeet, puolijoustavat kuormatilat, alaosat asennettuna
  - HBA-FSFB** Rei'itys päällirakennekiinnikkeille - joustava/puolijoustava päällirakenne
  - HBA-SB** Rei'itys päällirakennekiinnikkeille - jäykkä päällirakenne
  - RBA-T2** Kuormakorin takakiinnikkeet apurungolle
  - CRANEPK1** Nosturivalmius, valmius sivulevyille max 10Tm nostimelle. Runkoon saatavilla lisäksi tyhjä tila nosturin tukijalkoja varten.
  - CRANEPK2** Nosturivalmius, valmius sivulevyille max 20Tm nostimelle. Runkoon saatavilla lisäksi tyhjä tila nosturin tukijalkoja varten
  - CRANEPK4** Nosturivalmius, valmius sivulevyille max 40Tm nostimelle. Runkoon saatavilla lisäksi tyhjä tila nosturin tukijalkoja varten
  - AUXL-SPK** Auravalovalmius
  - TAILPRE2** Takalaitanostimen Work Remote valmius. Mahdollistaa takalaitanostimen sähköisten lähtöjen hallinnan WRC kaukosäätimellä.
  - TAILPREP** Takalaitanostimen valmiussarja
  - AESW2** Päällirakentajan katkaisimet, kaksi kaksiasentoista katkaisinta (AUX1 ja AUX2)
  - AESW2PK** Päällirakentajan katkaisimet, kaksi katkaisinta (AUX1 ja AUX2) ja valmius neljälle lisäkatkaisijalle tyhjän peitelevyn takana
  - AUXSW-4** Päällirakentajan katkaisimet, valmius neljälle extra-katkaisimelle (johdotus)
- Luovutustoimenpiteet**
- TGW-4GWL** Telematiikkayksikkö GSM/GPRS/4G modeemilla ja WLAN-valmiudella (langaton verkko)
  - FMS-PK** FMS tiedonsiirtojärjestelmä
  - DRUT1** My Truck sovellus (1v sopimus)

Vakio varuste

Valinnais varuste

Jos haluat tarkempaa tietoa Volvon voimansiirto linjasta katso erillistä esitettä.

Jos haluatte lisää tietoa ottakaa yhteyttä lähimpään Volvo jälleenmyyjään (VSS).

Tehdas ja maahantuojat varaa oikeuden muuttaa rakennetta ja varustelua ilman aikaisempaa ilmoitusta. varustelu on maakohtainen. The specification can vary from country to country.

# MALLISTO

FMX D11 8x2, Rigid, Takateli, ilmajousitus FMX 82RF 1A

---

Volvo Trucks. Driving Progress