

# GAMME DE MODÈLES

FMX D13 66 Tracteur Suspension Mécanique FMX 66T 3L

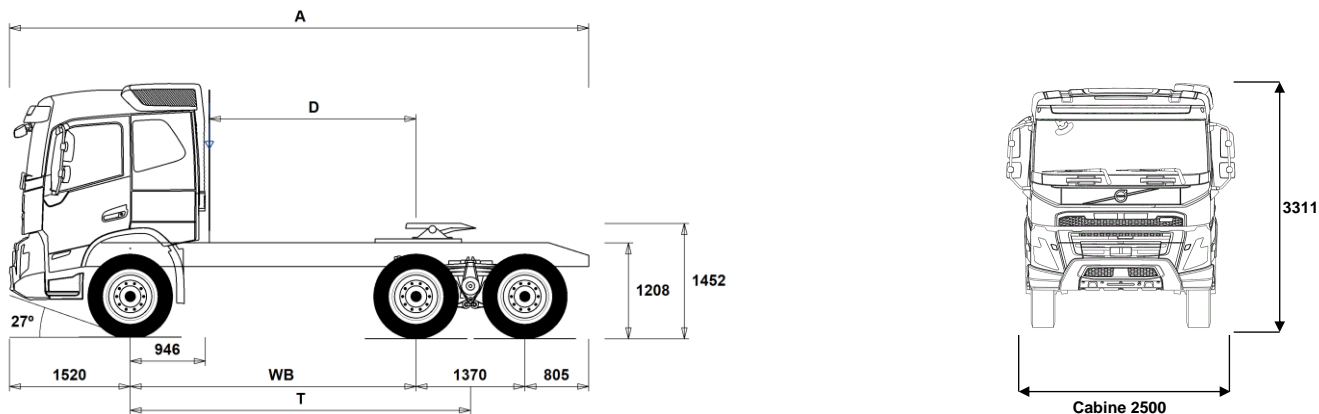

## Dimensions [mm]

| WB Empattement                | 3600 | 3700 | 3900 |
|-------------------------------|------|------|------|
| A Longueur châssis hors tout  | 7295 | 7395 | 7595 |
| D Essieu arrière / dos cabine | 2604 | 2704 | 2904 |
| T Empattement théorique       | 4285 | 4385 | 4585 |

## Poids à vide [kg]

|                  |      |      |      |
|------------------|------|------|------|
| Essieu avant     | 5390 | 5395 | 5405 |
| Essieux arrières | 4490 | 4495 | 4505 |
| Poids à vide     | 9880 | 9890 | 9910 |

## Diamètre de braquage [mm]

|                                      |       |       |       |
|--------------------------------------|-------|-------|-------|
| Diamètre de braquage entre trottoirs | 16100 | 16400 | 17100 |
| Diamètre de braquage entre murs      | 17500 | 17800 | 18500 |

## Poids en charge [kg]

|                  | Homologué | Maxi technique |
|------------------|-----------|----------------|
| PTC camion       | 26000     | 29000          |
| PTR              | 44000     | 60000          |
| Essieu avant     | 8000      | 8000           |
| Essieux arrières | 21000     | 21000          |

## Remarques Importantes

### Dimensions

Hauteur cabine: -16 mm pour CAB-DAY, +312 mm pour CAB-HSLP, -278 mm pour CAB-LDAY, -278 mm pour CAB-LSLP.

Essieu avant / dos cabine : -431 mm pour CAB-DAY, -500 mm pour CAB-LDAY, -6 mm pour CAB-LSLP.

La cote D inclus un jeu de 50 mm entre la carrosserie et le point le plus en arrière de la cabine, et est calculée pour un plancher de carrosserie à 100 mm au-dessus des longerons.

Les hauteurs peuvent varier de  $\pm 20$  mm dans le cas d'une suspension mécanique et de  $\pm 10$  mm dans le cas d'une suspension pneumatique.

Toutes les dimensions sont données pour un véhicule non chargé et avec essieu relevable au sol (cas des 6x2 / 8x2).

Les poids et dimensions sont donnés en fonction des pneus suivants:

Pneus essieu avant: 315/80R22.5  
Pneus essieu moteur: 315/80R22.5

**Le poids à vide s'entend avec huile, eau, AdBlue, 0 litres de gazole et sans chauffeur. Poids à vide peuvent varier de  $\pm 3\%$ .**

Diamètre de braquage (calcul théorique).

Les poids homologués peuvent varier d'un pays à l'autre.

Pour plus d'information sur les poids, y compris les poids des équipements optionnels, demandez au vendeur Volvo le calcul du poids selon vos spécifications avec Weight Information System (WIS).

Ne pas utiliser ce schéma pour l'implantation de la carrosserie. Se référer aux plans de châssis et Instructions de Carrossage Volvo FMX66T3L.

# GAMME DE MODÈLES

FMX D13 66 Tracteur Suspension Mécanique FMX 66T 3L

## Utilisation véhicule

- **RC-ROUGH** Transport sur et hors routes : moins de 95% sur routes bien entretenues et / ou pas plus de 5% sur routes dégradés, pistes, routes cahotiques, hors-pistes
- **RC-VROUG** Transport sur chantiers de construction

## Composants principaux

- **RADD-BR** Suspension arrière parabolique 3 lames B-Ride
- **RADD-TR1** Suspension arrière mécanique T-Ride1
- **RADD-TR2** Suspension arrière semi-elliptique T-Ride2
- **RADD-TR3** Suspension arrière parabolique T-Ride3, 38t
- **FMX-DAY5** Cabine Courte FMX
- **FMX-HSL5** Cabine Globetrotter FMX
- **FMX-LDA5** Cabine Courte toit surbaissé FMX
- **FMX-LSL5** Cabine Couchette toit surbaissé FMX
- **FMX-SLP5** Cabine Couchette FMX
- **EU6SCR** Niveau d'émission Euro 6 avec SelectiveCatalyc Reduction (SCR), filtre à particules et Exhaust Gas Reduction (EGR).
- **D13S420A** Moteur Diesel Turbo Standard, 13litres Euro 6 SCR+EGR, 420Ch, 2100Nm
- **D13S460A** Moteur Diesel Turbo Standard, 13litres Euro 6 SCR+EGR, 460Ch, 2300Nm
- **D13S500A** Moteur Diesel Turbo Standard, 13litres Euro 6 SCR+EGR, 500Ch, 2500Nm
- **D13S540A** Moteur Diesel Turbo Standard, 13litres Euro 6 SCR+EGR, 540Ch, 2600Nm
- **D13K420** Moteur Diesel, 13litres Euro 6 420Ch
- **D13K460** Moteur Diesel, 13litres Euro 6 460Ch
- **D13K500** Moteur Diesel, 13litres Euro 6, 500Ch
- **D13K540** Moteur Diesel, 13litres Euro 6 540Ch
- **DIESEL** Diesel
- **DIESEL-B** Biodiesel jusqu' au B100
- **EBR-VEB+** VEB+, Frein de compression Volvo agissant sur les soupapes + Volet sur échappement
- **AT2612** I-Shift, 12 rapports, 2600Nm, sortie 12e rapport prise directe
- **ATO2612** I-Shift, 12 rapports, 2600Nm, sortie 12e rapport surmultipliée
- **PT2606** Powertronic, 6 rapports, 2600Nm
- **ASO-C** La Crawler ASO-C, rapport de vitesse lent (C), permet d'avoir un 13ème rapport afin d'améliorer les performances au démarrage et la manœuvrabilité à basse vitesse du véhicule. L'Ultra Low Crawler ASO-ULC fournit 2 rapports de vitesse lent supplémentaires, offrant un 13ème rapport extra lent (C1) et un 14ème rapport ultra lent (C2). La vitesse ultra lente est conçue pour d'excellentes performances au démarrage et une manœuvrabilité exceptionnelle à très bas régimes.
- **ASO-ULC**
- **RTH2610B** Pont tandem double réduction RTH2610B
- **RTH2610F** Pont tandem double réduction RTH2610F
- **RTH3210F** Pont tandem double réduction RTH3210F
- **RTH3212F** Pont tandem double réduction RTH3212F
- **RTH3312** Pont tandem double réduction RTH3312
- **RTH3815** Pont tandem double réduction RTH3815
- **Packs**
- **DRIVE5** Pack conduite FH
- **DRIVE5+** Pack Conduite FH +
- **DRIVE5++** Pack conduite ++
- **1LIVINFM** Pack Repos Cabine
- **2LIVINFM** Pack Vie à Bord Cabine FM 2 couchettes
- **INFOBAS** Pack média de base radio sans écran secondaire
- **INFODF** Pack média avec Services Dynafleet et écran secondaire
- **INFOMED** Pack média médium radio avec écran secondaire
- **INFONAV** Pack média avec Navigation et écran secondaire
- **INFONDF** Pack média avec Navigation, Services Dynafleet et écran secondaire
- **VISIX5** Pack Visibilité FMX
- **VISIXCAM**

■ Equipement standard

□ Equipement optionnel

Pour une information plus détaillée au sujet de la cabine et de la chaîne cinématique, veuillez consulter les fiches techniques correspondantes.

Pour connaître toutes les options et combinaisons d'options possibles veuillez consulter le vendeur Volvo qui peut créer une spécification correspondant à vos souhaits avec le Volvo Sales Support system (VSS).

Le constructeur se réserve le droit de modifier la conception et de changer les équipements sans préavis. Les spécifications peuvent varier d'un pays à l'autre.

- **GSR2024** Pack GSR 2, General Safety Regulation 2024
- **OFFROADD** Pack Construction sur cabine courte
- **OFFROADS** Pack Construction sur cabine profonde

## Châssis

- **FST-PAR3** Suspension avant à 3 lames paraboliques (raideur élevée)
- **FAL10.0** Capacité de l'essieu avant : 10 tonnes
- **FAL8.0** Capacité de l'essieu avant : 8.0 tonnes
- **FAL9.0** Capacité de l'essieu avant : 9.0 tonnes
- **FSM-LUB** Axes et paliers de suspension avant avec points de graissage
- **FSTAB** Barre stabilisatrice avant (raideur normale)
- **RAL21** Capacité sur l'arrière : 21 tonnes
- **RAL26** Capacité tech sur l'arrière : 26 tonnes
- **RAL32** Capacité technique essieux arrière : 32t
- **RAL38** Capacité groupe essieu arrière 38 tonnes (Non homologué)
- **PSP-FIX** Pompe de direction à débit fixe
- **PSP-VAR** Pompe de direction à débit variable
- **EBS-MED** Pack EBS Medium
- **EBS-STD** Pack EBS standard
- **AUXPARK** 2 cylindres de parc à ressort supplémentaires
- **RST-MUL** Suspension arrière semi-elliptique, raideur normale
- **RST-PAR1** Suspension arrière à lames paraboliques
- **RST-PAR5** Suspension arrière à lames paraboliques progressives
- **FST7070** Epaisseur châssis, âme 7mm et ailes 7mm
- **FST8080** Epaisseur châssis, âme 8mm et ailes 8mm
- **FIL-EEEB** Doublage intérieur des longerons de châssis de l'arrière du moteur jusqu'à la fin du tandem
- **FIL-TXEB** Doublage intérieur des longerons de châssis à partir de la traverse de BV jusqu'à l'arrière du tandem.
- **BBOX-L** Bac à batteries situé à gauche du châssis
- **2BAT210B** 2 batteries Gel, 210 Ah
- **2BAT210C** 2 batteries AGM, 210 Ah
- **BATTAMP** Jauge de batterie : voltage et amperage
- **BATTIND** Indication de charge batteries
- **MSWI-C** Coupe-batteries manuel sur coffre à batteries
- **MSWI-R** Coupe-batteries télécommandé par porte-clef
- **R315A56** Réservoir 315L alu h: 56cm en D côté Droit  
Volume minimum 255l  
Volume maximum 630l
- **ADTP-BC** Réservoir AdBlue derrière cabine à droite
- **ADTP-L** Réservoir AdBlue à gauche
- **ADTP-R** Réservoir AdBlue à droite
- **ADB048** Réservoir AdBlue volume utile 48 litres
- **ADB050** Réservoir AdBlue volume utile 50 litres
- **ADB064** Réservoir AdBlue volume utile 64 litres
- **ADB068** Réservoir AdBlue volume utile 68 litres
- **ADB083** Réservoir AdBlue volume utile 83 litres
- **ADB090** Réservoir AdBlue volume utile 90 litres
- **ADB112** Réservoir AdBlue volume utile 112 litres
- **FCAP-L** Bouchon de réservoir à gazole et ad-blue verrouillable
- **FUFF-AS** Dispositif anti-déversement sur remplissage de carburant
- **FUFF-ATS** Dispositif antivol et anti-déversement sur remplissage carburant
- **ESH-REAR** Silencieux d'échappement horizontal, sortie arrière
- **ESH-VERT** Silencieux d'échappement horizontal, sortie verticale à droite
- **EXST-SSP** Sortie d'échappement en acier inoxydable poli brillant
- **EXST-ST** Sortie d'échappement en acier
- **WHC-FIX2** 2 cales de roue
- **WHC-FOL2** 2 cales de roue repliables
- **WHCP-F** Cale(s) de roue placée(s) sur l'avant du véhicule
- **WHCP-M** Cale(s) de roue placée(s) dans le milieu du véhicule

# GAMME DE MODÈLES

## FMX D13 66 Tracteur Suspension Mécanique FMX 66T 3L

|   |   |   |  |
|---|---|---|--|
| <input type="checkbox"/> <b>WHCP-T</b>  | Cale(s) de roue placée(s) pour le transport dans le coffre cabine extérieur   | <input type="checkbox"/> <b>2COMP900</b>            | Compresseur d'air bi-cylindre 900l/min. Cylindrée 636 cm3  |
| <input type="checkbox"/> <b>TB-L80</b>  | Coffre à outils de 800 mm à gauche du châssis   | <input type="checkbox"/> <b>CLU-AIRC</b>            | Compresseur d'air débrayable   |
| <input type="checkbox"/> <b>TB-R80</b>  | Coffre à outils de 800 mm à droite du châssis   | <input checked="" type="checkbox"/> <b>AIRIN-HI</b> | Prise d'air haute  |
| <input type="checkbox"/> <b>CHAIN-S</b>   | Chaînes à neige   | <input type="checkbox"/> <b>AIRIN-LO</b>            | Prise d'air basse en dos cabine  |
| <input type="checkbox"/> <b>HOOK-SC</b>   | Supports pour chaînes à neige   | <input type="checkbox"/> <b>ACL1ST-S</b>            | Filtre à air 2 cartouches gigognes   |
| <input checked="" type="checkbox"/> <b>RFEC-B</b>   | Fin de châssis arrière biseautée (standard sur tracteur)  | <input checked="" type="checkbox"/> <b>24A110BL</b> | Alternateur 110A 24V   |
| <input type="checkbox"/> <b>TOWR-ONE</b>  | Dispositif d'attelage basique boulonné à la traverse de remorque  | <input type="checkbox"/> <b>24A150BL</b>            | Alternateur 150A 24V   |
| <input type="checkbox"/> <b>TREL15</b>  | Cordon + prise électrique 15 broches adr  | <input type="checkbox"/> <b>24AL110B</b>            | Alternateur 110 A  |
| <input type="checkbox"/> <b>TREL7-7</b>   | Prises et cordons électriques 2 x 7 broches   | <input type="checkbox"/> <b>24AL150B</b>            | Alternateur 150 A  |
| <input checked="" type="checkbox"/> <b>TBC-EC</b>   | Connexions pour frein de remorque UE  | <input type="checkbox"/> <b>PRIM-EL</b>             | Pompe d'amorçage de carburant électrique   |
| <input checked="" type="checkbox"/> <b>TRBR-STA</b>   | Frein de remorque stationnaire  | <input checked="" type="checkbox"/> <b>PRIM-MAN</b> | Pompe d'amorçage de carburant manuelle   |
| <input type="checkbox"/> <b>TRB-STRE</b>  | Activation automatique de frein de remorque à faible vitesse (Stretch brake) pour éviter les mises en portefeuille et augmenter la dirigeabilité. | <input type="checkbox"/> <b>FUEQ-EH</b>             | Réchauffeur électrique de tuyauterie d'alimentation  |
| <input type="checkbox"/> <b>RFEND-B</b>   | Ailes arrière 3 morceaux avec dispositif anti-projections   | <input type="checkbox"/> <b>AF-E</b>                | Réchauffeur électrique de gazole sur la tête de filtre   |
| <input type="checkbox"/> <b>RFH-BAS</b>   | Hauteur d'ailes arrière standard  | <input type="checkbox"/> <b>AF-R</b>                | Réchauffeur de gazole sur la tête de filtre par le retour de carburant chaud.                    |
| <input type="checkbox"/> <b>RFH-HIG</b>   | Hauteur d'ailes arrière haute   | <input checked="" type="checkbox"/> <b>FUEFE2LW</b> | Filtre à carburant double, monté moteur, avec séparateur d'eau, grande taille                    |
| <input type="checkbox"/> <b>RFH-LOW</b>   | Hauteur d'ailes arrière basse   | <input type="checkbox"/> <b>EST-AID</b>             | Préchauffage électrique démarrage à froid  |
| <input type="checkbox"/> <b>TL-LED</b>  | Feux arrière LED  | <input type="checkbox"/> <b>220EBH15</b>            | Chauffage du moteur en 220V / 1.5kW  |
| <input checked="" type="checkbox"/> <b>BLIGHT-E</b>   | Feux stop d'urgence   | <input type="checkbox"/> <b>PTER-100</b>            | Prise de mouvement arrière moteur permanente avec bride DIN 100 / ISO 7646.                      |
| <b>Jantes et Pneumatiques</b>   |   | <input type="checkbox"/> <b>PTER-DIN</b>            | Prise de mouvement arrière moteur permanente sortie DIN5462 femelle cannelée pour pompe monobloc |
| <input checked="" type="checkbox"/> <b>RT-STEEL</b>   | Jantes en acier   | <input type="checkbox"/> <b>PTER1400</b>            | Prise de mouvement arrière moteur permanente avec bride SAE 1410                                 |
| <input type="checkbox"/> <b>SPWT-D</b>  | Roue de secours avec pneu de type Moteur  | <input type="checkbox"/> <b>HPE-F101</b>            | Pompe hydraulique arrière moteur 101 cm3/tr  |
| <input type="checkbox"/> <b>SPWT-F</b>  | Roue de secours avec pneu de type Avant   | <input type="checkbox"/> <b>HPE-F41</b>             | Pompe hydraulique arrière moteur 41 cm3/tr   |
| <input type="checkbox"/> <b>SWCP-T</b>  | Fixation temporaire de la roue de secours sur le châssis (sanglée)<br>Pour transport uniquement   | <input type="checkbox"/> <b>HPE-F51</b>             | Pompe hydraulique arrière moteur 51 cm3/tr   |
| <input type="checkbox"/> <b>SWCP-TP</b>   | Porte-roue de secours livré non monté   | <input type="checkbox"/> <b>HPE-F61</b>             | Pompe hydraulique arrière moteur 61 cm3/tr   |
| <input checked="" type="checkbox"/> <b>JACK-20T</b>   | Cric d'une capacité de 20 tonnes  | <input type="checkbox"/> <b>HPE-F81</b>             | Pompe hydraulique arrière moteur 81 cm3/tr   |
| <input checked="" type="checkbox"/> <b>TOOL-BAS</b>   | Trousse à outils de base  | <input type="checkbox"/> <b>HPE-T53</b>             | Pompe hydraulique arrière moteur 2 sorties 53/53 cm3/tr  |
| <input type="checkbox"/> <b>TOOLKIT</b>   | Trousse à outils complète   | <input type="checkbox"/> <b>HPE-T70</b>             | Pompe hydraulique arrière moteur 2 sorties 70/35 cm3/tr  |
| <input type="checkbox"/> <b>INFLAHOS</b>  | Tuyau de gonflage longueur 20 m   | <input type="checkbox"/> <b>HPE-V45</b>             | Pompe hydraulique arrière moteur à débit variable 45 cm3/tr                                      |
| <input type="checkbox"/> <b>GAUGE-TP</b>  | Manomètre pour contrôler la pression des pneumatiques   | <input type="checkbox"/> <b>HPE-V75</b>             | Pompe hydraulique arrière moteur à débit variable 75 cm3/tr                                      |
| <b>Chaîne cinématique</b>   |   | <input type="checkbox"/> <b>PTPT-D</b>              | PTPT-D, sortie pompe, sur Powertronic  |
| <input type="checkbox"/> <b>TRAP-HD</b>   | Boîte à vitesses renforcée  | <input type="checkbox"/> <b>PTPT-F</b>              | PTPT-F, sortie plateau, sur Powertronic  |
| <input checked="" type="checkbox"/> <b>DRM-BE</b>   | Mode de conduite Economique et standard   | <input type="checkbox"/> <b>PTR-D</b>               | PTO arrière BV, PTR-D sortie pompe, régime moteur bas  |
| <input checked="" type="checkbox"/> <b>DRM-E</b>  | Mode de conduite Economique   | <input type="checkbox"/> <b>PTR-DH</b>              | PTO arrière BV, PTR-DH sortie pompe, haut régime moteur  |
| <input checked="" type="checkbox"/> <b>PVT-MAP</b>  | Fonction I-See étendue, utilisant les données partagées et cartographiques (I-See connecté)   | <input type="checkbox"/> <b>PTR-DM</b>              | PTO arrière boîte PTR-DM sortie pompe, régime moteur moyen                                       |
| <input checked="" type="checkbox"/> <b>CRUIS-E</b>  | Cruise control économique   | <input type="checkbox"/> <b>PTR-F</b>               | PTR-F, 1 sortie plateau  |
| <input type="checkbox"/> <b>CRUIS-E5</b>  | Cruise control économique avec contrôle du couple en mode économie  | <input type="checkbox"/> <b>PTRD-D</b>              | PTO arrière BV, PTRD-D avec 2 sorties pompes (avant et arrière)                                  |
| <input type="checkbox"/> <b>AMSO-AUT</b>  | Programme de changement manuel des rapports   | <input type="checkbox"/> <b>PTRD-D1</b>             | PTO arrière boîte PTRD-D1 sortie plateau/  |
| <input type="checkbox"/> <b>AVO-ENH</b>   | Logiciel I-Shift professionnel Avancé, adaptation construction et grumier   | <input type="checkbox"/> <b>PTRD-D2</b>             | PTO arrière boîte PTRD-D2, 2 sorties plateau + 1 sortie pompe,                                   |
| <input type="checkbox"/> <b>APF-ENH</b>   | Option I-Shift : Fonctions supplémentaires programmables de gestion de prise de force   | <input type="checkbox"/> <b>HPG-F101</b>            | Pompe hydraulique sur boîte 101 cm3/tr   |
| <input type="checkbox"/> <b>RET-TPT</b>   | Ralentisseur hydraulique intégré à la boîte Powertronic   | <input type="checkbox"/> <b>HPG-F41</b>             | Pompe hydraulique sur boîte 41 cm3/tr  |
| <input type="checkbox"/> <b>TC-HWO</b>  | Refroidisseur d'huile de transmission eau/huile   | <input type="checkbox"/> <b>HPG-F51</b>             | Pompe hydraulique sur boîte 51 cm3/tr  |
| <input type="checkbox"/> <b>TC-MAOH2</b>  | Refroidisseur d'huile de transmission très hautes performances Air/Huile  | <input type="checkbox"/> <b>HPG-F61</b>             | Pompe hydraulique sur boîte 61 cm3/tr  |
| <input type="checkbox"/> <b>TC-MWOH2</b>  | Refroidisseur d'huile de transmission haute performance à eau   | <input type="checkbox"/> <b>HPG-F81</b>             | Pompe hydraulique sur boîte 81 cm3/tr  |
| <input type="checkbox"/> <b>2COM1100</b>  | Compresseur d'air bi-cylindre 1100l/min. Cylindrée 760 cm3  | <b>Cabine Conduite</b>                              |  |
| <input checked="" type="checkbox"/> <b>2COMP870</b>   | Compresseur d'air bi-cylindre 870 l/min   | <input checked="" type="checkbox"/> <b>STWPOS-L</b> | Conduite à gauche  |
| <input checked="" type="checkbox"/> <b>Equiperment standard</b>   | <input type="checkbox"/> <b>Equiperment optionnel</b>   | <input type="checkbox"/> <b>STWM-LE</b>             | Volant en cuir   |
| Pour une information plus détaillée au sujet de la cabine et de la chaîne cinématique, veuillez consulter les fiches techniques correspondantes.  |   |   |  |
| Pour connaître toutes les options et combinaisons d'options possibles veuillez consulter le vendeur Volvo qui peut créer une spécification correspondant à vos souhaits avec le Volvo Sales Support system (VSS). |   |   |  |
| Le constructeur se réserve le droit de modifier la conception et de changer les équipements sans préavis. Les spécifications peuvent varier d'un pays à l'autre.  |   |   |  |
| <input type="checkbox"/> <b>STGW-AD2</b> Volant réglable 3 réglages   |   |   |  |
| <input type="checkbox"/> <b>AIRBAG</b> Airbag conducteur  |   |   |  |
| <input type="checkbox"/> <b>INST-BAS</b> Instrumentation niveau base  |   |   |  |
| <input type="checkbox"/> <b>DRC-AMII</b> Contrôle de la régénération - Mode automatique (/ Forcé (véhicule statique) / Inhibé (vitesse véhicule limitée à 40 km/h)  |   |   |  |
| <input checked="" type="checkbox"/> <b>DRC-AUTO</b> Contrôle de la régénération automatique   |   |   |  |
| <input checked="" type="checkbox"/> <b>1DAYDIG4</b> Tachygraphe numérique 1 jour - DTCO4.1  |   |   |  |
| <input type="checkbox"/> <b>ARSL</b> Limiteur de vitesse ajustable  |   |   |  |

Equipement standard

Equipement optionnel

Pour une information plus détaillée au sujet de la cabine et de la chaîne cinématique, veuillez consulter les fiches techniques correspondantes.

Pour connaître toutes les options et combinaisons d'options possibles veuillez consulter le vendeur Volvo qui peut créer une spécification correspondant à vos souhaits avec le Volvo Sales Support system (VSS).

Le constructeur se réserve le droit de modifier la conception et de changer les équipements sans préavis. Les spécifications peuvent varier d'un pays à l'autre.

# GAMME DE MODÈLES

## FMX D13 66 Tracteur Suspension Mécanique FMX 66T 3L

|  |   |   |  |
|--|---|---|--|
| <input type="checkbox"/> <b>ESP-BAS1</b>   | Le Pack ESP est conçu pour les véhicules remorquants équipés de freins ABS  | <input type="checkbox"/> <b>SBPRE-PS</b>            | Pré-tensionneur ceinture passager  |
| <input type="checkbox"/> <b>ESPC-RO</b>  | Avec modes ESP "Off-Road"   | <input type="checkbox"/> <b>ARMRE-BB</b>            | 2 accoudoirs sur les sièges conducteur et passager   |
| <input type="checkbox"/> <b>HWSS-AC</b>  | Avertisseur de collision frontale & régulateur de vitesse et d'espacement (ACC)   | <input type="checkbox"/> <b>ARMRE-DB</b>            | 2 accoudoirs sur le siège conducteur   |
| <input type="checkbox"/> <b>HWSS-ACB</b>   | Avertisseur de collision frontale & régulateur de vitesse et d'espacement (ACC) & freinage d'urgence  | <input type="checkbox"/> <b>ARMRE-PB</b>            | 2 accoudoirs sur le siège passager   |
| <input type="checkbox"/> <b>HWSS-FCB</b>   | Avertisseur de collision frontale & freinage d'urgence  | <input type="checkbox"/> <b>ARU-BAS</b>             | Garniture d'accoudoir en Vinyl   |
| <input type="checkbox"/> <b>LSS-DW</b>   | Aide au maintien de la trajectoire  | <input type="checkbox"/> <b>ARU-LEA</b>             | Garniture d'accoudoir en Cuir  |
| <input type="checkbox"/> <b>LCS2</b>   | Aide anti-collision latérale, côté passager   | <input checked="" type="checkbox"/> <b>FMAT-RUB</b> | Tapis de sol caoutchouc  |
| <input type="checkbox"/> <b>LCS4</b>   | Aide anti-collision latérale, côté passager et conducteur   | <input type="checkbox"/> <b>FMAT-TX2</b>            | Tapis de sol textile et caoutchouc   |
| <input type="checkbox"/> <b>DAS-W</b>  | Dispositif d'alerte conducteur  | <input checked="" type="checkbox"/> <b>LBK70</b>    | Couchette inférieure 700x2000m, fixe   |
| <input type="checkbox"/> <b>RSENS-W</b>  | Détecteur de pluie activant les essuie-glaces   | <input type="checkbox"/> <b>MATL-FI</b>             | Matelas couchette inférieure-ferme, ressorts ensachés  |
| <input type="checkbox"/> <b>CU-ECC</b>   | Climatisation automatique   | <input checked="" type="checkbox"/> <b>MATL-SF</b>  | Matelas couchette inférieure-semi-ferme, ressorts ensachés   |
| <input type="checkbox"/> <b>CU-ECC2</b>  | Climatisation automatique avec capteur de qualité d'air et filtre à carbone   | <input type="checkbox"/> <b>OLMAT-BA</b>            | Matelas de protection basique  |
| <input checked="" type="checkbox"/> <b>CU-MCC</b>  | Air conditionné à réglage manuel  | <input type="checkbox"/> <b>OLMAT-PR</b>            | Matelas de protection supérieur  |
| <input type="checkbox"/> <b>IMMOBIL</b>  | Clef avec anti-démarrage codé   | <input type="checkbox"/> <b>TBK70F</b>              | Couchette supérieure fixe 700x1900mm, relevable jusqu'à 52° (selon version cab et rangements)        |
| <input type="checkbox"/> <b>ALARM-E</b>  | Alarme anti-effraction - cabine / carrosserie / remorque  | <input type="checkbox"/> <b>PH-CAB2</b>             | Chauffage indépendant cabine, 2kW  |
| <input type="checkbox"/> <b>PHONE-PK</b>   | Kit de préparation téléphone  | <input type="checkbox"/> <b>PH-ENGCA</b>            | Chauffage indépendant moteur et cabine   |
| <input type="checkbox"/> <b>ISUNS-BS</b>   | Pare-soleil latéral intérieur, 2 côtés  | <input type="checkbox"/> <b>PH-SS</b>               | Chauffage auxiliaire de cabine pour arrêt de courte durée  |
| <input checked="" type="checkbox"/> <b>ISUNS-DS</b>  | Pare-soleil latéral chauffeur   | <input type="checkbox"/> <b>SLCP-BAS</b>            | Panneau de contrôle basique (contrôles lumière int, chauffage indép, toit ouvrant, verrouill.portes) |
| <input type="checkbox"/> <b>ISUNF-B</b>  | Pare-soleil frontal, basique (sans miroir)  | <input type="checkbox"/> <b>ETSB-F</b>              | Boite de rangement sur le dessus du tunnel moteur  |
| <input type="checkbox"/> <b>ISUNF-MD</b>   | Pare-soleil avec miroir côté conducteur   | <input type="checkbox"/> <b>ETSB-FR</b>             | 2 coffres placés sur l'avant et l'arrière du tunnel moteur   |
| <input type="checkbox"/> <b>ISUNF-RE</b>   | Pare-soleil frontal, déroulant, électrique  | <input type="checkbox"/> <b>ETSB-FRS</b>            | 3 coffres sur le tunnel moteur : à l'avant, à l'arrière, le coté                                     |
| <input checked="" type="checkbox"/> <b>ISUNF-RM</b>  | Pare-soleil frontal, déroulant, manuel  | <input type="checkbox"/> <b>ETSB-FS</b>             | 2 coffres placés à l'avant et le coté du tunnel moteur   |
| <input type="checkbox"/> <b>ADFS</b>   | 2 emplacements DIN libres supplémentaires dans panneau supérieur  | <input type="checkbox"/> <b>ETSB-R</b>              | Boite de rangement située à l'arrière du tunnel moteur   |
| <input type="checkbox"/> <b>BUPALARM</b>   | Alarme de marche arrière, 90 dB   | <input type="checkbox"/> <b>ETSB-RS</b>             | 2 coffres placés sur le coté et à l'arrière du tunnel moteur   |
| <input type="checkbox"/> <b>RTOLL-PK</b>   | Préparation pour collecte des péages allemands  | <input type="checkbox"/> <b>ETSB-S</b>              | Boite de rangement sur le coté du tunnel moteur, à droite  |
| <input type="checkbox"/> <b>REMC-MF</b>  | Télécommande extérieur cabine, multi fonctionnelle  | <input type="checkbox"/> <b>RUS-BAS</b>             | Rangement arrière cabine 154 litres (300mm de haut)  |
| <input type="checkbox"/> <b>FIREX3FR</b>   | Extincteur 3kg, Marquage CE et NF, autocollant en français  | <input type="checkbox"/> <b>RUS-HIG</b>             | Rangement arrière cabine 245 litres (440mm de haut)  |
| <input checked="" type="checkbox"/> <b>FIREXT2F</b>  | Extincteur à poudre ABC de 2 Kg, étiquette en Français, marquage CE et NF   | <input type="checkbox"/> <b>REF-ICPK</b>            | Kit de préparation pour réfrigérateur sur tunnel moteur  |
| <input checked="" type="checkbox"/> <b>WARNVEST</b>  | Gilet de sécurité réfléchissant   | <input type="checkbox"/> <b>MICRO-PK</b>            | Kit de préparation pour four micro-ondes (cables élect.)   |
| <input type="checkbox"/> <b>AIDKIT</b>   | Trousse de premiers soins contenant sparadrap, lavage et séchage tampons, compresses, bandages élastiques, masque respiratoire, des gants et des ciseaux.   | <input type="checkbox"/> <b>BOTH-D</b>              | 1 porte-bouteille sous section centrale du tableau de bord   |
| <input type="checkbox"/> <b>AIDKIT1B</b>   | Trousse de premiers soins contenant sparadrap, compresses, bandages élastiques, gants, ciseaux, bandage triangulaire, chiffons bandages, ruban adhésif et la feuille de sauvetage (exigences allemandes). | <input type="checkbox"/> <b>COFMA-PK</b>            | Prédisposition pour cafetière  |
| <input type="checkbox"/> <b>WARNLAMP</b>   | Lampe de signalisation portative  | <input checked="" type="checkbox"/> <b>INLI-BAS</b> | Eclairage intérieur cabine classique   |
| <input type="checkbox"/> <b>LAMP-IN</b>  | Lampe d'inspection à brancher sur une prise allume cigare   | <input type="checkbox"/> <b>INLI-NL</b>             | Eclairage intérieur cabine de nuit avec commutateur  |
| <input type="checkbox"/> <b>BULBKIT</b>  | Kit d'ampoules et de fusibles   | <input type="checkbox"/> <b>INLI-NLD</b>            | Eclairage intérieur de cabine de nuit avec réglage d'intensité                                       |
| <input type="checkbox"/> <b>WRITEPAD</b>   | Tablette écriture   | <input type="checkbox"/> <b>ARL-FLEX</b>            | 2 lampes liseuses orientables  |
| <b>Cabine Repos</b>  |   |   |  |
| <input type="checkbox"/> <b>DST-CF1</b>  | Siège conducteur confort suspendu   | <input checked="" type="checkbox"/> <b>RH-EE</b>    | Sans toit ouvrant - Sortie de secours avec vitre teintée   |
| <input checked="" type="checkbox"/> <b>DST-CF4</b>   | Siège conducteur confort suspendu avec ceinture intégrée  | <input type="checkbox"/> <b>RH-ER</b>               | Toit ouvrant - Electrique / Acier  |
| <input type="checkbox"/> <b>DST-CF5</b>  | Siège conducteur confort suspendu et chauffant avec ceinture intégrée   | <input type="checkbox"/> <b>RH-ETR</b>              | Toit ouvrant - Electrique / Vitre teintée / Ouverture arrière  |
| <input type="checkbox"/> <b>DST-CF6</b>  | Siège conducteur confort suspendu, chauffant et ventilé, ceinture intégrée  | <input type="checkbox"/> <b>RH-MTR</b>              | Toit ouvrant - Manuel / Vitre teintée / Ouverture arrière  |
| <input type="checkbox"/> <b>SBD-RED</b>  | Ceintures de sécurité rouges, sièges passager et conducteur   | <input checked="" type="checkbox"/> <b>GLAS-TIN</b> | Vitres teintées  |
| <input type="checkbox"/> <b>SBPRE-DS</b>   | Pré-tensionneur ceinture conducteur   | <input type="checkbox"/> <b>GLAS-UNT</b>            | Vitres non teintées  |
| <input checked="" type="checkbox"/> <b>PST-BAS1</b>  | Siège passager fixe   | <input type="checkbox"/> <b>SWIND-BS</b>            | Vitres latérales arrière supplémentaires des 2 côtés   |
| <input type="checkbox"/> <b>PST-CF4</b>  | Siège passager confort suspendu avec ceinture intégrée  | <input type="checkbox"/> <b>SWIND-PS</b>            | Vitre latérale arrière supplémentaire côté passager  |
| <input type="checkbox"/> <b>PST-CF5</b>  | Siège passager confort suspendu chauffant avec ceinture intégrée  | <input type="checkbox"/> <b>AWIND-RF</b>            | Vitre arrière cabine   |
| <b>Extérieur cabine</b>  |   |   |  |
| <input checked="" type="checkbox"/> <b>Equipement standard</b>   | <input type="checkbox"/> <b>Equipement optionnel</b>  | <input type="checkbox"/> <b>VANMIR</b>              | Miroir de courtoisie dans rangement avant  |
| <b>AS-FUS</b> Etagère supplémentaire pour compartiments dans rangement avant   |   |   |  |
| <b>INFOT-PK</b> Kit de préparation pour le montage d'une télévision en cabine (plaque de fixation, ceinture sécurité, câble antenne et auxiliaire) |   |   |  |
| <b>EXTL-BAS</b> Finition extérieure standard (emmarchement, pare-chocs et son spoiler, rétros et visière gris)                                     |   |   |  |
| <b>DGLAS-H</b> Vitre de porte en verre de sécurité   |   |   |  |
| <input type="checkbox"/> <b>DGLAS-L</b> Vitre de porte feuilletée  |   |   |  |
| <input checked="" type="checkbox"/> <b>LOCK-CTL</b> Fermeture centrale des portes  |   |   |  |

Pour une information plus détaillée au sujet de la cabine et de la chaîne cinématique, veuillez consulter les fiches techniques correspondantes.

Pour connaître toutes les options et combinaisons d'options possibles veuillez consulter le vendeur Volvo qui peut créer une spécification correspondant à vos souhaits avec le Volvo Sales Support system (VSS).

Le constructeur se réserve le droit de modifier la conception et de changer les équipements sans préavis. Les spécifications peuvent varier d'un pays à l'autre.

# GAMME DE MODÈLES

## FMX D13 66 Tracteur Suspension Mécanique FMX 66T 3L

|                          |                  |  |                          |                 |  |
|--------------------------|------------------|--|--------------------------|-----------------|--|
| <input type="checkbox"/> | <b>LOCK-REM</b>  | Verrouillage centralisé avec commande à distance des 2 portes  | <input type="checkbox"/> | <b>HORN-F1S</b> | Trompe Jericho monté sous calandre   |
| <input type="checkbox"/> | <b>BUMP-HD</b>   | Pare-chocs avant fortes sollicitations   | <input type="checkbox"/> | <b>HORN-R2S</b> | Deux trompes chromées 1 ton montées sur le toit (non autorisé en France)                                       |
| <input type="checkbox"/> | <b>AUXFS</b>     | Marchepieds accès-cabine supplémentaires (conducteur et passager)  | <input type="checkbox"/> | <b>ANT-CBR</b>  | Antenne et câble pour antenne CB   |
| <input type="checkbox"/> | <b>GUARD-EH</b>  | Protection renforcée de la durite radiateur et du carter moteur  | <input type="checkbox"/> | <b>ACCBR-AP</b> | Supports accessoires montés sur l'avant, le milieu et l'arrière du toit  |
| <input type="checkbox"/> | <b>SIDEH-B</b>   | Barre de maintien côté conducteur sur cabine courte  | <input type="checkbox"/> | <b>ACCBR-F</b>  | Support accessoires monté sur avant du toit  |
| <input type="checkbox"/> | <b>SIDSTP-R</b>  | Echelle de visite et barre de maintien côté conducteur sur cabine courte   | <input type="checkbox"/> | <b>ACCBR-FM</b> | Supports accessoires montés sur avant et milieu du toit  |
| <input type="checkbox"/> | <b>BUGNET</b>    | Filet de protection du radiateur   | <input type="checkbox"/> | <b>ACCBR-FR</b> | Supports accessoires montés sur avant et arrière du toit   |
| <input type="checkbox"/> | <b>CTILT-P-E</b> | Basculement de cabine électrique   | <input type="checkbox"/> | <b>ACCBR-M</b>  | Support accessoires monté sur le milieu du toit  |
| <input type="checkbox"/> | <b>CTILT-P-M</b> | Basculement de cabine manuel   | <input type="checkbox"/> | <b>ACCBR-R</b>  | Support accessoires monté sur l'arrière du toit  |
| <input type="checkbox"/> | <b>FCABS-A</b>   | Suspension avant de cabine pneumatique   | <input type="checkbox"/> | <b>ACCBR-RM</b> | Supports accessoires montés sur l'arrière et le milieu du toit   |
| <input type="checkbox"/> | <b>FCABS-M</b>   | Suspension avant de cabine mécanique   | <input type="checkbox"/> | <b>LADDER</b>   | Echelle installée au dos cabine  |
| <input type="checkbox"/> | <b>RCABS-A</b>   | Suspension arrière de cabine pneumatique   | <input type="checkbox"/> | <b>REFS-TW</b>  | Bandes rétroréfléchissantes blanches placées dans la cabine  |
| <input type="checkbox"/> | <b>RCABS-M</b>   | Suspension arrière de cabine mécanique   | <input type="checkbox"/> | <b>REFS-TY</b>  | Bandes rétroréfléchissantes jaunes placées dans la cabine  |
| <input type="checkbox"/> | <b>MIRCFPCX</b>  | Rétroviseur "Confort" FMX avec Caméra d'angle coté passager  | <b>Carrosserie</b>       |                 |  |
| <input type="checkbox"/> | <b>MIRCOMFX</b>  | Rétroviseurs dégivrants à commande électrique gd angle + accostage robustesse spéciale FMX   | <input type="checkbox"/> | <b>5WM-ISHD</b> | Sommier de sellette renforcé pour sellette 3'1/2. Application transport exceptionnel                           |
| <input type="checkbox"/> | <b>AMIR-F20</b>  | Antévisseur sous visière 200mm   | <input type="checkbox"/> | <b>5WM-ISOH</b> | Sommier de sellette ISO-H (haut)   |
| <input type="checkbox"/> | <b>SUNV-H</b>    | Visière pare-soleil extérieure fumée   | <input type="checkbox"/> | <b>5WM-ISOM</b> | Sommier de sellette ISO-M (Moyen)  |
| <input type="checkbox"/> | <b>AD-ROOF</b>   | Défecteur de toit tridimensionnel  | <input type="checkbox"/> | <b>5WH150</b>   | Sellette hauteur 150 mm  |
| <input type="checkbox"/> | <b>AD-SIDEL</b>  | Défecteurs latéraux de cabine longs  | <input type="checkbox"/> | <b>5WH185</b>   | Sellette hauteur 185 mm  |
| <input type="checkbox"/> | <b>AD-SIDES</b>  | Défecteurs latéraux cabine courts  | <input type="checkbox"/> | <b>5WH190</b>   | Sellette hauteur 190 mm  |
| <input type="checkbox"/> | <b>HL-BASIC</b>  | Phares standards   | <input type="checkbox"/> | <b>5WH290</b>   | Sellette hauteur 290 mm  |
| <input type="checkbox"/> | <b>HL-LED</b>    | Phares LED,  | <input type="checkbox"/> | <b>5WT-JO11</b> | Sellette Fonte Jost JSK38G - transport lourd - Double oscillation  |
| <input type="checkbox"/> | <b>HL-CLEAN</b>  | Lave-phares haute pression   | <input type="checkbox"/> | <b>5WT-JO8</b>  | Sellette Fonte Jost JSK 37   |
| <input type="checkbox"/> | <b>HLP-ST</b>    | Grille de protection des phares en acier   | <input type="checkbox"/> | <b>5WT-JOHD</b> | Sellette Fonte Jost 38 C 3'1/2 - transport lourd -   |
| <input type="checkbox"/> | <b>HL-ADJ</b>    | Réglage de l'inclinaison des phares  | <input type="checkbox"/> | <b>5WT-SH</b>   | Sellette Fonte SAF-Holland +GF+ SK-S 36.20 V   |
| <input type="checkbox"/> | <b>DRL-LED</b>   | Feux de circulation diurne à LED   | <input type="checkbox"/> | <b>5WL-S1</b>   | Sellette avec graissage automatique du plateau et du mécanisme de fermeture                                    |
| <input type="checkbox"/> | <b>ASL-RF2</b>   | 2 phares dans boîte à lumière en haut de cabine. Lampes de type H11 70W disposées à gauche et à droite de l'insigne GLOBETROTTER.  | <input type="checkbox"/> | <b>TCIND</b>    | Indication de remorque accouplée   |
| <input type="checkbox"/> | <b>IDLMPSW</b>   | Interrupteur des lampes ID (pour la traversée de pays où ce n'est pas autorisé, ex : France)   | <input type="checkbox"/> | <b>RDECK</b>    | Passerelle arrière cabine, entre les longerons, de 20 pouces de long   |
| <input type="checkbox"/> | <b>BEACOA2F</b>  | 2 gyrophares montés à l'avant. Montés sur les barres d'accessoires si commandé, sinon directement sur la cabine.   | <input type="checkbox"/> | <b>RDECK-M</b>  | Passerelle arrière cabine, entre les longerons, de 40 pouces de long   |
| <input type="checkbox"/> | <b>BEACOA2R</b>  | 2 gyrophares montés à l'arrière. Montés sur les barres d'accessoires si commandé, sinon directement sur la cabine.   | <input type="checkbox"/> | <b>SRWL-PK</b>  | Préparation cablage pour phares de travail latéral et arrière sur châssis + interrupteur 3 positions, max 280W |
| <input type="checkbox"/> | <b>BEACON-P</b>  | Lampes LED flash sur les cabines GLOBETROTTER XL/XXL Préparation gyrophares : Passe-câble au toit avec câbles pré-montés. Connecteurs et relais inclus. Charge maxi 300W | <input type="checkbox"/> | <b>SWL-2RA</b>  | 2 feux de travail oranges (H3/35W) montés G/D sur arrière châssis interrupteur 2 positions (on/off)            |
| <input type="checkbox"/> | <b>BEACONA4</b>  | 4 gyrophares orange (2 devant/2 derrière) montés sur toit. Lampes LED flash sur les cabines GLOBETROTTER XL/XXL.   | <input type="checkbox"/> | <b>SWL-2RW</b>  | 2 feux de travail blancs (H3/70W) montés G/D sur arrière châssis interrupteur 2 positions (on/off)             |
| <input type="checkbox"/> | <b>CABPT-R1</b>  | Sortie pour câble sur le pavillon coté passager  | <input type="checkbox"/> | <b>SWL-PK</b>   | Préparation cablage pour phares de travail latéraux sur châssis + interrupteur 2 positions, max 280W           |
| <input type="checkbox"/> | <b>CABPT-R2</b>  | 2 sorties pour câble sur le pavillon à droite et à gauche  | <input type="checkbox"/> | <b>WL-TA1W</b>  | Phare d'attelage blanc   |
| <input type="checkbox"/> | <b>SPOTP-F</b>   | Préparation pour feux additionnels à l'avant sur calandre, max 280 W   | <input type="checkbox"/> | <b>WLC-H2A</b>  | 2 feux de travail oranges (H3/70W) montés en AR cabine (interrupteur compris)                                  |
| <input type="checkbox"/> | <b>SPOTP-R</b>   | Préparation pour feux additionnels sur pavillon, max 280 W   | <input type="checkbox"/> | <b>WLC-H2W</b>  | 2 feux de travail blancs (H3/70W) montés en AR cabine (interrupteur compris)                                   |
| <input type="checkbox"/> | <b>SPOTP-RF</b>  | Préparation pour feux additionnels sur pavillon et calandre, max 2x280W  | <input type="checkbox"/> | <b>WLC-PKH</b>  | Kit préparation (câbles et interrupteur) pour feux travail montés sur cabine (passe-fil compris)               |
| <input type="checkbox"/> | <b>ROS-IL2</b>   | Prédisposition complète éclairage enseigne lumineuse (logo Globe GSGN-GTR ou fond blanc UCABSIGN)  | <input type="checkbox"/> | <b>WLC-PKL</b>  | Kit préparation (câbles et interrupteur) pour feux travail montés bas de cabine (passe-fil compris)            |
| <input type="checkbox"/> | <b>ROS-ILP</b>   | Prédisposition éclairage enseigne lumineuse (logo Globetrotter)  | <input type="checkbox"/> | <b>WLC-PKLH</b> | Kit préparation (câbles, interrupteur) pour feux travail montés haut/bas cabine (passe-fil compris)            |
| <input type="checkbox"/> | <b>CSGN-FMX</b>  | Emblème, FMX   | <input type="checkbox"/> | <b>ECBB-BAS</b> | Centrale électrique carrossier sans module carrossier  |
| <input type="checkbox"/> |                  |  | <input type="checkbox"/> | <b>ECBB-HIG</b> | Centrale électrique carrossier avec module carrossier en cabine (14+4 sorties)                                 |
| <input type="checkbox"/> |                  |  | <input type="checkbox"/> | <b>ECBB-MED</b> | Centrale électrique carrossier avec module carrossier en cabine (7+4 sorties)                                  |
| <input type="checkbox"/> |                  |  | <input type="checkbox"/> | <b>BBCHAS1</b>  | Connecteur 7 broches pour connexions carrossier  |
| <input type="checkbox"/> |                  |  | <input type="checkbox"/> | <b>BBCHAS3</b>  | 3 connecteurs 7 broches pour connexions carrossier   |
| <input type="checkbox"/> |                  |  | <input type="checkbox"/> | <b>BEPR-T2</b>  | Préparation électrique carrossier pour benne avec télécommande VOLVO   |
| <input type="checkbox"/> |                  |  | <input type="checkbox"/> | <b>TD-BAS</b>   | Détection de remorque sans capteur LED   |

Equipement standard

Equipement optionnel

Pour une information plus détaillée au sujet de la cabine et de la chaîne cinématique, veuillez consulter les fiches techniques correspondantes.

Pour connaître toutes les options et combinaisons d'options possibles veuillez consulter le vendeur Volvo qui peut créer une spécification correspondant à vos souhaits avec le Volvo Sales Support system (VSS).

Le constructeur se réserve le droit de modifier la conception et de changer les équipements sans préavis. Les spécifications peuvent varier d'un pays à l'autre.

# GAMME DE MODÈLES

## FMX D13 66 Tracteur Suspension Mécanique FMX 66T 3L

---

- **TD-LED** Utilisation de (semi)remorque à feux classiques et à feux à diodes électroluminescentes LED
- **AUXL-SPK** Kit de préparation pour phares auxiliaires de déneigement
- **TAILPRE2** Préparation pour hayon élévateur avec télécommande VOLVO
- **TAILPREP** Préparation pour hayon élévateur
- **AESW2** 2 interrupteurs carrossier 2 positions (inscription: AUX1 et AUX2)
- **AESW2PK** 2 interrupteurs carrossier 2 positions (AUX1 et AUX2) et préparation pour 4 autres interrupteurs 2 positions (interrupteurs non fournis)
- **AUXSW-4** Installation de 4 interrupteurs supplémentaires (depuis la centrale électrique carrossier jusqu'aux interrupteurs)

### Mise à la route

- **TGW-4GWL** Portail télématique avec modem GSM/GPRS/4G et WLAN
- **FMS-PK** Interface pour système FMS (Système Management Flottes)
- **DRUT1** Application conducteur MY TRUCK prépayée 1 an
- **DRUT2** Application conducteur MY TRUCK prépayée 2 ans
- **DRUT3** Application conducteur MY TRUCK prépayée 3 ans
- **DRUT4** Application conducteur MY TRUCK prépayée 4 ans
- **DRUT5** Application conducteur MY TRUCK prépayée 5 ans