

# MODELLUTBUD

FMX D11 jämnlast 6x6 Luftfjädring bak FMX 66R 1A

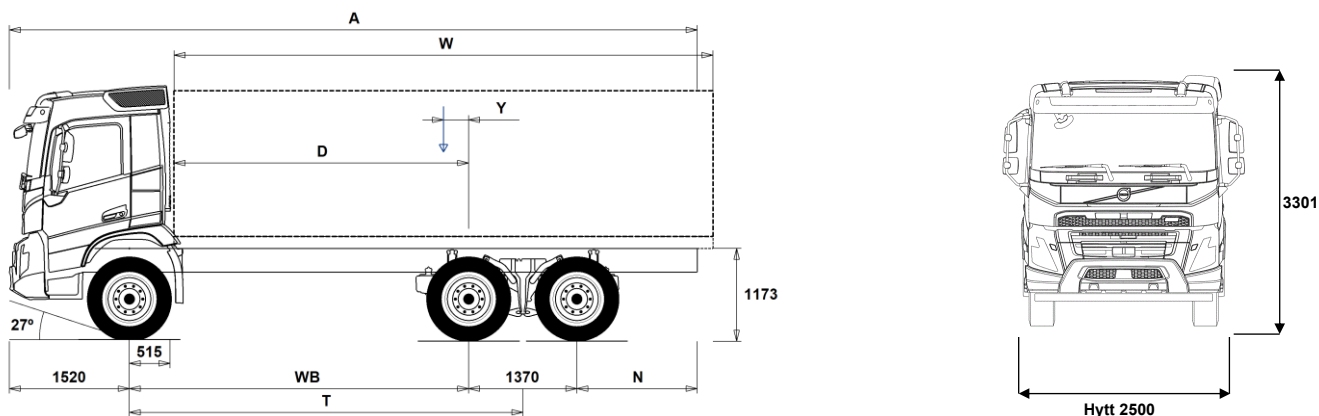

## Chassidimensioner [mm]

WB Hjulbas	3600	3700	3900	4300	4600
A Totallängd	8415	8615	8915	9565	10015
D Centrum bakaxel till framkant påbyggnad	3035	3135	3335	3735	4035
N Bakre överhäng (Min.)	825	825	825	825	825
N Bakre överhäng (Max.)	1925	2025	2125	2375	2525
T Teoretisk hjulbas	4285	4385	4585	4985	5285
Y Lastens tyngdpunkt (Min.)	-214	-204	-185	-150	-125
Y Lastens tyngdpunkt (Max.)	41	57	89	149	193
W Påbyggnadslängd (Min.)	5986	6154	6491	7172	7682
W Påbyggnadslängd (Max.)	6291	6451	6771	7411	7891

## Chassivikter [kg]

Framaxel	5150	5155	5170	5210	5235
Bakre boggin	4040	4050	4075	4115	4140
Tjänstevikt	9190	9205	9245	9325	9375
Last (inkl. påbyggnad, förare, bränsle, etc.)	16810	16795	16755	16675	16625

## Vändcirkel [mm]

Vändcirkel mellan trottoarkanter	16100	16400	17100	18400	19400
Vändcirkel mellan väggar	17500	17800	18500	19800	20800

## Tillåtna vikter [kg]

	Tillåtet	Teknisk
Bruttovikt	26000	34000
Bruttovikt, kombination	28000	60000
Framaxel	8000	8000
Bakre boggin	19000	26000

## Viktiga noteringar

### Chassidimensioner

Hytthöjd: +328 mm för CAB-HSLP, -262 mm för CAB-LDAY, -262 mm för CAB-LSLP, +16 mm för CAB-SLP.

Centrum framaxel till bakkant hytt: +431 mm för CAB-HSLP och CAB-SLP, -69 mm för CAB-LDAY, +425 mm för CAB-LSLP.

D-mått inkluderar ett främre spelrum på 50 mm och för jämnlastbilar också en hjälpram på 100 mm.

Höjden kan variera ± 20 mm för blad och ± 10 mm för luftfjädring.

Alla mått gäller för olastat chassi och eventuella löpaxlar nere.

Bakre överhäng använt för fordonsviktberäkning är det maximala överhänget (N Max.) för given hjulbas.

Vikter och dimensioner är baserade på följande däck:

Däck på framaxeln: 315/80R22.5

Däck på drivaxeln: 315/80R22.5

**Chassivikter inkluderar olja, vatten, AdBlue, 0 liter bränsle och utan förare. Tjänstevikt kan variera ± 3%.**

Vändcirkelarna är teoretiskt beräknade.

Lagliga vikter kan variera från land till land.

För mer detaljerad information, inklusive vikt för tillvalsutrustning, be din Volvoåterförsäljare att lägga in din specifikation i Volvos viktinformationsprogram (WIS).

Använd inte denna ritning i samband med påbyggnad. Använd Volvos påbyggnadsinstruktioner och chassiritning FMX66R1A.

# MODELLUTBUD

FMX D11 jämnlast 6x6 Luftfjädring bak FMX 66R 1A

## Användningsområde

- TIPP-PRE** Tippvagns anpassning
- UNIFORM** Standard chassi

## Huvudkomponenter

- CDCOPREP** Hyttutskärning frö daghytt, fritext CA behövs!
- FMX-CREW** Manskapshytt med upp till 9 platser
- FMX-DAY6** Daghytt FMX
- FMX-HSL6** Hög sovhytt FMX
- FMX-LDA6** Låg daghytt FMX
- FMX-LSL6** Låg sovhytt FMX
- FMX-SLP6** Sovhytt FMX
- EU5EEV** EEV motor Euro 5
- EU6SCR** Euro 6 emissionsnivå med SCR partikelfilter och EGR
- D11S330A**
- D11S380A**
- D11S430A**
- D11S460A**
- D11K330** D11K330, 11 liters dieselmotor, 330 Hk med 1600 Nm
- D11K380** D11K380, 11 liters dieselmotor, 380 Hk med 1800 Nm
- D11K430** D11K430, 11 liters dieselmotor, 430 Hk med 2050 Nm
- DIESEL** Diesel
- EBR-EPG** Avgasstrycksregulator
- EBR-EPGC** EBR-EPGC Kompressionbroms
- EBR-VEB** VEB, Motor-/kompressionsbroms med avgasstrycksregulator
- AT2612** Växellåda I-SHIFT AT2612 12-växlad, 2600 Nm
- ATO2612** Växellåda I-SHIFT ATO2612 12-växlad, 2600 Nm (Överväxlad)
- PT2106** Powertronic PT2106 6-växlad automatlåda max moment 2100 Nm
- RTH2610B** 4-planets bakaxel, tandemdrift, enkelväxlar med navreduktion, diff.spärrar för hjul och axlar, 100 ton tågvikt
- RTH2610F** Bakaxel RTH2610F, Navreduktion 26 axeltryck med 100 tons tågvikt

## Paketval

- DRIV-EXT** Förarpaket uttökat
- DRIV-SEL** Förarpaket
- 1LIVINFM** Vil- och sovpaket FM, enkel
- 2LIVINFM** Vil- och sovpaket FM, dubbel
- INFOHIGH** Infotainment paket

## Chassi Layout

- FST-PAR3** Framfjädrar 3-bladig parabel, styv
- FAL10.0** Framaxeltryck 100 ton OBS Endast till kran o plogbilar med extremt framaxeltryck
- FAL8.0** Framaxeltryck 80 ton
- FAL9.0** Framaxeltryck 9.0 ton
- FSM-LUB** Smorda framfjäderfästen
- FSTAB** Krängningshämmare främre
- RAL26** Boggityck 26 ton
- RSTAB3** Krängningshämmare styv bakre
- RALIM105** Bakaxeltrycksbegränsare max. 10.5 ton
- RALIM115** Bakaxeltrycksbegränsare max. 11.5 ton. Hastighetsreglerad
- RALIM13** Bakaxeltrycksbegränsare max 13 ton första drivaxeln
- RALIM15** Bakaxeltrycksbegränsare max. 15 ton
- RALIM95** Bakaxeltrycksbegränsare max. 9.5 ton
- ASF-DL1** Ett körläge för luftfjädring
- ASF-DL3** Tre körläge för luftfjädring
- PSP-FIX** Servostyrning fast flöde
- PSP-VAR** Servostyrning variabelt flöde
- EBS-MED** EBS medium paket med "brake blending" (om tillstatsbroms finns), strömställare för hjälp vid start i backe, varning för hög bromstemperatur samt dålig bromsprestanda Automatisk diffspärr

- Standardutrustning
- Tillvalsutrustning

För mer detaljerad information om hytt- och drivlinekomponenter, se separata datablad.

För all möjlig tillvalsutrustning och utrustningskombinatorik, kontakta din Volvoåterförsäljare som kan skapa en specifikation som tillgodoser dina krav med hjälp av Volvos säljstödprogram (VSS).

Fabriken förbehåller sig rätten att modifiera konstruktionen och ändra utrustning utan förvarning. Specifikationen kan variera från land till land.

- AUXPARK** Extra parkeringsbroms 2 st extra bromsklockor
- RST-AIR** Luftfjädring bak med kontrollbox för nivåreglering, placerad i
- FRAME300** Ramhöjd (300 mm)
- FST8080** Ramprofil godstjocklek 8 mm
- FIL-EEEB** Innerline från motorns bakkant till bogglut
- FIL-EEEF** Innerline från motor till ramslut
- FIL-FBEB** Innerline över boggie
- FIL-FBEF** Innerline från framkant boggi till bakre ramslut
- FIL-TXEB** Innerline från växellåds tvärbalk till bak boogie
- FIL-TXEF** Innerline från växellåds tvärbalk till ramslut
- BBOX-L** Batterilåda på vänster ramsida
- 2BAT210B** Gelbatterier 2x210 Ah
- 2BAT210C** AGM batterier 2x210 Ah
- BATTAMP** Volt och amperemätare
- BATTIND** Batteriindikator för laddnivå
- MSWI-C** Huvudströmbrytare på chassiet
- MSWI-R** Huvudströmbrytare fjärmanövrerat
- R315A56** Bränsletank, aluminium, 315 Liter, höger Minvolym 255l Maxvolym 630l
- ADTP-L** AdBlue tank vänster sida
- ADTP-R** AdBlue tank höger sida
- ADB048** 48 liters AdBlue tank
- ADB064** 64 liters AdBlue tank
- ADB068** 68 liters AdBlue tank
- ADB083** AD-BLUE tank 83 L
- ADB090** 90 liters AdBlue tank
- ADB112** AD-BLUE tank 112 L
- FCAP-L** Bränsletanklock, läsbar
- FUFF-AS** Bränslepåfyllningsystem med anti spillsystem
- FUFF-ATS** Bränslepåfyllningsystem med antispill och antistölds-system
- ESH-REAR** Ljuddämpare horisontellt monterad med bakåtriktat utblås
- ESH-VERT** Ljuddämpare horisontellt monterad med uppåtriktat avgasrör
- EXST-SSP** Värmeskydd ljuddämpare i högglangigt rostfritt
- EXST-ST** Värmeskydd ljuddämpare i stål
- WHC-FIX2** Stoppklossar, 2 st.
- WHC-FOL2** Stoppklossar, 2 st. vikbara
- WHCP-F** Stoppklosssar monterad bakom hytt
- WHCP-M** Stoppklosssar mitt på chassiramen
- WHCP-R** Stoppklosssar monterad i bakkant på chassiramen
- WHCP-T** Stoppklosssar transportmonterade
- TB-R80** Verktygslåda i svart plast monterad höger sida, läsbar, 800 mm bred Maxlast 130 kg
- CHAIN-S** Snökedjor
- HOOK-SC** Krok för snökedjor
- TOWF-HD1** 1 dragsprint i front
- TOWMBRH** Dragbalk, centralmonterad Prestanda efter W409 Max:D=190 kN Dc=141 kN V=63 kN
- TOWMBRL1** Dragbalk, låg monterad Prestanda efter W409 Max:D=190 kN Dc=141 kN V=63 kN
- TOWMBRM** Dragbalk, halvt undermonterad Prestanda Max:D=190 kN Dc=141 kN V=63 kN
- RFEC-S** Rakt ramavslut
- RFEC-U** Ramavslut för tippvagnar utan
- C-RI4040** Dragkrok Ringfeder typ 4040 G-150
- C-RI4045** Dragkrok Ringfeder typ 4045 G-150
- C-RI5050** Dragkrok Ringfeder, typ 5050 G-150
- C-RO400G** Dragkrok Rockinger typ 400 G-150
- C-VBG520** Dragkrok VBG, typ VBG5200D
- C-VBG795** Dragkrok VBG795V (för luftservostyrning, begär fritext CA)
- TOWR-ONE** Bogserbygel, bakre

# MODELLUTBUD

FMX D11 jämnlast 6x6 Luftfjädring bak FMX 66R 1A

- TREL-PK** Förberedd för el till släp
  - TREL14** 14 polig VBG elektrisk släpvnagskoppling
  - TREL15** 15 polig kabel för elektrisk släpvnagskoppling
  - TREL7** 1 st. 7-polig elektrisk släpvnagskoppling (24N)
  - **TREL7-7** 2 st. 7-poliga elektriska släpvnagskopplingar
  - TBC-DUO** Duomatic anslutning för släpvnagsbroms
  - TBC-EC** Bosch anslutning för släpvnagsbroms
  - TRBR-HCF** Fullt handreglage för släpvnagsbroms (Ej ADR)
  - TRBR-STA** Släpvnagsbroms
  - TRB-STRE** Släpvnagsbroms "Stretch" utökad bromsförmåga förhindrar "fällknivs" effekt
  - RFEND-B** Bakskärm, tredelad
  - RFEND-T** Transportmonterad bakskärm
  - RFH-BAS** Std. höjd på bakskärmstopp
  - RFH-HIG** Högsta möjliga bakskärmstopp
  - RFH-LOW** Lägsta möjliga bakskärmstopp
  - **TL-LED** Bakljus, LED
  - **BLIGHT-E** Bromsljus blinkande utförande
- ### Fälgar och däck
- **RT-STEEL** Stålfälgar
  - SPWT-D** Kompletta reservhjul lika drivaxel
  - SPWT-F** Kompletta reservhjul lika framaxel
  - SWCP-R** Reservhjulshållare bakre vänster ramsida bakom bak-/löpaxel
  - SWCP-T** Reservhjulshållare, transportmontering
  - SWCP-TP** Reservhjulshållare + däck, transportmontering
  - JACK-20T** 20 tons domkraft
  - **TOOLKIT** Verktygssats
  - INFLAHOS** Luftpåfyllningsslang för däck 10 - 20 m
  - GAUGE-TP** Lufttrycksmätare däck
- ### Utrustning Drivlina
- TRAP-HD** Förstärkt växellåda
  - **DRM-BE** Körölagen för drivlinan. Standard och ekonomiskt
  - DRM-E** Körölage, Ekonomiskt
  - PVT-MAP** I-See med Information om topografi via karta, GPS och centralt sparad data
  - **PVT-MTM** I-See med Information om topografi via karta, GPS och centralt sparad data och trafikmeddelanden
  - **CRUIS-E** Farthållare med ECO roll och I-cruise
  - **AMSO-AUT** I-shift med "kick-down", funktion ger även möjlighet att justera växelvelet med växelspakens knapp under start och körning i automatläge
  - AVO-ENH** Välj detta alternativ för att få bättre startförmåga och körbarhet vid körning på dåliga vägar:
    - Förbättrad funktionalitet i P-mode (P+); färre växlingar och växlingar vid högre motorvarvtal
    - Kräver inte lika mycket körning i manuell läge
    - Förbättrat manuell läge, kan ligga kvar längre på valda växlar
    - Bättre start/igångkörande när fordonet har fastnat
    - Gunga loss funktion tack vare snabbare i och urkoppling av växlar
    - Extra moment vid start (1:ans växel)
  - APF-ENH** Utökade kraftuttagsfunktioner för I-shift
  - RET-TP**
  - TC-HWO** Hydraulisk växellåds kylare (vatten/olja)
  - TC-MAOH2** Oljekylare för växellåda, luft/vatten/olja med extra hög prestanda Växellådsmonterad
  - TC-MWOH2** Oljekylare vatten/olja för växellåda med extra hög prestanda Växellådsmonterad
  - 2COM1100** Luftkompressor 2 cylindrig, max kapacitet 1100 l/min
  - **2COMP870** Luftkompressor 2 cylindrig, max kapacitet 870 l/min
  - **2COMP900** Luftkompressor, 2 cylindrig med maxkapacitet 900 l/min
  - CLU-AIRC** In- och urkopplingsbar luftkompressor
  - **AIRIN-HI** Luftintag för motor, högt utförande
  - **AIRIN-LO** Luftintag för motor, lågt utförande
  - ACL1ST-S** Luftrenare med två filter, primär och sekundärfilter
  - **24A110BL** Generator 24v 110 Ampere
  - **24A150BL** Generator 24v 150 Ampere
  - **24AL110B** Generator med 110 A kapacitet 24 V
  - **24AL150B** Generator med 150 A kapacitet
  - PRIM-EL** Elektrisk pump för avluftning av bränslesystemet
  - **PRIM-MAN** Manuell pump för avluftning av bränslesystemet
  - FUEQ-EH** Elektriskt uppvärmda bränsleledningar
  - AF-E** Bränslefilter med bränslevärmare
  - AF-R** Bränslefilter med bränslevärmare
  - **FUEFE2LW** Stort dubbelt bränslefilter med vattenseparering
  - **FUEFE2SW** Litet dubbelt bränslefilter med vattenseparering
  - **EST-AID** EL-startelement motor
  - **220EBH15** Elektrisk motordoppvärmare 220 volt, 1,5 kW
  - PTER-100** PTER-100, Kraftuttag, motormonterad med fläns DIN 100/ISO7646
  - PTER-DIN** DIN koppling på motorkraftuttag DIN5462 för direktmonterad pump
  - PTER1400** Kraftuttag motormonterat med fläns SAE1410
  - HPE-F101** F1-101 motormonterad Hydraulpump
  - HPE-F41** Motormonterat kraftuttag med hydraulpump Parker F1-41
  - HPE-F51** F1-51 motormonterad hydraulpump
  - HPE-F61** F1-61 motormonterad hydraulpump
  - HPE-F81** F1-81 motormonterad hydraulpump
  - HPE-T53** F2 53/53 motor monterad hydraulpump
  - HPE-T70** F2 70/35 motor monterad hydraulpump
  - HPE-V45** VP1-45 Motormonterad variabel hydraulisk pump
  - HPE-V75** VP1-75 Motormonterad variabel hydraulisk pump
  - PTPT-D** PTPT-D, Kraftuttag med dinanslutning
  - PTPT-F** PTPT-F, Kraftuttag med flänsanslutning
  - PTR-D** Bakre lågvarvigt kraftuttag för direktmontering av hydraulpump Max effektuttag 65 kW, max 600 Nm totalt
  - PTR-DH** Bakre högvarvigt kraftuttag för direktmontering av hydraulpump Max effektuttag 65 kW, max 400 Nm totalt
  - PTR-DM** Bakre medelvarvigt kraftuttag för direktmontering av hydraulpump Max tillåtet effektuttag totalt 65 kW, max 400 Nm totalt
  - PTR-F** Bakmont. lågvarvit kraftuttaget, 1 bak SAE Fläns anslutning för (max. 1000 Nm)
  - PTRD-D** Bakre kraftuttag för direktmontering av dubbla hydraulpumpar Max tillåtet effektuttag totalt: Framre yttre; 75 kW (90) Bakre inre; 75 kW (100) Max 550 Nm totalt på respektive då båda är inkopplade, eller max 1000 Nm endast bakre inre inkopplat
  - PTRD-D1** Bakre kraftuttag med en medbringare samt för direktmontering av hydraulpump Max tillåtet effektuttag 75 kW (90), max 870 Nm totalt
  - PTRD-D2** Bakre kraftuttag med 2 medbringare samt förberedd för direktmontering av hydraulpump Max tillåtet effektuttag Framre yttre; 75 kW (90) Bakre yttre; 75 kW (90) Bakre inre; 75 kW (100) Max 550 Nm totalt på respektive
  - HPG-F101** Hydraulpump F1-101 för växellådsmonterade kraftuttag
  - HPG-F41** Hydraulpump F1-41 för växellådsmonterade kraftuttag
  - HPG-F51** Hydraulpump F1-51 för växellådsmonterade kraftuttag
  - HPG-F61** Hydraulpump F1-61 för växellådsmonterade kraftuttag
  - HPG-F81** Hydraulpump F1-81 för växellådsmonterade kraftuttag
- ### Hytt invändigt förarmiljö
- **STWPOS-L** Vänsterstyrd
  - STWM-LE** Läderratt

■ Standardutrustning  Tillvalsutrustning

För mer detaljerad information om hytt- och drivlinekomponenter, se separata datablad.

För all möjlig tillvalsutrustning och utrustningskombinatorik, kontakta din Volvoåterförsäljare som kan skapa en specifikation som tillgodoser dina krav med hjälp av Volvos säljstödprogram (VSS).

Fabriken förbehåller sig rätten att modifiera konstruktionen och ändra utrustning utan förvarning. Specifikationen kan variera från land till land.

# MODELLUTBUD

## FMX D11 jämnlast 6x6 Luftfjädring bak FMX 66R 1A

<input type="checkbox"/> <b>STGW-AD2</b>	Övre rattjustering med "neck tilt"	<input type="checkbox"/> <b>PST-CF5</b>	Passagerar stol, komfort, luftfjädrad och eluppvärmd
<input checked="" type="checkbox"/> <b>STGW-ADJ</b>	Rattjustering	<input checked="" type="checkbox"/> <b>PST-STD2</b>	Säkerhetsbälte inbyggt i stol
<input type="checkbox"/> <b>AIRBAG</b>	Airbag på förarsidan (måste kombineras med påtaget säkerhetsbälte)	<input type="checkbox"/> <b>SBPRE-PS</b>	Passagerarstol, Standard
<input type="checkbox"/> <b>DRC-AMI</b>	Automatisk regenerering med möjlighet att avbryta processen	<input type="checkbox"/> <b>ARMRE-BB</b>	Förspännare för säkerhetsbälte, passagerarstol
<input checked="" type="checkbox"/> <b>DRC-AUTO</b>	Automatisk regenerering i körning	<input type="checkbox"/> <b>ARMRE-DB</b>	Armstöd 2 st. På förar - och pass.stol
<input checked="" type="checkbox"/> <b>1DAYDIG4</b>		<input type="checkbox"/> <b>ARMRE-PB</b>	Armstöd båda sidor förarstol
<input type="checkbox"/> <b>ARSL</b>	Extra hastighetsbegränsare via strömställare i hytt	<input type="checkbox"/> <b>ARMRE-PB</b>	Armstöd. Båda sidor endast passagerarstol
<input type="checkbox"/> <b>ESP-BAS1</b>	ESP elektroniskt stabiliseringsystem	<input type="checkbox"/> <b>ARU-BAS</b>	Armstöd i vinyl
<input type="checkbox"/> <b>ESPC-RO</b>	ESP strömställare möjlighet att styra stabiliseringsprogram. På/Reducerat/Av	<input type="checkbox"/> <b>ARU-LEA</b>	Armstöd i läder
	Vid körning med avslaget ESP aktiveras system igen vid 40 km/h	<input checked="" type="checkbox"/> <b>FMAT-RUB</b>	Gummimattor
<input type="checkbox"/> <b>HWSS-AC</b>	Kollisionsvarningssystem inkl. ACC	<input type="checkbox"/> <b>FMAT-TX2</b>	Gummi och textilmattor (Textilmattor bipackade)
<input type="checkbox"/> <b>HWSS-ACB</b>	Kollisionsvarningssystem inkl. ACC och nödbromssystem	<input type="checkbox"/> <b>LBK70</b>	En bädd 700 mm
<input checked="" type="checkbox"/> <b>HWSS-FCB</b>	Kollisionsvarningssystem inkl. nödbromssystem	<input type="checkbox"/> <b>MATL-FI</b>	Resårmatrass med spiralfjädrar och jämn hårdhet över 100 kg
<input type="checkbox"/> <b>LSS-DW</b>	Körfältsassistans, varningssystem som varnar när lastbilen kommer för nära väglinjer	<input type="checkbox"/> <b>MATL-SF</b>	Resårmatrass med spiralfjädrar hårdare mellansektion för bättre sittkomfort upp till 100 kg
<input checked="" type="checkbox"/> <b>LCS4</b>	Varningssystem sidokollision, båda sidor	<input type="checkbox"/> <b>OLMAT-BA</b>	Bäddmatrass
<input checked="" type="checkbox"/> <b>DAS-W</b>	Uppmärksamhets hjälp (Driver Alert Support) varnar om föraren börjar bli trött	<input type="checkbox"/> <b>OLMAT-PR</b>	Bäddmatrass Premium
<input type="checkbox"/> <b>RENS-W</b>	Regnsensor, för vindrutetorkare med intervall inställning	<input type="checkbox"/> <b>TBK60F</b>	Översäng 600 mm bredd, vikbar huvudända
<input checked="" type="checkbox"/> <b>CU-ECC</b>	Luftkonditionering med automatisk temperaturkontroll	<input type="checkbox"/> <b>TBK70F</b>	Översäng 700 mm bredd, vikbar huvudända
<input type="checkbox"/> <b>CU-ECC2</b>	Luftkonditionering med automatisk temperaturkontroll inkl solsensor, dimsensör luftkvalite sensor samt filter	<input type="checkbox"/> <b>PH-CAB2</b>	Parkeringsvärmare hytt diesel driven
<input type="checkbox"/> <b>ALARM-E</b>	Stöldlarm för hytt, påbyggnad och trailer	<input type="checkbox"/> <b>PH-ENGCA</b>	Parkeringsvärmare motor och hytt, diesel driven
<input type="checkbox"/> <b>PHONE-PK</b>	Förberedd för telefonmontage. GSM-Antenn, kablage,	<input type="checkbox"/> <b>PH-SS</b>	Rastvärmare
<input type="checkbox"/> <b>ISUNS-BS</b>	Invändigt solskydd båda sidor	<input type="checkbox"/> <b>SLCP-BAS</b>	Kontrollpanel i sovhytt för interiör belysning, parkeringsvärmare, taklucka, centrallås
<input checked="" type="checkbox"/> <b>ISUNS-DS</b>	Invändigt solskydd förarsida	<input type="checkbox"/> <b>ETSB-F</b>	Främre förvaringsbox på motortunnel
<input type="checkbox"/> <b>ISUNF-B</b>	Invändigt solskydd	<input type="checkbox"/> <b>ETSB-FR</b>	Främre- och bakre förvaringsbox
<input type="checkbox"/> <b>ISUNF-MD</b>	Invändigt solskydd med "rakspegel"	<input type="checkbox"/> <b>ETSB-FRS</b>	Främre, bakre och sido förvaringsfack
<input type="checkbox"/> <b>ISUNF-RE</b>	Elektrisk manövrerad solskyddsskärm i textil intrigerad i övre radiohylla	<input type="checkbox"/> <b>ETSB-FS</b>	Främre- och sido förvaringsbox
<input checked="" type="checkbox"/> <b>ISUNF-RM</b>	Manuellt manövrerad solskyddsskärm i textil intrigerad i övre radiohylla	<input type="checkbox"/> <b>ETSB-R</b>	Bakre förvaringsbox på motortunnel
<input type="checkbox"/> <b>ADFS</b>	Två DIN fack	<input type="checkbox"/> <b>ETSB-RS</b>	Bakre- och sido förvaringsbox
<input type="checkbox"/> <b>BUPALARM</b>	Akustiskt backvarning	<input type="checkbox"/> <b>ETSB-S</b>	Förvaringsbox höger sida motortunnel
<input type="checkbox"/> <b>RTOLL-PK</b>	Förberedelse för vägtullsdebitering Tyskland, så kallad Mauten Mauten box ingår inte i prepareringen	<input type="checkbox"/> <b>RUS-BAS</b>	Förvaringsfack bakre övre (154 L, 300mm hög)
<input type="checkbox"/> <b>LOADIND</b>	Lastindikator	<input type="checkbox"/> <b>RUS-HIG</b>	Förvaringsutrymme bakre övre ( 245 L, 440mm hög)
<input type="checkbox"/> <b>REMC-MF</b>	Multifunktionell fjärrkontroll	<input type="checkbox"/> <b>REF-ICPK</b>	Förberedelse för kylbox
<input checked="" type="checkbox"/> <b>FIREXT3S</b>	Brandsläckare 3 kg placerad i hytt	<input type="checkbox"/> <b>MICRO-PK</b>	Kablage för microugn
<input type="checkbox"/> <b>WARNVEST</b>	Varningsväst	<input type="checkbox"/> <b>BOTH-D</b>	Flaskhållare, under instrumentbrädans mittsektion
<input checked="" type="checkbox"/> <b>AIDKIT</b>	Första hjälpen-sats	<input type="checkbox"/> <b>COFMA-PK</b>	Elkablage för kaffebyggare draget till hytt
<input type="checkbox"/> <b>AIDKIT1B</b>		<input checked="" type="checkbox"/> <b>INLI-BAS</b>	Interiörljus standard
<input type="checkbox"/> <b>WARNLAMP</b>	Portabel batteridrivna varningslampa ( blixtljus )	<input type="checkbox"/> <b>INLI-NL</b>	Interiörljus, nattbelysning
<input type="checkbox"/> <b>LAMP-IN</b>	Inspektionslampa	<input type="checkbox"/> <b>INLI-NLD</b>	Interiörljus, nattbelysning med dimmerfunktion
<input type="checkbox"/> <b>BULBKIT</b>	Lamp- och säkringskit	<input type="checkbox"/> <b>ARL-FLEX</b>	Flexibla läslampor
<input type="checkbox"/> <b>WRITEPAD</b>	Skrivplatta	<input checked="" type="checkbox"/> <b>RH-EE</b>	Takfönster i tonat glas
<input checked="" type="checkbox"/> <b>DST-CF5</b>	Förarstol, komfort, luftfjädrad samt el. uppvärmd. Säkerhetsbälte inbyggt i stol.	<input type="checkbox"/> <b>RH-ER</b>	Taklucka, förstärkt, nödutgång
<input type="checkbox"/> <b>DST-CF6</b>	Klädsel på stolar beroende på val av interiör	<input type="checkbox"/> <b>RH-ETR</b>	Taklucka i tonat glas, elektrisk öppning
	Förarstol, komfort, luftfjädrad samt el. uppvärmd. Ventilatorer sittedyna. Säkerhetsbälte inbyggt i stol.	<input type="checkbox"/> <b>RH-MTR</b>	Taklucka, tonat glas, manuell öppning
	Klädsel på stolar beroende på val av interiör	<input checked="" type="checkbox"/> <b>GLAS-TIN</b>	Färgade glasrutor runt om
<input type="checkbox"/> <b>SBD-RED</b>	Säkerhetsbälte Rött, Förare och passagerare	<input type="checkbox"/> <b>SWIND-BS</b>	Sidofönster V-H sida
<input type="checkbox"/> <b>SBPRE-DS</b>	Förspännare för säkerhetsbälte, förarstol	<input type="checkbox"/> <b>SWIND-PS</b>	Extra sidofönster passagerarsida
		<input type="checkbox"/> <b>AWIND-RF</b>	Bakruta
		<input type="checkbox"/> <b>VANMIR</b>	"Rakspegel" i radiohylla
		<input type="checkbox"/> <b>AS-FUS</b>	Extra övre förvaringshylla
		<input type="checkbox"/> <b>INFOT-PK</b>	TV-prep ovan vänster dörr
			<b>Hytt Utvändigt</b>
		<input checked="" type="checkbox"/> <b>EXTL-BAS</b>	Yttre utformning basnivå (EXTL-BAS)
		<input checked="" type="checkbox"/> <b>DGLAS-H</b>	Härdat fönsterglas i dörrar
		<input type="checkbox"/> <b>DGLAS-L</b>	Laminerat fönsterglas i dörrar
		<input checked="" type="checkbox"/> <b>BUMP-HD</b>	Anläggningsstötångare i stål
		<input type="checkbox"/> <b>AUXFS</b>	Extra fotsteg

Standardutrustning

Tillvalsutrustning

För mer detaljerad information om hytt- och drivlinekomponenter, se separata datablad.

För all möjlig tillvalsutrustning och utrustningskombinatorik, kontakta din Volvoåterförsäljare som kan skapa en specifikation som tillgodoser dina krav med hjälp av Volvos säljstödprogram (VSS).

Fabriken förbehåller sig rätten att modifiera konstruktionen och ändra utrustning utan förvarning. Specifikationen kan variera från land till land.

# MODELLUTBUD

FMX D11 jämnlast 6x6 Luftfjädring bak FMX 66R 1A

- GUARD-EH** Skydd för oljesump motor
  - SIDEH-B** Handtag på hyttsidan
  - SIDSTP-R** Stege samt handtag utsida hytt
  - **BUGNET** Kylarskydd mot insekter
  - CTILT-P-E** Elektrisk hytttipp
  - **CTILT-P-M** Manuell hytttipp
  - FCABS-A** Luftfjädrad främre hyttfjädring
  - **FCABS-M** Mekanisk främre hyttfjädring
  - RCABS-A** Luftfjädrad bakre hyttfjädring
  - **RCABS-M** Mekanisk bakre hyttfjädring
  - **MIRCFCPX** Eluppvärmda backspeglar med vidvinkelspeglar inkl. närsiktsspegel och hörnkamera på passagerarsidan
  - MIRC MCP** Spegelsystem, kamerabaserat med hörnkamera
  - MIRC MS** Spegelsystem, kamerabaserat utan hörnkamera
  - MIRC OFX** El-styrda och eluppvärmda robusta backspeglar med vidvinkelspeglar v-h sida inklusive närsiktsspegel på passagerarsidan
  - **AMIR-F20** Utvändigt främre närsiktsspegel med ökat siktfält framför hytt
  - SUNV-H** Yttre solskydd
  - AD-ROOF** Taklufttriktare
  - AD-SIDES** Smala sidolufttriktare på bakkant hytt för jämnlast chassin
  - **HL-LED** LED Huvudstrålkastare
  - **HL-CLEAN** Strålkastar rengörare typ högtrycksspölning
  - HLP-ST** Strålkastarskydd i stål
  - HLP-ST2** Strålkastarskydd i stål, gallar och nät
  - ASL-RF2** 2 st extra fjärrljus i tak
  - BEACOA2F** 2 st roterande varningsljus mont framkant tak
  - BEACOA2R** 2 st roterande varningsljus mont bakkant tak
  - BEACON-P** Förberedd kabeldragning för varningsljus på tak
  - BEACONA4** Fyra stycken roterande varningsljus
  - CABPT-R1** Kabelgenomföring i hyttak
  - **CABPT-R2** Två st kabelgenomföringar i tak
  - SPOTP-F** Förberedd för fjärrljus i fronten
  - SPOTP-R** Förberedd kabeldragning för fjärrljus på hyttak
  - SPOTP-RF** Förberedd för fjärrljus i front och hyttak max 2x280 W
  - ROS-IL** Belysning i ljusskylt
  - ROS-IL2** Belysning i ljusskylt med bipackad strömbrytare
  - ROS-ILP** Förberedd för ljusskylt
  - CSGN-FMX** Dekal "FMX" i ljusskylt
  - **HORN-F1S** Signalhorn innanför grill
  - HORN-R2S** Två tryckluftshorn monterat på vardera sidan av taket på takbågen
  - ANT-CBR** Antenn för kommunikationsradio 25 mhz
  - ACCB-R-AP** Främre, mitre och bakre takbåge, för montering av diverse utrustning
  - ACCB-R-F** Främre takbåge, för montering av diverse utrustning
  - ACCB-R-FM** Fram och mittmonterad takbåge, för montering av diverse utrustning
  - ACCB-R-FR** Främre och bakre takbåge, för montering av diverse utrustning
  - ACCB-R-M** Mitre takbåge, för montering av diverse utrustning
  - ACCB-R-R** Bakre takbåge, för montering av diverse utrustning
  - ACCB-R-RM** Bakre och mitre takbåge, för montering av diverse utrustning
  - REFS-TW** Vita reflexstripes för hytt sida bipackade
  - REFS-TY** Orange reflexstripes för hytt sida bipackade
- Påbyggnad**
- SRWL-PK** Förberedelsepaket för chassimonterad arbetsbelysning och en 3-läges strömställare (På/Av/Back)
  - SWL-2FW** Två vita arbetslampor monterade fram på chassit (vänster/höger sida) och en 2-läges strömställare (På/Av)

■ Standardutrustning

Tillvalsutrustning

För mer detaljerad information om hytt- och drivlinekomponenter, se separata datablad.

För all möjlig tillvalsutrustning och utrustningskombinatorik, kontakta din Volvoåterförsäljare som kan skapa en specifikation som tillgodoser dina krav med hjälp av Volvos säljstödprogram (VSS).

Fabriken förbehåller sig rätten att modifiera konstruktionen och ändra utrustning utan förvarning. Specifikationen kan variera från land till land.

# MODELLUTBUD

FMX D11 jämnlast 6x6 Luftfjädring bak FMX 66R 1A

---

Volvo Trucks. Driving Progress