

MODELLUTBUD

FMX 6x4 LNG/LBG semidrag luftfjädrad FMX 64T LA2

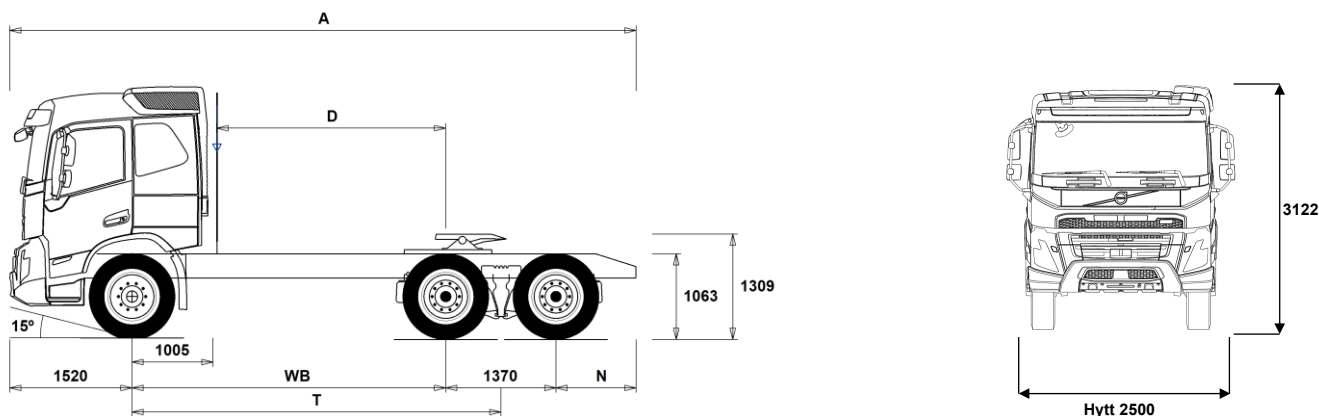

Chassidimensioner [mm]

WB Hjulbas	3900
A Totallängd	7785
D Centrum bakaxel till bakkant hytt	2845
N Bakre överhäng (Min.)	805
N Bakre överhäng (Max.)	995
T Teoretisk hjulbas	4585

Chassivikter [kg]

Framaxel	5300
Bakre boggin	3960
Tjänstevikt	9260

Vändcirkel [mm]

Vändcirkel mellan trottoarkanter	16100
Vändcirkel mellan väggar	17600

Tillåtna vikter [kg]

	Tillåtet	Teknisk
Bruttovikt	26100	28100
Bruttovikt, kombination	44000	44000
Framaxel	7100	7100
Bakre boggin	19000	21000

Viktiga noteringar

Chassidimensioner

Hytthöjd: +312 mm för CAB-HSLP.
D-mått inkluderar ett främre spelrum på 50 mm och för jämnlastbilar också en hjälpram på 100 mm.
Höjden kan variera ± 20 mm för blad och ± 10 mm för luftfjädring.
Alla mått gäller för olastat chassi och eventuella löpaxlar nere.

Vikter och dimensioner är baserade på följande däck:

Däck på framaxeln: 315/80R22.5
Däck på drivaxeln: 315/80R22.5

Chassivikter inkluderar olja, vatten, AdBlue, 0 liter bränsle och utan förare. Tjänstevikt kan variera $\pm 3\%$.

Vändcirkelarna är teoretiskt beräknade.

Lagliga vikter kan variera från land till land.

För mer detaljerad information, inklusive vikt för tillvalsutrustning, be din Volvoåterförsäljare att lägga in din specifikation i Volvos viktinformationsprogram (WIS).

Använd inte denna ritning i samband med påbyggnad. Använd Volvos påbyggnadsinstruktioner och chassiritning FMX64TLA2.

MODELLUTBUD

FMX 6x4 LNG/LBG semidrag luftfjädrad FMX 64T LA2

Huvudkomponenter

- FMX-HSL6** Hög sovhytt FMX
- FMX-LSL6** Låg sovhytt FMX
- FMX-SLP6** Sovhytt FMX

- G13S420A**
- G13S460A**
- G13S500A**

- EBR-EPGC** EBR-EPGC Kompressionbroms
- EBR-VEB+** VEB+; motor och kompressionsbroms med avgasstrycksregulator inklusive Exhaust Pressure Governor (EPG) Effekt beroende på motortyp

- AT2412** Växellåda I-SHIFT AT2412 12-växlad, 2400 Nm
- AT2612** Växellåda I-SHIFT AT2612 12-växlad, 2600 Nm
- AT2812** Växellåda I-SHIFT AT2812 12-växlad, 2800 Nm
- ATO2612** Växellåda I-SHIFT ATO2612 12-växlad, 2600 Nm (Överväxlad)
- ATO3112** Växellåda I-SHIFT ATO3112 12-växlad, 3100 Nm (Överväxlad)

- TAAXLIFT** Tandem axellyft

- RTH2610B** 4-planets bakaxel, tandemdrift, enkelväxlar med navreduktion, diff.spärrar för hjul och axlar, 100 ton tågsvikt

- RTH2610F** Bakaxel RTH2610F, Navreduktion 26 axeltryck med 100 tons tågsvikt

- RTS2310A** Bakaxel RTS2310A, Enkelväxel 23 tons axeltryck och 100 tons tågsvikt

- RTS2370A** Bakaxel RTS2370A, tandemdrift med enkelväxlar och differentialspärrar för hjul och axlar, 60-tons totalvikt

Paketval

- DRIV-EXT** Förarpaket uttökat
- DRIV-SEL** Förarpaket

- 1LIVINFM** Vil- och sovpaket FM, enkel
- 2LIVINFM** Vil- och sovpaket FM, dubbel

- INFOHIGH** Infotainment paket

- SAFE-EXT** Utökat Förarassistanspaket
- SAFE-SEL** Förarassistanspaket

Chassi Layout

- FST-AIR** Luftfjädring fram med nivåreglering
- FST-PAR** Parabelfjädring fram

- FSLB-BAS** Basnivå för reglering av luftfjädring fram
- FSLB-HI** Nivåreglering hög

- FAL10.0** Framaxeltryck 100 ton OBS Endast till kran o plogbilar med extremt framaxeltryck

- FAL7.1** Framaxeltryck 71 ton
- FAL7.5** Framaxeltryck 7,5 ton
- FAL8.0** Framaxeltryck 80 ton
- FAL8.5** Framaxeltryck 8,5 ton
- FAL9.0** Framaxeltryck 9,0 ton

- FSTAB** Krängningshämmare främre
- FSTAB2** Krängningshämmare främre medium styv
- FSTAB3** Krängningshämmare främre styv

- RAL21** Boggityck 21 ton
- RAL23** Boggityck 23 ton
- RAL26** Boggityck 26 ton

- RSTAB1** Krängningshämmare bakre
- RSTAB3** Krängningshämmare styv bakre

- RALIM105** Bakaxeltrycksbegränsare max. 10.5 ton
- RALIM115** Bakaxeltrycksbegränsare max. 11.5 ton. Hastighetsreglerad
- RALIM13** Bakaxeltrycksbegränsare max 13 ton första drivaxeln
- RALIM15** Bakaxeltrycksbegränsare max. 15 ton
- RALIM95** Bakaxeltrycksbegränsare max. 9.5 ton

- ASF-DL1** Ett körläge för luftfjädring

- ACTST-TO** Dynamisk styrservo (VDS)

- ASFE-BAS** VDS med basfunktion
- ASFE-OG** VDS med Styrassistans
- ASFE-PO** VDS med Personliga inställningar och Styrassistans

Standardutrustning

Tillvalsutrustning

För mer detaljerad information om hytt- och drivlinekomponenter, se separata datablad.

För all möjlig tillvalsutrustning och utrustningskombinatorik, kontakta din Volvoåterförsäljare som kan skapa en specifikation som tillgodoser dina krav med hjälp av Volvos säljstödprogram (VSS).

Fabriken förbehåller sig rätten att modifiera konstruktionen och ändra utrustning utan förvarning. Specifikationen kan variera från land till land.

- ASFE-PS** VDS med Personliga inställningar
- PSS-SING** Styrssystem, enkelt
- PSP-VAR** Servostyrning variabelt flöde
- EBS-MED** EBS medium paket med "brake blending" (om tillstatsbroms finns), strömställare för hjälp vid start i backe, varning för hög bromstemperatur samt dålig bromsprestanda Automatisk diffspärr
- AUXPARK** Extra parkeringsbroms 2 st extra bromsklockor
- RST-AIR** Luftfjädring bak med kontrollbox för nivåreglering, placerad i
- RST-AIR6** Luftfjädring med reducerat lufttryck
- SUSPL-EC** Nivåreglering för luftfjädring, elektroniskt manöverreglage
- FRAME300** Ramhöjd (300 mm)
- FST7070** Ramprofil godstjocklek 7 mm
- FST8080** Ramprofil godstjocklek 8 mm
- FIL-EEEB** Innerline från motorns bakkant till bogglut
- FIL-TXEB** Innerline från växellådas tvärbalk till bak boogie
- BBOX-EF** Batterilåda i bakre överhäng
- BATS-S** Batterisystem singel
- 2BAT210C** AGM batterier 2x210 Ah
- 2BATT225** Batterier 2x225Ah med 24 V spänning
- BATTAMP** Volt och amperemätare
- BATTIND** Batteriindikator för laddnivå
- ADR1** ADR utrustning med 1 st huvudströmbrytare monterad i hytt
- ADR2** ADR utrustning med 2 st huvudströmbrytare varav en monterad i hytt och en monterad utvändigt på hyttrygg höger sida
- MSWI-A** Huvudströmbrytare för ADR
- MSWI-R** Huvudströmbrytare fjärrmanövrerat
- ADTP-BC** AdBlue tank delvis under hytt
- ADTP-R** AdBlue tank höger sida
- ADB050** AdBlue-tank 50 Liter
- ADB064** 64 liters AdBlue tank
- ADB112** AD-BLUE tank 112 L
- FCAP-L** Bränsletanklock, läsbar
- FUFF-AS** Bränslepåfyllningsystem med anti spillsystem
- FUFF-ATS** Bränslepåfyllningsystem med antispill och antistölds-system
- LGAS205** Vänstermonterad 205 kilogram gastank
- ESH-REAR** Ljuddämpare horisontellt monterad med bakåtriktat utblås
- ESH-RIGH** Ljuddämpare horisontellt monterad med högerriktat utblås
- WHC-FOL2** Stoppklossar, 2 st. vikbara
- WHCP-T** Stoppklossar transportmonterade
- TB-R80** Verktygslåda i svart plast monterad höger sida, läsbar, 800 mm bred Maxlast 130 kg
- CHAIN-S** Snökedjor
- HOOK-SC** Krok för snökedjor
- TOWF-HD1** 1 dragsprint i front
- RFEC-B**
- TOWR-ONE** Bogserbygel, bakre
- TREL15** 15 polig kabel för elektrisk släpvagnskoppling
- TREL7** 1 st. 7-polig elektrisk släpvagnskoppling (24N)
- TREL7-7** 2 st. 7-poliga elektriska släpvagnskopplingar
- TBC-DUO** Duomatic anslutning för släpvagnsbroms
- TBC-EC** Bosch anslutning för släpvagnsbroms
- TRBR-HCF** Fullt handreglage för släpvagnsbroms (Ej ADR)
- TRBR-STA** Släpvagnsbroms

MODELLUTBUD

FMX 6x4 LNG/LBG semidrag luftfjädrad FMX 64T LA2

- TRB-STRE** Släpvnagsbroms "Stretch" utökad bromsförmåga förhindrar "fällknivs" effekt
 - RFEND-B** Bakskärm, tredelad
 - RFH-BAS** Std. höjd på bakskärmstopp
 - RFH-HIG** Högsta möjliga bakskärmstopp
 - RFH-LOW** Lägsta möjliga bakskärmstopp
 - ATANK-AL** Lufttankar i aluminium
 - ATANK-ST** Lufttankar i stål
 - TL-LED** Bakljus, LED
 - BLIGHT-E** Bromsljus blinkande utförande
- ### Fälgar och däck
- RT-AL** Aluminiumfälgar standardhål
 - RT-ALDP** Aluminiumfälgar Dura Bright standardhål
 - RT-ALDPD** Aluminiumfälgar Dura Bright kompatibla hål
 - RT-ALDU** Aluminiumfälgar kompatibla hål
 - RT-STEEL** Stålfälgar
 - WCAP** Navkapslar i polamidplast
 - SPWT-D** Komplett reservhjul lika drivaxel
 - SPWT-F** Komplett reservhjul lika framaxel
 - SWCP-T** Reservhjulshållare, transportmontering
 - SWCP-TP** Reservhjulshållare + däck, transportmontering
 - JACK-12T** 12 tons domkraft
 - JACK-15T** 15 tons domkraft
 - JACK-20T** 20 tons domkraft
 - TOOLKIT** Verktygssats
 - INFLAHOS** Luftpåfyllningsslang för däck 10 - 20 m
 - GAUGE-TP** Luftrycksmätare däck
- ### Utrustning Drivlina
- TRAP-HD** Förstärkt växellåda
 - DRM-BE** Kör lägen för drivlinan. Standard och ekonomiskt
 - DRM-E** Kör läge, Ekonomiskt
 - PVT-MAP** I-See med Information om topografi via karta, GPS och centralt sparad data
 - PVT-MTM** I-See med Information om topografi via karta, GPS och centralt sparad data och trafikmeddelanden
 - CRUIS-E** Farthållare med ECO roll och I-cruise
 - AMSO-AUT** I-shift med "kick-down", funktion ger även möjlighet att justera växelvalet med växelspakens knappar under start och körning i automatläge
 - AVO-ENH** Välj detta alternativ för att få bättre startförmåga och körbarhet vid körning på dåliga vägar:
 - Förbättrad funktionalitet i P-mode (P+); färre växlingar och växlingar vid högre motorvarvtal
 - Kräver inte lika mycket körning i manuellt läge
 - Förbättrat manuellt läge, kan ligga kvar längre på valda växlar
 - Bättre start/igångkörande när fordonet har fastnat
 - Gunga loss funktion tack vare snabbare i och urkoppling av växlar
 - Extra moment vid start (1:ans växel)
 - APF-ENH** Utökade kraftuttagsfunktioner för I-shift
 - RET-TH** Retarder, växellådsmonterad hydraulisk kompakretarder
 - TC-MAO** Oljekylare för växellåda (luft/olja)
 - TC-MAOH2** Oljekylare för växellåda, luft/vatten/olja med extra hög prestanda Växellådsmonterad
 - 2COM1100** Luftkompressor 2 cylindrig, max kapacitet 1100 l/min
 - 2COMP900** Luftkompressor, 2 cylindrig med maxkapacitet 900 l/min
 - CLU-AIRC** In- och urkopplingsbar luftkompressor
 - AIRIN-HI** Luftintag för motor, högt utförande
 - AIRIN-LO** Luftintag för motor, lågt utförande
- ACL1ST-S** Luftrenare med två filter, primär och sekundärfilter
 - 24A110BL** Generator 24v 110 Ampere
 - 24A150BL** Generator 24v 150 Ampere
 - 24A180BL** Generator 24v 180 Ampere
 - 24AL110B** Generator med 110 A kapacitet 24 V
 - 24AL150B** Generator med 150 A kapacitet
 - FUEFE2LW** Stort dubbelt bränslefilter med vattenseparering
 - EST-AID** EL-startelement motor
 - 220EBH15** Elektrisk motordoppvärmare 220 volt, 1,5 kW
 - PTER-DIN** DIN koppling på motorkraftuttag DIN5462 för direktmonterad pump
 - PTR-D** Bakre lågvarvigt kraftuttag för direktmontering av hydraulpump Max effektuttag 65 kW, max 600 Nm totalt
 - PTR-DH** Bakre högvarvigt kraftuttag för direktmontering av hydraulpump Max effektuttag 65 kW, max 400 Nm totalt
 - PTR-DM** Bakre medelvarvigt kraftuttag för direktmontering av hydraulpump Max tillåtet effektuttag totalt 65 kW, max 400 Nm totalt
 - PTR-F** Bakmont. lågvarvigt kraftuttaget, 1 bak SAE Fläns anslutning för (max. 1000 Nm)
 - PTR-FH** Bakmonterat högvarvigt kraftuttag Max tillåtet effektuttag 65 kW Max 400 Nm totalt
 - PTR-FL** Bakmonterat lågvarvigt kraftuttag Max tillåtet effektuttag 65 kW Max 400 Nm totalt
 - PTRD-D** Bakre kraftuttag för direktmontering av dubbla hydraulpumpar Max tillåtet effektuttag totalt: Framre yttre; 75 kW (90) Bakre inre; 75 kW (100) Max 550 Nm totalt på respektive då båda är inkopplade, eller max 1000 Nm endast bakre inre inkopplat
 - PTRD-D1** Bakre kraftuttag med en medbringare samt för direktmontering av hydraulpump Max tillåtet effektuttag 75 kW (90), max 870 Nm totalt
 - PTRD-D2** Bakre kraftuttag med 2 medbringare samt förberedd för direktmontering av hydraulpump Max tillåtet effektuttag Framre yttre; 75 kW (90) Bakre yttre; 75 kW (90) Bakre inre; 75 kW (100) Max 550 Nm totalt på respektive
 - PTRD-F** Dubbelt bakre kraftuttag med en medbringare riktat bakåt Max tillåtet effektuttag 75 kW (90) Max 870 Nm totalt
 - HPG-F101** Hydraulpump F1-101 för växellådsmonterade kraftuttag
 - HPG-F41** Hydraulpump F1-41 för växellådsmonterade kraftuttag
 - HPG-F51** Hydraulpump F1-51 för växellådsmonterade kraftuttag
 - HPG-F61** Hydraulpump F1-61 för växellådsmonterade kraftuttag
 - HPG-F81** Hydraulpump F1-81 för växellådsmonterade kraftuttag
- ### Hytt invändigt förarmiljö
- STWPOS-L** Vänsterstyrd
 - STWM-LE** Läderratt
 - STGW-AD2** Övre rattjustering med "neck tilt"
 - STGW-ADJ** Rattjustering
 - AIRBAG** Airbag på förarsidan (måste kombineras med påtaget säkerhetsbälte)
 - DRC-AMII** Automatisk regenerering med möjlighet att avbryta processen
 - DRC-AUTO** Automatisk regenerering i körning
 - 1DAYDIG4**
 - ARSL** Extra hastighetsbegränsare via strömställare i hytt
 - ESP-BAS1** ESP elektroniskt stabiliseringsprogram
 - ESPC-RO** ESP strömställare möjlighet att styra stabiliseringsprogram. På/Reducerat/Av Vid körning med avslaget ESP aktiveras system igen vid 40 km/h
 - HWSS-ACB** Kollisionsvarningssystem inkl. ACC och nödbromssystem
 - HWSS-FCB** Kollisionsvarningssystem inkl. nödbromssystem

Standardutrustning Tillvalsutrustning

För mer detaljerad information om hytt- och drivlinekomponenter, se separata datablad.

För all möjlig tillvalsutrustning och utrustningskombinatorik, kontakta din Volvoåterförsäljare som kan skapa en specifikation som tillgodoser dina krav med hjälp av Volvos säljstödprogram (VSS).

Fabriken förbehåller sig rätten att modifiera konstruktionen och ändra utrustning utan förvarning. Specifikationen kan variera från land till land.

MODELLUTBUD

FMX 6x4 LNG/LBG semidrag luftfjädrad FMX 64T LA2

<ul style="list-style-type: none"> ■ LSS-DW Körfältsassistans, varningssystem som varnar när lastbilen kommer för nära väglinjer □ LSS-DW3 Körfältsassistans med aktiv styrhjälp (Pilot Assist) □ LCS2 ■ LCS4 Varningssystem sidokollision, båda sidor ■ DAS-W Uppmärksamhets hjälp (Driver Alert Support) varnar om föraren börjar bli trött □ RESENS-W Regnsensor, för vindrutetorkare med intervall inställning ■ CU-ECC Luftkonditionering med automatisk temperaturkontroll □ CU-ECC2 Luftkonditionering med automatisk temperaturkontroll inkl solsenor, dimsensor luftkvalite sensor samt filter ■ IGT-BUT Tändningstyp, knapp ■ IMMOBIL Elektronisk startspärr (immobilizer) □ ALARM-B Volvos lastbilslarm, bevakar dörrar, frontlucka och bagageluckor Larmar även om hytten tippas samt om någon rör sig i hytten eller om batterierna kopplas ifrån Sirén larmar (100dB A) i 28 sekunder, är tyst i 5 sekunder och sedan repeterar i 5 minuter Strömställare i hytten för att avaktivera rörelsensor i hytt Godkänd av TNO och Tatcham för högsta klass Stöldlarm för hytt, påbyggnad och trailer □ ALARM-E □ PHONE-PK Förberedd för telefonmontage. GSM-Antenn, kablage, □ ISUNS-BS Invändigt solskydd båda sidor ■ ISUNS-DS Invändigt solskydd förarsida □ ISUNF-B Invändigt solskydd □ ISUNF-MD Invändigt solskydd med "rakspegel" □ ISUNF-RE Elektrisk manövrerad solskyddsskärm i textil intrigerad i övre radiohylla ■ ISUNF-RM Manuellt manövrerad solskyddsskärm i textil intrigerad i övre radiohylla □ ADFS Två DIN fack □ BUPALARM Akustiskt backvarning □ RTOLL-PK Förberedelse för vägtullsdebitering Tyskland, så kallad Mauten Mauten box ingår inte i prepareringen □ LOADIND Lastindikator □ REMC-MF Multifunktionell fjärrkontroll ■ FIREXT3S Brandsläckare 3 kg placerad i hytt □ WARNEVEST Varningsväst ■ AIDKIT Första hjälpen-sats □ AIDKIT1B □ WARNLAMP Portabel batteridrivna varningslampa (blyttljus) □ LAMP-IN Inspektionslampa □ BULBKIT Lamp- och säkringskit □ WRITEPAD Skrivplatta □ DST-CF5 Förarstol, komfort, luftfjädrad samt el. uppvärmd. Säkerhetsbälte inbyggt i stol. Klädsel på stolar beroende på val av interiör □ DST-CF6 Förarstol, komfort, luftfjädrad samt el. uppvärmd. Ventilerad sittdyna. Säkerhetsbälte inbyggt i stol. Klädsel på stolar beroende på val av interiör □ SBD-RED Säkerhetsbälte Rött, Förare och passagerare □ SBPRE-DS Förspännare för säkerhetsbälte, förarstol □ PST-CF5 Passagerar stol, komfort, luftfjädrad och eluppvärmd Säkerhetsbälte inbyggt i stol ■ PST-STD2 Passagerarstol, Standard □ SBPRE-PS Förspännare för säkerhetsbälte, passagerarstol □ ARMRE-BB Armstöd 2 st. På förar - och pass.stol □ ARMRE-DB Armstöd båda sidor förarstol □ ARMRE-PB Armstöd. Båda sidor endast passagerarstol 	<ul style="list-style-type: none"> □ ARU-BAS Armstöd i vinyl □ ARU-LEA Armstöd i läder ■ FMAT-RUB Gummimattor □ FMAT-T2E Gummi- och textilmattor □ FMAT-TX2 Gummi och textilmattor (Textilmattor bipackade) ■ LBK70 En bädd 700 mm □ MATL-FI Resårmatrass med spiralfjädrar och jämn hårdhet över 100 kg ■ MATL-SF Resårmatrass med spiralfjädrar hårdare mellansektion för bättre sittkomfort upp till 100 kg □ MATL-SO Resårmatrass med spiralfjädrar hårdare mellansektion för bättre sittkomfort upp till 85 kg □ OLMAT-BA Bäddmatrass □ OLMAT-PR Bäddmatrass Premium □ TBK60F Översäng 600 mm bredd, vikbar huvudända □ TBK70F Översäng 700 mm bredd, vikbar huvudända □ PH-CAB2 Parkeringsvärmare hytt diesel driven □ PH-ENGCA Parkeringsvärmare motor och hytt, diesel driven □ PH-SS Rastvärmare □ SLCP-BAS Kontrollpanel i sovhytt för interiör belysning, parkeringsvärmare, taklucka, centrallås □ SAFE Låsbart säkerhetsskåp i metall, placerad under säng i förvaringsfacket □ ETSB-F Främre förvaringsbox på motortunnel □ ETSB-FS Främre- och sido förvaringsbox □ ETSB-S Förvaringsbox höger sida motortunnel □ RUS-BAS Förvaringsfack bakre övre (154 L, 300mm hög) □ RUS-HIG Förvaringsutrymme bakre övre (245 L, 440mm hög) □ TABLE Bord □ REF-ICPK Förberedelse för kylbox □ REFR-RUS Kylskåp i bakre övre förvaringsfack 28 l □ MICRO-PK Kablage för microugn □ BOTH-D Flaskhållare, under instrumentbrädans mittsektion □ COFMA-PK Elkablage för kaffebyggare draget till hytt ■ INLI-BAS Interiör ljus standard □ INLI-NL Interiör ljus, nattbelysning □ INLI-NLD Interiör ljus, nattbelysning med dimmerfunktion □ ARL-FLEX Flexibla läslampor ■ RH-EE Takfönster i tonat glas □ RH-ER Taklucka, förstärkt, nödutgång □ RH-ETR Taklucka i tonat glas, elektrisk öppning □ RH-MTR Taklucka, tonat glas, manuell öppning ■ GLAS-TIN Färgade glasrutor runt om □ SWIND-BS Sidofönster V-H sida □ SWIND-PS Extra sidofönster passagerarsida □ AWIND-RF Bakruta □ VANMIR "Rakspegel" i radiohylla □ AS-FUS Extra övre förvaringshylla □ INFOT-PK TV-prep ovan vänster dörr
<h3>Hytt Utvändigt</h3> <ul style="list-style-type: none"> ■ EXTL-BAS Yttre utformning basnivå (EXTL-BAS) ■ DGLAS-H Härdat fönsterglas i dörrar □ DGLAS-L Laminerat fönsterglas i dörrar ■ BUMP-HD Anläggningsstöttfångare i stål □ GUARD-EH Skydd för oljesump motor ■ BUGNET Kylarskydd mot insekter □ CTILT-P-E Elektrisk hyttipp ■ CTILT-P-M Manuell hyttipp 	
<ul style="list-style-type: none"> ■ Standardutrustning □ Tillvalsutrustning 	

För mer detaljerad information om hytt- och drivlinekomponenter, se separata datablad.

För all möjlig tillvalsutrustning och utrustningskombinatorik, kontakta din Volvoåterförsäljare som kan skapa en specifikation som tillgodoser dina krav med hjälp av Volvos säljstödprogram (VSS).

Fabriken förbehåller sig rätten att modifiera konstruktionen och ändra utrustning utan förvarning. Specifikationen kan variera från land till land.

MODELLUTBUD

FMX 6x4 LNG/LBG semidrag luftfjädrad FMX 64T LA2

<input type="checkbox"/> FCABS-A	Luftfjädrad främre hyttfjädring	<input type="checkbox"/> 5WH290	Vändskivehöjd, 290 mm
<input checked="" type="checkbox"/> FCABS-M	Mekanisk främre hyttfjädring	<input checked="" type="checkbox"/> 5WT-JO8	Jost JSK 37 gjuten
<input type="checkbox"/> RCABS-A	Luftfjädrad bakre hyttfjädring	<input type="checkbox"/> 5WT-JO9	Jost JSK 42 gjuten
<input checked="" type="checkbox"/> RCABS-M	Mekanisk bakre hyttfjädring	<input type="checkbox"/> 5WT-JOHD	Vändskiva JOST typ 38-C heavy duty. 3.5" kingpin
<input type="checkbox"/> MIRCFPCX	Eluppvärmda backspeglar med vidvinkelspeglar inkl. närsiktsspegel och hörnkamera på passagerarsidan	<input type="checkbox"/> 5WT-SH	SAF-Holland/+GF+ SK-S 36.20 V gjuten skiva
<input type="checkbox"/> MIRC MCP	Spegelsystem, kamerabaserat med hörnkamera	<input type="checkbox"/> 5WT-SH2	SAF-Holland/+GF+ SK-HD 38.36 gjuten skiva
<input type="checkbox"/> MIRCMS	Spegelsystem, kamerabaserat utan hörnkamera	<input type="checkbox"/> 5WL-S1	Smörning vändskiva + läsning
<input checked="" type="checkbox"/> MIRC MFX	El-styrda och eluppvärmda robusta backspeglar med vidvinkelspeglar v-h sida inklusive närsiktsspegel på passagerarsidan	<input type="checkbox"/> TCIND	Trailerkoppling indikation
<input checked="" type="checkbox"/> AMIR-F20	Utvändigt främre närsiktsspegel med ökat siktfält framför hytt	<input type="checkbox"/> RDECK	Gångbord mellan ramsida 510 mm
<input type="checkbox"/> SUNV-H	Yttre solskydd	<input type="checkbox"/> RDECK-M	Tredelat gångbord, två bord över ram och ett bord över batterilåda/tank
<input type="checkbox"/> AD-ROOF	Takluftriktare	<input type="checkbox"/> SRWL-PK	Förberedelsepaket för chassimonterad arbetsbelysning och en 3-läges strömställare (På/Av/Back)
<input type="checkbox"/> AD-SIDEL	Breda sidoluftriktare på bakkant hytt. För semidragare	<input type="checkbox"/> SWL-2RW	Två vita arbetslampor monterade bak på chassi (vänster/höger sida) och en 2-läges strömställare (På/Av)
<input type="checkbox"/> AD-SIDES	Smala sidoluftriktare på bakkant hytt för jämnlast chassin	<input type="checkbox"/> SWL-PK	Kabel fördragnings för lastljus på sidan ram
<input type="checkbox"/> HL-BHID2	Xenonlampor hel och halv ljus	<input type="checkbox"/> WL-TA1W	Vändskive/arbets belysning med vittljus
<input checked="" type="checkbox"/> HL-LED	Bi-Xenonljuset nyttjas även till helljus och ljusbilden ändras med en skärm som dras bort när helljuset tänds Bi-Xenonljuset kompletteras med H1-lampa vid helljus för ultimata ljusbild	<input type="checkbox"/> WLC-H2W	2 st vita LED arbetsljus monterade bakkant hyttak
<input type="checkbox"/> HBDA-A	Automatisk helljusautomatik	<input type="checkbox"/> WLC-PKH	Förberedelsepaketet för högt monterade arbetslampor
<input checked="" type="checkbox"/> HL-CLEAN	Strålkastar rengörare typ högtrycksspolning	<input type="checkbox"/> WLC-PKL	Förberedelsepaketet för lågt monterade arbetslampor på hyttrygg
<input type="checkbox"/> HLP-ST	Strålkastarskydd i stål	<input type="checkbox"/> WLC-PKLH	Förberedelsepaketet för lågt och högt monterade arbetslampor
<input type="checkbox"/> ASL-RF2	2 st extra fjärrljus i tak	<input type="checkbox"/> ECBB-BAS	Elcentral för påbyggare
<input type="checkbox"/> ASL-RFPK	Förbredelse för fjärrljus i tak	<input type="checkbox"/> ECBB-HIG	Elcentral för påbyggare samt påbyggare modul
<input type="checkbox"/> BEACOA2F	2 st roterande varningsljus mont framkant tak	<input checked="" type="checkbox"/> ECBB-MED	Elcentral för påbyggare, medium (ej för plög!)
<input type="checkbox"/> BEACOA2R	2 st roterande varningsljus mont bakkant tak	<input type="checkbox"/> BBCHAS1	7-poligt eluttag för påbyggare
<input type="checkbox"/> BEACON-P	Förberedd kabeldragnings för varningsljus på tak	<input type="checkbox"/> BBCHAS3	3 st. 7-poliga eluttag för påbyggare
<input type="checkbox"/> BEACONA4	Fyra stycken roterande varningsljus	<input type="checkbox"/> BEPR-T2	El prep chassi för tipp för fjärrkontroll
<input type="checkbox"/> CABPT-R1	Kabelgenomföring i hyttak	<input type="checkbox"/> EXSTER	VDS med Fjärrstyrning
<input checked="" type="checkbox"/> CABPT-R2	Två st kabelgenomföringar i tak	<input checked="" type="checkbox"/> TD-LED	Elstyrenhet för LED ljus på för släp
<input type="checkbox"/> SPOTP-F	Förberedd för fjärrljus i fronten	<input type="checkbox"/> AUXL-SPK	Prep för snöplog
<input type="checkbox"/> SPOTP-R	Förberedd kabeldragnings för fjärrljus på hyttak	<input type="checkbox"/> TAILPRE2	Prep. för baggavelift, manövrering via fjärrkontroll
<input type="checkbox"/> SPOTP-RF	Förberedd för fjärrljus i front och hyttak max 2x280 W	<input type="checkbox"/> TAILPREP	Förberedelse för baggavelift
<input type="checkbox"/> ROS-IL	Belysning i ljusskylt	<input type="checkbox"/> AESW2	2 st extra bistabila strömställare
<input type="checkbox"/> ROS-IL2	Belysning i ljusskylt med bipackad strömbrytare	<input type="checkbox"/> AESW2PK	2 st extra bistabila digitala strömställare och kablage för 4 strömställare
<input type="checkbox"/> ROS-ILP	Förberedd för ljusskylt	<input type="checkbox"/> AUXSW-4	Förberedd kabeldragnings för 4 strömställare
<input type="checkbox"/> CSGN-FMX	Dekal "FMX" i ljusskylt		
<input checked="" type="checkbox"/> HORN-F1S	Signalhorn innanför grill		
<input checked="" type="checkbox"/> HORN-R2S	Två tryckluftshorn monterat på vardera sidan av taket		
<input type="checkbox"/> ANT-CBR	Antenn för kommunikationsradio 25 mhz		
<input type="checkbox"/> ACCB-AP	Främre, mitre och bakre takbåge, för montering av diverse utrustning		
<input type="checkbox"/> ACCB-F	Främre takbåge, för montering av diverse utrustning		
<input type="checkbox"/> ACCB-FM	Fram och mittmonterad takbåge, för montering av diverse utrustning		
<input type="checkbox"/> ACCB-FR	Främre och bakre takbåge, för montering av diverse utrustning		
<input type="checkbox"/> ACCB-M	Mitre takbåge, för montering av diverse utrustning		
<input type="checkbox"/> ACCB-R	Bakre takbåge, för montering av diverse utrustning		
<input type="checkbox"/> ACCB-RM	Bakre och mitre takbåge, för montering av diverse utrustning		
<input type="checkbox"/> REFS-TW	Vita reflexstripes för hyttsida bipackade		
<input type="checkbox"/> REFS-TY	Orange reflexstripes för hyttsida bipackade		

Påbyggnad

<input type="checkbox"/> 5WM-ISHD	L-profiler 90 mm höga HEAVY DUTY med monteringsplatta 16 mm
	U-värde 36 ton och D-värde 269 kN
<input checked="" type="checkbox"/> 5WM-ISOM	50 mm L-profiler
<input type="checkbox"/> 5WM-MASM	Manuellt flyttbart vändskiverede för 50 mm L-profiler
<input type="checkbox"/> 5WH150	Vändskivehöjd över profil- och monteringsplatta, 150 mm
<input type="checkbox"/> 5WH185	Vändskivehöjd över profil- och monteringsplatta, 185 mm
<input type="checkbox"/> 5WH190	Vändskivehöjd över profil, 190 mm

Standardutrustning

Tillvalsutrustning

För mer detaljerad information om hytt- och drivlinekomponenter, se separata datablad.

För all möjlig tillvalsutrustning och utrustningskombinatorik, kontakta din Volvoåterförsäljare som kan skapa en specifikation som tillgodoser dina krav med hjälp av Volvos säljstödprogram (VSS).

Fabriken förbehåller sig rätten att modifiera konstruktionen och ändra utrustning utan förvarning. Specifikationen kan variera från land till land.

MODELLUTBUD

FMX 6x4 LNG/LBG semidrag luftfjädrad FMX 64T LA2

Volvo Trucks. Driving Progress