

MODELLSERIE:

FMX 6x4 Gass trekkvogn luftfjæring FMX 64T LA2

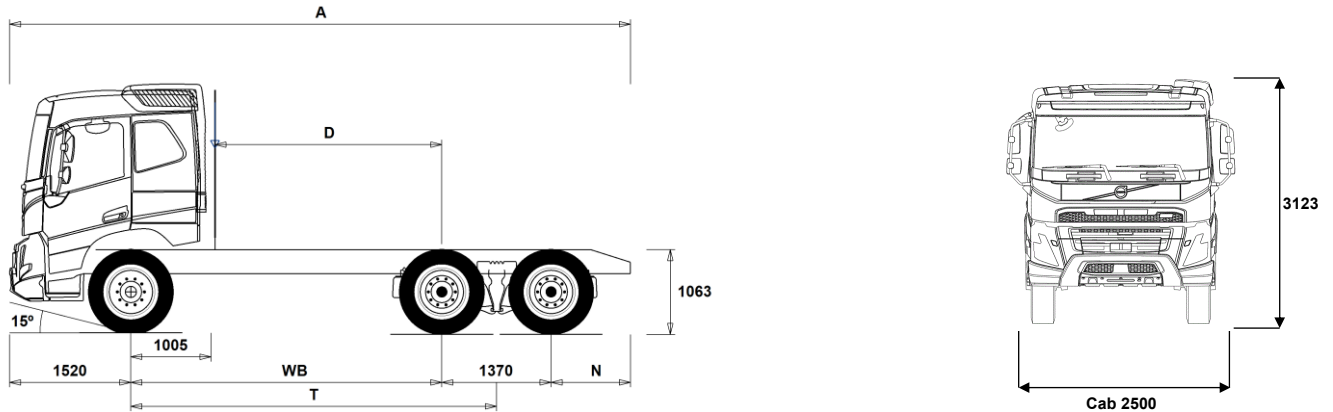

Chassisdimensjoner [mm]

WB Akselavstand	3900
A Total chassislengde	7785
D Senter av bakaksel til bakkant av førerhus	2845
N Bakre overheng (Min.)	805
N Bakre overheng (Max.)	995
T Teoretisk akselavstand	4585

Chassisveker [kg]

Foraksel	5275
Boggi bak	3825
Egenvekt	9100

Svingdiameter [mm]

Svingdiameter mellom fortauskanter	16100
Svingdiameter mellom vegger	17600

Tillatte vekter [kg]

	Tillatt	Teknisk
Tillatt totalvekt	26000	28100
Tillatt vogntogvekt	44000	44000
Foraksel	7100	7100
Boggi bak	19000	21000

Viktige merknader

Chassisdimensjoner

Førerhushøyde: +312 mm for CAB-HSLP.
D-målet inkluderer frigang foran på 50 mm og for jevnlastbiler også en hjelperamme på 100 mm.
Høyder kan variere ± 20 mm med bladfjærer og ± 10 mm med luftfjæring.
Alle dimensjoner er ved ubelastet chassis og eventuelle løpeaksler nede.

Vekt og dimensjoner er basert på følgende dekk:
Dekk på forakselen: 315/80R22.5
Dekk på drivakselen: 315/80R22.5

Chassisveker inkluderer olje, vann, AdBlue, 0 liter drivstoff, men ikke sjåfør. Egenvekt kan variere $\pm 3\%$.

Svingdiameter er teoretisk beregnet

Lovlige vekter kan variere fra land til land

For mer informasjon om vekter, inkludert vekten på tilleggsutstyr, kontakt din lokale Volvo-forhandler.

Bruk IKKE denne tegningen i forbindelse med påbygging. Bruk Volvos påbyggingsinstruksjoner og henvis til chassisteening FMX64TLA2.

MODELLSERIE:

FMX 6x4 Gass trekkvogn luftfjæring FMX 64T LA2

Hovedkomponenter

- FMX-HSL6** Høyt førerhus FMX
- FMX-LSL6**
- FMX-SLP6** Langt førerhus FMX
- G13S420A** Gassdrevet motor, Euro 6, 12,8 liter, 420 hk/309 kW, 2100 Nm
- G13S460A** Gassdrevet motor, Euro 6, 12,8 liter, 460 hk/338 kW, 2300 Nm
- G13S500A** Gassdrevet motor, Euro 6, 12,8 liter, 500 hk/368 kW, 2500 Nm
- EBR-EPGC** Motorbrems med termostatstyrt mottrykksregulator for I-shift
- EBR-VEB+** Volvo Engine Brake, VEB+, kombinert kompresjonsbrems og termostatstyrt mottrykksregulator
- AT2612** I-Shift automatisert 12-trinns girkasse
- AT2812** I-Shift automatisert 12-trinns girkasse
- ATO2612** I-Shift automatisert 12-trinns girkasse med overdrive
- ATO3112** I-Shift automatisert 12-trinns girkasse med overdrive
- TAAXLIFT** Tandem akselløft med utkobling av bakre drivaksel
- RTH2610B** Tandemaksel med navreduksjon, 4 planetgir og differensialspærre
- RTH2610F** Tandemaksel med navreduksjon og differensialspærre for maksimalt 26 tonnsgittrykk og 100 tonnsgvogtvekt
- RTH2610G** Tandemaksel med enkelutveksling og differensialspærre for maksimalt 26 tonnsgittrykk og 100 tonnsgvogtvekt
- RTH2610H** Tandemaksel med enkelutveksling og differensialspærre for maksimalt 23 tonnsgittrykk og 70 tonnsgvogtvekt

Pakker

- NCAP2024**
- DRIV-EXT** Kjørepakke - Extended
- DRIV-SEL** Kjørepakke
- 1LIVINFM** Førerhuspakke med 1 køye
- 2LIVINFM** Førerhuspakke med 2 køyer for FM
- INFOHIGH** Info- og mediapakke. High
- SAFE-EXT** Sikkerhetspakke - Extended
- SAFE-SEL** Sikkerhetspakke - Selected

Chassis

- FST-AIR** Luftfjæring foran
- FST-PAR** Parabelfjæring foran, normal stivhet
- FST-PL1**
- FSLs-BAS** Standard vandring på luftfjæret foraksel (hev-senk)
- FSLs-HI** Lang vandring på luftfjæret foraksel for containerbil (hev-senk max 9t)
- FAL10.0** Tillatt last foraksel 10,0 tonn
- FAL7.1** Tillatt last foraksel 7,1 tonn
- FAL7.5** Tillatt last foraksel 7,5 tonn
- FAL8.0** Tillatt last foraksel 8,0 tonn
- FAL8.5** Tillatt last foraksel 8,5 tonn
- FAL9.0** Tillatt last foraksel 9,0 tonn
- FSTAB** Krengningsstabilisator foran, normal stivhet
- FSTAB2** Krengningsstabilisator foran, medium stivhet
- FSTAB3** Krengningsstabilisator foran, stiv
- RAL21** Tillatt last akselkombinasjon 21 tonn
- RAL23** Tillatt last akselkombinasjon 23 tonn
- RAL26** Tillatt last akselkombinasjon 26 tonn
- RSTAB1** Krengningsstabilisator bak, normal stivhet
- RSTAB3** Krengningsstabilisator bak, stiv
- RALIM15** Akseltrykkbegrenser på første bakre drivaksel 15 tonn
- ASF-DL1** Luftfjæring med 1 kjørehøyde
- ACTST-TO** Aktiv styring
- ASFE-BAS** Volvo Dynamic Steering - standard
- ASFE-OG** Volvo Dynamic Steering - med stabilitetsassistent
- ASFE-PO** Volvo Dynamic Steering - med personlig innstilling og stabilitetsassistent
- ASFE-PS** Volvo Dynamic Steering - med personlig innstilling
- PSS-SING** Enkelt styresystem
- PSP-VAR** Pumpe til servostyring med variabel mengde
- EBS-MED** EBS medium versjon med bl.a. følgende funksjoner: Brake Blending, temperaturvarsling, momentkontroll, automatisk differensialspærre, bakkestarthjelp, varsel ved slitte bremseklosser, bremsehjelp, bremseovervåking samt lagring av status og historikk
- AUXPARK** 2 ekstra fjærbremseklokker
- RST-AIR** Luftfjæring bak
- RST-AIR6** Luftfjæring bak (belger for varmt klima)
- SUSPL-EC** Elektronisk nivåregulering for luftfjæring
- FRAME300** Utvendig høyde på rammeprofil 300 mm
- FST7070** Tykkelse på rammeprofil 7.0 mm liv og 7.0 mm flens
- FST8080** Tykkelse på rammeprofil 8.0 mm liv og 8.0 mm flens
- FIL-EEEB** Ramme med innerline fra motor til bak bakaksel/boggi
- FIL-TXEB** Ramme med innerline fra girkasse til bak bakaksel/boggi
- BBOX-EF** Batterikasse i rammeoverheng bak, kun egnet for ISO-trailere med 1600 mm overheng foran
- BATS-S** Enkelt batterisystem (2 batterier)
- 2BAT210C** 2 AGM-batterier med kapasitet 210 Ah
- 2BATT225** 2 batterier med kapasitet 225 Ah
- BATTAMP** Amperemeter
- BATTIND** Indikator for batterilading
- ADR1** ADR-tilpassing med 1 hovedstrømbryter
- ADR2** ADR-tilpassing med 2 hovedstrømbrytere
- MSWI-A** Hovedstrømbryter for ADR
- MSWI-R** Hovedstrømbryter med fjernkontroll
- R170A71** 170 liters alu-tank i høyre side, Ø710
Minimumsvolum 170l
Maksimalt volum 170l
- ADTP-BC** AdBlue tank bak/under førerhus på høyre side
- ADTP-R** AdBlue tank på høyre side
- ADB050** AdBlue tank 50 liter
- ADB064** AdBlue plasttank 64 liter, diameter 710 mm, D-format
- ADB112** AD-BLUE tank 112 Liter
- FCAP-L** Låsbart diesel- og AdBlue-tankklokk
- FUFF-AS** Beskyttelse mot søl av drivstoff
- FUFF-ATS** Beskyttelse mot tyveri og søl av drivstoff
- LGAS205** 205 kg gasstank på venstre side
- ESH-REAR** Horisontal lyddemper, utblåsing bakover
- ESH-RIGH** Horisontal lyddemper, utblåsing høyre side
- WHC-FOL2** 2 sammenleggbare stoppeklosser
- WHCP-T** Stoppeklosser bipakket
- CHAIN-S** Snøkjettinger fra fabrikk
- HOOK-SC** Kjettingkroker
- TOWF-HD1** Ett slepefeste foran i heavy duty versjon
- RFEC-B** Rammeavslutning med skråningsbak (standard på trekkbil)
- TOWR-ONE** Ett slepefeste bak
- TREL15** 15-polet ADR-godkjent el-kontakt for tilhenger
- TREL7** 7-polet el-kontakt for tilhenger
- TREL7-7** Dobbel 7-polet el-kontakt for tilhenger (UADR)
- TBC-DUO** Duomatic bremsetilkobling for tilhenger
- TBC-EC** EU bremsetilkobling for tilhenger
- TRBR-STA** Stasjonær tilhengerbremskontroll
- TRB-STRE** Automatisk aktivering av tilhengerbrems i lav hastighet for å unngå saksing
- RFEND-B** Bakskjerm med avtagbar topp

Standardutstyr

Tilvalgsutstyr

For mer detaljert informasjon om førerhus- og drivlinjeutstyr, se separate datablad.

For alle mulige tilvalg og utstyrskombinasjoner, kontakt din Volvo-forhandler, som kan lage en spesifikasjon som møter dine behov.

Fabrikken forbeholder seg retten til endringer i konstruksjon og utstyr uten forutgående varsel. Spesifikasjonene kan variere fra land til land.

MODELLSERIE:

FMX 6x4 Gass trekkvogn luftfjæring FMX 64T LA2

<ul style="list-style-type: none"> ■ RFH-BAS Normal høyde på bakskjermer □ RFH-HIG Høyest mulig høyde på bakskjermer □ RFH-LOW Lavest mulig høyde på bakskjermer □ ATANK-AL Aluminium lufttank ■ ATANK-ST Stål lufttank □ TL-LED LED baklys ■ BLIGHT-E Nødbremselys 	<ul style="list-style-type: none"> □ PTER-DIN Bakmontert koblingsuavhengig motorkraftuttak med hunnkobling DIN 5462 □ PTR-D Girkassemontert kraftuttak for hydraulikkpumpe, lav utveksling, maks effekt 150 kW, maks moment 1000 Nm □ PTR-DH Girkassemontert kraftuttak for hydraulikkpumpe, høy utveksling, maks effekt 100 kW, maks moment 600 Nm □ PTR-DM Girkassemontert kraftuttak for hydraulikkpumpe, medium utveksling, maks effekt 100 kW, maks moment 600 Nm □ PTR-F Girkassemontert kraftuttak med flens, lav utveksling, maks effekt 150 kW, maks moment 1000 Nm □ PTR-FH Girkassemontert kraftuttak med flens, høy utveksling, maks effekt 100 kW, maks moment 600 Nm □ PTR-FL Girkassemontert kraftuttak med flens, lav utveksling, maks effekt 100 kW, maks moment 600 Nm □ PTRD-D Dobbelt girkassemontert kraftuttak for 2 hydraulikkpumper, høy utveksling, maks effekt 90 kW, maks moment 550 Nm □ PTRD-D1 Dobbelt girkassemontert kraftuttak med flens og for hydraulikkpumpe, høy utveksling, maks effekt 90 kW, maks moment 550 Nm □ PTRD-D2 Dobbelt girkassemontert kraftuttak med 2 flenser og for hydraulikkpumpe, høy utveksling, maks effekt indre/ytre aksel 100/90 kW, maks moment 1000/550 Nm □ PTRD-F Girkassemontert kraftuttak med flens, høy utveksling, maks effekt 90 kW, maks moment 550 Nm □ HPG-F101 Girkassemontert hydraulikkpumpe Parker F1-101 □ HPG-F41 Girkassemontert hydraulikkpumpe Parker F1-41 □ HPG-F51 Girkassemontert hydraulikkpumpe Parker F1-51 □ HPG-F61 Girkassemontert hydraulikkpumpe Parker F1-61 □ HPG-F81 Girkassemontert hydraulikkpumpe Parker F1-81
<p>Felger og dekk</p> <ul style="list-style-type: none"> □ RT-AL Børstede aluminiumfelger med standard hull på alle aksler □ RT-AL1 □ RT-AL1DU □ RT-ALDP Dura Bright aluminiumfelger med standard hull på alle aksler □ RT-ALDPD Dura Bright aluminiumfelger med forsenkede hull på alle aksler (samme bolter som ståfelger) □ RT-ALDU Børstede aluminiumfelger med forsenkede hull på alle aksler (samme bolter som ståfelger) ■ RT-STEEL Ståfelger på alle aksler □ WCAP Hjulcapsler □ SPWT-D Reservehjul lik drivhjul □ SPWT-F Reservehjul lik forhjul □ SWCP-T Reservehjulholder transportmontert □ SWCP-TP Reservehjulholder transportmontert på toppen av rammen □ JACK-12T Jekk, 12 tonn □ JACK-15T Jekk, 15 tonn □ JACK-20T Jekk, 20 tonn ■ TOOLKIT Komplette verktøysett □ INFLAHOS Løs luftfylleslange □ GAUGE-TP Dekktrykkmåler 	<p>Førerhus innvendig og kjøreapplikasjoner</p> <ul style="list-style-type: none"> ■ STWPOS-L Venstrestyrt □ STWPOS-R Høyrestyrt □ STWM-LE Skinnratt ■ STGW-AD2 Rattjusteiring med tilting □ STGW-ADJ Rattjusteiring uten tilting □ AIRBAG Kollisjonspute i rattet ■ DRC-AMII Automatisk og manuell regenerering av dieselpartikkelfilter □ DRC-AUTO Helautomatisk regenerering av dieselpartikkelfilter ■ 1DAYDIG4 Fartsrigger, digital (Siemens) versjon 4.1. (krav ved registrering fra 21/8-2023) □ ARSL Ekstra hastighetsbegrenser aktivert via bryter på dashbord ■ ESP-BAS1 Elektronisk stabilitetskontroll-pakke 1 (ESP) for kjøretøykombinasjoner med singel trailer, multi-trailere med ABS/EBS eller enkeltkjøretøy/kjøretøykombinasjoner med normal tyngdepunkts høyde i lastet versjon. ■ ESPC-RO Bryter for å styre ESP-funksjoner (standard/reduert/fracoblet) □ HWSS-ACB Kollisjonsvarsling med adaptiv konstantfartholder og nødbremsing ■ HWSS-FCB Kollisjonsvarsling med ordinær konstantfartholder og nødbremsing ■ LSS-DW Kjørefeltvarsler □ LSS-DW3 Kjørefeltvarsler med korrigerende av styring (active lane keeping assist) □ LCS2 Feltskifteassistent - passagerside (VRU) ■ LCS4 Feltskifteassistent- begge sider (VRU) □ LCS5 ■ DAS-W Sjåførvarselassistent □ RSENS-W Regnsensor ■ CU-ECC Aircondition med elektronisk temperaturkontroll □ CU-ECC2 Aircondition med elektronisk temperaturkontroll, sensor for luftkvalitet og karbonfilter ■ IGT-BUT Tenningsbryter nøkkelfri ■ IMMOBIL Startsperr □ ALARM-B Innbruddsalarm for førerhus
<p>Utrustning drivlinje</p> <ul style="list-style-type: none"> □ TRAP-HD Girkasse med forsterket rangehus i stål ■ DRM-BE Kjøremodus, økonomi og standard (balansert) □ DRM-E Kjøremodus, økonomi □ PVT-MAP I-See med optimering av drivstofforbruk via GPS-opplysninger ■ PVT-MTM I-See med fartstilpasning og optimering av drivstofforbruk via GPS-opplysninger ■ CRUIS-E Konstantfartholder med Eco-roll, I-cruise og rattknapper □ CRUIS-E5 I-Torque konstantfartholder med intelligent momentregulering (kun i E modus) □ AMSO-AUT Manuell giring i automat + kickdown for I-shift □ AVO-ENH I-shift programvare for anlegg/tømmerkjøring □ APF-ENH Utvidede krafttaksfunksjoner for I-shift □ RET-TH Retarder for manuell girkasse og I-shift □ TC-MAO Oljekjølere for mekanisk girkasse, normal ytelse, luft/olje □ TC-MAOH2 Oljekjølere for mekanisk girkasse, ekstra høy ytelse, luft/olje ■ 2COM1100 2-sylindret luftkompressor, kapasitet 1100 l/min. □ 2COMP900 2-sylindret luftkompressor, kapasitet 900 l/min. □ CLU-AIRC Luftkompressor med automatisk inn- og utkobling ■ AIRIN-HI Høyt luftinntak □ AIRIN-LO Lavt luftinntak på bakvegg førerhus □ ACL1ST-S Luftinntak med primær- og sekundærfilter ■ 24A110BL Generator, 110 Ampere med LIN kommunikasjon □ 24A150BL Generator, 150 Ampere med LIN kommunikasjon □ 24A180BL Generator, 180 Ampere med LIN kommunikasjon □ 24AL110B Generator 110 Ampere □ 24AL150B Generator 150 Ampere ■ FUEFE2LW Motormontert dobbelt stort drivstoffilter med vannavskiller ■ EST-AID Startelement □ 220EBH15 Elektrisk motorvarmer 220V, 1,5 kW 	
<ul style="list-style-type: none"> ■ Standardutstyr □ Tilvalgsutstyr 	

For mer detaljert informasjon om førerhus- og drivlinjeutstyr, se separate datablad.

For alle mulige tilvalg og utstyrskombinasjoner, kontakt din Volvo-forhandler, som kan lage en spesifikasjon som møter dine behov.

Fabrikken forbeholder seg retten til endringer i konstruksjon og utstyr uten forutgående varsel. Spesifikasjonene kan variere fra land til land.

MODELLSERIE:

FMX 6x4 Gass trekkvogn luftfjæring FMX 64T LA2

<input type="checkbox"/> ALARM-E	Innbruddsalarm for førerhus og påbygg/trailer	<input type="checkbox"/> ETSB-F	Fremre oppbevaringsboks på motortunnel
<input type="checkbox"/> ISUNS-BS	Innvendig sidesolskjerm på fører- og passasjerside	<input type="checkbox"/> ETSB-FS	Fremre og høyre oppbevaringsboks på motortunnel
<input checked="" type="checkbox"/> ISUNS-DS	Innvendig sidesolskjerm på førerside	<input type="checkbox"/> ETSB-S	Oppbevaringsboks på motortunnel høyre side
<input type="checkbox"/> ISUNF-B	Innvendig solskjerm uten speil	<input type="checkbox"/> RUS-BAS	Øvre oppbevaringsrom bak i førerhus 154 liter (300 mm høyde)
<input type="checkbox"/> ISUNF-MD	Innvendig solskjerm med speil på førerside	<input type="checkbox"/> RUS-HIG	Øvre oppbevaringsrom bak i førerhus 245 liter (440 mm høyde)
<input type="checkbox"/> ISUNF-RE	Elektrisk solgardin integrert i fronthylle	<input type="checkbox"/> TABLE	Foldbart og høydejusterbart bord montert på skuff under køye
<input checked="" type="checkbox"/> ISUNF-RM	Manuell solgardin integrert i fronthylle	<input type="checkbox"/> REF-ICPK	Forberedt for kjøleboks på motortunnel
<input type="checkbox"/> ADFS	2 ekstra DIN-utsparinger i fronthylle	<input type="checkbox"/> REFR-RUS	28 liters kjøleboks montert i skap på bakvegg
<input checked="" type="checkbox"/> BUPALARM	Ryggevarsler	<input type="checkbox"/> MICRO-PK	Forberedt for mikrobølgeovn
<input type="checkbox"/> RTOLL-PK	Forberedt for vegbetalingssystem	<input type="checkbox"/> BOTH-D	Flaskeholder i midtseksjon av dashbord
<input type="checkbox"/> LOADIND	Elektronisk lastindikator	<input type="checkbox"/> COFMA-PK	Forbedret for kaffetrakter
<input type="checkbox"/> REMC-MF	Multifunksjons fjernkontroll for bruk utenfor førerhus	<input checked="" type="checkbox"/> INLI-BAS	Hvit interiørbelysning med myk av/på-funksjon
<input checked="" type="checkbox"/> FIREXT3N	Brannslucker 3 kg	<input type="checkbox"/> INLI-NL	Hvit og rød interiørbelysning med myk av/på-funksjon
<input checked="" type="checkbox"/> WARNVEST	Refleksvest	<input type="checkbox"/> INLI-NLD	Hvit og rød interiørbelysning med myk av/på-funksjon samt dimmer
<input checked="" type="checkbox"/> AIDKIT	Førstehjelpkit med plaster, rensekulter, kompresser, elastiske bandasjer, pustemaske, hansker og saks	<input type="checkbox"/> ARL-FLEX	2 fleksible leselamper
<input type="checkbox"/> WARNLAMP	Flyttbar varselampe med batterier	<input checked="" type="checkbox"/> RH-EE	Uten takluke med takvindu i farget sikkerhetsglass som nødutgang for FH
<input type="checkbox"/> LAMP-IN	Lommelykt/inspeksjonslampe	<input type="checkbox"/> RH-ER	Takluke forsterket i stål - nødutgang
<input type="checkbox"/> BULBKIT	Lyspære- og sikringssats	<input type="checkbox"/> RH-ETR	Elektrisk betjent takluke i farget glass med åpning i bakkant for FH
<input checked="" type="checkbox"/> WRITEPAD	Skriveplate.	<input type="checkbox"/> RH-MTR	Manuelt betjent takluke i farget glass med åpning i bakkant for FH
Førerhusfasiliteter		<input checked="" type="checkbox"/> GLAS-TIN	Farget glass i rutene
<input type="checkbox"/> DST-CF5	Førerstol komfort med luftfjæring, oppvarming og integrert belte	<input type="checkbox"/> SWIND-BS	Ekstra sidevindu på begge sider
<input type="checkbox"/> DST-CF6	Førerstol komfort med luftfjæring, oppvarming, ventilasjon og integrert belte	<input type="checkbox"/> SWIND-PS	Ekstra sidevindu på passasjerside
<input type="checkbox"/> DST-LUX1	Førerstol lux med luftfjæring, oppvarming, ventilasjon, integrert belte og elektrisk justering med minnefunksjon for 3 stolinnstillinger	<input type="checkbox"/> AWIND-RF	Bakrute
<input type="checkbox"/> SBD-RED	Røde sikkerhetsseler på fører og passasjerside	<input type="checkbox"/> VANMIR	Innvendig speil
<input type="checkbox"/> SBPRE-DS	Sikkerhetsbelte med beltestrømmer for førerstol	<input type="checkbox"/> AS-FUS	2 ekstra hyller i fremre øvre sjalusiskap
<input type="checkbox"/> PST-CF5	Passasjerstol komfort med luftfjæring, oppvarming og integrert belte	<input type="checkbox"/> INFOT-PK	Forberedt for TV-montering inkludert antenne, uttak, brakett og kabler
<input checked="" type="checkbox"/> PST-STD2	Passasjerstol i standardversjon	Førerhus utvendig	
<input type="checkbox"/> SBPRE-PS	Sikkerhetsbeltestrømmer for passasjerstol	<input checked="" type="checkbox"/> EXTL-BAS	Standard eksteriørfinish (grå innsteg, støtfanger, spoiler under støtfanger, speilhus og solskjerm)
<input type="checkbox"/> ARMRE-BB	2 armlener på begge stoler	<input checked="" type="checkbox"/> DGLAS-H	Herdet glass i dørvinduer
<input type="checkbox"/> ARMRE-DB	2 armlener på førerstol	<input type="checkbox"/> DGLAS-L	Laminert glass i dørvinduer
<input type="checkbox"/> ARMRE-PB	2 armlener på passasjerstol	<input checked="" type="checkbox"/> BUMP-HD	Støtfanger foran i heavy duty versjon
<input type="checkbox"/> ARU-BAS	Trekk på armlener i vinyl	<input type="checkbox"/> GUARD-EH	Beskyttelsesdeksel for kjølerør og bunnpanne
<input type="checkbox"/> ARU-LEA	Trekk på armlener i skinn	<input checked="" type="checkbox"/> BUGNET	Insektnett foran radiator
<input checked="" type="checkbox"/> FMAT-RUB	Gummimatter	<input type="checkbox"/> CTILT-P-E	Elektrisk pumpe for førerhustipping
<input type="checkbox"/> FMAT-T2E	Tekstilmatter og gummimatter med høye kanter	<input checked="" type="checkbox"/> CTILT-P-M	Manuell pumpe for førerhustipping
<input type="checkbox"/> FMAT-TX2	Tekstilmatter og gummimatter	<input type="checkbox"/> FCABS-A	Luftfjæring foran på førerhus
<input checked="" type="checkbox"/> LBK70	Fast nedre køye 700 mm bred	<input checked="" type="checkbox"/> FCABS-M	Mekanisk fjæring foran på førerhus
<input type="checkbox"/> MATL-FI	Madras for sjåførvækt > 100 kg	<input type="checkbox"/> RCABS-A	Luftfjæring bak på førerhus
<input type="checkbox"/> MATL-SF	Madras for sjåførvækt 85-100 kg	<input checked="" type="checkbox"/> RCABS-M	Mekanisk fjæring bak på førerhus
<input type="checkbox"/> MATL-SO	Madras for sjåførvækt < 85 kg	<input type="checkbox"/> MIRCFPCX	Sidespeil, el-varme, el-manøvrert med blindsonkamera på passasjerside
<input type="checkbox"/> OLMAT-BA	Basis overmadras	<input type="checkbox"/> MIRCMCP	Sidekamera (erstatte standard og vidvinkel sidespeil) og blindsonkamera i passasjerside
<input type="checkbox"/> OLMAT-PR	Premium overmadras	<input type="checkbox"/> MIRCMS	Sidekamera (erstatte standard og vidvinkel sidespeil)
<input type="checkbox"/> TBK60F	Fast øvre køye, 600x1900 mm bred, oppfellbar opp til 52 grader (avhengig av førerhusversjon)	<input checked="" type="checkbox"/> MIRCOMFX	Robuste el-oppvarmede og regulerte speil inkl. nærsikt- og vidvinkelspeil på passasjerside FMX
<input type="checkbox"/> TBK70F	Fast øvre køye, 700x1900 mm bred, oppfellbar opp til 52 grader (avhengig av førerhusversjon)	<input checked="" type="checkbox"/> AMIR-F20	Nærsiktspeil foran, speilradius 200 mm
<input type="checkbox"/> PH-CAB2	Parkeringsvarmer for førerhus	<input type="checkbox"/> SUNV-H	Utvendig solskjerm
<input type="checkbox"/> PH-ENGCA	Parkeringsvarmer for motor og førerhus	<input type="checkbox"/> AD-ROOF	Takspoiler
<input type="checkbox"/> PH-SS	Rastvarmer for førerhus	<input type="checkbox"/> AD-SIDEL	Sidespoilere i bakkant av førerhus
<input type="checkbox"/> SLCP-BAS	Basisutgave av kontrollpanel ved køye	<input type="checkbox"/> AD-SIDES	Korte sidespoilere i bakkant av førerhus
<input type="checkbox"/> SAFE	Safe ved enden av køye		

Standardutstyr

Tilvalgsutstyr

For mer detaljert informasjon om førerhus- og drivlinjeutstyr, se separate datablad.

For alle mulige tilvalg og utstyrskombinasjoner, kontakt din Volvo-forhandler, som kan lage en spesifikasjon som møter dine behov.

Fabrikken forbeholder seg retten til endringer i konstruksjon og utstyr uten forutgående varsel. Spesifikasjonene kan variere fra land til land.

MODELLSERIE:

FMX 6x4 Gass trekkvogn luftfjæring FMX 64T LA2

- HL-BHID2** Bi-Xenon hovedlys
 - HL-LED** LED Hovedlys
 - HL-LED3** LED Hovedlys med adaptive fjernlys
 - HBDA-A** Automatisk nedblending av fjernlys
 - HL-CLEAN** Høytrykkspylere for hovedlys
 - HLP-ST** Beskyttelse av hovedlys i stål
 - ASL-RF2** 2 Hella H11 70W ekstra fjernlys i skiltkasse
 - ASL-RFPK** Forberedt for ekstralys i skiltkasse
 - IDLAMP-W** 3 stk. hvite identifikasjonslys på førerhustak
 - IDLMPSW** Bryter for ID-lamper på tak
 - BEACOA2F** 2 roterende orange varsellamper foran på førerhustak
 - BEACOA2R** 2 roterende orange varsellamper bak på førerhustak
 - BEACON-P** Forberedt for varsellamper på førerhustak med bryter
 - BEACONA4** 4 roterende orange varsellamper på førerhustak, 2 foran og 2 bak
 - CABPT-R1** 1 kabelgjennomføring i førerhustak
 - CABPT-R2** 2 kabelgjennomføringer i førerhustak
 - SPOTP-F** Forberedt for ekstralys i front, maks 280W
 - SPOTP-R** Forberedt for ekstralys på førerhustak, maks 280W
 - SPOTP-RF** Forberedt for ekstralys i front og på førerhustak, maks 2 x 280W
 - ROS-IL** Belysning i skiltkasse
 - ROS-IL2**
 - ROS-ILP** Forberedt for belysning i skiltkasse
 - CSGN-FMX** FMX-dekal i skiltkasse
 - HORN-F1S** Ett en-tone trykklufthorn bak deksel i front
 - HORN-R2S** To forkrommede en-tone trykklufthorn monteret på tak
 - ANT-CBR** Takmontert antenne for kommunikasjonsradio
 - ACCB-R-AP** Fremre, midtre og bakre takbrakett
 - ACCB-R-F** Fremre takbrakett
 - ACCB-R-FM** Fremre og midtre takbrakett
 - ACCB-R-FR** Fremre og bakre takbrakett
 - ACCB-R-M** Midtre takbrakett
 - ACCB-R-R** Bakre takbrakett
 - ACCB-R-RM** Midtre og bakre takbrakett
 - REFS-TW** Bipakket reflekterende hvit konturmerking for førerhus
 - REFS-TY** Bipakket reflekterende gul konturmerking for førerhus
- Forberedelse påbygg**
- 5WM-ISHD** 16 mm ISO monteringsplate for heavy duty svingskive
 - 5WM-ISOM** 10 mm ISO monteringsplate for svingskive på medium L-profiler, tykkelse 8 mm, 50 mm over ramme
 - 5WM-MASM** Manuelt flyttbart understell for svingskive på medium L-profiler, tykkelse 8 mm, 50 mm over ramme
 - 5WH150** Høyde svingskivefot 150 mm
 - 5WH185** Høyde svingskivefot 185 mm
 - 5WH190** Høyde svingskivefot 190 mm
 - 5WH290** Høyde svingskivefot 290 mm
 - 5WT-JO8** Jost JSK 37 støpt fast svingskive
 - 5WT-JO9** Jost JSK 42 støpt fast svingskive
 - 5WT-JOHD** Jost JSK 38C støpt fast heavy duty svingskive
 - 5WT-SH** SAF-Holland/+GF+ SK-S 36.20 V støpt fast svingskive
 - 5WT-SH2** SAF-Holland/+GF+ SK-HD 38.36 støpt fast heavy duty svingskive
 - 5WLM-B** Svingskive med normalt vedlikeholdsbehov
 - 5WL-S1** Sentralsmøring av svingskivelås og -topp
 - TCIND** Indikator for tilhengerkobling
 - RDECK** Basis gangbord, 1 del over ramme og 1 del over venstre batterikasse eller tank
 - RDECK-M** Medium gangbord, 2 deler over ramme og 1 del over venstre batterikasse eller tank

Standardutstyr

Tilvalgsutstyr

For mer detaljert informasjon om førerhus- og drivlinjeutstyr, se separate datablad.

For alle mulige tilvalg og utstyrskombinasjoner, kontakt din Volvo-forhandler, som kan lage en spesifikasjon som møter dine behov.

Fabrikken forbeholder seg retten til endringer i konstruksjon og utstyr uten forutgående varsel. Spesifikasjonene kan variere fra land til land.

MODELLSERIE:

FMX 6x4 Gass trekkvogn luftfjæring FMX 64T LA2

Volvo Trucks. Driving Progress