

MODELSERIE

FMX Gas Powered 6x4, Tandem Trækker, Luftaffjedring bag (LA 01) FMX 64T LA2

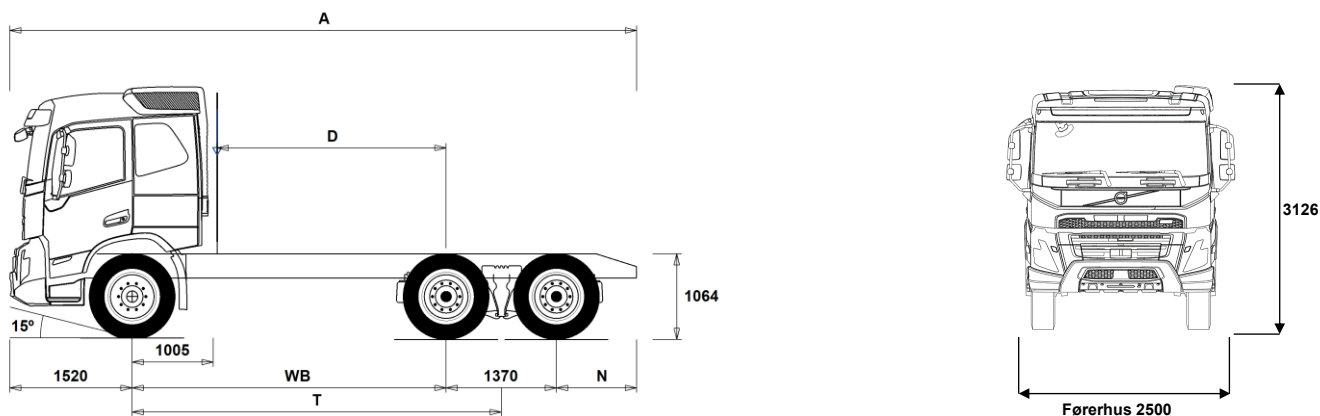

Chassisdimensioner [mm]

WB Akselafstand	3900
A Total chassislængde	7785
D Bagakselcentrum til bagkant luftindtag	2845
N Bagerste overhæng (Min.)	805
N Bagerste overhæng (Maks.)	995
T Teor. WB	4585

Chassisvægte [kg]

Foraksel	5165
Bogie	3710
Egenvægt	8875

Vendediameter [mm]

Vendediameter, målt ved vejbane	16100
Vendediameter, målt mellem to vægge	17600

Vægte [kg]

	Lovlige	Tekniske
Totalvægt lastvogn	26000	28100
Vogntogsvægt	44000	44000
Foraksel	7100	7100
Bogie	19000	21000

Noter

Chassisdimensioner

Førerhushøjde: +312 mm for CAB-HSLP.
D-målet inkluderer frigang på 50 mm samt for lange chassier en hjælperamme på 100 mm.
Højder kan variere ± 20 mm ved bladfjedre og ± 10 mm ved luftaffjedring.
Alle dimensioner er ved ubelastet chassis og evt. løbeaksel sænket.

Vægte og dimensioner er baseret på følgende dæk:
Dæk, foraksel: 315/80R22.5
Dæk, drivaksel: 315/80R22.5

Chassisvægte inkluderer oile, vand, AdBlue, 0 liter brændstof og ingen chauffør. Egenvægt kan variere $\pm 3\%$.

Vendediametrene er teoretisk beregnede.

Lovlige vægte kan variere fra land til land.

For mere detaljeret vægtinformation samt vægt af evt. ekstraudstyr, kontakt din lokale Volvo forhandler.

Anvend IKKE denne tegning ved opbygning af chassiset. Der henvises til Volvos opbygningsinstruktioner samt til chassis-tegning FMX64TLA2.

MODEL SERIE

FMX Gas Powered 6x4, Tandem Trækker, Luftaffjedring bag (LA 01) FMX 64T LA2

HOVEDKOMPONENTER

- **RADD-GR** Luftaffjedret tandembogje.
 - **FMX-HSL6** Globetrotter-Førerhus
 - **FMX-LSL6** Langt førerhus med lavt tag
 - **FMX-SLP6** Langt førerhus
 - **G13S420A** LNG Motor, 13 liter, 420 hk (315 kW), 2100 Nm
 - **G13S460A** LNG Motor, 13 liter, 460 hk (345 kW), 2300 Nm
 - **G13S500A** LNG Motor, 13 liter, 500 hk (375 kW), 2500 Nm
 - **EBR-EPGC** Motorbremse EBR-EPGC kompressionmotorbremse til I-Shift kan opgraderes til Volvo Engine Brake med 5 indstillinger 11 liter: 160 kW. 13 liter: 175 kW.
 - **EBR-VEB+** Motorbremse - Volvo Engine Brake Plus (VEB+). kompressionsmotorbremse (opfylder ADR retarder krav) Maks. bremseeffekt - se datablad
 - **AT2612** I-Shift - Gearkasse, AT2612, split/rangegearkasse med 12 gear frem og 4 bakgear. Fuldautomatisk gearskiftesystem uden koblingspedal. Gearskiftesystemet er elektronisk styret og er integreret med motor- og bremseelektronikken.
 - **ATO2612** I-Shift, Overdrive gearkasse, ATO2612 split/rangegearkasse med 12 gear frem og 4 bakgear. Fuldautomatisk gearskiftesystem uden koblingspedal. Gearskiftesystemet er elektronisk styret og er integreret med motor- og bremseelektronikken.
 - **TAAXLIFT** Tandemakseløft Ekstra vægt ca. 50 kg. Løftehøjde ca. 140 mm. Løftetid ca. 16 sekunder. Langsgående spær kobles til og fra via bogiekontakten, således at det principielt er indkoblet når 2. drivaksel er sænket.
 - **RTH2610B** Tandem-bagaksel RTH2610B, med navreduktion og differentialespærre.
 - **RTH2610F** Tandem-bagaksel RTH2610F, med navreduktion og differentialespærre.
 - **RTS2310A** Tandem-bagaksel, RTS2310A, 23/100 tons uden navreduktion.
 - **RTS2370A** Tandem-bagaksel RTS2370A, enkeltgearret med differentialespærre.
- ### PAKKER
- **DRIV-EXT** Drive Pakke - Extended
 - **DRIV-SEL** Komfort førerhuspakke.
 - **1LIVINFM** Indretning 1 (1 køje)
Indhold se produktblad
 - **2LIVINFM** Indretning 2 (2 køjer)
 - **INFOHIGH** Informationspakke - høj 12" dynamisk hoveddisplay med 3 instrument views (Standard, Fokus og last) 9" touch sidedisplay Voicekontrol (Alexa - engelsk, tysk, fransk, italiensk og spansk) Mulighed for at håndtere op til 8 kameraer (kræver ekstra interface) Bluetooth interface - understøtter tilkobling af 2 telefon samtidig Internet forbindelse kan oprettes via tethering - Bluetooth, Wi-Fi eller USB Lydanlæg 4x25 watt med følgende media funktioner radio, USB og Bluetooth Multisprogsudgave med frit valg mellem 33 sprog.
 - **SAFE-EXT** Sikkerhedspakke - Extended
 - **SAFE-SEL** Sikkerhedspakke - Selected
- ### CHASSIS LAYOUT
- **FST-AIR** Forfjedre, luft inkl. støddæmpere.
 - **FST-PAR** Forfjedre, parabel (standard)
 - **FSLB-BAS** Standard vandring af affjedring på foraksel
 - **FSLB-HI** Lang vandring af affjedring på foraksel
 - **FAL10.0** Teknisk forakseltryk 10.000 kg.
 - **FAL7.1** Teknisk forakseltryk 7.100 kg.
 - **FAL7.5** Teknisk forakseltryk 7.500 kg.
 - **FAL8.0** Teknisk forakseltryk 8.000 kg.
 - **FAL8.5** Teknisk forakseltryk 8.500 kg.
 - **FAL9.0** Teknisk forakseltryk 9.000 kg.
 - **FSTAB** Krængningsstabilisator, standard/for.
 - **FSTAB2** Krængningsstabilisator, medium kraftig/for.
 - **FSTAB3** Krængningsstabilisator, ekstra kraftig/for.
 - **RAL21** Teknisk bagakseltryk 21.000 kg.
 - **RAL23** Teknisk bagakseltryk 23.000 kg.
 - **RAL26** Teknisk bagakseltryk 26.000 kg.
 - **RSTAB1** Krængningsstabilisator, trin 1, standard/bag.
 - **RSTAB3** Krængningsstabilisator bag, trin 3, kraftig.
 - **RALIM105** Hastighedsafhængig akseltryksbegrænser på drivaksel, 10,5 tons.
 - **RALIM115** Akseltryksbegrænser på drivaksel, 11,5 tons. Kan øges med 30 % svarende til ca. 15 t op til 30 km/t. Denne funktion er i overensstemmelse med EU-Direktiv 1997/27 3.5.1. Bogieakslen sænkes automatisk når hastigheden overstiger 30 km/t.
 - **RALIM13** Akseltryksbegrænser på drivaksel, 13,0 tons.
 - **RALIM15** Akseltryksbegrænser på drivaksel, 15,0 tons. (må ikke anvendes på veje hvor Færdselsloven gælder)
 - **RALIM95** Akseltryksbegrænser på drivaksel, 9,5 tons.
 - **ASF-DL1** Luftaffjedring, 1 kørehøjde.
 - **ACTST-TO** Volvo Dynamic Steering (VDS) Med elektrisk motor monteret på styrehus som giver ekstra moment til reduktion af nødvendig kraft for drejning af rat. Giver mere direkte styring og reducerer styrekraften med op til 85 %.
 - **ASFE-BAS** Volvo Dynamisk Styring - standard
 - **ASFE-OG** Volvo Dynamisk Styring - med stabilitetsassistent
 - **ASFE-PO** Volvo Dynamisk Styring - med personlig indstilling og stabilitetsassistent
 - **ASFE-PS** Volvo Dynamisk Styring - med personlig indstilling
 - **PSS-SING** Servostyring, enkeltkreds.
 - **PSP-VAR** Servostyringspumpe med variabel volumen.
 - **EBS-MED** EBS medumpakke. Blokeringsfri bremser, bakkestarthjælp, brake assistant, traction control, styring af spæredifferentiale, overvågning af bremseledige med advarsel m.m.
 - **AUXPARK** Ekstra parkeringsbremse. 2 ekstra potter.
 - **RST-AIR** Bagfjedre, luft.
 - **RST-AIR6**
 - **SUSPL-EC** Niveauregulering med bærbar kontrolenhed i førerhuset.
 - **FRAME300** Rammehøjde (udvendig) 300 mm
 - **FST7070** Rammetykkelse - 7 mm i krop/7 mm i flange. Farve grå (Sea Wolf Blue 1042)
 - **FST8080** Rammetykkelse - 8 mm i krop/8 mm i flange. Farve grå (Sea Wolf Blue 1042)
 - **FIL-EEEB** Innerliner, fra bagenden af motoren til afslutning af bogie.
 - **FIL-TXEB** Innerliner, fra gearkassetværjbjelke til afslutning på bogie.
 - **BBOX-EF** Batterikasse i overhæng bag. Kun velegnet til ISO-trailere med 1600 mm overhæng for.
 - **BATS-S** Batterisystem - enkelt kredsløb 2 batterier (anvendes både som start og forbrugsbatteri). Anbefales ikke til biler med parkeringskøler.
 - **2BAT210C** 2 batterier, kapacitet 210 Ah. AGM.
 - **2BATT225** 2 batterier, kapacitet 225 Ah.
 - **BATTAMP** Batteriindikator standard (spænding og strøm).
 - **BATTIND** Batteriindikator med ekstra information om ladetilstand (bla. GEL batterier)
 - **ADR1** ADR udrustning. Hovedafbryder er placeret i batteriskab og kan betjenes via kontakt i instrumentpanel.

■ Standardudstyr

□ Valgfrit udstyr

Førerhuse og drivlinjer beskrives mere detaljeret i separate datablade.

Kontakt din lokale Volvo forhandler for yderligere informationer om mulige varianter og kombinationer af disse.

Vi forbeholder os ret til ændringer i konstruktion og udstyr uden forudgående varsel. Specifikationerne kan variere fra land til land.

MODEL SERIE

FMX Gas Powered 6x4, Tandem Trækker, Luftaffjedring bag (LA 01) FMX 64T LA2

<input type="checkbox"/> ADR2	(ADR godkendt fartskriver, timerfunktion på oliefyrrer er deaktiveret...) ADR udrustning, Betjening af hovedafbryder i instrumentpanel og bag på førerhus. (ADR godkendt fartskriver, timerfunktion på oliefyrrer er deaktiveret...)	<input type="checkbox"/> RT-ALDPD	Aluminiumsfølge, Dura-Bright, undersænkede huller, korte bolte
<input type="checkbox"/> MSWI-A	Hovedafbryder, ADR.	<input type="checkbox"/> RT-ALDU	Aluminiumsfølge, børstede, dobbelthuller
<input checked="" type="checkbox"/> MSWI-R	Hovedafbryder, fjernbetjent. Standard fjernbetjening, Work Remote og My Truck	<input checked="" type="checkbox"/> RT-STEEL	Stålfølge, std.
<input checked="" type="checkbox"/> R170A71	170 liters D-formet brændstoftank, alu, højre side, Ø710 mm Min. tankvolumen 170l Max. tankvolumen 170l	<input type="checkbox"/> WCAP	Hjulkapsler i aerodynamisk design.
<input type="checkbox"/> ADTP-BC	AdBlue-tank, højre side under førerhuset.	<input type="checkbox"/> SPWT-D	Reservehjul med samme dækmontering som trækakslen.
<input checked="" type="checkbox"/> ADTP-R	AdBlue-tank, højre side.	<input type="checkbox"/> SPWT-F	Reservehjul med samme dækmontering som forakslen.
<input type="checkbox"/> ADB050	AdBlue tank, 50 liter. Designet til at sidde under førerhus på FM.	<input type="checkbox"/> SWCP-T	Reservehjul transportmonteret.
<input checked="" type="checkbox"/> ADB064	AdBlue tank, 64 liter L=300 mm. Designet til D71 tanke.	<input type="checkbox"/> SWCP-TP	Transportmont. reservhjulsholder + dæk
<input type="checkbox"/> ADB112	AdBlue tank, 112 liter L=500 mm. Designet til D71 tanke.	<input type="checkbox"/> JACK-12T	Donkraft, kapacitet 12 tons.
<input checked="" type="checkbox"/> FCAP-L	Aflåseligt tankdæksel.	<input type="checkbox"/> JACK-15T	Donkraft, kapacitet 15 tons.
<input checked="" type="checkbox"/> FUFF-AS	Brændstoftilførsel uden tyverisikring	<input type="checkbox"/> JACK-20T	Donkraft, kapacitet 20 tons.
<input checked="" type="checkbox"/> FUFF-ATS	Brændstoftilførsel med tyverisikring	<input checked="" type="checkbox"/> TOOLKIT	Værktøjssæt.
<input type="checkbox"/> LGAS205	205 kg LNG gastank i venstre side	<input type="checkbox"/> INFLAHOS	Luftpåfyldningsslange til dæk
<input checked="" type="checkbox"/> ESH-REAR	Vandret lyddæmper, udstødning bagud/nedad.	<input type="checkbox"/> GAUGE-TP	Dæktryksmåler (håndholdt manometer).
<input checked="" type="checkbox"/> ESH-RIGH	Vandret lyddæmper og udstødning til højre	DRIVLINE, UDRUSTNING	
<input type="checkbox"/> WHC-FOL2	Stopklodser, 2 stk, sammenklappelig. DIN76051-G53.	<input type="checkbox"/> TRAP-HD	Gearkasse, heavy duty (anvendes til blokvognskørsel og krævende terrænkørsel)
<input type="checkbox"/> WHCP-T	Stopklodser, transportmonterede.	<input checked="" type="checkbox"/> DRM-BE	Drive Mode (3 stk software indstillinger af gearkasse) - økonomi, standard og performance
<input type="checkbox"/> TB-R80	Låsbart skab i sort plast i højre side, 800 mm bred. Maxlast 130 kg.	<input type="checkbox"/> DRM-E	Drive Mode (1 stk software indstilling af gearkasse) - Økonomi
<input type="checkbox"/> CHAIN-S	Snekæder til 1 aksel (ved 6x6 kæder til 2 aksler).	<input type="checkbox"/> PVT-MAP	I-See med GPS oplysninger om topografi via kort. 5 års abonnement er inkluderet i prisen Reducerer brændstofforbruget under brug af cruise control ved at optimere hastigheden op/ned ad bakke. Når abonnement for kort udløber går I-SEE over til at bruge klassisk deling af data om topografi via "sky" med færre data til optimering af I-SEE funktionerne.
<input type="checkbox"/> HOOK-SC	Snekædekroge i overhæng bag.	<input checked="" type="checkbox"/> PVT-MTM	I-See (Optimering af brændstofforbrug via GPS oplysninger) 5 års abonnement er inkluderet i prisen
<input checked="" type="checkbox"/> TOWF-HD1	1 bugseringsanordning, front (kraftig)	<input checked="" type="checkbox"/> CRUIS-E	Fartpilot - I-Cruise med knapbetjening på rat.
<input checked="" type="checkbox"/> RFEC-B	Rammeafslutning, bukket (standard - sættevognstrækker)	<input type="checkbox"/> CRUIS-E5	Fartpilot I-Torque - (Økonomi mode inkl. momentbegrænsning for maksimal besparelse)
<input type="checkbox"/> TOWR-ONE	1 bugseringsanordning, bag.	<input type="checkbox"/> AMSO-AUT	I-shift, manuel gearskiftfunktion i automatik-tilstand, med kick-down funktion.
<input type="checkbox"/> TREL15	Eltilslutning til trailer/PHV via 15-polet elstik. (godkendt til ADR)	<input type="checkbox"/> AVO-ENH	I-Shift software til bl.a anlægs- og tømmerkørsel som forbedrer startevne og køreegenskaber ved terrænkørsel - bla. "Rokkefunktion".
<input type="checkbox"/> TREL7	Eltilslutning til trailer/PHV via 7-polet elstik (24N)	<input type="checkbox"/> APF-ENH	I-Shift software understøtter - udvidede kraftudtagsfunktioner
<input checked="" type="checkbox"/> TREL7-7	Elstik, 2 x 7-polet (24N+24S) ikke ADR	<input type="checkbox"/> RET-TH	Hydraulisk gearkassemonteret retarder. Maksimal bremseeffekt 600 kW i 15-20 sek. og kontinuerlig bremseeffekt 400 kW. Retarder er forsynet med cruise-funktion der tilpasser bremseeffekten til den valgte nedkørselshastighed.
<input type="checkbox"/> TBC-DUO	Duomatic, luftkoblinger bremses.	<input type="checkbox"/> TC-MAO	Gearkasseoliekøler, standard, luft-olie
<input checked="" type="checkbox"/> TBC-EC	Bosch, luftkoblinger bremses.	<input type="checkbox"/> TC-MAOH2	Gearkasseoliekøler, ekstra kraftig, luft/vand/olie (Blokvognstransport). Kræves i forbindelse med samlet vogntogsvægt på 60 t og derover for biler med overdrive gearkasse, og for vogntogsvægte over 80 t i kombination med gearkasser uden overdrive.
<input checked="" type="checkbox"/> TRBR-STA	Aktivering af bremses på trailer (kontrol af sammenkobling).	<input type="checkbox"/> 2COM1100	2 cyl. trykluftkompressor, 1100 l/min. (760 cc)
<input type="checkbox"/> TRB-STRE	ESP vogntogsbremse. Elektronisk styret afbremsning af sættevogn/påhængsvogn, således at saksning undgås.	<input checked="" type="checkbox"/> 2COMP900	2 cyl. trykluftkompressor, 900 l/min. (636 cc)
<input checked="" type="checkbox"/> RFEND-B	Heldækkende lavtmonterede bagskærme med aftagelig top.	<input type="checkbox"/> CLU-AIRC	Luftkompressor med kobling.
<input checked="" type="checkbox"/> RFH-BAS	Bagskærmhøjde optimeret til dækstørrelse, rammehøjde, lovkrav, eventuel drejeskammel etc.	<input checked="" type="checkbox"/> AIRIN-HI	Højt luftindtag på førerhusets venstre side.
<input type="checkbox"/> RFH-HIG	Bagskærmhøjde hævet mest muligt under hensyntagen til lovgivning.	<input type="checkbox"/> AIRIN-LO	Lavt luftindtag på førerhusets venstre side.
<input type="checkbox"/> RFH-LOW	Bagskærmhøjde sænket mest muligt under hensyntagen til lovgivning. Risiko for kontakt mellem dæk og bagskærm.	<input type="checkbox"/> ACL1ST-S	Luftfilter med ekstra filterelement.
<input type="checkbox"/> ATANK-AL	Aluminiums lufttank	<input checked="" type="checkbox"/> 24A110BL	Generator, 110 Ampère med LIN kommunikation
<input checked="" type="checkbox"/> ATANK-ST	Stål lufttank	<input checked="" type="checkbox"/> 24A150BL	Generator, 150 Ampère med LIN kommunikation
<input type="checkbox"/> TL-LED	Baglygter, LED. Baglys, markeringslys, bremselys, blinklys, baklys, tågelys og refleks.	<input type="checkbox"/> 24AL110B	Generator, 110 Ampère.
<input checked="" type="checkbox"/> BLIGHT-E	Nødbremselys ved katastrofeopbremsning - Lovkrav ved nyregistrering fra 7. juli 2024	<input checked="" type="checkbox"/> 24AL150B	Generator, 150 Ampère

DÆK OG FÆLGE

- RT-AL** Aluminiumsfølge, børstede, std. huller.
- RT-ALDP** Aluminiumsfølge, Dura-Bright, std. huller, lange bolte

■ Standardudstyr

□ Valgfrit udstyr

Førerhuse og drivlinjer beskrives mere detaljeret i separate datablade.

Kontakt din lokale Volvo forhandler for yderligere informationer om mulige varianter og kombinationer af disse.

Vi forbeholder os ret til ændringer i konstruktion og udstyr uden forudgående varsel. Specifikationer kan variere fra land til land.

MODEL SERIE

FMX Gas Powered 6x4, Tandem Trækker, Luftaffjedring bag (LA 01) FMX 64T LA2

■ FUEFE2LW	Stort Brændstoffilter, dobbelt, motormonteret, med vandudskiller.	(gælder både stationære objekter og objekter i bevægelse) Lovkrav pr. 1/11-2015 for 2 og 3 akslede biler. Off-Road klassificerede biler og biler med stålaffjedring på bagaksel er undtaget for dette krav.
■ EST-AID	Varmeelement for koldstart.	
□ 220EBH15	Motorvarmer, 220V/1,5 kW.	
□ PTER-DIN	Motorkraftudtag, DIN-tilslutning (DIN5462)	■ LSS-DW
□ PTR-D	PTR-D, gearkassekraftudtag for direkte pumpe montering. Maks. 1000 Nm.	□ LSS-DW3
□ PTR-DH	PTR-DH, gearkassekraftudtag for direkte pumpemontering. Maks. 600 Nm.	□ LCS2
□ PTR-DM	PTR-DM, gearkassekraftudtag for direkte pumpemontering. Maks. 600 Nm.	■ LCS4
□ PTR-F	PTR-F, gearkassekraftudtag med kardanflange. Maks. 1000 Nm.	■ DAS-W
□ PTR-FH	PTR-FH, gearkassekraftudtag med kardanflange. Maks. 600 Nm.	□ RSENS-W
□ PTR-FL	PTR-FL, gearkassekraftudtag med kardanflange. Maks. 600 Nm.	■ CU-ECC
□ PTRD-D	PTRD-D, 2 DIN-pumpe tilslutning, 1 fremad/1 bagud til direkte pumpemontering. (maks. 870 Nm TPTT870 - lav udveksling se VBI)	□ CU-ECC2
□ PTRD-D1	PTRD-D1, gearkassekraftudtag med 2 udtag. Fremad direkte pumpemontering og bagud flange for kardanmontering. (maks. 870 Nm TPTT870 - lav udveksling se VBI)	■ IMMOBIL
□ PTRD-D2	PTRD-D2, gearkassekraftudtag for 1 hydraulikpumpe til direkte montering og 2 flanger for kardanmontering. (maks. 870 Nm TPTT870 - lav udveksling se VBI)	□ ALARM-B
□ PTRD-F	PTRD-F, gearkassekraftudtag med flange for kardanmontering. 1 stk. SAE flange bag for kardanmontering (maks. 870 Nm TPTT870 - lav udveksling se VBI)	□ ALARM-E
□ HPG-F101	Direkte monteret F1-101 hydraulikpumpe på gearkassekraftudtag.	□ PHONE-PK
□ HPG-F41	Direkte monteret F1-41 hydraulikpumpe på gearkassekraftudtag.	□ ISUNS-BS
□ HPG-F51	Direkte monteret F1-51 hydraulikpumpe på gearkassekraftudtag.	■ ISUNS-DS
□ HPG-F61	Direkte monteret F1-61 hydraulikpumpe på gearkassekraftudtag.	□ ISUNF-B
□ HPG-F81	Direkte monteret F1-81 hydraulikpumpe på gearkassekraftudtag.	□ ISUNF-MD
■ STWPOS-L	Venstrestyret.	□ ISUNF-RE
□ STWPOS-R	Højrestyret.	■ ISUNF-RM
□ STWM-LE	Rat, læderbetrukket.	□ ADFS
□ STGW-AD2	Justerbar ratstamme og ratvinkel (-5 grader til + 15 grader)	□ BUPALARM
■ STGW-ADJ	Justerbar ratstamme.J	□ RTOLL-PK
□ AIRBAG	Airbag i førersiden.	■ LOADIND
□ DRC-AMII	Automatisk regenerering af partikelfilter med mulighed for manuel styring via kontakt. Kontakten har 3 indstillinger. Automatisk, manuel og annullering af regenerering.	□ REMC-MF
■ DRC-AUTO	Automatisk regenerering af partikelfilter	Work Remote (Multi-fjernbetjening) Tilgængelige funktioner er afhængig af bilens udstyr og lokal tilpasning. - Styring af luftaffjedring - Styring af arbejdslys - Ind/ud-kobling af kraftudtag - Styring af motoromdrejninger - Start/stop af motor - Styring af dørlåse - Lastindikator - Valgfri opsætning for opbygger for styring af opbyggerkontakter (samme som i instrumentpanel). Flere funktioner kræver Bodybuildermodul.
□ 1DAYDIG	Fartskriver, digital (Siemens version 3.0). EU-godkendt frem til registrering d. 15/6-2019. 1-dags udgave.	
■ 1DAYDIG4	Fartskriver, digital (Siemens) version 4.1. EU-krav ved førstegangsregistrering fra 21/8-2023	
□ ARSL	Ekstra fartbegrænser (kontakt i instrumentpanel).	
■ ESP-BAS1	Elektronisk Stabilitets Program (ESP). Kan afbremse hvert hjul for sig, således at risikoen for vælteulykker reduceres.	
□ ESPC-RO	Styring af ESP funktion (standard/reduceret/frakoblet)	
□ HWSS-ACB	ACC med adaptiv fartpilot, advarsel mod kollision (FCW) og automatisk nødopbremsning (gælder både stationære objekter og objekter i bevægelse)	
■ HWSS-FCB	Advarsel mod kollision (FCW) og automatisk nødopbremsning	
■ Standardudstyr	□ Valgfrit udstyr	

Førerhuse og drivlinen beskrives mere detaljeret i separate datablade.

Kontakt din lokale Volvo forhandler for yderligere informationer om mulige varianter og kombinationer af disse.

Vi forbeholder os ret til ændringer i konstruktion og udstyr uden forudgående varsel. Specifikationerne kan variere fra land til land.

MODEL SERIE

FMX Gas Powered 6x4, Tandem Trækker, Luftaffjedring bag (LA 01) FMX 64T LA2

	Ikke godkendt til ADR.		
■ FIREXT3D	1 stk. Brandslukker, 3 kg. Dansk mærkat.	□ BOTH-D	Flaskeholder - centralt i instrumentpanel. Op til 1,5 liter flaske.
□ WARNLAMP	Advarselslampe, transport, batteridrevet.	□ COFMA-PK	Forberedelse til kaffemaskine
□ LAMP-IN	Inspektionslampe	■ INLI-BAS	Interiørbelysning hvidt med blød overgang ved tænd og sluk. Ingen lysdæmper.
□ BULBKIT	Sæt med ekstra pærer og sikringer.	□ INLI-NL	Interiørbelysning hvidt med blød overgang ved tænd og sluk, samt rødt natlys.
□ WRITEPAD	Skriveplade til montering på rattet.	□ INLI-NLD	Interiørbelysning hvidt med blød overgang ved tænd og sluk, samt rødt natlys og lysdæmper.
■ DST-CF1	Førerstol, Komfort. Luftaffjedret, sele i B-stolpe.	□ ARL-FLEX	Læselampe med svanehals.
□ DST-CF5	Førerstol, Komfort. Luftaffjedret, elopvarmet, sikkerhedssele i stolen.	■ RH-EE	Uden taglugefunktion - fast tagluge i tonet glas (nødudgang)
□ DST-CF6	Førerstol, Komfort. Luftaffjedret, elopvarmet, ventileret, sikkerhedssele i stolen.	□ RH-ER	Tagluge forstærket i stål - nødudgang
□ SBD-RED	Sikkerhedssele, fører- og passagerstol, røde	□ RH-ETR	Tagluge - elektrisk/tonet glas/åbnes bag
□ SBPRE-DS	Seleforstrammer, førerstol	□ RH-MTR	Tagluge - manuel/tonet glas/åbnes bag
□ PST-CF5	Passagerstol, Komfort 5. Luftaffjedret, elopvarmet, sikkerhedssele i sædet.	■ GLAS-TIN	Tonede ruder.
■ PST-STD2	Passagerstol, standard. Uden luftaffjedring, sele i B-stolpe, justerbar lændestøtte.	□ SWIND-BS	Siderude, ekstra, begge sider.
□ SBPRE-PS	Seleforstrammer, passager	□ SWIND-PS	Sidevindue bag, passagerside
□ ARMRE-BB	To armlæn på både fører- og passagerstol.	□ AWIND-RF	Fast bagrude
□ ARMRE-DB	To armlæn på førerstolen.	□ VANMIR	Spejl indvendig i centrale opbevaringsrum.
□ ARMRE-PB	To armlæn på passagerstolen.	□ AS-FUS	Ekstra hylde i opbevaringsrum over forrude.
□ ARU-BAS	Armlæn, vinylbetrukne.	□ INFOT-PK	Fladskærmsforberedelse, over venstre dør (op til 19"). Tagantenne, antennestik, 3,5 mm jack stik til stereo over bilens anlæg og 12 volt udtag.
□ ARU-LEA	Armlæn, læderbetrukne.		
■ FMAT-RUB	Gummimåtter.		
□ FMAT-T2E	Tekstil og gummi måtter med forhøjede sider	FØRERHUS, UDV.	
□ FMAT-TX2	Tekstil og gummi måtter	■ EXTL-BAS	Udvendig styling, standard.
■ LBK70	Køje, nedre, 700 mm, fast	■ DGLAS-H	Hærdet dørglas.
□ MATL-FI	Madras, 160 mm tyk springmadras, over 100 kg kropsvægt.	□ DGLAS-L	Lamineret dørglas.
■ MATL-SF	Madras, 160 mm tyk springmadras, op til 85-100 kg kropsvægt.	■ BUMP-HD	Kraftig front kofanger FMX - leveres med integreret træktravers FH/FH16 - leveres med sort kølergrill og umalet kofanger.
□ MATL-SO	Madras, 160 mm tyk springmadras, op til 85 kg kropsvægt.	□ GUARD-EH	Kraftig afskærmning af bundkar.
□ OLMAT-BA	Rullemadras, basis.	■ BUGNET	Insektnet foran køler.
■ OLMAT-PR	Rullemadras, premium.	□ CTILT-P-E	Førerhustip, elektrisk betjent. Tipvinkel 70°.
□ TBK60F	Køje, øvre, 600x1900 mm, opklappelig op til 52 grader afhængig af førerhus og valg af opbevaringsplads på førerhusets bagvæg	■ CTILT-P-M	Førerhustip, manuelt betjent. Tipvinkel 70°.
□ TBK70F	Køje, øvre, 700x1900 mm, opklappelig op til 52 grader afhængig af førerhus og valg af opbevaringsplads på førerhusets bagvæg	■ FCABS-A	Førerhusaffjedring, luft for.
□ PH-CAB2	Dieseldrevet kabinevarmer. Opvarmning af førerhuset via luft. Styres via timer (ikke ADR biler).	■ FCABS-M	Førerhusaffjedring, mekanisk for.
□ PH-ENGCA	Dieseldrevet motor- og kabinevarmer. Opvarmning af førerhuset via bilens varmesystem - vandbaseret. Styres via timer (ikke ADR biler).	□ RCABS-A	Førerhusaffjedring, luft bag.
□ PH-SS	Kabinevarmer, korte stop	■ RCABS-M	Førerhusaffjedring, mekanisk bag.
□ SLCP-BAS	Kontrolpanel ved køjen, basis (interiør lys, parkeringsvarmer, tagluge)	□ MIRCFPCX	Sidespejle, el-varme, el-manøvrerede og blindvinkelkamera i passagerside
□ SAFE	Pengeskab.	□ MIRCMCP	Sidekamera (erstatte standard og vidvinkel sidespejle) og blindvinkelkamera i passagerside
□ ETSB-F	Opbevaring på motortunnel - forrest ovenpå	□ MIRCMS	Sidekamera (erstatte standard og vidvinkel sidespejle)
□ ETSB-FS	Opbevaring på motortunnel - forrest og i højre side	■ MIRCOMFX	Sidespejle, el-varme, el-manøvrerede
□ ETSB-S	Opbevaring på motortunnel - højre side	■ AMIR-F20	Frontspejl monteret under solskærm, radius 200 mm.
□ RUS-BAS	Standard opbevaringsrum på førerhusets bagvæg med jalousilåger, 154 liter (300 mm højt). På FM/FMX-dagførerhus dog 60 liter (300 mm højt).	□ SUNV-H	Udvendig solskærm.
□ RUS-HIG	Stort opbevaringsrum på førerhusets bagvæg med jalousilåger, 245 liter (440 mm højt).	□ AD-ROOF	Tagspoiler, lakeret i førerhusfarve.
□ TABLE	Foldbart og højdejusterbart bord til montering på underkøje	□ AD-SIDEL	Sidespoilere bag førerhus, lang. Lakeret i førerhusfarve.
□ REF-ICPK	Forberedelse til køleskab	□ AD-SIDES	Sidespoilere bag førerhus, kort. Lakeret i førerhusfarve.
□ REFR-RUS	28 liter køleskab i overskab på førerhusbagvæg.	■ HL-BHID2	Bi-Xenon nær- og fjernlys (Heavy Duty)
□ MICRO-PK	Forberedelse til mikrobølgeovn i højre side over frontrude	■ HL-LED	LED Forlygter Ledetal 25
		■ HL-CLEAN	Forlygtevasker, højtryksspuling.
		□ HLP-ST	Afskærmning af forlygter, stål (FM og FH) og stål/plastik (FMX) EU godkendt.
		□ ASL-RF2	Integrerede fjernlygter i globetrotterskilt - højt placeret. LED efter produktionsuge 21 2024
		□ ASL-RFPK	Forberedelse til fjernlygter i taget.
■ Standardudstyr	□ Valgfrit udstyr		

Førerhuse og drivlinjer beskrives mere detaljeret i separate datablade.

Kontakt din lokale Volvo forhandler for yderligere informationer om mulige varianter og kombinationer af disse.

Vi forbeholder os ret til ændringer i konstruktion og udstyr uden forudgående varsel. Specifikationer kan variere fra land til land.

MODEL SERIE

FMX Gas Powered 6x4, Tandem Trækker, Luftaffjedring bag (LA 01) FMX 64T LA2

- IDLAMP-A** 3 stk top lamper - orange. Centralt monteret.
 - IDLAMP-W** 3 stk top lamper - hvide. Centralt monteret.
 - IDLMPSW** Kontakt til tre markeringslygter i førerhustagets midte, ej godkendt til brug i Danmark.
 - BEACOA2F** 2 stk LED afmærkningslygter (roterende lysfunktion) placeret forrest på taget
Monteret på konsol såfremt denne er ordret, alternativt på taget
 - BEACOA2R** 2 stk LED afmærkningslygter (roterende lysfunktion) placeret bagest på taget
Monteret på konsol såfremt denne er ordret, alternativt på taget
 - BEACON-P** Kabelforbereelse for rotorblink på førerhustag.
 - BEACONA4** 4 stk. tagmonterede LED afmærkningslygter (roterende lysfunktion)
 - CABPT-R1** Kabelgennemføring i førerhustag, højre side.
 - CABPT-R2** Kabelgennemføringer i førerhustag, begge sider.
 - SPOTP-F** Forberedt for fjernlygter foran.
 - SPOTP-R** Forberedt for projektører på taget.
 - SPOTP-RF** Forberedt for fjernlygter foran og på taget.
 - ROS-IL** Belysning i "Globetrotter"-skilt
 - ROS-IL2** Forberedelse for lys i globetrotterskilt - (knap til kontakt er bipakket)
 - ROS-ILP** Forberedt for lys i tagskilt.
 - CSGN-FMX** Globetrotterskilt FMX, monteret.
 - HORN-F1S** Tryklufthorn bag kølergitter (Jericho).
 - HORN-R2S** Kompressorhorn, to stk. monteret på tag.
 - ANT-CBR** Antenne for walkie monteret på tag (højre side).
 - ACCB-R-AP** Tagbøjle, for- og bagkant samt midt.
 - ACCB-R-F** Tagbøjle, forkant.
 - ACCB-R-FM** Tagbøjle, forkant og midt.
 - ACCB-R-FR** Tagbøjle, for- og bagkant.
 - ACCB-R-M** Tagbøjle, midt.
 - ACCB-R-R** Tagbøjle, bagkant.
 - ACCB-R-RM** Tagbøjle, bagkant og midt.
 - REFS-TW** Reflekser til førerhus hvide, bipakket
 - REFS-TY** Reflekser til førerhus - bipakket, gule
- ### OPBYGNING
- 5WM-ISHD** L-profil, ISO, Heavy Duty Høj (80 mm over chassisramme).
 - 5WM-ISOM** L-profil, ISO, Medium(50 mm over chassisramme).
 - 5WM-MASM** Manuel forskydelig underramme, Medium(50 mm over chassisramme).
AP-mål er i bageste position.
 - 5WH150** Drejeskammelhøjde 150 mm.
 - 5WH185** Drejeskammelhøjde 185 mm.
 - 5WH190** Drejeskammelhøjde 190 mm.
 - 5WH290** Drejeskammelhøjde 290 mm.
 - 5WT-JO8** Drejeskammel, JOST JSK37 (støbejern)
 - 5WT-JO9** Drejeskammel, JOST JSK42 (støbejern).
 - 5WT-JOHD** Drejeskammel, JOST Heavy Duty. Type 38-C, (støbejern) 2/3.5" kingpin.
 - 5WT-SH** Drejeskammel, SAF-Holland +GF+ SK-S 36.20 V (støbejern).
 - 5WT-SH2** Drejeskammel, SAF-Holland +GF+ SK-HD 38.36 V (støbejern). Drejeskammel, SAF-Holland +GF+ SK-HD 38.36 V (støbejern).
 - 5WLM-B** Standard vedligeholdelse af drejeskammel.
Uden plastmateriale på skammelplade/automatisk smøring
 - 5WL-S1** Smøring af drejeskammel, låsesystem og topplade
 - TCIND** Kontrolsystem på tilkobling af sættevogn (højde, kongebolt og lås)
 - RDECK** Gangbro bag førerhus. 510 mm bred.
 - RDECK-M** Tredelt gangbro, to over rammen og en over batterikassen/tanken.
- SRWL-PK** Forberedelse bak/arbejdslygter.
Ledningsnet og 3 stillingsafbrydere (tænd/sluk/bakgear)
 - SWL-2RW** 2 stk. hvide LED arbejdslygter, bag (monteret i chassisrammehøjde)
 - SWL-PK** Forberedelse til sidevendt arbejdsbelysning.
Ledningsnet og 2 stillingskontakt (on/off).
 - WL-TA1W** Arbejdslampe til drejeskammembelysning på galge.
 - WLC-H2W** Arbejdslygter, 2 stk hvide LED, højt monteret bag førerhuset (ved tag)
 - WLC-PKH** Forberedelse (kabel og kontakt) til højt monterede arbejdslygter bag førerhuset.
 - WLC-PKL** Forberedelse (kabel og kontakt) til lavt monterede arbejdslygter bag førerhuset.
 - WLC-PKLH** Forberedelse (kabel og kontakt) til lavt og højt monterede arbejdslygter bag førerhuset.
 - ECBB-BAS** Opbyggerel-central, uden opbyggermodul.
 - ECBB-HIG** Opbyggerel-central, med opbyggermodul (HIG) i førerhus.
Antal udgange - 14 HIG (+24 ved aktiv) og 4 Low (stel ved aktiv)
 - ECBB-MED** Opbyggerel-central, med opbyggermodul (MED) i førerhus.
Antal udgange - 7 HIG (+24 ved aktiv) og 4 Low (stel ved aktiv)
 - BBCHAS1** Opbygger el-interface, 1 x 7-polet.
 - BBCHAS3** Opbygger el-interface, 3 x 7-polet.
 - BEPR-T2** Elektrisk forberedelse til tip (med workremote)
 - EXSTER** Ekstern styring via BBM
Fjernbetjening er ikke inkluderet
Fjernbetjeningen skal være godkendt af Færdselsstyrelsen
 - TD-LED** Trailergenkendelse, til diodebaglygter. Forudsætter et minimumsstrømførbrug på 500 mA og alle baglygter skal være diodebaglygter.
 - AUXL-SPK** Forberedelse til sneplovbelysning.
Ledningsnet til ekstra forlygter og blinklygter.
 - TAILPRE2** Forberedelse til bagmonteret lift. (Betjening via workremote)
Forberedelse til lift. Indeholder kontakt på instrumentbordet til lift, 3-leder kabel fra kontakten til chassisets bagende og et nyt ikon i instrumentbordet. Desuden strømkabel med 200A sikring frem til tilslutningspol på chassisrammen.
 - TAILPREP** Forberedelse til lift. Indeholder kontakt på instrumentbordet til lift, 3-leder kabel fra kontakten til chassisets bagende og et nyt ikon i instrumentbordet. Desuden strømkabel med 200A sikring frem til tilslutningspol på chassisrammen.
 - AESW2** Ekstra kontakter, 2 stk.
 - AESW2PK** Ekstra kontakter, plads til 4 stk.
 - AUXSW-4** Forberedelse til 4 ekstra kontakter.
- ### SERVICES
- TGW-4GWL** Kommunikationsenhed (TGW-4GWL)
 - FMS-PK** Fleet Management System gateway
 - DRUT1** My Truck App - 1 års abonnement forudbetalt
 - DRUT2** My Truck abonnement - 2 år
App til mobiltelefon downloades til IOS/Android og man kan herefter se status/styre funktioner indenfor 3 hovedområder.
1: Instrumentpanel - Brændstof, Adblue, kølervæske, sprinklervæske, motorolie, batteri og lys.
2: Klima anlæg - styre udstyr som parkeringsvarmer/parkeringskøler.
3: Alarm og låse - Låsesstatus kan ses og man får besked såfremt at alarmer aktiveres.
Kan ikke kombineres med ADR.
 - DRUT3** My Truck App - 3 års abonnement forudbetalt
 - DRUT4** My Truck App - 4 års abonnement forudbetalt
 - DRUT5** My Truck App - 5 års abonnement forudbetalt

■ Standardudstyr

□ Valgfrit udstyr

Førerhuse og drivlinjer beskrives mere detaljeret i separate datablade.

Kontakt din lokale Volvo forhandler for yderligere informationer om mulige varianter og kombinationer af disse.

Vi forbeholder os ret til ændringer i konstruktion og udstyr uden forudgående varsel.
Specifikationer kan variere fra land til land.

MODELSERIE

FMX Gas Powered 6x4, Tandem Trækker, Luftaffjedring bag (LA 01) FMX 64T LA2

Volvo Trucks. Driving Progress