

# MODELSERIE

Ny FMX D13 6x4 Trækker B-Ride (T3HBX 01) FMX 64T 3L

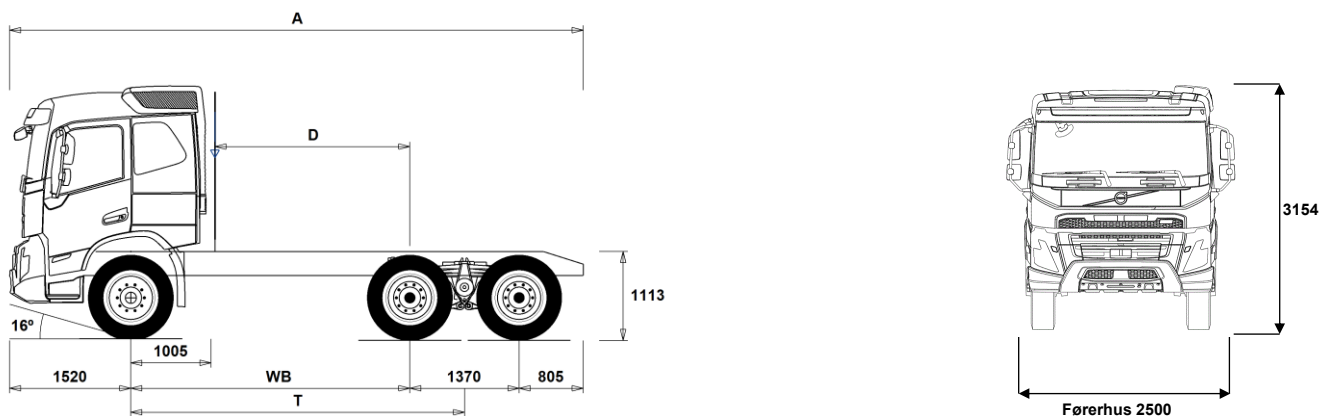

## Chassisdimensioner [mm]

WB Akselafstand	3000	3200	3400	3600	3900
A Total chassislængde	6695	6895	7095	7295	7595
D Bagakselcentrum til bagkant luftindtag	1945	2145	2345	2545	2845
T Teor. WB	3685	3885	4085	4285	4585

## Chassisvægte [kg]

Foraksel	4855	4870	4890	4905	4920
Bogie	3375	3380	3385	3385	3390
Egenvægt	8230	8250	8275	8290	8310

## Vendediameter [mm]

Vendediameter, målt ved vejbane	13300	13900	14500	15100	16100
Vendediameter, målt mellem to vægge	14800	15400	16000	16600	17600

## Vægte [kg]

	Lovlige	Tekniske
Totalvægt lastvogn	26000	28100
Vogntogsvægt	44000	44000
Foraksel	7100	7100
Bogie	19000	21000

## Noter

### Chassisdimensioner

Førerhushøjde: -16 mm for CAB-DAY, +312 mm for CAB-HSLP, -278 mm for CAB-LDAY, -278 mm for CAB-LSLP.

Forakselcentrum til bagkant på førerhus: -422 mm for CAB-DAY og CAB-LDAY. D-målet inkluderer frigang på 50 mm samt for lange chassier en hjælperamme på 100 mm.

Højder kan variere  $\pm 20$  mm ved bladfedre og  $\pm 10$  mm ved luftaffjedring.

Alle dimensioner er ved ubelastet chassis og evt. løbeaksel sænket. Anvendt chassishøjde: CHH-HIGH.

Vægte og dimensioner er baseret på følgende dæk:

Dæk, foraksel: 315/80R22.5  
Dæk, drivaksel: 315/80R22.5

**Chassisvægte inkluderer oile, vand, AdBlue, 0 liter brændstof og ingen chauffør. Egenvægt kan variere  $\pm 3\%$ .**

Vendediameterne er teoretisk beregnede.

Lovlige vægte kan variere fra land til land.

For mere detaljeret vægtinformation samt vægt af evt. ekstraudstyr, kontakt din lokale Volvo forhandler.

Anvend IKKE denne tegning ved opbygning af chassiset. Der henvises til Volvos opbygningsinstruktioner samt til chassistetning FMX64T3L.

# MODEL SERIE

Ny FMX D13 6x4 Trækker B-Ride (T3HBX 01) FMX 64T 3L

## HOVEDKOMPONENTER

<input type="checkbox"/> <b>CHH-HIGH</b>	Chassishøjde - Standard (CHH-HIGH)	<input type="checkbox"/> <b>D13K540</b>	D13K540
<input type="checkbox"/> <b>RADD-BR</b>	Tandembogie med parabelfjedre, B-Ride.	<input checked="" type="checkbox"/> <b>DIESEL</b>	Diesellole i henhold til EN590 - alternativt XTL (HVO eller GTL) i henhold til EN15940 klasse A
<input type="checkbox"/> <b>RADD-TR1</b>	Tandembogie med bladfjedre, T-Ride 1.	<input type="checkbox"/> <b>DIESEL-B</b>	Biodiesel (i henhold til EN14214 level 3/4)
<input type="checkbox"/> <b>RADD-TR2</b>	Tandembogie med konventionelle bladfjedre, T-Ride 2.	<input type="checkbox"/> <b>EBR-EPG</b>	Termostatstyret modtryksregulator med motorbremsefunktion. Max. bremseeffekt 200 kW.
<input type="checkbox"/> <b>RADD-TR3</b>	Bladfjedret tandembogie, T-Ride 3	<input type="checkbox"/> <b>EBR-EPGC</b>	Motorbremse EBR-EPGC kompressionmotorbremse til I-Shift kan opgraderes til Volvo Engine Brake med 5 indstillinger 11 liter: 160 kW. 13 liter: 175 kW.
<input type="checkbox"/> <b>FMX-DAY6</b>	Dagførerhus	<input type="checkbox"/> <b>EBR-VEB+</b>	Motorbremse - Volvo Engine Brake Plus (VEB+). kompressionsmotorbremse (opfylder ADR retarder krav) Maks. bremseeffekt - se datablad
<input type="checkbox"/> <b>FMX-HSL6</b>	Globetrotter-Førerhus	<input checked="" type="checkbox"/> <b>AT2612</b>	I-Shift - Gearkasse, AT2612, split/rangegearkasse med 12 gear frem og 4 bakgear. Fuldautomatisk gearskiftesystem uden koblingspedal. Gearskiftesystemet er elektronisk styret og er integreret med motor- og bremseelektronikken.
<input type="checkbox"/> <b>FMX-LDA6</b>	Dagførerhus med lavt tag	<input type="checkbox"/> <b>ATO2612</b>	I-Shift, Overdrive gearkasse, ATO2612 split/rangegearkasse med 12 gear frem og 4 bakgear. Fuldautomatisk gearskiftesystem uden koblingspedal. Gearskiftesystemet er elektronisk styret og er integreret med motor- og bremseelektronikken.
<input type="checkbox"/> <b>FMX-LSL6</b>	Langt førerhus med lavt tag	<input type="checkbox"/> <b>PT2606</b>	Gearkasse, Powertronic, PT2606, 6 frem/2 bak
<input checked="" type="checkbox"/> <b>FMX-SLP6</b>	Langt førerhus	<input type="checkbox"/> <b>SPO2812</b>	I-Shift DC - Gearkasse (med dobbeltkobling), SPO2812, Overdrive, split/rangegearkasse med 12 gear frem og 4 bakgear. Fuldautomatisk gearskiftesystem uden koblingspedal. Gearskiftesystemet er elektronisk styret og er integreret med motor- og bremseelektronikken.
<input type="checkbox"/> <b>EU3</b>	Emissionsniveau Euro 3. Euro 3 kan ikke nyindregistreres efter 1. oktober 2006.	<input type="checkbox"/> <b>ASO-C</b>	Krybegearet (1 stk) Ekstra vægt ca. 48 kg og ekstra længde af gearkasse 120 mm. Udveksling på gearkasser uden overdrive 19,38 (standard 14,94)
<input type="checkbox"/> <b>EU5EEV</b>	Emissionsniveau EEV (Enhanced Environmentally friendly Vehicle), SCR	<input type="checkbox"/> <b>ASO-ULC</b>	Ultra lavt krybegearet (2 stk.) Ekstra vægt ca. 48 kg og ekstra længde af gearkasse 120 mm. Udveksling C1 32,04 og C2 19,38
<input type="checkbox"/> <b>EU5SCR-M</b>	Emissionsniveau Euro 5, SCR.	<input type="checkbox"/> <b>RTH2610B</b>	Tandem-bagaksel RTH2610B, med navreduktion og differentialespærre.
<input checked="" type="checkbox"/> <b>EU6SCR</b>	Emissionsniveau Euro 6, med SCR (katalysator med AdBlue) og EGR (recirkulation af udstødningsgasserne). Partikelfilter og Slip katalysator Diesel i henhold til EN590, maks. 10 ppm Svovl og Biodiesel maks. B10	<input type="checkbox"/> <b>RTH2610F</b>	Tandem-bagaksel RTH2610F, med navreduktion og differentialespærre.
<input checked="" type="checkbox"/> <b>D13S420A</b>	Motor, 13 liter, 420 hk, 2100 Nm - EGR, Partikelfilter, SCR, Slipcat - (Fuelface) 6-cylindret, 13-liter dieselmotor - EGR, Partikelfilter, SCR, Slipcat Effekt v. 1404-1700 o/min.: 309 kW (420 hk). Moment v. 905-1400 o/min.: 2100 Nm	<input type="checkbox"/> <b>RTH3210F</b>	Tandem-bagaksel, RTH3210F, 32/100 T med navreduktion.
<input type="checkbox"/> <b>D13S460A</b>	Motor, 13 liter, 460 hk, 2300 Nm - EGR, Partikelfilter, SCR, Slipcat - (Fuelface) 6-cylindret, 13-liter dieselmotor - EGR, Partikelfilter, SCR, Slipcat Effekt v. 1404-1700 o/min.: 338 kW (460 hk). Moment v. 945-1400 o/min.: 2300 Nm	<input type="checkbox"/> <b>RTH3212F</b>	Tandem-bagaksel, RTH3212F, 32/120 T med navreduktion.
<input type="checkbox"/> <b>D13S500A</b>	Motor, 13 liter, 500 hk, 2500 Nm - EGR, Partikelfilter, SCR, Slipcat - (Fuelface) 6-cylindret, 13-liter dieselmotor - EGR, Partikelfilter, SCR, Slipcat Effekt v. 1404-1700 o/min.: 368 kW (500 hk). Moment v. 980-1400 o/min.: 2500 Nm	<input type="checkbox"/> <b>RTH3312</b>	Tandem-bagaksel, RTH3312, 33/120 T med navreduktion.
<input type="checkbox"/> <b>D13S540A</b>	Motor, 13 liter, 540 hk, 2600 Nm - EGR, Partikelfilter, SCR, Slipcat - (Fuelface) 6-cylindret, 13-liter dieselmotor - EGR, Partikelfilter, SCR, Slipcat Effekt v. 1458-1700 o/min.: 397 kW (540 hk). Moment v. 1000-1400 o/min.: 2600 Nm	<input type="checkbox"/> <b>RTH3815</b>	Tandem-bagaksel, RTH3815, 38/150 tons med navreduktion.
<input type="checkbox"/> <b>D13A400</b>	D13A400, 6-cylindret, 13-liter dieselmotor. Effekt v. 1450-1800 o/min.: 294 kW (400 hk). Moment v. 1050-1400 o/min.: 2000 Nm	<input type="checkbox"/> <b>RTS2310A</b>	Tandem-bagaksel, RTS2310A, 23/100 tons uden navreduktion.
<input type="checkbox"/> <b>D13A440</b>	D13A440, 6-cylindret, 13-liter dieselmotor. Effekt v. 1500-1800 o/min.: 324 kW (440 hk). Moment v. 1050-1400 o/min.: 2200 Nm	<input checked="" type="checkbox"/> <b>RTS2370A</b>	Tandem-bagaksel RTS2370A, enkeltgearet med differentialespærre.
<input type="checkbox"/> <b>D13A480</b>	D13A480, 6-cylindret, 13-liter dieselmotor. Effekt v. 1500-1800 o/min.: 353 kW (480 hk). Moment v. 1050-1400 o/min.: 2400 Nm	<b>PAKKER</b>	
<input type="checkbox"/> <b>D13A520</b>	D13A520, 6-cylindret, 13-liter dieselmotor. Effekt v. 1500-1800 o/min.: 382 kW (520 hk). Moment v. 1050-1450 o/min.: 2500 Nm	<input type="checkbox"/> <b>FP-D13</b>	Brændstøfpakke: Variabel servopumpe I-SEE Tomgangsstop
<input type="checkbox"/> <b>D13C380</b>	Motor, 13 liter, 380 hk, 1900 Nm - SCR	<input type="checkbox"/> <b>DRIV-EXT</b>	Drive Pakke - Extended
<input type="checkbox"/> <b>D13C420</b>	D13C420, 6 cylindret, 13-liter dieselmotor, Effekt v. 1400-1900 o/min.: 309 kW (420 hk). Moment v. 1000-1400 o/min.: 2100 Nm.	<input type="checkbox"/> <b>DRIV-SEL</b>	Komfort førerhuspakke.
<input type="checkbox"/> <b>D13C460</b>	D13C460, 6-cylindret, 13-liter dieselmotor. Effekt v. 1400-1900 o/min.: 338 kW (460 hk). Moment v. 1000-1400 o/min.: 2300 Nm.	<input type="checkbox"/> <b>1LIVINFM</b>	Indretning 1 (1 køje) Indhold se produktblad
<input type="checkbox"/> <b>D13C500</b>	D13C500, 6-cylindret, 13-liter dieselmotor. Effekt v. 1400-1900 o/min.: 368 kW (500 hk). Moment v. 1050-1400 o/min.: 2500 Nm.	<input type="checkbox"/> <b>2LIVINFM</b>	Indretning 2 (2 køjer)
<input type="checkbox"/> <b>D13C540</b>	D13C540, 6-cylindret, 13-liter dieselmotor. Effekt v. 1450-1900 o/min.: 397 kW (540 hk). Moment v. 1050-1450 o/min.: 2600 Nm.	<input checked="" type="checkbox"/> <b>INFOHIGH</b>	Informationspakke - høj 12" dynamisk hoveddisplay med 3 instrument views (Standard, Fokus og last) 9" touch sidedisplay Voicekontrol (Alexa - engelsk, tysk, fransk, italiensk og spansk) Mulighed for at håndtere op til 8 kameraer (kræver ekstra interface) Bluetooth interface - understøtter tilkobling af 2 telefon samtidig Internet forbindelse kan oprettes via tethering - Bluetooth, Wi-Fi eller USB
<input checked="" type="checkbox"/> <b>D13K420</b>	D13K420		
<input type="checkbox"/> <b>D13K460</b>	D13K460		
<input type="checkbox"/> <b>D13K500</b>	D13K500		

■ Standardudstyr

□ Valgfrit udstyr

Førerhuse og drivlinjer beskrives mere detaljeret i separate datablade.

Kontakt din lokale Volvo forhandler for yderligere informationer om mulige varianter og kombinationer af disse.

Vi forbeholder os ret til ændringer i konstruktion og udstyr uden forudgående varsel. Specifikationerne kan variere fra land til land.

# MODEL SERIE

## Ny FMX D13 6x4 Trækker B-Ride (T3HBX 01) FMX 64T 3L

	Lydanlæg 4x25 watt med følgende media funktioner radio, USB og Bluetooth Multisprogsudgave med frit valg mellem 33 sprog.	<input type="checkbox"/> <b>BATTIND</b>	Batteriindikator med ekstra information om ladetilstand (bla. GEL batterier)
<input type="checkbox"/> <b>SAFE-EXT</b>	Sikkerhedspakke - Extended	<input type="checkbox"/> <b>ADR1</b>	ADR udrustning. Hovedafbryder er placeret i batteriskab og kan betjenes via kontakt i instrumentpanel. (ADR godkendt fartskriver, timerfunktion på oliefyrr er deaktiveret...)
<input type="checkbox"/> <b>SAFE-SEL</b>	Sikkerhedspakke - Selected	<input type="checkbox"/> <b>ADR2</b>	ADR udrustning. Betjening af hovedafbryder i instrumentpanel og bag på førerhus. (ADR godkendt fartskriver, timerfunktion på oliefyrr er deaktiveret...)
<input type="checkbox"/> <b>OFFROADD</b>	Anlægspakke - dagførerhus	<input type="checkbox"/> <b>MSWI-A</b>	Hovedafbryder, ADR.
<input type="checkbox"/> <b>OFFROADS</b>	Anlægspakke - langt førerhus (sovekabine)	<input type="checkbox"/> <b>MSWI-R</b>	Hovedafbryder, fjernbetjent. Standard fjernbetjening, Work Remote og My Truck
<b>CHASSIS LAYOUT</b>			
<input checked="" type="checkbox"/> <b>FST-PAR</b>	Forfjedre, parabel (standard)	<input type="checkbox"/> <b>R330A71</b>	330 liters D-formet brændstoftank, alu, højre side, Ø710 mm. Min. tankvolumen 150l Max. tankvolumen 810l
<input type="checkbox"/> <b>FST-PAR3</b>	Forfjedre, parabel/stiv	<input type="checkbox"/> <b>UL-FUEL</b>	Uden brændstoftank i venstre side. Min. tankvolumen 160l Max. tankvolumen 550l
<input type="checkbox"/> <b>FAL10.0</b>	Teknisk forakseltryk 10.000 kg.	<input type="checkbox"/> <b>ADTP-BC</b>	AdBlue-tank, højre side under førerhuset.
<input checked="" type="checkbox"/> <b>FAL7.1</b>	Teknisk forakseltryk 7.100 kg.	<input type="checkbox"/> <b>ADTP-L</b>	AdBlue-tank, venstre side.
<input type="checkbox"/> <b>FAL7.5</b>	Teknisk forakseltryk 7.500 kg.	<input checked="" type="checkbox"/> <b>ADTP-R</b>	AdBlue-tank, højre side.
<input type="checkbox"/> <b>FAL8.0</b>	Teknisk forakseltryk 8.000 kg.	<input type="checkbox"/> <b>ADB048</b>	AdBlue tank, 48 liter L=300 mm. Designet til D56 tanke.
<input type="checkbox"/> <b>FAL8.5</b>	Teknisk forakseltryk 8.500 kg.	<input type="checkbox"/> <b>ADB050</b>	AdBlue tank, 50 liter. Designet til at sidde under førerhus på FM.
<input type="checkbox"/> <b>FAL9.0</b>	Teknisk forakseltryk 9.000 kg.	<input checked="" type="checkbox"/> <b>ADB064</b>	AdBlue tank, 64 liter L=300 mm. Designet til D71 tanke.
<input checked="" type="checkbox"/> <b>FSTAB</b>	Krængningsstabilisator, standard/for.	<input type="checkbox"/> <b>ADB068</b>	AdBlue tank, 68 liter L=400 mm. Designet til D56 tanke.
<input type="checkbox"/> <b>FSTAB2</b>	Krængningsstabilisator, medium kraftig/for.	<input type="checkbox"/> <b>ADB083</b>	AdBlue tank, 83 liter L=500 mm. Designet til D56 tanke.
<input type="checkbox"/> <b>FSTAB3</b>	Krængningsstabilisator, ekstra kraftig/for.	<input type="checkbox"/> <b>ADB090</b>	AdBlue tank, 90 liter L= 400 mm. Designet til D71 tanke.
<input checked="" type="checkbox"/> <b>RAL21</b>	Teknisk bagakseltryk 21.000 kg.	<input type="checkbox"/> <b>ADB112</b>	AdBlue tank, 112 liter L=500 mm. Designet til D71 tanke.
<input type="checkbox"/> <b>RAL23</b>	Teknisk bagakseltryk 23.000 kg.	<input checked="" type="checkbox"/> <b>FCAP-L</b>	Aflåseligt tankdæksel.
<input type="checkbox"/> <b>RAL26</b>	Teknisk bagakseltryk 26.000 kg.	<input checked="" type="checkbox"/> <b>FUFF-AS</b>	Brændstoppåfyldning uden tyverisikring
<input type="checkbox"/> <b>RAL32</b>	Teknisk bagakseltryk 32.000 kg.	<input type="checkbox"/> <b>FUFF-ATS</b>	Brændstoppåfyldning med tyverisikring
<input type="checkbox"/> <b>RAL38</b>	Teknisk bagakseltryk 38.000 kg.	<input type="checkbox"/> <b>ESH-LEFT</b>	Vandret lyddæmper, udstødning til venstre.
<input type="checkbox"/> <b>RSAP3</b>	Bogieinstallation, semi forstærket.	<input checked="" type="checkbox"/> <b>ESH-REAR</b>	Vandret lyddæmper, udstødning bagud/nedad.
<input type="checkbox"/> <b>ACTST-TO</b>	Volvo Dynamic Steering (VDS) Med elektrisk motor monteret på styrehus som giver ekstra moment til reduktion af nødvendig kraft for drejning af rat. Giver mere direkte styring og reducerer styrekraften med op til 85 %.	<input type="checkbox"/> <b>ESH-RIGH</b>	Vandret lyddæmper og udstødning til højre
<input type="checkbox"/> <b>ASFE-BAS</b>	Volvo Dynamisk Styring - standard	<input type="checkbox"/> <b>ESH-VERT</b>	Vandret lyddæmper, lodret udstødning bag førerhus, højre side.
<input type="checkbox"/> <b>ASFE-OG</b>	Volvo Dynamisk Styring - med stabilitetsassistent	<input type="checkbox"/> <b>EXST-SSP</b>	Afgangsrør, blankpoleret rusfrist stål
<input type="checkbox"/> <b>ASFE-PO</b>	Volvo Dynamisk Styring - med personlig indstilling og stabilitetsassistent	<input type="checkbox"/> <b>EXST-ST</b>	Afgangsrør, stål med Aluminiums overflade
<input type="checkbox"/> <b>ASFE-PS</b>	Volvo Dynamisk Styring - med personlig indstilling	<input type="checkbox"/> <b>WHC-FIX2</b>	Stopklodser, 2 stk, standard. DIN76051-G53
<input checked="" type="checkbox"/> <b>PSP-FIX</b>	Servostyringspumpe med fast volumen.	<input type="checkbox"/> <b>WHC-FOL2</b>	Stopklodser, 2 stk, sammenklappelig. DIN76051-G53.
<input type="checkbox"/> <b>PSP-VAR</b>	Servostyringspumpe med variabel volumen.	<input type="checkbox"/> <b>WHCP-F</b>	Stopklodser, placeret foran på chassiset.
<input type="checkbox"/> <b>PSP-VAR2</b>	Servostyringspumpe med variabel volumen og elektronisk styring	<input type="checkbox"/> <b>WHCP-M</b>	Stopklodser, placeret midt på chassiset.
<input checked="" type="checkbox"/> <b>EBS-MED</b>	EBS medumpakke. Blokeringsfri bremses, bakkestarthjælp, brake assistant, traction control, styring af spærredifferentiale, overvågning af bremseslitage med advarsel m.m.	<input type="checkbox"/> <b>WHCP-T</b>	Stopklodser, transportmonterede.
<input type="checkbox"/> <b>AUXPARK</b>	Ekstra parkeringsbremse. 2 ekstra potter.	<input type="checkbox"/> <b>TB-L80</b>	Låsbart skab i sort plast i venstre side, 800 mm bred. Maxlast 130 kg.
<input type="checkbox"/> <b>RST-MUL</b>	Bagfjedre, konventionelle.	<input type="checkbox"/> <b>TB-R80</b>	Låsbart skab i sort plast i højre side, 800 mm bred. Maxlast 130 kg.
<input checked="" type="checkbox"/> <b>RST-PAR1</b>	Bagfjedre, parabel/normal stivhed.	<input type="checkbox"/> <b>SUP-BAS</b>	Cyklistværn i h. og v. side, foldbart med aluminiums sideprofiler.
<input type="checkbox"/> <b>RST-PAR5</b>	Bagfjedre, parabel/progressiv	<input type="checkbox"/> <b>SUP-LOW</b>	Lavt cyklistværn i h. og v. side, foldbart med aluminiums sideprofiler.
<input type="checkbox"/> <b>FST7070</b>	Rammetykkelse - 7 mm i krop/7 mm i flange. Farve grå (Sea Wolf Blue 1042)	<input type="checkbox"/> <b>CHAIN-S</b>	Snekæder til 1 aksel (ved 6x6 kæder til 2 aksler).
<input checked="" type="checkbox"/> <b>FST8080</b>	Rammetykkelse - 8 mm i krop/8 mm i flange. Farve grå (Sea Wolf Blue 1042)	<input type="checkbox"/> <b>HOOK-SC</b>	Snekædekroge i overhæng bag.
<input type="checkbox"/> <b>FIL-EEEB</b>	Innerliner, fra bagenden af motoren til afslutning af bogie.	<input checked="" type="checkbox"/> <b>RFEC-B</b>	Rammeafslutning, bukket (standard - sættevognstrækker)
<input type="checkbox"/> <b>FIL-TXEB</b>	Innerliner, fra gearkassetværjbjælke til afslutning på bogie.	<input type="checkbox"/> <b>TOWR-ONE</b>	1 bugseringsanordning, bag.
<input checked="" type="checkbox"/> <b>BBOX-L</b>	Batterikasse på chassisets venstre side - L=850 mm. (afstand mellem konsoller på chassisramme)	<input type="checkbox"/> <b>TREL15</b>	Elttilslutning til trailer/PHV via 15-polet elstik. (godkendt til ADR)
<input type="checkbox"/> <b>BATS-D</b>	Batterisystem - dobbelt kreds. 2 forbrugsbatterier og 2 startbatterier. Anbefales til biler med stort energiforbrug herunder biler med parkeringskøler.	<input type="checkbox"/> <b>TREL7</b>	Elttilslutning til trailer/PHV via 7-polet elstik (24N)
<input checked="" type="checkbox"/> <b>BATS-S</b>	Batterisystem - enkelt kreds 2 batterier (anvendes både som start og forbrugsbatteri). Anbefales ikke til biler med parkeringskøler.	<input checked="" type="checkbox"/> <b>TREL7-7</b>	Elstik, 2 x 7-polet (24N+24S) ikke ADR
<input type="checkbox"/> <b>2BAT210B</b>	2 batterier, kapacitet 210 Ah. GEL type.	<input type="checkbox"/> <b>TBC-DUO</b>	Duomatic, luftkoblinger bremses.
<input checked="" type="checkbox"/> <b>2BAT210C</b>	2 batterier, kapacitet 210 Ah. AGM.	<input checked="" type="checkbox"/> <b>TBC-EC</b>	Bosch, luftkoblinger bremses.
<input checked="" type="checkbox"/> <b>BATTAMP</b>	Batteriindikator standard (spænding og strøm).		
<input checked="" type="checkbox"/> Standardudstyr		<input type="checkbox"/> Valgfrit udstyr	

Førerhuse og drivlinjer beskrives mere detaljeret i separate datablade.

Kontakt din lokale Volvo forhandler for yderligere informationer om mulige varianter og kombinationer af disse.

Vi forbeholder os ret til ændringer i konstruktion og udstyr uden forudgående varsel. Specifikationerne kan variere fra land til land.

# MODELSERIE

## Ny FMX D13 6x4 Trækker B-Ride (T3HBX 01) FMX 64T 3L

<ul style="list-style-type: none"> <li>■ <b>TRBR-STA</b> Aktivering af bremsere på trailer (kontrol af sammenkobling).</li> <li>□ <b>TRB-STRE</b> ESP vogntogsbremse. Elektronisk styret afbremsning af sættevogn/påhængsvogn, således at saksning undgås.</li> <li>■ <b>RFEND-B</b> Heldækkende lavtmonterede bagskærme med aftagelig top.</li> <li>■ <b>RFH-BAS</b> Bagskærmhøjde optimeret til dækstørrelse, rammehøjde, lovkrav, eventuel drejeskammel etc.</li> <li>□ <b>RFH-HIG</b> Bagskærmhøjde hævet mest muligt under hensyntagen til lovgivning.</li> <li>□ <b>RFH-LOW</b> Bagskærmhøjde sænket mest muligt under hensyntagen til lovgivning. Risiko for kontakt mellem dæk og bagskærm.</li> <li>□ <b>ATANK-AL</b> Aluminiums lufttank</li> <li>■ <b>ATANK-ST</b> Stål lufttank</li> <li>□ <b>TL-LED</b> Baglygter, LED. Baglys, markeringslys, bremselys, blinklys, baklys, tågelys og refleks.</li> <li>■ <b>BLIGHT-E</b> Nødbremselys ved katastrofeopbremsning - Lovkrav ved nyregistrering fra 7. juli 2024</li> </ul>	<ul style="list-style-type: none"> <li>□ <b>RET-TPT</b> Maksimal bremseeffekt 600 kW i 15-20 sek. og kontinuerlig bremseeffekt 400 kW. Retarder er forsynet med cruise-funktion der tilpasser bremseeffekten til den valgte nedkørselshastighed. Retarder Powertronic</li> <li>□ <b>TC-HWO</b> Gearkasseoliekøler - Automatgearkasse (hydraulisk)</li> <li>□ <b>TC-MAOH2</b> Gearkasseoliekøler, ekstra kraftig, luft/vand/olie (Blokvojnstransport). Kræves i forbindelse med samlet vogntogsvægt på 60 t og derover for biler med overdrive gearkasse, og for vogntogsvægte over 80 t i kombination med gearkasser uden overdrive.</li> <li>□ <b>TC-MWO</b> Gearkasseoliekøler, til gearkasser uden retarder. Vand/olie. Kræves i forbindelse med samlet vogntogsvægt på 60 t i kombination med gearkasser uden overdrive.</li> <li>□ <b>TC-MWOH2</b> Gearkasseoliekøler, kraftig, vand/olie. Kræves i forbindelse med samlet vogntogsvægt i intervallet 60-80 t i kombination med gearkasser uden overdrive.</li> <li>□ <b>1COMP530</b> 1 cyl. trykluftkompressor, 530 l/min.</li> <li>□ <b>2COM1100</b> 2 cyl. trykluftkompressor, 1100 l/min. (760 cc)</li> <li>■ <b>2COMP870</b> 2 cylindere trykluftkompressor, 870 l/min</li> <li>□ <b>2COMP900</b> 2 cyl. trykluftkompressor, 900 l/min. (636 cc)</li> <li>□ <b>CLU-AIRC</b> Luftkompressor med kobling.</li> <li>■ <b>AIRIN-HI</b> Højt luftindtag på førerhusets venstre side.</li> <li>□ <b>AIRIN-LO</b> Lavt luftindtag på førerhusets venstre side.</li> <li>□ <b>ACL1ST-S</b> Luftfilter med ekstra filterelement.</li> <li>■ <b>24A110BL</b> Generator, 110 Ampère med LIN kommunikation</li> <li>□ <b>24A150BL</b> Generator, 150 Ampère med LIN kommunikation</li> <li>□ <b>24AL110B</b> Generator, 110 Ampère.</li> <li>□ <b>24AL150B</b> Generator, 150 Ampère</li> <li>□ <b>CCV-C</b> Krumtaphusventilation, lukket. Olieedampe fra topdæksel separeres og olien føres tilbage til motoren og renses luft ledes ind i turboens indsugning. Beregnet til omgivelsestemperatur ned til -25°C.</li> <li>□ <b>CCV-O</b> Krumtaphusventilation, åben.</li> <li>□ <b>PRIM-EL</b> Elektrisk udluftningspumpe - brændstof</li> <li>■ <b>PRIM-MAN</b> Manuel udluftningspumpe - brændstof</li> <li>□ <b>FUEQ-EH</b> Brændstoffslinger, elektrisk opvarmede.</li> <li>□ <b>AF-E</b> Varmeelement på brændstoffilter.</li> <li>□ <b>AF-R</b> Recirkulation af brændstof</li> <li>■ <b>FUEFE2LW</b> Stort Brændstoffilter, dobbelt, motormonteret, med vandudskiller.</li> <li>□ <b>FUEFE2SW</b> Standard Brændstoffilter, dobbelt, motormonteret, med vandudskiller.</li> <li>■ <b>EST-AID</b> Varmeelement for koldstart.</li> <li>□ <b>220EBH15</b> Motorvarmer, 220V/1,5 kW.</li> <li>□ <b>PTER-100</b> Motorkraftudtag, DIN-tilslutning DIN100/ISO7646 flange</li> <li>□ <b>PTER-DIN</b> Motorkraftudtag, DIN-tilslutning (DIN5462)</li> <li>□ <b>PTER1400</b> Motorkraftudtag med flange SAE1410.</li> <li>□ <b>HPE-F101</b> F1-101 hydraulikpumpe på motorkraftudtag</li> <li>□ <b>HPE-F41</b> F1-41 hydraulikpumpe på motorkraftudtag</li> <li>□ <b>HPE-F51</b> F1-51 hydraulikpumpe på motorkraftudtag</li> <li>□ <b>HPE-F61</b> F1-61 hydraulikpumpe på motorkraftudtag</li> <li>□ <b>HPE-F81</b> F1-81 hydraulikpumpe på motorkraftudtag</li> <li>□ <b>HPE-T53</b> F2-53/53 hydraulikpumpe på motorkraftudtag</li> <li>□ <b>HPE-T70</b> F2-70/35 hydraulikpumpe på motorkraftudtag</li> <li>□ <b>HPE-V45</b> VP1-45 variabel hydraulikpumpe på motorkraftudtag</li> <li>□ <b>HPE-V75</b> VP1-75 variabel hydraulikpumpe på motorkraftudtag</li> <li>□ <b>PTPT-D</b> PTPT-F, gearkassekraftudtag til direkte montering af hydraulikpumpe (DIN). Maks. 850 Nm. Kan ind/udkobles under kørsel.</li> <li>□ <b>PTPT-F</b> PTPT-F, gearkassekraftudtag med kardanflange (SAE). Maks. 850 Nm. Kan ind/udkobles under kørsel.</li> <li>□ <b>PTR-D</b> PTR-D, gearkassekraftudtag for direkte pumpe montering. Maks. 1000 Nm.</li> <li>□ <b>PTR-DH</b> PTR-DH, gearkassekraftudtag for direkte pumpe montering. Maks. 600 Nm.</li> </ul>
<h3>DÆK OG FÆLGE</h3> <ul style="list-style-type: none"> <li>□ <b>RT-AL</b> Aluminiumsfælge, børstede, std. huller.</li> <li>□ <b>RT-ALDP</b> Aluminiumsfælge, Dura-Bright, std. huller, lange bolte</li> <li>□ <b>RT-ALDPD</b> Aluminiumsfælge, Dura-Bright, undersænkede huller, korte bolte</li> <li>□ <b>RT-ALDU</b> Aluminiumsfælge, børstede, dobbelthuller</li> <li>■ <b>RT-STEEL</b> Stålfælge, std.</li> <li>□ <b>WCAP</b> Hjulskapsler i aerodynamisk design.</li> <li>□ <b>SPWT-D</b> Reservehjul med samme dækmontering som trækakslen.</li> <li>□ <b>SPWT-F</b> Reservehjul med samme dækmontering som forakslen.</li> <li>□ <b>SWCP-LF</b> Reservehjulsholder, venstre side, foran drivaksel.</li> <li>□ <b>SWCP-T</b> Reservehjul transportmonteret.</li> <li>□ <b>SWCP-TP</b> Transportmont. reservehjulsholder + dæk</li> <li>□ <b>JACK-12T</b> Donkraft, kapacitet 12 tons.</li> <li>□ <b>JACK-15T</b> Donkraft, kapacitet 15 tons.</li> <li>□ <b>JACK-20T</b> Donkraft, kapacitet 20 tons.</li> <li>■ <b>TOOLKIT</b> Værktøjsæt.</li> <li>□ <b>INFLAHOS</b> Luftpåfyldningsslange til dæk</li> <li>□ <b>GAUGE-TP</b> Dæktryksmåler (håndholdt manometer).</li> </ul>	
<h3>DRIVLINE, UDRUSTNING</h3> <ul style="list-style-type: none"> <li>□ <b>TRAP-HD</b> Gearkasse, heavy duty (anvendes til blokvojnstransport og krævende terrænkørsel)</li> <li>■ <b>DRM-BE</b> Drive Mode (3 stk software indstillinger af gearkasse) - økonomi, standard og performance</li> <li>□ <b>DRM-E</b> Drive Mode (1 stk software indstilling af gearkasse) - Økonomi</li> <li>□ <b>PVT-MAP</b> I-See med GPS oplysninger om topografi via kort. 5 års abonnement er inkluderet i prisen Reducerer brændstofforbruget under brug af cruise control ved at optimere hastigheden op/ned ad bakke. Når abonnement for kort udløber går I-SEE over til at bruge klassisk deling af data om topografi via "sky" med færre data til optimering af I-SEE funktionerne.</li> <li>■ <b>PVT-MTM</b> I-See (Optimering af brændstofforbrug via GPS oplysninger) 5 års abonnement er inkluderet i prisen</li> <li>■ <b>CRUIS-E</b> Fartpilot - I-Cruise med knapbetjening på rat.</li> <li>□ <b>CRUIS-E5</b> Fartpilot I-Torque - (Økonomi mode inkl. momentbegrænsning for maksimal besparelse)</li> <li>□ <b>AMSO-AUT</b> I-shift, manuel gearskiftefunktion i automatik-tilstand, med kick-down funktion.</li> <li>□ <b>AVO-ENH</b> I-Shift software til bl.a anlægs- og tømmerkørsel som forbedrer startevne og køreegenskaber ved terrænkørsel - bla. "Rokkefunktion".</li> <li>□ <b>APF-ENH</b> I-Shift software understøtter - udvidede kraftudtagsfunktioner</li> <li>□ <b>RET-TH</b> Hydraulisk gearkassemonteret retarder.</li> </ul>	
<ul style="list-style-type: none"> <li>■ Standardudstyr</li> <li>□ Valgfrit udstyr</li> </ul>	

Førerhuse og drivlinere beskrives mere detaljeret i separate datablade.

Kontakt din lokale Volvo forhandler for yderligere informationer om mulige varianter og kombinationer af disse.

Vi forbeholder os ret til ændringer i konstruktion og udstyr uden forudgående varsel. Specifikationer kan variere fra land til land.



# MODEL SERIE

## Ny FMX D13 6x4 Trækker B-Ride (T3HBX 01) FMX 64T 3L

<input type="checkbox"/> <b>PTR-DM</b>	PTR-DM, gearkassekraftudtag for direkte pumpemontering. Maks. 600 Nm.	<input type="checkbox"/> <b>LCS4</b>	Sideassistent - begge sider (VRU) Lovkrav ved nyregistrering fra 7. juli 2024
<input type="checkbox"/> <b>PTR-F</b>	PTR-F, gearkassekraftudtag med kardanflange. Maks. 1000 Nm.	<input type="checkbox"/> <b>DAS-W</b>	Opmærksomhedsassistent Systemet overvåger chaufførens kørsel og lastvognens position i forhold til vognbanen og vejsiderne. Systemet kan genkende kørestilen hos en søvning eller uopmærksom chauffør og opfordrer den pågældende chauffør til at holde en pause.
<input type="checkbox"/> <b>PTR-FH</b>	PTR-FH, gearkassekraftudtag med kardanflange. Maks. 600 Nm.	<input type="checkbox"/> <b>RSENS-W</b>	Regnsensor med justerbar følsomhed.
<input type="checkbox"/> <b>PTR-FL</b>	PTR-FL, gearkassekraftudtag med kardanflange. Maks. 600 Nm.	<input type="checkbox"/> <b>CU-ECC</b>	Aircondition med elektronisk temperaturkontrol.
<input type="checkbox"/> <b>PTRD-D</b>	PTRD-D, 2 DIN-pumpetilslutning, 1 fremad/1 bagud til direkte pumpemontering. (maks. 870 Nm TPTT870 - lav udveksling se VBI) (maks. 730 Nm TPTT730 - høj udveksling se VBI)	<input type="checkbox"/> <b>CU-ECC2</b>	Automatisk, elektronisk aircondition m. luftkvalitetssensor og aktivt kulfilter.
<input type="checkbox"/> <b>PTRD-D1</b>	PTRD-D1, gearkassekraftudtag med 2 udtag. Fremad direkte pumpemontering og bagud flange for kardanmontering. (maks. 870 Nm TPTT870 - lav udveksling se VBI) (maks. 730 Nm TPTT730 - høj udveksling se VBI)	<input type="checkbox"/> <b>IMMOBIL</b>	Startspærre.
<input type="checkbox"/> <b>PTRD-D2</b>	PTRD-D2, gearkassekraftudtag for 1 hydraulikpumpe til direkte montering og 2 flanger for kardanmontering. (maks. 870 Nm TPTT870 - lav udveksling se VBI) (maks. 730 Nm TPTT730 - høj udveksling se VBI)	<input type="checkbox"/> <b>ALARM-E</b>	Tyverialarm for førerhus og evt. opbygning/anhænger.
<input type="checkbox"/> <b>PTRD-F</b>	PTRD-F, gearkassekraftudtag med flange for kardanmontering. 1 stk. SAE flange bag for kardanmontering (maks. 870 Nm TPTT870 - lav udveksling se VBI) (maks. 730 Nm TPTT730 - høj udveksling se VBI)	<input type="checkbox"/> <b>PHONE-PK</b>	Forberedelse til Telefonmontering. Antenne og kabler formonteret.
<input type="checkbox"/> <b>HPG-F101</b>	Direkte monteret F1-101 hydraulikpumpe på gearkassekraftudtag.	<input type="checkbox"/> <b>ISUNS-BS</b>	Solskærm, indvendig, begge sider.
<input type="checkbox"/> <b>HPG-F41</b>	Direkte monteret F1-41 hydraulikpumpe på gearkassekraftudtag.	<input type="checkbox"/> <b>ISUNS-DS</b>	Solskærm, indvendig, førerside.
<input type="checkbox"/> <b>HPG-F51</b>	Direkte monteret F1-51 hydraulikpumpe på gearkassekraftudtag.	<input type="checkbox"/> <b>ISUNF-B</b>	Indvendig solskærm, for - standard uden spejl
<input type="checkbox"/> <b>HPG-F61</b>	Direkte monteret F1-61 hydraulikpumpe på gearkassekraftudtag.	<input type="checkbox"/> <b>ISUNF-MD</b>	Indvendig solskærm med spejl i førerside
<input type="checkbox"/> <b>HPG-F81</b>	Direkte monteret F1-81 hydraulikpumpe på gearkassekraftudtag.	<input type="checkbox"/> <b>ISUNF-RE</b>	Solgardin i forruden, indvendigt. Elektrisk.
<input type="checkbox"/> <b>STWPOS-L</b>	Venstrestyret.	<input type="checkbox"/> <b>ISUNF-RM</b>	Solgardin i forruden, indvendigt. Manuelt.
<input type="checkbox"/> <b>STWPOS-R</b>	Højrestyret.	<input type="checkbox"/> <b>ADFS</b>	2 stk. DIN-pladser (standard radiomontering) over forrude.
<input type="checkbox"/> <b>STWM-LE</b>	Rat, læderbetrukket.	<input type="checkbox"/> <b>BUPALARM</b>	Bakalarm.
<input type="checkbox"/> <b>STGW-AD2</b>	Justerbar ratstamme og ratvinkel (-5 grader til + 15 grader)	<input type="checkbox"/> <b>RTOLL-PK</b>	Toll Collect forberedelse. Indeholder GPS/GSM antenne og nødvendige kabler leveret af Toll Collect. Understøtter montering af enhed i DIN-hul.
<input type="checkbox"/> <b>STGW-ADJ</b>	Justerbar ratstamme.J	<input type="checkbox"/> <b>REMC-MF</b>	Work Remote (Multi-fjernbetjening) Tilgængelige funktioner er afhængig af bilens udstyr og lokal tilpasning. - Styring af luftaffjedring - Styring af arbejdslys - Ind/ud-kobling af kraftudtag - Styring af motoromdrejninger - Start/stop af motor - Styring af dørlåse - Lastindikator - Valgfri opsætning for opbygger for styring af opbyggerkontakter (samme som i instrumentpanel). Flere funktioner kræver Bodybuildermodul. Ikke godkendt til ADR.
<input type="checkbox"/> <b>AIRBAG</b>	Airbag i førersiden.	<input type="checkbox"/> <b>FIREXT3D</b>	1 stk. Brandslukker, 3 kg. Dansk mærkat.
<input type="checkbox"/> <b>DRC-AMI</b>	Automatisk regenerering af partikelfilter med mulighed for manuel styring via kontakt. Kontakten har 3 indstillinger. Automatisk, manuel og annullering af regenerering.	<input type="checkbox"/> <b>WARNLAMP</b>	Advarselslampe, transport, batteridrevet.
<input type="checkbox"/> <b>DRC-AUTO</b>	Automatisk regenerering af partikelfilter	<input type="checkbox"/> <b>LAMP-IN</b>	Inspektionslampe
<input type="checkbox"/> <b>1DAYDIG</b>	Fartskriver, digital (Siemens version 3.0). EU-godkendt frem til registrering d. 15/6-2019. 1-dags udgave.	<input type="checkbox"/> <b>BULBKIT</b>	Sæt med ekstra pærer og sikringer.
<input type="checkbox"/> <b>1DAYDIG4</b>	Fartskriver, digital (Siemens) version 4.1. EU-krav ved førstegangsregistrering fra 21/8-2023	<input type="checkbox"/> <b>WRITEPAD</b>	Skriveplade til montering på rattet.
<input type="checkbox"/> <b>ARSL</b>	Ekstra fartbegrænser (kontakt i instrumentpanel).	<input type="checkbox"/> <b>DST-CF1</b>	Førerstol, Komfort. Luftaffjedret, sele i B-stolpe.
<input type="checkbox"/> <b>ESP-BAS1</b>	Elektronisk Stabilitets Program (ESP). Kan afbremse hvert hjul for sig, således at risikoen for vælteulykker reduceres.	<input type="checkbox"/> <b>DST-CF5</b>	Førerstol, Komfort. Luftaffjedret, elopvarmet, sikkerhedssele i stolen.
<input type="checkbox"/> <b>ESPC-RO</b>	Styring af ESP funktion (standard/reduceret/frakoblet)	<input type="checkbox"/> <b>DST-CF6</b>	Førerstol, Komfort. Luftaffjedret, elopvarmet, ventileret, sikkerhedssele i stolen.
<input type="checkbox"/> <b>HWSS-ACB</b>	ACC med adaptiv fartpilot, advarsel mod kollision (FCW) og automatisk nødopbremsning (gælder både stationære objekter og objekter i bevægelse) Advarsel mod kollision (FCW) og automatisk nødopbremsning (gælder både stationære objekter og objekter i bevægelse) Lovkrav pr. 1/11-2015 for 2 og 3 akslede biler. Off-Road klassificerede biler og biler med stålaffjedring på bagaksel er undtaget for dette krav.	<input type="checkbox"/> <b>SBD-RED</b>	Sikkerhedssele, fører- og passagerstol, røde
<input type="checkbox"/> <b>HWSS-FCB</b>		<input type="checkbox"/> <b>SBPRE-DS</b>	Seleforstrammer, førerstol
<input type="checkbox"/> <b>LSS-DW</b>	Sporassistent. Systemet advarer hvis man ufrivilligt er ved at forlade sin kørebane. Det er aktivt ved hastigheder over 60 km/t. Det advarer kun ved vognbaneskift hvor blinklyset ikke er aktiveret. Kan afbrydes.	<input type="checkbox"/> <b>PST-CF5</b>	Passagerstol, Komfort 5. Luftaffjedret, elopvarmet, sikkerhedssele i sædet.
<input type="checkbox"/> <b>LSS-DW3</b>	Aktiv sporassistent med pilot assistent	<input type="checkbox"/> <b>SBPRE-PS</b>	Seleforstrammer, passager
<input type="checkbox"/> <b>LCS2</b>	Sideassistent - passagerside (VRU)	<input type="checkbox"/> <b>ARMRE-BB</b>	To armlæn på både fører- og passagerstol.
		<input type="checkbox"/> <b>ARMRE-DB</b>	To armlæn på førerstolen.
		<input type="checkbox"/> <b>ARMRE-PB</b>	To armlæn på passagerstolen.

■ Standardudstyr

□ Valgfrit udstyr

Førerhuse og drivlinjer beskrives mere detaljeret i separate datablade.

Kontakt din lokale Volvo forhandler for yderligere informationer om mulige varianter og kombinationer af disse.

Vi forbeholder os ret til ændringer i konstruktion og udstyr uden forudgående varsel. Specifikationer kan variere fra land til land.

# MODEL SERIE

## Ny FMX D13 6x4 Trækker B-Ride (T3HBX 01) FMX 64T 3L

<input type="checkbox"/> <b>ARU-BAS</b>	Armlæn, vinylbetrukne.	Tagantenne, antennestik, 3,5 mm jack stik til stereo over bilens anlæg og 12 volt udtag.
<input type="checkbox"/> <b>ARU-LEA</b>	Armlæn, læderbetrukne.	
<input checked="" type="checkbox"/> <b>FMAT-RUB</b>	Gummimåtter.	<b>FØRERHUS, UDV.</b>
<input type="checkbox"/> <b>FMAT-TX2</b>	Tekstil og gummi måtter	
<input checked="" type="checkbox"/> <b>LBK70</b>	Køje, nedre, 700 mm, fast	
<input type="checkbox"/> <b>MATL-FI</b>	Madras, 160 mm tyk springmadras, over 100 kg kropsvægt.	
<input checked="" type="checkbox"/> <b>MATL-SF</b>	Madras, 160 mm tyk springmadras, op til 85-100 kg kropsvægt.	
<input type="checkbox"/> <b>OLMAT-BA</b>	Rullemadras, basis.	
<input checked="" type="checkbox"/> <b>OLMAT-PR</b>	Rullemadras, premium.	
<input type="checkbox"/> <b>TBK60F</b>	Køje, øvre, 600x1900 mm, opklappelig op til 52 grader afhængig af førerhus og valg af opbevaringsplads på førerhusets bagvæg	
<input type="checkbox"/> <b>TBK70F</b>	Køje, øvre, 700x1900 mm, opklappelig op til 52 grader afhængig af førerhus og valg af opbevaringsplads på førerhusets bagvæg	
<input type="checkbox"/> <b>PH-CAB2</b>	Dieseldrevet kabinervarmer. Opvarmning af førerhuset via luft. Styres via timer (ikke ADR biler).	
<input type="checkbox"/> <b>PH-ENGCA</b>	Dieseldrevet motor- og kabinervarmer. Opvarmning af førerhuset via bilens varmesystem - vandbaseret. Styres via timer (ikke ADR biler).	
<input type="checkbox"/> <b>PH-SS</b>	Kabinervarmer, korte stop	
<input type="checkbox"/> <b>SLCP-BAS</b>	Kontrolpanel ved køjen, basis (interiør lys, parkeringsvarmer, tagluge)	
<input type="checkbox"/> <b>ETSB-F</b>	Opbevaring på motortunnel - forrest ovenpå	
<input type="checkbox"/> <b>ETSB-FR</b>	Opbevaring på motortunnel - forrest og bagest	
<input type="checkbox"/> <b>ETSB-FRS</b>	Opbevaring på motortunnel - forrest, bagest og i højre side	
<input type="checkbox"/> <b>ETSB-FS</b>	Opbevaring på motortunnel - forrest og i højre side	
<input type="checkbox"/> <b>ETSB-R</b>	Opbevaring på motortunnel - bagest	
<input type="checkbox"/> <b>ETSB-RS</b>	Opbevaring på motortunnel - bagest og i højre side	
<input type="checkbox"/> <b>ETSB-S</b>	Opbevaring på motortunnel - højre side	
<input type="checkbox"/> <b>RUS-BAS</b>	Standard opbevaringsrum på førerhusets bagvæg med jalousilåger, 154 liter (300 mm højt). På FM/FMX-dagførerhus dog 60 liter (300 mm højt).	
<input type="checkbox"/> <b>RUS-HIG</b>	Stort opbevaringsrum på førerhusets bagvæg med jalousilåger, 245 liter (440 mm højt).	
<input type="checkbox"/> <b>REF-ICPK</b>	Forberedelse til køleskab	
<input type="checkbox"/> <b>REFR-RUS</b>	28 liter køleskab i overskab på førerhusbagvæg.	
<input type="checkbox"/> <b>MICRO-PK</b>	Forberedelse til mikrobølgeovn i højre side over frontrude	
<input type="checkbox"/> <b>BOTH-D</b>	Flaskeholder - centralt i instrumentpanel. Op til 1,5 liter flaske.	
<input type="checkbox"/> <b>COFMA-PK</b>	Forberedelse til kaffemaskine	
<input checked="" type="checkbox"/> <b>INLI-BAS</b>	Interiørbelysning hvidt med blød overgang ved tænd og sluk. Ingen lysdæmper.	
<input type="checkbox"/> <b>INLI-NL</b>	Interiørbelysning hvidt med blød overgang ved tænd og sluk, samt rødt natlys.	
<input type="checkbox"/> <b>INLI-NLD</b>	Interiørbelysning hvidt med blød overgang ved tænd og sluk, samt rødt natlys og lysdæmper.	
<input type="checkbox"/> <b>ARL-FLEX</b>	Læselampe med svanehals.	
<input checked="" type="checkbox"/> <b>RH-EE</b>	Uden taglugefunktion - fast tagluge i tonet glas (nøddugang)	
<input type="checkbox"/> <b>RH-ER</b>	Tagluge forstærket i stål - nøddugang	
<input type="checkbox"/> <b>RH-ETR</b>	Tagluge - elektrisk/tonet glas/åbnes bag	
<input type="checkbox"/> <b>RH-MTR</b>	Tagluge - manuel/tonet glas/åbnes bag	
<input checked="" type="checkbox"/> <b>GLAS-TIN</b>	Tonede ruder.	
<input type="checkbox"/> <b>SWIND-BS</b>	Siderude, ekstra, begge sider.	
<input type="checkbox"/> <b>SWIND-PS</b>	Sidevindue bag, passagerside	
<input type="checkbox"/> <b>AWIND-RF</b>	Fast bagrude	
<input type="checkbox"/> <b>VANMIR</b>	Spejl indvendig i centrale opbevaringsrum.	
<input type="checkbox"/> <b>AS-FUS</b>	Ekstra hylde i opbevaringsrum over forrude. Der leveres kun 1 hylde når der er monteret mikrobølgeovn i det ene opbevaringsrum.	
<input type="checkbox"/> <b>INFOT-PK</b>	Fladskærmsforberedelse, over venstre dør (op til 19").	
<input checked="" type="checkbox"/> <b>EXTL-BAS</b>	Udvendig styling, standard.	
<input checked="" type="checkbox"/> <b>DGLAS-H</b>	Hærdet dørglas.	
<input type="checkbox"/> <b>DGLAS-L</b>	Lamineret dørglas.	
<input checked="" type="checkbox"/> <b>BUMP-HD</b>	Kraftig front kofanger FMX - leveres med integreret træktravers FH/FH16 - leveres med sort kølergrill og umalet kofanger.	
<input type="checkbox"/> <b>AUXFS</b>	Ekstra indstigningstrin i siden	
<input type="checkbox"/> <b>GUARD-EH</b>	Kraftig afskærmning af bundkar.	
<input type="checkbox"/> <b>SIDEH-B</b>	Håndtag på	
<input type="checkbox"/> <b>SIDSTP-R</b>	Stige og trin i førerside	
<input type="checkbox"/> <b>BUGNET</b>	Insektnet foran køler.	
<input type="checkbox"/> <b>CTILT-P-E</b>	Førerhustip, elektrisk betjent. Tipvinkel 70°.	
<input checked="" type="checkbox"/> <b>CTILT-P-M</b>	Førerhustip, manuelt betjent. Tipvinkel 70°.	
<input type="checkbox"/> <b>FCABS-A</b>	Førerhusaffjedring, luft for.	
<input checked="" type="checkbox"/> <b>FCABS-M</b>	Førerhusaffjedring, mekanisk for.	
<input type="checkbox"/> <b>RCABS-A</b>	Førerhusaffjedring, luft bag.	
<input checked="" type="checkbox"/> <b>RCABS-M</b>	Førerhusaffjedring, mekanisk bag.	
<input type="checkbox"/> <b>MIRCFCPX</b>	Sidespejle, el-varme, el-manøvrerede og blindvinkelkamera i passagerside	
<input type="checkbox"/> <b>MIRC MCP</b>	Sidekamera (erstatte standard og vidvinkel sidespejle) og blindvinkelkamera i passagerside	
<input type="checkbox"/> <b>MIRCMS</b>	Sidekamera (erstatte standard og vidvinkel sidespejle)	
<input checked="" type="checkbox"/> <b>MIRC COMFX</b>	Sidespejle, el-varme, el-manøvrerede	
<input checked="" type="checkbox"/> <b>AMIR-F20</b>	Frontspejl monteret under solskærm, radius 200 mm.	
<input type="checkbox"/> <b>SUNV-H</b>	Udvendig solskærm.	
<input type="checkbox"/> <b>AD-ROOF</b>	Tagspoiler, lakeret i førerhusfarve.	
<input type="checkbox"/> <b>AD-SIDEL</b>	Sidespoilere bag førerhus, lang. Lakeret i førerhusfarve.	
<input type="checkbox"/> <b>AD-SIDES</b>	Sidespoilere bag førerhus, kort. Lakeret i førerhusfarve.	
<input checked="" type="checkbox"/> <b>HL-LED</b>	LED Forlygter Ledetal 25	
<input checked="" type="checkbox"/> <b>HL-CLEAN</b>	Forlygtevasker, højtryksspuling.	
<input type="checkbox"/> <b>HLP-ST</b>	Afskærmning af forlygter, stål (FM og FH) og stål/plastik (FMX) EU godkendt.	
<input type="checkbox"/> <b>HLP-ST2</b>	Afskærmning af forlygter, med finmasket net Ikke godkendt i Danmark.	
<input checked="" type="checkbox"/> <b>UDRIVL</b>	Uden ekstra fjernlygter i forlygterne.	
<input type="checkbox"/> <b>ASL-RF2</b>	Integrerede fjernlygter i globetrotterskilt - højt placeret. LED efter produktionsuge 21 2024	
<input type="checkbox"/> <b>IDLAMP-A</b>	3 stk top lamper - orange. Centralt monteret.	
<input type="checkbox"/> <b>IDLAMP-W</b>	3 stk top lamper - hvide. Centralt monteret.	
<input type="checkbox"/> <b>IDLMP SW</b>	Kontakt til tre markeringslygter i førerhustagets midte, ej godkendt til brug i Danmark.	
<input type="checkbox"/> <b>BEACOA2F</b>	2 stk LED afmærkningslygter (roterende lysfunktion) placeret forrest på taget Monteret på konsol såfremt denne er ordret, alternativt på taget	
<input type="checkbox"/> <b>BEACOA2R</b>	2 stk LED afmærkningslygter (roterende lysfunktion) placeret bagest på taget Monteret på konsol såfremt denne er ordret, alternativt på taget	
<input type="checkbox"/> <b>BEACON-P</b>	Kabelforberedelse for rotorblink på førerhustag.	
<input type="checkbox"/> <b>BEACON A4</b>	4 stk. tagmonterede LED afmærkningslygter (roterende lysfunktion)	
<input type="checkbox"/> <b>CABPT-R1</b>	Kabelgennemføring i førerhustag, højre side.	
<input type="checkbox"/> <b>CABPT-R2</b>	Kabelgennemføringer i førerhustag, begge sider.	
<input type="checkbox"/> <b>SPOTP-F</b>	Forberedt for fjernlygter foran.	

Standardudstyr

Valgfrit udstyr

Førerhuse og drivlinjer beskrives mere detaljeret i separate datablade.

Kontakt din lokale Volvo forhandler for yderligere informationer om mulige varianter og kombinationer af disse.

Vi forbeholder os ret til ændringer i konstruktion og udstyr uden forudgående varsel.  
Specifikationer kan variere fra land til land.

# MODEL SERIE

## Ny FMX D13 6x4 Trækker B-Ride (T3HBX 01) FMX 64T 3L

<input type="checkbox"/> <b>SPOTP-R</b>	Forberedt for projektører på taget.		
<input type="checkbox"/> <b>SPOTP-RF</b>	Forberedt for fjernlygter foran og på taget.		
<input type="checkbox"/> <b>ROS-IL</b>	Belysning i "Globetrotter"-skilt	<input type="checkbox"/> <b>ECBB-MED</b>	Opbyggerel-central, med opbyggermodul (MED) i førerhus. Antal udgange - 7 HIG (+24 ved aktiv) og 4 Low (stel ved aktiv)
<input type="checkbox"/> <b>ROS-IL2</b>	Forberedelse for lys i globetrotterskilt - (knap til kontakt er bipakket)	<input type="checkbox"/> <b>BBCHAS1</b>	Opbygger el-interface, 1 x 7-polet.
<input type="checkbox"/> <b>ROS-ILP</b>	Forberedt for lys i tagskilt.	<input type="checkbox"/> <b>BBCHAS3</b>	Opbygger el-interface, 3 x 7-polet.
<input type="checkbox"/> <b>CSGN-FMX</b>	Globetrotterskilt FMX, monteret.	<input type="checkbox"/> <b>BEPR-T2</b>	Elektrisk forberedelse til tip (med workremote)
<input type="checkbox"/> <b>HORN-F1S</b>	Tryklufthorn bag kølegitter (Jericho).	<input type="checkbox"/> <b>EXSTER</b>	Ekstern styring via BBM Fjernbetjening er ikke inkluderet Fjernbetjeningen skal være godkendt af Færdselsstyrelsen
<input type="checkbox"/> <b>HORN-R2S</b>	Kompressorhorn, to stk. monteret på tag.	<input type="checkbox"/> <b>TD-LED</b>	Trailergenkendelse, til diodebaglygter. Forudsætter et minimumsstrømforsyning på 500 mA og alle baglygter skal være diodelygter.
<input type="checkbox"/> <b>ANT-CBR</b>	Antenne for walkie monteret på tag (højre side).	<input type="checkbox"/> <b>AUXL-SPK</b>	Forberedelse til sneplovbelysning. Ledningsnet til ekstra forlygter og blinklygter.
<input type="checkbox"/> <b>ACCB-R-AP</b>	Tagbøjle, for- og bagkant samt midt.	<input type="checkbox"/> <b>TAILPRE2</b>	Forberedelse til bagmonteret lift. (Betjening via workremote) Forberedelse til lift. Indeholder kontakt på instrumentbordet til lift, 3-leder kabel fra kontakten til chassisets bagende og et nyt ikon i instrumentbordet. Desuden strømkabel med 200A sikring frem til tilslutningspol på chassisrammen.
<input type="checkbox"/> <b>ACCB-R-F</b>	Tagbøjle, forkant.	<input type="checkbox"/> <b>TAILPREP</b>	Forberedelse til lift. Indeholder kontakt på instrumentbordet til lift, 3-leder kabel fra kontakten til chassisets bagende og et nyt ikon i instrumentbordet. Desuden strømkabel med 200A sikring frem til tilslutningspol på chassisrammen.
<input type="checkbox"/> <b>ACCB-R-FM</b>	Tagbøjle, forkant og midt.	<input type="checkbox"/> <b>AESW2</b>	Ekstra kontakter, 2 stk.
<input type="checkbox"/> <b>ACCB-R-FR</b>	Tagbøjle, for- og bagkant.	<input type="checkbox"/> <b>AESW2PK</b>	Ekstra kontakter, plads til 4 stk.
<input type="checkbox"/> <b>ACCB-R-M</b>	Tagbøjle, midt.	<input type="checkbox"/> <b>AUXSW-4</b>	Forberedelse til 4 ekstra kontakter.
<input type="checkbox"/> <b>ACCB-R-R</b>	Tagbøjle, bagkant.		
<input type="checkbox"/> <b>ACCB-R-M</b>	Tagbøjle, bagkant og midt.		
<input type="checkbox"/> <b>LADDER</b>	Stige, monteret bag på førerhus i højre side.		
<input type="checkbox"/> <b>REFS-TW</b>	Reflekser til førerhus hvide, bipakket		
<input type="checkbox"/> <b>REFS-TY</b>	Reflekser til førerhus - bipakket, gule		

### OPBYGNING

<input type="checkbox"/> <b>5WM-ISHD</b>	L-profil, ISO, Heavy Duty Høj (80 mm over chassisramme).
<input type="checkbox"/> <b>5WM-ISOH</b>	L-profil, ISO, Høj (80 mm over chassisramme).
<input type="checkbox"/> <b>5WM-ISOM</b>	L-profil, ISO, Medium(50 mm over chassisramme).
<input type="checkbox"/> <b>5WM-MASM</b>	Manuel forskydelig underramme, Medium(50 mm over chassisramme). AP-mål er i bageste position.
<input type="checkbox"/> <b>5WH150</b>	Drejeskammelhøjde 150 mm.
<input type="checkbox"/> <b>5WH185</b>	Drejeskammelhøjde 185 mm.
<input type="checkbox"/> <b>5WH190</b>	Drejeskammelhøjde 190 mm.
<input type="checkbox"/> <b>5WH290</b>	Drejeskammelhøjde 290 mm.
<input type="checkbox"/> <b>5WT-JO11</b>	Drejeskammel, JOST Heavy Duty 38-G (støbejern).
<input type="checkbox"/> <b>5WT-JO8</b>	Drejeskammel, JOST JSK37 (støbejern)
<input type="checkbox"/> <b>5WT-JO9</b>	Drejeskammel, JOST JSK42 (støbejern).
<input type="checkbox"/> <b>5WT-JOHD</b>	Drejeskammel, JOST Heavy Duty. Type 38-C, (støbejern) 2/3.5" kingpin.
<input type="checkbox"/> <b>5WT-SH</b>	Drejeskammel, SAF-Holland +GF+ SK-S 36.20 V (støbejern).
<input type="checkbox"/> <b>5WT-SH2</b>	Drejeskammel, SAF-Holland +GF+ SK-HD 38.36 V (støbejern).Drejeskammel, SAF-Holland +GF+ SK-HD 38.36 V (støbejern).
<input type="checkbox"/> <b>5WLM-B</b>	Standard vedligeholdelse af drejeskammel. Uden plastmateriale på skammelpå/automatisk smøring
<input type="checkbox"/> <b>5WL-S1</b>	Smøring af drejeskammel, låsesystem og topplade
<input type="checkbox"/> <b>TCIND</b>	Kontrolsystem på tilkobling af sættevogn (højde, kongebolt og lås)
<input type="checkbox"/> <b>RDECK</b>	Gangbro bag førerhus. 510 mm bred.
<input type="checkbox"/> <b>RDECK-M</b>	Tredelt gangbro, to over rammen og en over batterikassen/tanken.
<input type="checkbox"/> <b>SRWL-PK</b>	Forberedelse bak/arbejdslygter. Ledningsnet og 3 stillingsafbryder (tænd/sluk/bakgear)
<input type="checkbox"/> <b>SWL-2RW</b>	2 stk. hvide LED arbejdslygter, bag (monteret i chassisrammehøjde)
<input type="checkbox"/> <b>SWL-PK</b>	Forberedelse til sidevendt arbejdsbelysning. Ledningsnet og 2 stillingskontakt (on/off).
<input checked="" type="checkbox"/> <b>WL-TA1W</b>	Arbejdslampe til drejeskammelbelysning på galge.
<input type="checkbox"/> <b>WLC-H2W</b>	Arbejdslygter, 2 stk hvide LED, højt monteret bag førerhuset (ved tag)
<input type="checkbox"/> <b>WLC-PKH</b>	Forberedelse (kabel og kontakt) til højt monterede arbejdslygter bag førerhuset.
<input type="checkbox"/> <b>WLC-PKL</b>	Forberedelse (kabel og kontakt) til lavt monterede arbejdslygter bag førerhuset.
<input type="checkbox"/> <b>WLC-PKLH</b>	Forberedelse (kabel og kontakt) til lavt og højt monterede arbejdslygter bag førerhuset.
<input checked="" type="checkbox"/> <b>ECBB-BAS</b>	Opbyggerel-central, uden opbyggermodul.
<input type="checkbox"/> <b>ECBB-HIG</b>	Opbyggerel-central, med opbyggermodul (HIG) i førerhus.

■ Standardudstyr

□ Valgfrit udstyr

Førerhuse og drivlinjer beskrives mere detaljeret i separate datablade.

Kontakt din lokale Volvo forhandler for yderligere informationer om mulige varianter og kombinationer af disse.

Vi forbeholder os ret til ændringer i konstruktion og udstyr uden forudgående varsel. Specifikationer kan variere fra land til land.

# MODELSERIE

Ny FMX D13 6x4 Trækker B-Ride (T3HBX 01) FMX 64T 3L

---

Volvo Trucks. Driving Progress