

MODEL SERIE

Ny FMX D11 6x4, Tandem Trækker Luft bag (T1HAX 01) FMX 64T 1A

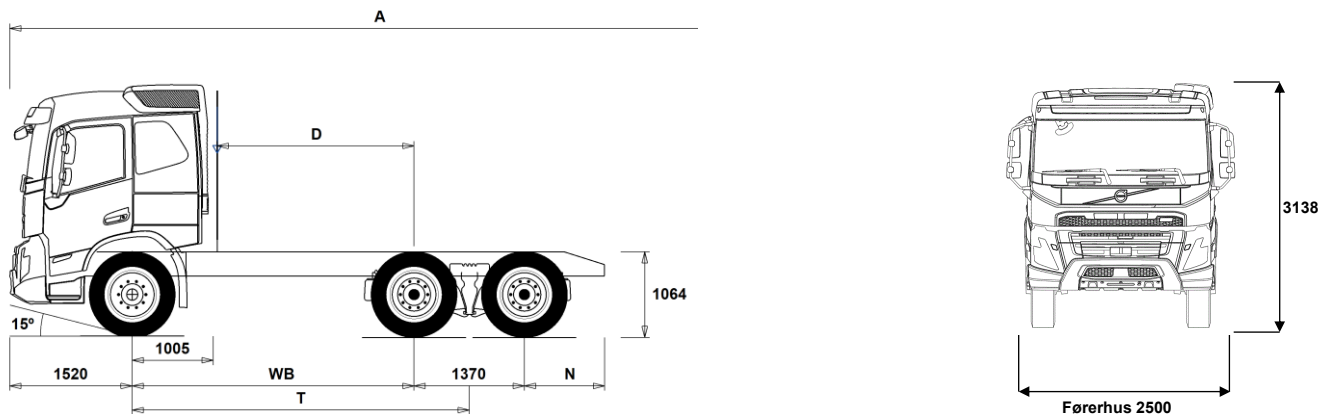

Chassisdimensioner [mm]

WB Akselafstand	3000	3200	3400	3600	3900
A Total chassislængde	9165	9165	9165	9165	9165
D Bagakselcentrum til bagkant luftindtag	1945	2145	2345	2545	2845
N Bagerste overhæng (Min.)	805	805	805	805	805
N Bagerste overhæng (Maks.)	995	995	995	995	995
T Teor. WB	3685	3885	4085	4285	4585

Chassisvægte [kg]

Foraksel	4720	4735	4755	4770	4785
Bogie	3300	3305	3310	3310	3315
Egenvægt	8020	8040	8065	8080	8100

Vendediameter [mm]

Vendediameter, målt ved vejbane	13300	13900	14500	15100	16100
Vendediameter, målt mellem to vægge	14800	15400	16000	16600	17600

Vægte [kg]

	Lovlige	Tekniske
Totalvægt lastvogn	26000	28100
Vogntogsvægt	44000	44000
Foraksel	7100	7100
Bogie	19000	21000

Noter

Chassisdimensioner

Førerhushøjde: -16 mm for CAB-DAY, +312 mm for CAB-HSLP, -278 mm for CAB-LDAY, -278 mm for CAB-LSLP.

Forakselcentrum til bagkant på førerhus: -422 mm for CAB-DAY og CAB-LDAY. D-målet inkluderer frigang på 50 mm samt for lange chassier en hjælperamme på 100 mm.

Højder kan variere ± 20 mm ved bladfedre og ± 10 mm ved luftaffjedring.

Alle dimensioner er ved ubelastet chassis og evt. løbeaksel sænket. Anvendt chassishøjde: CHH-HIGH.

Højde ændring med chassis højde CHH-MED, FRAME300: 0 mm.

Vægte og dimensioner er baseret på følgende dæk:

Dæk, foraksel: 315/80R22.5

Dæk, drivaksel: 315/80R22.5

Chassisvægte inkluderer olie, vand, AdBlue, 0 liter brændstof og ingen chauffør. Egenvægt kan variere $\pm 3\%$.

Vendediameterne er teoretisk beregnede.

Lovlige vægte kan variere fra land til land.

For mere detaljeret vægtinformation samt vægt af evt. ekstraudstyr, kontakt din lokale Volvo forhandler.

Anvend IKKE denne tegning ved opbygning af chassiset. Der henvises til Volvos opbygningsinstruktioner samt til chassistetning FMX64T1A.

MODEL SERIE

Ny FMX D11 6x4, Tandem Trækker Luft bag (T1HAX 01) FMX 64T 1A

ANVENDELSE

- RC-ROUGH** Landevej- og anlægskonfiguration (RC-ROUGH)
- RC-SMOOTH** Landevejskonfiguration (RC-SMOOTH)

HOVEDKOMPONENTER

- CHH-HIGH** Chassishøjde - Standard (CHH-HIGH)
- FMX-DAY6** Dagførerhus
- FMX-HSL6** Globetrotter-Førerhus
- FMX-LDA6** Dagførerhus med lavt tag
- FMX-LSL6** Langt førerhus med lavt tag
- FMX-SLP6** Langt førerhus
- EU3** Emissionsniveau Euro 3. Euro 3 kan ikke nyindregistreres efter 1. oktober 2006.
- EU5EEV** Emissionsniveau EEV (Enhanced Environmentally friendly Vehicle), SCR
- EU5SCR-M** Emissionsniveau Euro 5, SCR.
- EU6SCR** Emissionsniveau Euro 6, med SCR (katalysator med AdBlue) og EGR (recirkulation af udstødningsgasserne). Partikelfilter og Slip katalysator Diesel i henhold til EN590, maks. 10 ppm Svovl og Biodiesel maks. B10
- D11S330A** Motor, 11 liter, 330 hk, 1600 Nm - EGR, Partikelfilter, SCR, Slipcat - (Fuelface) D11K330, 6-cylindret, 11-liter dieselmotor. Effekt v.1700 o/min.: 246 kW (330 hk). Moment v.877-1400 o/min.: 1600 Nm.
- D11S380A** Motor, 11 liter, 380 hk, 1800 Nm - EGR, Partikelfilter, SCR, Slipcat - (Fuelface) D11K380, 6-cylindret, 11-liter dieselmotor. Effekt v.1700 o/min.: 280 kW (380 hk). Moment v.950-1400 o/min.: 1800 Nm.
- D11S430A** Motor, 11 liter, 430 hk, 2050 Nm - EGR, Partikelfilter, SCR, Slipcat - (Fuelface) D11K430, 6-cylindret, 11-liter dieselmotor. Effekt v.1700 o/min.: 317 kW (430 hk). Moment v.1008-1400 o/min.: 2050 Nm.
- D11S460A** Motor, 11 liter, 460 hk, 2200 Nm - EGR, Partikelfilter, SCR, Slipcat - (Fuelface) D11K460, 6-cylindret, 11-liter dieselmotor. Effekt v.1700 o/min.: 338 kW (460 hk). Moment v.1050-1400 o/min.: 2200 Nm.
- D11A330**
- D11A370**
- D11A430**
- D11K330** D11K330, 6-cylindret, 11-liter dieselmotor. Effekt v.1600-1900 o/min.: 243 kW (330 hk). Moment v.950-1400 o/min.: 1600 Nm.
- D11K380** D11K380, 6-cylindret, 11-liter dieselmotor. Effekt v.1700-1800 o/min.: 280 kW (380 hk). Moment v.950-1400 o/min.: 1800 Nm.
- D11K430** D11K430, 6-cylindret, 11-liter dieselmotor. Effekt v.1700-1800 o/min.: 317 kW (430 hk). Moment v.1058-1400 o/min.: 2050 Nm.
- D11K460** D11K460, 6-cylindret, 11-liter dieselmotor. Effekt v.1700-1800 o/min.: 339 kW (460 hk). Moment v.1050-1400 o/min.: 2200 Nm.
- DIESEL** Diesellole i henhold til EN590 - alternativt XTL (HVO eller GTL) i henhold til EN15940 klasse A
- EBR-EPG** Termostatstyret modtryksregulator med motorbremsefunktion. Max. bremseeffekt 200 kW.
- EBR-EPGC** Motorbremse EBR-EPGC kompressionmotorbremse til I-Shift kan opgraderes til Volvo Engine Brake med 5 indstillinger 11 liter: 160 kW. 13 liter: 175 kW.
- EBR-VEB** Motorbremse - Volvo Engine Brake (VEB). kompressionsmotorbremse (opfylder ADR retarder krav) Maks. bremseeffekt: 11 liter: 290 kW (394 hk) v. 2400 o/min incl. EBR
- AT2412** I-Shift - Gearkasse, AT2412, split/rangegearkasse med 12 gear frem og 4 bakgear. Fuldautomatisk gearskiftesystem uden koblingspedal. Gearskiftesystemet er elektronisk styret og er integreret med motor- og bremseelektronikken.

Standardudstyr

Valgfrit udstyr

Førerhuse og drivlinjer beskrives mere detaljeret i separate datablade.

Kontakt din lokale Volvo forhandler for yderligere informationer om mulige varianter og kombinationer af disse.

Vi forbeholder os ret til ændringer i konstruktion og udstyr uden forudgående varsel. Specifikationerne kan variere fra land til land.

- AT2612** I-Shift - Gearkasse, AT2612, split/rangegearkasse med 12 gear frem og 4 bakgear. Fuldautomatisk gearskiftesystem uden koblingspedal. Gearskiftesystemet er elektronisk styret og er integreret med motor- og bremseelektronikken.
- ATO2612** I-Shift, Overdrive gearkasse, ATO2612 split/rangegearkasse med 12 gear frem og 4 bakgear. Fuldautomatisk gearskiftesystem uden koblingspedal. Gearskiftesystemet er elektronisk styret og er integreret med motor- og bremseelektronikken.
- PT2106** Gearkasse, Powertronic, PT2106, 6 frem/2 bak
- TAAXLIFT** Tandemmakselløft Ekstra vægt ca. 50 kg. Løftehøjde ca. 140 mm. Løftetid ca. 16 sekunder. Langsgående spær kobles til og fra via bogiekontakten, således at det principielt er indkoblet når 2. drivaksel er sænket.
- RTH2610B** Tandem-bagaksel RTH2610B, med navreduktion og differentialespærre.
- RTH2610F** Tandem-bagaksel RTH2610F, med navreduktion og differentialespærre.
- RTS2310A** Tandem-bagaksel, RTS2310A, 23/100 tons uden navreduktion.
- RTS2370A** Tandem-bagaksel RTS2370A, enkeltgearet med differentialespærre.

PAKKER

- AIRFLOW** Spoilerpakke
- DRIV-EXT** Drive Pakke - Extended
- DRIV-SEL** Komfort førerhuspakke.
- 1LIVINFM** Indretning 1 (1 køje) Indhold se produktblad
- 2LIVINFM** Indretning 2 (2 køjer)
- INFOHIGH** Informationspakke - høj 12" dynamisk hoveddisplay med 3 instrument views (Standard, Fokus og last) 9" touch sidedisplay Voicekontrol (Alexa - engelsk, tysk, fransk, italiensk og spansk) Mulighed for at håndtere op til 8 kameraer (kræver ekstra interface) Bluetooth interface - understøtter tilkobling af 2 telefon samtidig Internet forbindelse kan oprettes via tethering - Bluetooth, Wi-Fi eller USB Lydanlæg 4x25 watt med følgende media funktioner radio, USB og Bluetooth Multisprogsudgave med frit valg mellem 33 sprog.
- SAFE-EXT** Sikkerhedspakke - Extended
- SAFE-SEL** Sikkerhedspakke - Selected
- OFFROAD** Anlægspakke - dagførerhus
- OFFROADS** Anlægspakke - langt førerhus (sovekabine)

CHASSIS LAYOUT

- FST-AIR** Forfjedre, luft inkl. støddæmpere.
- FST-PAR** Forfjedre, parabel (standard)
- FST-PAR3** Forfjedre, parabel/stiv
- FSLB-BAS** Standard vandring af affjedring på foraksel
- FSLB-HI** Lang vandring af affjedring på foraksel
- FAL10.0** Teknisk forakseltryk 10.000 kg.
- FAL7.1** Teknisk forakseltryk 7.100 kg.
- FAL7.5** Teknisk forakseltryk 7.500 kg.
- FAL8.0** Teknisk forakseltryk 8.000 kg.
- FAL8.5** Teknisk forakseltryk 8.500 kg.
- FAL9.0** Teknisk forakseltryk 9.000 kg.
- FSTAB** Krængningsstabilisator, standard/for.
- FSTAB2** Krængningsstabilisator, medium kraftig/for.
- FSTAB3** Krængningsstabilisator, ekstra kraftig/for.
- RAL21** Teknisk bagakseltryk 21.000 kg.
- RAL23** Teknisk bagakseltryk 23.000 kg.
- RAL26** Teknisk bagakseltryk 26.000 kg.

MODEL SERIE

Ny FMX D11 6x4, Tandem Trækker Luft bag (T1HAX 01) FMX 64T 1A

<ul style="list-style-type: none"> ■ RSTAB1 Krængningsstabilisator, trin 1, standard/bag. □ RSTAB3 Krængningsstabilisator bag, trin 3, kraftig. □ RALIM105 Hastighedsafhængig akseltryksbegrænser på drivaksel, 10,5 tons. □ RALIM115 Akseltryksbegrænser på drivaksel, 11,5 tons. Kan øges med 30 % svarende til ca. 15 t op til 30 km/t. Denne funktion er i overensstemmelse med EU-Direktiv 1997/27 3.5.1. □ RALIM13 Akseltryksbegrænser på drivaksel, 13,0 tons. □ RALIM15 Akseltryksbegrænser på drivaksel, 15,0 tons. (må ikke anvendes på veje hvor Færdselsloven gælder) □ RALIM95 Akseltryksbegrænser på drivaksel, 9,5 tons. ■ ASF-DL1 Luftaffjedring, 1 kørehøjde. □ ACTST-TO Volvo Dynamic Steering (VDS) Med elektrisk motor monteret på styrehus som giver ekstra moment til reduktion af nødvendig kraft for drejning af rat. Giver mere direkte styring og reducerer styrekraften med op til 85 %. □ ASFE-BAS Volvo Dynamisk Styring - standard □ ASFE-OG Volvo Dynamisk Styring - med stabilitetsassistent □ ASFE-PO Volvo Dynamisk Styring - med personlig indstilling og stabilitetsassistent □ ASFE-PS Volvo Dynamisk Styring - med personlig indstilling ■ PSS-SING Servostyring, enkeltkreds. ■ PSP-FIX Servostyringspumpe med fast volumen. □ PSP-VAR Servostyringspumpe med variabel volumen. □ PSP-VAR2 Servostyringspumpe med variabel volumen og elektronisk styring ■ EBS-MED EBS mediumpakke. Blokeringsfri bremser, bakkestarthjælp, brake assistant, traction control, styring af spærredifferentiale, overvågning af bremseslitage med advarsel m.m. □ AUXPARK Ekstra parkeringsbremse. 2 ekstra potter. ■ RST-AIR Bagfjedre, luft. □ RST-AIR6 ■ FRAME300 Rammehøjde (udvendig) 300 mm □ FST7070 Rammetykkelse - 7 mm i krop/7 mm i flange. Farve grå (Sea Wolf Blue 1042) ■ FST8080 Rammetykkelse - 8 mm i krop/8 mm i flange. Farve grå (Sea Wolf Blue 1042) □ FIL-EEEE Innerliner, fra bagenden af motoren til afslutning af bogie. □ FIL-TXEB Innerliner, fra gearkassetværjbjelke til afslutning på bogie. □ BBOX-EF Batterikasse i overhæng bag. Kun velegnet til ISO-trailere med 1600 mm overhæng for. ■ BBOX-L Batterikasse på chassisets venstre side - L=850 mm. (afstand mellem konsoller på chassisramme) □ 2BAT210B 2 batterier, kapacitet 210 Ah. GEL type. ■ 2BAT210C 2 batterier, kapacitet 210 Ah. AGM. ■ BATTAMP Batteriindikator standard (spænding og strøm). □ BATTIND Batteriindikator med ekstra information om ladetilstand (bla. GEL batterier) □ ADR1 ADR udrustning. Hovedafbryder er placeret i batteriskab og kan betjenes via kontakt i instrumentpanel. (ADR godkendt fartskriver, timerfunktion på olielyfyr er deaktiveret...) □ ADR2 ADR udrustning, Betjening af hovedafbryder i instrumentpanel og bag på førerhus. (ADR godkendt fartskriver, timerfunktion på olielyfyr er deaktiveret...) □ MSWI-A Hovedafbryder, ADR. ■ MSWI-R Hovedafbryder, fjernbetjent. Standard fjernbetjening, Work Remote og My Truck ■ R330A71 330 liters D-formet brændstoftank, alu, højre side, Ø710 mm. Min. tankvolumen 150l 	<ul style="list-style-type: none"> ■ UL-FUEL Max. tankvolumen 810l Uden brændstoftank i venstre side. Min. tankvolumen 160l Max. tankvolumen 620l □ ADTP-BC AdBlue-tank, højre side under førerhuset. □ ADTP-L AdBlue-tank, venstre side. ■ ADTP-R AdBlue-tank, højre side. □ ADB048 AdBlue tank, 48 liter L=300 mm. Designet til D56 tanke. □ ADB050 AdBlue tank, 50 liter. Designet til at sidde under førerhus på FM. ■ ADB064 AdBlue tank, 64 liter L=300 mm. Designet til D71 tanke. □ ADB068 AdBlue tank, 68 liter L=400 mm. Designet til D56 tanke. □ ADB083 AdBlue tank, 83 liter L=500 mm. Designet til D56 tanke. □ ADB090 AdBlue tank, 90 liter L= 400 mm. Designet til D71 tanke. □ ADB100 AdBlue tank, 100 liter L=400 mm. Designet til D71 tanke. □ ADB112 AdBlue tank, 112 liter L=500 mm. Designet til D71 tanke. □ ADTC-BF AdBlue-tank, skinnende afskærmning. (malet Silver Metallic 1725). ■ FCAP-L Afåseligt tankdæksel. ■ FUFF-AS Brændstoftåfyldning uden tyverisikring ■ FUFF-ATS Brændstoftåfyldning med tyverisikring □ ESH-LEFT Vandret lyddæmper, udstødning til venstre. ■ ESH-REAR Vandret lyddæmper, udstødning bagud/nedad. □ ESH-RIGH Vandret lyddæmper og udstødning til højre □ ESH-VERT Vandret lyddæmper, lodret udstødning bag førerhus, højre side. □ EXST-SSP Afgangsrør, blankpoleret rusfrít stål □ EXST-ST Afgangsrør, stål med Aluminiums overflade □ WHC-FIX2 Stopklodser, 2 stk, standard. DIN76051-G53 □ WHC-FOL2 Stopklodser, 2 stk, sammenklappelig. DIN76051-G53. □ WHCP-F Stopklodser, placeret foran på chassiset. □ WHCP-M Stopklodser, placeret midt på chassiset. □ WHCP-T Stopklodser, transportmonterede. □ TB-L80 Låsbart skab i sort plast i venstre side, 800 mm bred. Maxlast 130 kg. □ TB-R80 Låsbart skab i sort plast i højre side, 800 mm bred. Maxlast 130 kg. □ SUP-BAS Cyklistværn i h. og v. side, foldbart med aluminiums sideprofiler. □ SUP-LOW Lavt cyklistværn i h. og v. side, foldbart med aluminiums sideprofiler. □ CHAIN-S Snekæder til 1 aksel (ved 6x6 kæder til 2 aksler). □ HOOK-SC Snekædekroge i overhæng bag. ■ TOWF-HD1 1 bugseringsanordning, front (kraftig) ■ RFEC-B Rammeafslutning, bukket (standard - sættevognstrækker) □ TOWR-ONE 1 bugseringsanordning, bag. □ TREL15 Etilt slutning til trailer/PHV via 15-polet elstik. (godkendt til ADR) □ TREL7 Etilt slutning til trailer/PHV via 7-polet elstik (24N) ■ TREL7-7 Elstik, 2 x 7-polet (24N+24S) ikke ADR □ TBC-DUO Duomatic, luftkoblinger bremser. ■ TBC-EC Bosch, luftkoblinger bremser. ■ TRBR-STA Aktivering af bremser på trailer (kontrol af sammenkobling). □ TRB-STRE ESP vogntogsbremse. Elektronisk styret afbremsning af sættevogn/påhængsvogn, således at saksning undgås. ■ RFEND-B Heldækkende lavtmonterede bagskærme med aftagelig top. ■ RFH-BAS Bagskærmmhøjde optimeret til dækstørrelse, rammehøjde, lovkrav, eventuel drejeskammel etc. □ RFH-HIG Bagskærmmhøjde hævet mest muligt under hensyntagen til lovgivning.
---	---

■ Standardudstyr

□ Valgfrit udstyr

Førerhuse og drivlinjer beskrives mere detaljeret i separate datablade.

Kontakt din lokale Volvo forhandler for yderligere informationer om mulige varianter og kombinationer af disse.

Vi forbeholder os ret til ændringer i konstruktion og udstyr uden forudgående varsel. Specifikationerne kan variere fra land til land.

MODEL SERIE

Ny FMX D11 6x4, Tandem Trækker Luft bag (T1HAX 01) FMX 64T 1A

<ul style="list-style-type: none"> <input type="checkbox"/> RFH-LOW Bagskærmhøjde sænket mest muligt under hensyntagen til lovgivning. Risiko for kontakt mellem dæk og bagskærm. <input type="checkbox"/> ATANK-AL Aluminiums lufttank <input checked="" type="checkbox"/> ATANK-ST Stål lufttank <input type="checkbox"/> TL-LED Baglygter, LED. Baglys, markeringslys, bremselys, blinklys, baklys, tågelys og refleks. <input checked="" type="checkbox"/> BLIGHT-E Nødbremselys ved katastrofeopbremsning - Lovkrav ved nyregistrering fra 7. juli 2024 	<ul style="list-style-type: none"> <input type="checkbox"/> TC-MWO Gearkasseoliefølter, til gearkasser uden retarder. Vand/olie. Kræves i forbindelse med samlet vogtogs vægt på 60 t i kombination med gearkasser uden overdrive. <input type="checkbox"/> TC-MWOH2 Gearkasseoliefølter, kraftig, vand/olie. Kræves i forbindelse med samlet vogtogs vægt i intervallet 60-80 t i kombination med gearkasser uden overdrive. <input type="checkbox"/> 2COM1100 2 cyl. trykluftkompressor, 1100 l/min. (760 cc) <input checked="" type="checkbox"/> 2COMP870 2 cylindere trykluftkompressor, 870 l/min <input checked="" type="checkbox"/> 2COMP900 2 cyl. trykluftkompressor, 900 l/min. (636 cc) <input type="checkbox"/> CLU-AIRC Luftkompressor med kobling.
--	--

DÆK OG FÆLGE

<ul style="list-style-type: none"> <input type="checkbox"/> RT-AL Aluminiumsfælge, børstede, std. huller. <input type="checkbox"/> RT-ALDP Aluminiumsfælge, Dura-Bright, std. huller, lange bolte <input type="checkbox"/> RT-ALDPD Aluminiumsfælge, Dura-Bright, undersænkede huller, korte bolte <input type="checkbox"/> RT-ALDU Aluminiumsfælge, børstede, dobbelthuller <input checked="" type="checkbox"/> RT-STEEL Stålfælge, std. <input type="checkbox"/> WCAP Hjulcapsler i aerodynamisk design. <input type="checkbox"/> SPWT-D Reservehjul med samme dækmontering som trækakslen. <input type="checkbox"/> SPWT-F Reservehjul med samme dækmontering som forakslen. <input type="checkbox"/> SWCP-LF Reservehjulholder, venstre side, foran drivaksel. <input type="checkbox"/> SWCP-T Reservehjul transportmonteret. <input type="checkbox"/> SWCP-TP Transportmont. reservehjulholder + dæk <input type="checkbox"/> JACK-12T Donkraft, kapacitet 12 tons. <input type="checkbox"/> JACK-15T Donkraft, kapacitet 15 tons. <input type="checkbox"/> JACK-20T Donkraft, kapacitet 20 tons. <input checked="" type="checkbox"/> TOOLKIT Værktøjsæt. <input type="checkbox"/> INFLAHOS Luftpåfyldningsslange til dæk <input type="checkbox"/> GAUGE-TP Dæktryksmåler (håndholdt manometer).

DRIVLINE, UDRUSTNING

<ul style="list-style-type: none"> <input type="checkbox"/> TRAP-HD Gearkasse, heavy duty (anvendes til blokvognskørsel og krævende terrænkørsel) <input checked="" type="checkbox"/> DRM-BE Drive Mode (3 stk software indstillinger af gearkasse) - økonomi, standard og performance <input type="checkbox"/> DRM-E Drive Mode (1 stk software indstilling af gearkasse) - Økonomi <input type="checkbox"/> PVT-MAP I-See med GPS oplysninger om topografi via kort. 5 års abonnement er inkluderet i prisen Reducerer brændstofforbruget under brug af cruise control ved at optimere hastigheden op/ ned ad bakke. Når abonnement for kort udløber går I-SEE over til at bruge klassisk deling af data om topografi via "sky" med færre data til optimering af I-SEE funktionerne. <input checked="" type="checkbox"/> PVT-MTM I-See (Optimering af brændstofforbrug via GPS oplysninger) 5 års abonnement er inkluderet i prisen <input checked="" type="checkbox"/> CRUIS-E Fartpilot - I-Cruise med knapbetjening på rat. <input type="checkbox"/> AMSO-AUT I-shift, manuel gearskiftefunktion i automatik-tilstand, med kick-down funktion. <input type="checkbox"/> AVO-ENH I-Shift software til bl.a anlægs- og tømmerkørsel som forbedrer startevne og køreegenskaber ved terrænkørsel - bla. "Rokkefunktion". <input type="checkbox"/> APF-ENH I-Shift software understøtter - udvidede kraftudtagsfunktioner <input type="checkbox"/> RET-TH Hydraulisk gearkassemonteret retarder. Maksimal bremseeffekt 600 kW i 15-20 sek. og kontinuerlig bremseeffekt 400 kW. Retarder er forsynet med cruise-funktion der tilpasser bremseeffekten til den valgte nedkørselshastighed. <input type="checkbox"/> RET-TPT Retarder Powertronic <input type="checkbox"/> TC-HWO Gearkasseoliefølter - Automatgearkasse (hydraulisk) <input type="checkbox"/> TC-MAOH2 Gearkasseoliefølter, ekstra kraftig, luft/vand/olie (Blokvojnstransport). Kræves i forbindelse med samlet vogtogs vægt på 60 t og derover for biler med overdrive gearkasse, og for vogtogs vægte over 80 t i kombination med gearkasser uden overdrive. 	<ul style="list-style-type: none"> <input type="checkbox"/> TC-MWO Gearkasseoliefølter, til gearkasser uden retarder. Vand/olie. Kræves i forbindelse med samlet vogtogs vægt på 60 t i kombination med gearkasser uden overdrive. <input type="checkbox"/> TC-MWOH2 Gearkasseoliefølter, kraftig, vand/olie. Kræves i forbindelse med samlet vogtogs vægt i intervallet 60-80 t i kombination med gearkasser uden overdrive. <input type="checkbox"/> 2COM1100 2 cyl. trykluftkompressor, 1100 l/min. (760 cc) <input checked="" type="checkbox"/> 2COMP870 2 cylindere trykluftkompressor, 870 l/min <input checked="" type="checkbox"/> 2COMP900 2 cyl. trykluftkompressor, 900 l/min. (636 cc) <input type="checkbox"/> CLU-AIRC Luftkompressor med kobling. <input checked="" type="checkbox"/> AIRIN-HI Højt luftindtag på førerhusets venstre side. <input type="checkbox"/> AIRIN-LO Lavt luftindtag på førerhusets venstre side. <input type="checkbox"/> ACL1ST-S Luftfilter med ekstra filterelement. <input checked="" type="checkbox"/> 24A110BL Generator, 110 Ampère med LIN kommunikation <input type="checkbox"/> 24A150BL Generator, 150 Ampère med LIN kommunikation <input type="checkbox"/> 24AL110B Generator, 110 Ampère. <input type="checkbox"/> 24AL150B Generator, 150 Ampère <input type="checkbox"/> CCV-C Krumtaphusventilation, lukket. Olie dampe fra topdæksel separeres og olien føres tilbage til motoren og renses af lednings ind i turboens indsugning. Beregnet til omgivelsestemperatur ned til -25°C. <input type="checkbox"/> CCV-O Krumtaphusventilation, åben. <input type="checkbox"/> PRIM-EL Elektrisk udluftningspumpe - brændstof <input checked="" type="checkbox"/> PRIM-MAN Manuel udluftningspumpe - brændstof <input type="checkbox"/> FUEQ-EH Brændstofslinger, elektrisk opvarmede. <input type="checkbox"/> AF-E Varmeelement på brændstoffilter. <input type="checkbox"/> AF-R Recirkulation af brændstof <input checked="" type="checkbox"/> FUEFE2LW Stort Brændstoffilter, dobbelt, motormonteret, med vandudskiller. <input type="checkbox"/> FUEFE2SW Standard Brændstoffilter, dobbelt, motormonteret, med vandudskiller. <input checked="" type="checkbox"/> EST-AID Varmeelement for koldstart. <input type="checkbox"/> 220EBH15 Motorvarmer, 220V/1,5 kW. <input type="checkbox"/> PTER-100 Motorkraftudtag, DIN-tilslutning DIN100/ISO7646 flange <input type="checkbox"/> PTER-DIN Motorkraftudtag, DIN-tilslutning (DIN5462) <input type="checkbox"/> PTER1400 Motorkraftudtag med flange SAE1410. <input type="checkbox"/> HPE-F101 F1-101 hydraulikpumpe på motorkraftudtag <input type="checkbox"/> HPE-F41 F1-41 hydraulikpumpe på motorkraftudtag <input type="checkbox"/> HPE-F51 F1-51 hydraulikpumpe på motorkraftudtag <input type="checkbox"/> HPE-F61 F1-61 hydraulikpumpe på motorkraftudtag <input type="checkbox"/> HPE-F81 F1-81 hydraulikpumpe på motorkraftudtag <input type="checkbox"/> HPE-T53 F2-53/53 hydraulikpumpe på motorkraftudtag <input type="checkbox"/> HPE-T70 F2-70/35 hydraulikpumpe på motorkraftudtag <input type="checkbox"/> HPE-V45 VP1-45 variabel hydraulikpumpe på motorkraftudtag <input type="checkbox"/> HPE-V75 VP1-75 variabel hydraulikpumpe på motorkraftudtag <input type="checkbox"/> PTPT-D PTPT-F, gearkassekraftudtag til direkte montering af hydraulikpumpe (DIN). Maks. 850 Nm. Kan ind/udkobles under kørsel. <input type="checkbox"/> PTPT-F PTPT-F, gearkassekraftudtag med kardanflange (SAE). Maks. 850 Nm. Kan ind/udkobles under kørsel. <input type="checkbox"/> PTR-D PTR-D, gearkassekraftudtag for direkte pumpe montering. Maks. 1000 Nm. <input type="checkbox"/> PTR-DH PTR-DH, gearkassekraftudtag for direkte pumpe montering. Maks. 600 Nm. <input type="checkbox"/> PTR-DM PTR-DM, gearkassekraftudtag for direkte pumpe montering. Maks. 600 Nm. <input type="checkbox"/> PTR-F PTR-F, gearkassekraftudtag med kardanflange. Maks. 1000 Nm. <input type="checkbox"/> PTR-FH PTR-FH, gearkassekraftudtag med kardanflange. Maks. 600 Nm. <input type="checkbox"/> PTR-FL PTR-FL, gearkassekraftudtag med kardanflange. Maks. 600 Nm. <input type="checkbox"/> PTRD-D PTRD-D, 2 DIN-pumpetilslutning, 1 fremad/1 bagud til direkte pumpe montering. (maks. 870 Nm TPTT870 - lav udveksling se VBI) (maks. 730 Nm TPTT730 - høj udveksling se VBI)
--	--

Standardudstyr

Valgfrit udstyr

Førerhuse og drivlinjer beskrives mere detaljeret i separate datablade.

Kontakt din lokale Volvo forhandler for yderligere informationer om mulige varianter og kombinationer af disse.

Vi forbeholder os ret til ændringer i konstruktion og udstyr uden forudgående varsel. Specifikationerne kan variere fra land til land.

MODEL SERIE

Ny FMX D11 6x4, Tandem Trækker Luft bag (T1HAX 01) FMX 64T 1A

<input type="checkbox"/> PTRD-D1	PTRD-D1, gearkassekraftudtag med 2 udtag. Fremad direkte pumpemontering og bagud flange for kardanmontering. (maks. 870 Nm TPTT870 - lav udveksling se VBI) (maks. 730 Nm TPTT730 - høj udveksling se VBI)	<input checked="" type="checkbox"/> CU-ECC	Aircondition med elektronisk temperaturkontrol.
<input type="checkbox"/> PTRD-D2	PTRD-D2, gearkassekraftudtag for 1 hydraulikpumpe til direkte montering og 2 flanger for kardanmontering. (maks. 870 Nm TPTT870 - lav udveksling se VBI) (maks. 730 Nm TPTT730 - høj udveksling se VBI)	<input checked="" type="checkbox"/> CU-ECC2	Automatisk, elektronisk aircondition m. luftkvalitetssensor og aktivt kulfilter.
<input type="checkbox"/> PTRD-F	PTRD-F, gearkassekraftudtag med flange for kardanmontering. 1 stk. SAE flange bag for kardanmontering (maks. 870 Nm TPTT870 - lav udveksling se VBI) (maks. 730 Nm TPTT730 - høj udveksling se VBI)	<input checked="" type="checkbox"/> IMMOBIL	Startspærre.
<input type="checkbox"/> HPG-F101	Direkte monteret F1-101 hydraulikpumpe på gearkassekraftudtag.	<input type="checkbox"/> ALARM-E	Tyverialarm for førerhus og evt. opbygning/anhænger.
<input type="checkbox"/> HPG-F41	Direkte monteret F1-41 hydraulikpumpe på gearkassekraftudtag.	<input type="checkbox"/> PHONE-PK	Forberedelse til Telefonmontering. Antenne og kabler formonteret.
<input type="checkbox"/> HPG-F51	Direkte monteret F1-51 hydraulikpumpe på gearkassekraftudtag.	<input type="checkbox"/> ISUNS-BS	Solskærm, indvendig, begge sider.
<input type="checkbox"/> HPG-F61	Direkte monteret F1-61 hydraulikpumpe på gearkassekraftudtag.	<input checked="" type="checkbox"/> ISUNS-DS	Solskærm, indvendig, førerside.
<input type="checkbox"/> HPG-F81	Direkte monteret F1-81 hydraulikpumpe på gearkassekraftudtag.	<input type="checkbox"/> ISUNF-B	Indvendig solskærm, for - standard uden spejl
<input checked="" type="checkbox"/> STWPOS-L	Venstrestyret.	<input type="checkbox"/> ISUNF-MD	Indvendig solskærm med spejl i førerside
<input type="checkbox"/> STWPOS-R	Højrestyret.	<input type="checkbox"/> ISUNF-RE	Solgardin i forruden, indvendigt. Elektrisk.
<input type="checkbox"/> STWM-LE	Rat, læderbetrukket.	<input checked="" type="checkbox"/> ISUNF-RM	Solgardin i forruden, indvendigt. Manuelt.
<input type="checkbox"/> STGW-AD2	Justerbar ratstamme og ratvinkel (-5 grader til + 15 grader)	<input type="checkbox"/> ADFS	2 stk. DIN-pladser (standard radiomontering) over forrude.
<input checked="" type="checkbox"/> STGW-ADJ	Justerbar ratstamme.J	<input type="checkbox"/> BUPALARM	Bakalarm.
<input type="checkbox"/> AIRBAG	Airbag i førersiden.	<input type="checkbox"/> RTOLL-PK	Toll Collect forberedelse. Indeholder GPS/GSM antenne og nødvendige kabler leveret af Toll Collect. Understøtter montering af enhed i DIN-hul.
<input type="checkbox"/> DRC-AMII	Automatisk regenerering af partikelfilter med mulighed for manuel styring via kontakt. Kontakten har 3 indstillinger. Automatisk, manuel og annullering af regenerering.	<input type="checkbox"/> LOADIND	Elektronisk lastindikator, akseltryk/totalvægt vises i førerinformationsdisplayet. Tolerance på indikator er ca. +/- 250 kg pr. aksel med luftaffjedring og ca. +/- 500 kg pr. aksel med stålaffjedring - afhængig af kalibrering. (Biler med 2 styrende foraksler og stålffjedre viser ikke akseltryk for de pågældende aksler). Vægt af sættevogn/påhængsvogn vises også såfremt at der er EBS bremses iht. ISO 11992-2. Vægten kan også vises på Volvo's fjernbetjening, som kan tilvælges.
<input checked="" type="checkbox"/> DRC-AUTO	Automatisk regenerering af partikelfilter	<input type="checkbox"/> REMC-MF	Work Remote (Multi-fjernbetjening) Tilgængelige funktioner er afhængig af bilens udstyr og lokal tilpasning. - Styring af luftaffjedring - Styring af arbejdslys - Ind/ud-kobling af kraftudtag - Styring af motoromdrejninger - Start/stop af motor - Styring af dørlåse - Lastindikator - Valgfri opsætning for opbygger for styring af opbyggerkontakter (samme som i instrumentpanel). Flere funktioner kræver Bodybuildermodul. Ikke godkendt tilADR.
<input type="checkbox"/> 1DAYDIG	Fartskriver, digital (Siemens version 3.0). EU-godkendt frem til registrering d. 15/6-2019. 1-dags udgave.	<input checked="" type="checkbox"/> FIREXT3D	1 stk. Brandslukker, 3 kg. Dansk mærkat.
<input checked="" type="checkbox"/> 1DAYDIG4	Fartskriver, digital (Siemens) version 4.1. EU-krav ved førstegangsregistrering fra 21/8-2023	<input type="checkbox"/> WARNLAMP	Advarselslampe, transport, batteridrevet.
<input type="checkbox"/> ARSL	Ekstra fartbegrænser (kontakt i instrumentpanel).	<input type="checkbox"/> LAMP-IN	Inspektionslampe
<input checked="" type="checkbox"/> ESP-BAS1	Elektronisk Stabilitets Program (ESP). Kan afbremse hvert hjul for sig, således at risikoen for vælteulykker reduceres.	<input type="checkbox"/> BULBKIT	Sæt med ekstra pærer og sikringer.
<input type="checkbox"/> ESPC-RO	Styring af ESP funktion (standard/reduceret/frakoblet)	<input type="checkbox"/> WRITEPAD	Skriveplade til montering på rattet.
<input type="checkbox"/> HWSS-ACB	ACC med adaptiv fartpilot, advarsel mod kollision (FCW) og automatisk nødopbremsning (gælder både stationære objekter og objekter i bevægelse)	<input checked="" type="checkbox"/> DST-CF1	Førerstol, Komfort. Luftaffjedret, sele i B-stolpe.
<input checked="" type="checkbox"/> HWSS-FCB	Advarsel mod kollision (FCW) og automatisk nødopbremsning (gælder både stationære objekter og objekter i bevægelse) Lovkrav pr. 1/11-2015 for 2 og 3 akslede biler. Off-Road klassificerede biler og biler med stålaffjedring på bagaksel er undtaget for dette krav.	<input type="checkbox"/> DST-CF5	Førerstol, Komfort. Luftaffjedret, elopvarmet, sikkerhedssele i stolen.
<input checked="" type="checkbox"/> LSS-DW	Sporassistent. Systemet advarer hvis man ufrivilligt er ved at forlade sin kørebane. Det er aktivt ved hastigheder over 60 km/t. Det advarer kun ved vognbaneskift hvor blinklyset ikke er aktiveret. Kan afbrydes.	<input type="checkbox"/> DST-CF6	Førerstol, Komfort. Luftaffjedret, elopvarmet, ventileret, sikkerhedssele i stolen.
<input type="checkbox"/> LSS-DW3	Aktiv sporassistent med pilot assistent	<input type="checkbox"/> SBD-RED	Sikkerhedssele, fører- og passagerstol, røde
<input type="checkbox"/> LCS2	Sideassistent - passagerside (VRU)	<input type="checkbox"/> SBPRE-DS	Seleforstrammer, førerstol
<input checked="" type="checkbox"/> LCS4	Sideassistent - begge sider (VRU) Lovkrav ved nyregistrering fra 7. juli 2024	<input type="checkbox"/> PST-CF5	Passagerstol, Komfort 5. Luftaffjedret, elopvarmet, sikkerhedssele i sædet.
<input checked="" type="checkbox"/> DAS-W	Opmærksomhedsassistent Systemet overvåger chaufførens kørsel og lastvognens position i forhold til vognbanen og vejsiderne. Systemet kan genkende kørestilen hos en søvniq eller uopmærksom chauffør og opfordrer den pågældende chauffør til at holde en pause.	<input checked="" type="checkbox"/> PST-STD2	Passagerstol, standard. Uden luftaffjedring, sele i B-stolpe, justerbar lændestøtte.
<input type="checkbox"/> RSENS-W	Regnsensor med justerbar følsomhed.	<input type="checkbox"/> SBPRE-PS	Seleforstrammer, passager
		<input type="checkbox"/> ARMRE-BB	To armlæn på både fører- og passagerstol.
		<input type="checkbox"/> ARMRE-DB	To armlæn på førerstolen.
		<input type="checkbox"/> ARMRE-PB	To armlæn på passagerstolen.

Standardudstyr

Valgfrit udstyr

Førerhuse og drivlinen beskrives mere detaljeret i separate datablade.

Kontakt din lokale Volvo forhandler for yderligere informationer om mulige varianter og kombinationer af disse.

Vi forbeholder os ret til ændringer i konstruktion og udstyr uden forudgående varsel. Specifikationerne kan variere fra land til land.

MODELSERIE

Ny FMX D11 6x4, Tandem Trækker Luft bag (T1HAX 01) FMX 64T 1A

<input type="checkbox"/> ARU-BAS	Armlæn, vinylbetrukne.	Tagantenne, antennestik, 3,5 mm jack stik til stereo over bilens anlæg og 12 volt udtag.
<input type="checkbox"/> ARU-LEA	Armlæn, læderbetrukne.	
<input checked="" type="checkbox"/> FMAT-RUB	Gummimåtter.	FØRERHUS, UDV. <input checked="" type="checkbox"/> EXTL-BAS Udvendig styling, standard. <input checked="" type="checkbox"/> DGLAS-H Hærdet dørglas. <input type="checkbox"/> DGLAS-L Lamineret dørglas. <input checked="" type="checkbox"/> BUMP-HD Kraftig front kofanger FMX - leveres med integreret træktravers FH/FH16 - leveres med sort kølergrill og umalet kofanger. <input type="checkbox"/> AUXFS Ekstra indstigningstrin i siden <input type="checkbox"/> GUARD-EH Kraftig afskærmning af bundkar. <input type="checkbox"/> SIDEH-B Håndtag på <input type="checkbox"/> SIDSTP-R Stige og trin i førerside <input type="checkbox"/> BUGNET Insektnet foran køler. <input type="checkbox"/> CTILT-P-E Førerhustip, elektrisk betjent. Tipvinkel 70°. <input checked="" type="checkbox"/> CTILT-P-M Førerhustip, manuelt betjent. Tipvinkel 70°. <input type="checkbox"/> FCABS-A Førerhusaffjedring, luft for. <input checked="" type="checkbox"/> FCABS-M Førerhusaffjedring, mekanisk for. <input type="checkbox"/> RCABS-A Førerhusaffjedring, luft bag. <input checked="" type="checkbox"/> RCABS-M Førerhusaffjedring, mekanisk bag. <input type="checkbox"/> MIRCFCPX Sidespejle, el-varme, el-manøvrerede og blindvinkelkamera i passagerside <input type="checkbox"/> MIRC MCP Sidekamera (erstatte standard og vidvinkel sidespejle) og blindvinkelkamera i passagerside <input type="checkbox"/> MIRCMS Sidekamera (erstatte standard og vidvinkel sidespejle) <input checked="" type="checkbox"/> MIRC COMFX Sidespejle, el-varme, el-manøvrerede <input checked="" type="checkbox"/> AMIR-F20 Frontspejl monteret under solskærm, radius 200 mm. <input type="checkbox"/> SUNV-H Udvendig solskærm. <input type="checkbox"/> AD-ROOF Tagspoiler, lakeret i førerhusfarve. <input type="checkbox"/> AD-SIDEL Sidespoilere bag førerhus, lang. Lakeret i førerhusfarve. <input type="checkbox"/> AD-SIDES Sidespoilere bag førerhus, kort. Lakeret i førerhusfarve. <input type="checkbox"/> AD-CHASX Chassisskørter. Lakeret i førerhusfarve. <input type="checkbox"/> ADCF-F Ekstra afviser på sideskørter <input checked="" type="checkbox"/> HL-LED LED Forlygter Ledetal 25 <input checked="" type="checkbox"/> HL-CLEAN Forlygtevasker, højtryksspuling. <input type="checkbox"/> HLP-ST Afskærmning af forlygter, stål (FM og FH) og stål/plastik (FMX) EU godkendt. <input type="checkbox"/> HLP-ST2 Afskærmning af forlygter, med finmasket net Ikke godkendt i Danmark. <input checked="" type="checkbox"/> UDRIVL Uden ekstra fjernlygter i forlygterne. <input type="checkbox"/> ASL-RF2 Integrerede fjernlygter i globetrotterskilt - højt placeret. LED efter produktionsuge 21 2024 <input type="checkbox"/> IDLAMP-A 3 stk top lamper - orange. Centralt monteret. <input type="checkbox"/> IDLAMP-W 3 stk top lamper - hvide. Centralt monteret. <input type="checkbox"/> IDLMP SW Kontakt til tre markeringslygter i førerhustagets midte, ej godkendt til brug i Danmark. <input type="checkbox"/> BEACOA2F 2 stk LED afmærkningslygter (roterende lysfunktion) placeret forrest på taget Monteret på konsol såfremt denne er ordret, alternativt på taget <input type="checkbox"/> BEACOA2R 2 stk LED afmærkningslygter (roterende lysfunktion) placeret bagest på taget Monteret på konsol såfremt denne er ordret, alternativt på taget <input type="checkbox"/> BEACON-P Kabelforbereelse for rotorblink på førerhustag. <input checked="" type="checkbox"/> BEACONA4 4 stk. tagmonterede LED afmærkningslygter (roterende lysfunktion)
<input type="checkbox"/> FMAT-TX2	Tekstil og gummi måtter	
<input checked="" type="checkbox"/> LBK70	Køje, nedre, 700 mm, fast	
<input type="checkbox"/> MATL-FI	Madras, 160 mm tyk springmadras, over 100 kg kropsvægt.	
<input checked="" type="checkbox"/> MATL-SF	Madras, 160 mm tyk springmadras, op til 85-100 kg kropsvægt.	
<input type="checkbox"/> OLMAT-BA	Rullemadras, basis.	
<input checked="" type="checkbox"/> OLMAT-PR	Rullemadras, premium.	
<input type="checkbox"/> TBK60F	Køje, øvre, 600x1900 mm, opklappelig op til 52 grader afhængig af førerhus og valg af opbevaringsplads på førerhusets bagvæg	
<input type="checkbox"/> TBK70F	Køje, øvre, 700x1900 mm, opklappelig op til 52 grader afhængig af førerhus og valg af opbevaringsplads på førerhusets bagvæg	
<input type="checkbox"/> PH-CAB2	Dieseldrevet kabinervarmer. Opvarmning af førerhuset via luft. Styres via timer (ikke ADR biler).	
<input type="checkbox"/> PH-ENGCA	Dieseldrevet motor- og kabinervarmer. Opvarmning af førerhuset via bilens varmesystem - vandbaseret. Styres via timer (ikke ADR biler).	
<input type="checkbox"/> PH-SS	Kabinervarmer, korte stop	
<input type="checkbox"/> SLCP-BAS	Kontrolpanel ved køjen, basis (interiør lys, parkeringsvarmer, tagluge)	
<input type="checkbox"/> ETSB-F	Opbevaring på motortunnel - forrest ovenpå	
<input type="checkbox"/> ETSB-FR	Opbevaring på motortunnel - forrest og bagest	
<input type="checkbox"/> ETSB-FRS	Opbevaring på motortunnel - forrest, bagest og i højre side	
<input type="checkbox"/> ETSB-FS	Opbevaring på motortunnel - forrest og i højre side	
<input type="checkbox"/> ETSB-R	Opbevaring på motortunnel - bagest	
<input type="checkbox"/> ETSB-RS	Opbevaring på motortunnel - bagest og i højre side	
<input type="checkbox"/> ETSB-S	Opbevaring på motortunnel - højre side	
<input type="checkbox"/> RUS-BAS	Standard opbevaringsrum på førerhusets bagvæg med jalousilåger, 154 liter (300 mm højt). På FM/FMX-dagførerhus dog 60 liter (300 mm højt).	
<input type="checkbox"/> RUS-HIG	Stort opbevaringsrum på førerhusets bagvæg med jalousilåger, 245 liter (440 mm højt).	
<input type="checkbox"/> REF-ICPK	Forberedelse til køleskab	
<input type="checkbox"/> REFR-RUS	28 liter køleskab i overskab på førerhusbagvæg.	
<input type="checkbox"/> MICRO-PK	Forberedelse til mikrobølgeovn i højre side over frontrude	
<input type="checkbox"/> BOTH-D	Flaskeholder - centralt i instrumentpanel. Op til 1,5 liter flaske.	
<input type="checkbox"/> COFMA-PK	Forberedelse til kaffemaskine	
<input checked="" type="checkbox"/> INLI-BAS	Interiørbelysning hvidt med blød overgang ved tænd og sluk. Ingen lysdæmper.	
<input type="checkbox"/> INLI-NL	Interiørbelysning hvidt med blød overgang ved tænd og sluk, samt rødt natlys.	
<input type="checkbox"/> INLI-NLD	Interiørbelysning hvidt med blød overgang ved tænd og sluk, samt rødt natlys og lysdæmper.	
<input type="checkbox"/> ARL-FLEX	Læselampe med svanehals.	
<input checked="" type="checkbox"/> RH-EE	Uden taglugefunktion - fast tagluge i tonet glas (nøddugang)	
<input type="checkbox"/> RH-ER	Tagluge forstærket i stål - nøddugang	
<input type="checkbox"/> RH-ETR	Tagluge - elektrisk/tonet glas/åbnes bag	
<input type="checkbox"/> RH-MTR	Tagluge - manuel/tonet glas/åbnes bag	
<input checked="" type="checkbox"/> GLAS-TIN	Tonede ruder.	
<input type="checkbox"/> SWIND-BS	Siderude, ekstra, begge sider.	
<input type="checkbox"/> SWIND-PS	Sidevindue bag, passagerside	
<input type="checkbox"/> AWIND-RF	Fast bagrude	
<input type="checkbox"/> VANMIR	Spejl indvendig i centrale opbevaringsrum.	
<input type="checkbox"/> AS-FUS	Ekstra hylde i opbevaringsrum over forrude. Der leveres kun 1 hylde når der er monteret mikrobølgeovn i det ene opbevaringsrum.	
<input type="checkbox"/> INFOT-PK	Fladskærmsforberedelse, over venstre dør (op til 19").	

Standardudstyr

Valgfrit udstyr

Førerhuse og drivlinjer beskrives mere detaljeret i separate datablade.

Kontakt din lokale Volvo forhandler for yderligere informationer om mulige varianter og kombinationer af disse.

Vi forbeholder os ret til ændringer i konstruktion og udstyr uden forudgående varsel. Specifikationer kan variere fra land til land.

MODEL SERIE

Ny FMX D11 6x4, Tandem Trækker Luft bag (T1HAX 01) FMX 64T 1A

- CABPT-R1** Kabelgennemføring i førerhus, højre side.
 - CABPT-R2** Kabelgennemføringer i førerhus, begge sider.
 - SPOTP-F** Forberedt for fjernlygter foran.
 - SPOTP-R** Forberedt for projektører på taget.
 - SPOTP-RF** Forberedt for fjernlygter foran og på taget.
 - ROS-IL** Belysning i "Globetrotter"-skilt
 - ROS-IL2** Forberedelse for lys i globetrotterskilt - (knap til kontakt er bipakket)
 - ROS-ILP** Forberedt for lys i tagskilt.
 - CSGN-FMX** Globetrotterskilt FMX, monteret.
 - HORN-F1S** Trykluffthorn bag kølgitter (Jericho).
 - HORN-R2S** Kompressorhorn, to stk. monteret på tag.
 - ANT-CBR** Antenne for walkie monteret på tag (højre side).
 - ACCBR-AP** Tagbøjle, for- og bagkant samt midt.
 - ACCBR-F** Tagbøjle, forkant.
 - ACCBR-FM** Tagbøjle, forkant og midt.
 - ACCBR-FR** Tagbøjle, for- og bagkant.
 - ACCBR-M** Tagbøjle, midt.
 - ACCBR-R** Tagbøjle, bagkant.
 - ACCBR-RM** Tagbøjle, bagkant og midt.
 - LADDER** Stige, monteret bag på førerhus i højre side.
 - REFS-TW** Reflekser til førerhus hvide, bipakket
 - REFS-TY** Reflekser til førerhus - bipakket, gule
- OPBYGNING**
- 5WM-ISHD** L-profil, ISO, Heavy Duty Høj (80 mm over chassisramme).
 - 5WM-ISOM** L-profil, ISO, Medium(50 mm over chassisramme).
 - 5WM-MASM** Manuel forskydelig underramme, Medium(50 mm over chassisramme).
AP-mål er i bageste position.
 - 5WH150** Drejeskammelhøjde 150 mm.
 - 5WH185** Drejeskammelhøjde 185 mm.
 - 5WH190** Drejeskammelhøjde 190 mm.
 - 5WH290** Drejeskammelhøjde 290 mm.
 - 5WT-JO11** Drejeskammel, JOST Heavy Duty 38-G (støbejern).
 - 5WT-JO8** Drejeskammel, JOST JSK37 (støbejern)
 - 5WT-JO9** Drejeskammel, JOST JSK42 (støbejern).
 - 5WT-JOHD** Drejeskammel, JOST Heavy Duty. Type 38-C, (støbejern) 2/3.5" kingpin.
 - 5WT-SH** Drejeskammel, SAF-Holland +GF+ SK-S 36.20 V (støbejern).
 - 5WT-SH2** Drejeskammel, SAF-Holland +GF+ SK-HD 38.36 V (støbejern). Drejeskammel, SAF-Holland +GF+ SK-HD 38.36 V (støbejern).
 - 5WLM-B** Standard vedligeholdelse af drejeskammel.
Uden plastmateriale på skammelpåse/automatisk smøring
 - 5WL-S1** Smøring af drejeskammel, låsesystem og topplade
 - TCIND** Kontrolsystem på tilkobling af sættevogn (højde, kongebolt og lås)
 - RDECK** Gangbro bag førerhus. 510 mm bred.
 - RDECK-M** Tredelt gangbro, to over rammen og en over batterikassen/tanken.
 - SRWL-PK** Forberedelse bak/arbejdslygter.
Ledningsnet og 3 stillingsafbrydere (tænd/sluk/bakgear)
 - SWL-2RW** 2 stk. hvide LED arbejdslygter, bag (monteret i chassisrammehøjde)
 - SWL-PK** Forberedelse til sidevendt arbejdsbelysning.
Ledningsnet og 2 stillingskontakt (on/off).
 - WL-TA1W** Arbejdslampe til drejeskammelbelysning på galge.
 - WLC-H2W** Arbejdslygter, 2 stk hvide LED, højt monteret bag førerhuset (ved tag)
 - WLC-PKH** Forberedelse (kabel og kontakt) til højt monterede arbejdslygter bag førerhuset.
 - WLC-PKL** Forberedelse (kabel og kontakt) til lavt monterede arbejdslygter bag førerhuset.
 - WLC-PKLH** Forberedelse (kabel og kontakt) til lavt og højt monterede arbejdslygter bag førerhuset.
- ECBB-BAS** Opbyggerel-central, uden opbyggermodul.
 - ECBB-HIG** Opbyggerel-central, med opbyggermodul (HIG) i førerhus.
Antal udgange - 14 HIG (+24 ved aktiv) og 4 Low (stel ved aktiv)
 - ECBB-MED** Opbyggerel-central, med opbyggermodul (MED) i førerhus.
Antal udgange - 7 HIG (+24 ved aktiv) og 4 Low (stel ved aktiv)
 - BBCHAS1** Opbygger el-interface, 1 x 7-polet.
 - BBCHAS3** Opbygger el-interface, 3 x 7-polet.
 - BEPR-T2** Elektrisk forberedelse til tip (med workremote)
 - EXSTER** Ekstern styring via BBM
Fjernbetjening er ikke inkluderet
Fjernbetjeningen skal være godkendt af Færdselsstyrelsen
 - TD-LED** Trailergenkendelse, til diodebaglygter. Forudsætter et minimumsstrømforbrug på 500 mA og alle baglygter skal være diodelygter.
 - AUXL-SPK** Forberedelse til sneplovbelysning.
Ledningsnet til ekstra forlygter og blinklygter.
 - TAILPRE2** Forberedelse til bagmonteret lift. (Betjening via workremote)
Forberedelse til lift. Indeholder kontakt på instrumentbordet til lift, 3-leder kabel fra kontakten til chassisets bagende og et nyt ikon i instrumentbordet. Desuden strømkabel med 200A sikring frem til tilslutningspol på chassisrammen.
 - TAILPREP** Forberedelse til lift. Indeholder kontakt på instrumentbordet til lift, 3-leder kabel fra kontakten til chassisets bagende og et nyt ikon i instrumentbordet. Desuden strømkabel med 200A sikring frem til tilslutningspol på chassisrammen.
 - AESW2** Ekstra kontakter, 2 stk.
 - AESW2PK** Ekstra kontakter, plads til 4 stk.
 - AUXSW-4** Forberedelse til 4 ekstra kontakter.
- SERVICES**
- TGW-4GWL** Kommunikationsenhed (TGW-4GWL)
 - FMS-PK** Fleet Management System gateway
 - DRUT1** My Truck App - 1 års abonnement forudbetalt
 - DRUT2** My Truck abonnement - 2 år
App til mobiltelefon downloades til IOS/Android og man kan herefter se status/styre funktioner indenfor 3 hovedområder.
1: Instrumentpanel - Brændstof, Adblue, kølervæske, sprinklervæske, motorolie, batteri og lys.
2: Klima anlæg - styre udstyr som parkeringsvarmer/parkeringskøler.
3: Alarm og låse - Låsestatus kan ses og man får besked såfremt at alarmer aktiveres.
Kan ikke kombineres med ADR.
 - DRUT3** My Truck App - 3 års abonnement forudbetalt
 - DRUT4** My Truck App - 4 års abonnement forudbetalt
 - DRUT5** My Truck App - 5 års abonnement forudbetalt

■ Standardudstyr

□ Valgfrit udstyr

Førerhuse og drivlinjer beskrives mere detaljeret i separate datablade.

Kontakt din lokale Volvo forhandler for yderligere informationer om mulige varianter og kombinationer af disse.

Vi forbeholder os ret til ændringer i konstruktion og udstyr uden forudgående varsel.
Specifikationer kan variere fra land til land.

MODELSERIE

Ny FMX D11 6x4, Tandem Trækker Luft bag (T1HAX 01) FMX 64T 1A

Volvo Trucks. Driving Progress