

MODELPROGRAMMA

FMX 6x4V Bladvering (D13) FMX 64R 3L

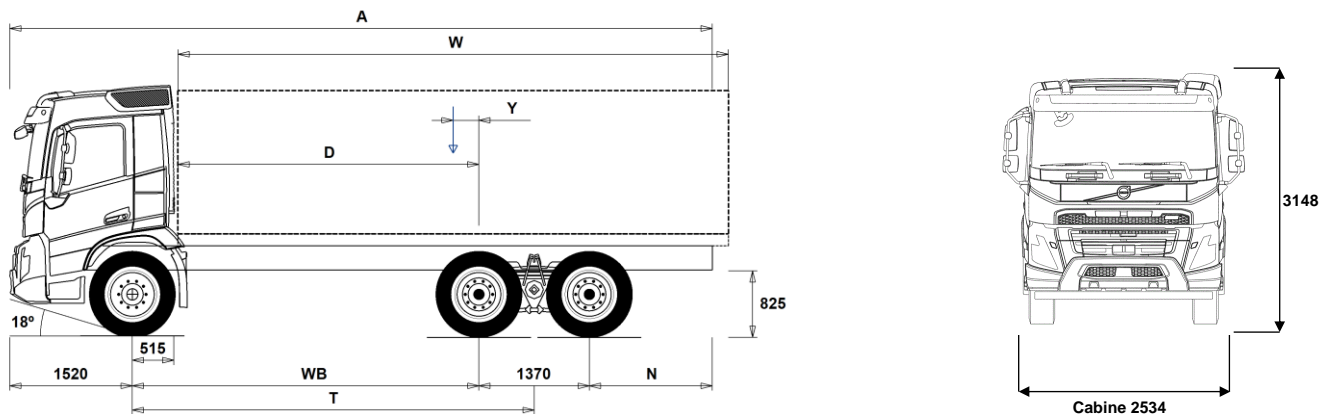

Chassisafmetingen [mm]

WB Wielbasis	3200	3400	3700	3900	4300	4600	4900	5200	5600
A Totale chassis Lengte	7865	8165	8615	8915	9565	10715	10465	10965	11565
D Hart achteras tot voorzijde opbouw	2635	2835	3135	3335	3735	4035	4335	4635	5035
N Achteroverbouw (Min.)	825	825	825	825	825	825	825	1225	1225
N Achteroverbouw (Max.)	1775	1875	2025	2125	2375	3225	2675	2875	3075
T Theoretische wielbasis	3885	4085	4385	4585	4985	5285	5585	5885	6285
Y Zwaartepunt van lading (Min.)	-7	27	78	111	178	241	277	328	391
Y Zwaartepunt van lading (Max.)	-7	27	78	111	178	241	277	328	391
W Opbouw lengte (Min.)	5283	5615	6114	6447	7113	7586	8115	8614	9287
W Opbouw lengte (Max.)	5283	5615	6114	6447	7113	7586	8115	8614	9287

Chassisgewichten [kg]

Vooras	4750	4760	4775	4785	4810	4790	4845	4855	4885
Achterste bogie	3645	3665	3695	3715	3780	3915	3850	3885	3935
Leeg gewicht	8395	8425	8470	8500	8590	8705	8695	8740	8820
Bruto laadvermogen	18605	18575	18530	18500	18410	18295	18305	18260	18180

Draaicirkel [mm]

Draaicirkel tussen stoepranden	13900	14500	15500	16100	17300	18200	19100	20000	21300
Draaicirkel tussen muren	15400	16000	16900	17600	18800	19700	20600	21500	22800

Wettelijke gewichten [kg]

	Wettelijk	Technisch
Geladen voertuig gewicht	27000	34000
Geladen combinatie gewicht	44000	44000
Vooras	8000	8000
Achterste bogie	19000	26000

Belangrijke mededelingen

Chassisafmetingen

Cabine hoogte: +328 mm voor CAB-HSLP, -262 mm voor CAB-LDAY, -262 mm voor CAB-LSLP, +16 mm voor CAB-SLP.

Hart vooras tot achterzijde cabine (luchtinlaat): +431 mm voor CAB-HSLP en CAB-SLP, -69 mm voor CAB-LDAY, +425 mm voor CAB-LSLP.

D-maat is inclusief een tussenruimte van 50 mm en voor vrachtwagen ook een subframe van 100 mm.

Hoogte tolerantie ± 20 mm voor bladvering en ± 10 mm voor luchtvering.

Alle afmetingen zijn voor onbeladen chassis en sleepas naar beneden.

Gebruikt chassistype: CHH-HIGH.

Achteroverbouw gebruikt voor gewichts berekening is de maximum achteroverbouw (N Max.) voor de geselecteerde wielbasis.

Gewichten en afmetingen zijn gebaseerd op de volgende banden:

Banden op vooras: 315/80R22.5

Banden op achteras: 315/80R22.5

Chassisgewicht is inclusief olie, water, AdBlue, 0 liter brandstof en zonder chauffeur. Leeg gewicht tolerantie $\pm 3\%$.

Draaicirkel is gebaseerd op berekening.

Wettelijke gewichten kunnen verschillen van land tot land.

Voor meer gedetailleerde gewichts informatie, inclusief gewichten van extra uitrusting, vraag uw Volvo verkoop contact om uw specificatie in het Volvo Weight Information System (WIS) aan te brengen.

Gebruik deze tekening NIET voor opbouwdoeleinden. Zie Volvo Opbouw Instructies en chassis tekeningen FMX64R3L. <http://WBI.TRUCK.VOLVO.COM>.

MODELPROGRAMMA

FMX 6x4V Bladvering (D13) FMX 64R 3L

toepassing

- **RC-ROUGH** Inzet op minder goed onderhouden wegen
- **RC-VROUG** Inzet onder zware wegomstandigheden
- **GARB-PRE** Voorbereiding voor vuilniswagen, inclusief auto-neutraal
- **TIPP-PRE** Voorbereiding voor kipper
- **UNIFORM** Standaard chassisuitvoering

hoofdcomponenten

- **CHH-HIGH** Chassishoogte High, +/- 1000 mm vanaf de grond tot de bovenzijde van de chassisbalk
- **CHH-XHIGH** Chassishoogte X-high, +/- 1030 mm vanaf de grond tot de bovenzijde van de chassisbalk
- **RADD-TR1** Dubbel aangedreven bladgeveerd tandemstel.
- **RADD-TR2** Dubbel aangedreven bladgeveerd tandemstel. Brede uitvoering.
- **RADD-TR3** Dubbel aangedreven bladgeveerd tandemstel. Brede en verstevigde uitvoering.
- **CDCOPREP** CAB-DAY achterwand uitsnede tbv brandweer (free text CA noodzakelijk)
- **FMX-CREW** De FMX-manschappencabine is ontwikkeld voor voertuigen voor openbare dienstverlening en nutsbedrijven, zoals brandweerwagens. Deze is voorzien van stoelconfiguraties voor maximaal negen brandweerlieden, conform EN1846. Veel onderdelen in de manschappencabine zijn hetzelfde als in andere FM-cabines.
- **FMX-DAY5** De FMX-DAY5-cabine is een dagcabine die is ontwikkeld voor bouw- en distributietransporten. De cabine biedt een zeer groot comfort door de ideale rijpositie, de anatomisch gevormde stoelen, het lage geluidsniveau, de hoogwaardige klimaatregeling en het veiligheidsniveau van wereldklasse. De binnenhoogte is 164 cm (120 cm op de motortunnel).
- **FMX-HSL5** De FMX-HSLP5 Globetrotter-cabine is een hoge slaapcabine die is ontwikkeld voor bouw- en distributietransporten waarbij accommodatie vereist kan zijn voor de chauffeur. De cabine biedt een zeer groot comfort door de ideale rijpositie, de anatomisch gevormde stoelen, het lage geluidsniveau, de hoogwaardige klimaatregeling en het veiligheidsniveau van wereldklasse. De binnenhoogte is 201 cm (157 cm op de motortunnel).
- **FMX-LDA5** De FMX-LDA5-cabine is een lage dagcabine die is ontwikkeld voor bouw- en distributietransporten waarbij een lage totale hoogte essentieel is. De cabine biedt een zeer groot comfort door de ideale rijpositie, de anatomisch gevormde stoelen, het lage geluidsniveau, de hoogwaardige klimaatregeling en het veiligheidsniveau van wereldklasse. De binnenhoogte is 148 cm (104 cm op de motortunnel) en het dak is met 16 cm verlaagd, vergeleken met FMX-DAY5. Hierdoor biedt de cabine ruime mogelijkheden voor een lage voertuighoogte.
- **FMX-LSL5** De FMX-LSL5-cabine is een lage slaapcabine die is ontwikkeld voor bouw- en distributietransporten waarbij een lage totale hoogte essentieel is en accommodatie vereist kan zijn voor de chauffeur. De cabine biedt een zeer groot comfort door de ideale rijpositie, de anatomisch gevormde stoelen, het lage geluidsniveau, de hoogwaardige klimaatregeling en het veiligheidsniveau van wereldklasse. De binnenhoogte is 148 cm (104 cm op de motortunnel) en het dak is met 16 cm verlaagd, vergeleken met FMX-SLP5. Hierdoor biedt de cabine ruime mogelijkheden voor een lage voertuighoogte.
- **FMX-SLP5** De FMX-SLP5-cabine is een slaapcabine die is ontwikkeld voor bouw- en distributietransporten waarbij de chauffeur centraal staat. De cabine biedt een zeer groot comfort door de ideale rijpositie, de anatomisch gevormde stoelen, het lage geluidsniveau, de hoogwaardige klimaatregeling en het veiligheidsniveau van wereldklasse. De binnenhoogte is 164 cm (120 cm op de motortunnel).
- **EU6HT** Euro 6 emissienorm met Selective Catalytic Reduction (SCR), partikel filter en Exhaust Gas Recirculation (EGR)

■ Standaard uitrusting

□ Optionele uitrusting

Voor meer gedetailleerde informatie over cabine en aandrijflijn, aanbevolen de specificatie bladen.

Voor alle mogelijke opties en combinaties van opties raadpleeg uw Volvo Truck Dealer die een specificatie kan maken in het Volvo Sales Support systeem (VSS) die aan uw wensen voldoet.

De fabriek behoudt zich het recht voor om zonder voorafgaande mededelingen wijzigingen aan te brengen in constructie en uitvoering. De specificatie kan van land tot land verschillen.

■ EU6SCR

Door het opstellen van de Euro 6 emissienorm is de bovengrens voor de uitstoot van stikstofoxide (NOx) en deeltjes met respectievelijk 80% en 50% verlaagd t.o.v. de Euro 5 emissienorm. Om te voldoen aan deze eisen hebben de engineers van Volvo Trucks een uitlaatgasnabehandelingssysteem ontwikkeld. Bij dit systeem bestaat de uitlaatdemper uit een dieseloxydatiekatalysator (DOC), een dieseldeeltjesfilter (DPF), een SCR (Selective Catalytic Reduction)-eenheid en een ammoniakslipkatalysator (ASC).

■ D13S420A

De D13K 420 pk / 2100 Nm is een zescilinder diesel-lijnmotor van 12,8 liter en 420 pk. Deze Euro 6 motor is voorzien van common-rail brandstofinspuiting. Het EGR-circuit is ongekoeld, samen met de dieselinspuiting wordt gezorgd dat de uitlaatempratuur wordt verhoogd, als dit nodig is tijdens koude rijcycli.

Max. vermogen: 1404–1700 tpm 420 pk (309 kW)
Max. toerental: 2150 tpm

Max. koppel: 905–1400 tpm 2100 Nm
Uitlaatreffect (EPG): 2300 tpm 175 kW
Motorremvermogen (VEB+): 2300 tpm 340 kW (optioneel)
Economisch toerengebied: 900–1400 tpm
Optimaal toerengebied: 1100–1300 tpm

□ D13S460A

De D13K 460 pk / 2300 Nm is een zescilinder diesel-lijnmotor van 12,8 liter en 460 pk. Deze Euro 6 motor is voorzien van common-rail brandstofinspuiting. Het EGR-circuit is ongekoeld, samen met de dieselinspuiting wordt gezorgd dat de uitlaatempratuur wordt verhoogd, als dit nodig is tijdens koude rijcycli.

Max. vermogen: 1404–1700 tpm 460 pk (338 kW)
Max. toerental: 2150 tpm

Max. koppel: 980–1400 tpm 2300 Nm
Uitlaatreffect (EPG): 2300 tpm 175 kW
Motorremvermogen (VEB+): 2300 tpm 340 kW (optioneel)
Economisch toerengebied: 900–1400 tpm
Optimaal toerengebied: 1110–1300 tpm

□ D13S500A

De D13K 500 pk / 2500 Nm is een zescilinder diesel-lijnmotor van 12,8 liter en 500 pk. Deze Euro 6 motor is voorzien van common-rail brandstofinspuiting. Het EGR-circuit is ongekoeld, samen met de dieselinspuiting wordt gezorgd dat de uitlaatempratuur wordt verhoogd, als dit nodig is tijdens koude rijcycli.

Max. vermogen: 1404–1700 tpm 500 pk (368 kW)
Max. toerental: 2150 tpm

Max. koppel: 900–1400 tpm 2500 Nm
Uitlaatreffect (EPG): 2300 tpm 175 kW
Motorremvermogen (VEB+): 2300 tpm 340 kW (optioneel)
Economisch toerengebied: 900–1400 tpm
Optimaal toerengebied: 1100–1300 tpm

□ D13S540A

De D13K 540 pk / 2600 Nm is een zescilinder diesel-lijnmotor van 12,8 liter en 540 pk. Deze Euro 6 motor is voorzien van common-rail brandstofinspuiting. Het EGR-circuit is ongekoeld, samen met de dieselinspuiting wordt gezorgd dat de uitlaatempratuur wordt verhoogd, als dit nodig is tijdens koude rijcycli.

Max. vermogen: 1458–1700 tpm 540 pk (397 kW)
Max. toerental: 2150 tpm

Max. koppel: 1000–1400 tpm 2600 Nm
Uitlaatreffect (EPG): 2300 tpm 175 kW
Motorremvermogen (VEB+): 2300 tpm 340 kW (optioneel)
Economisch toerengebied: 900–1400 tpm
Optimaal toerengebied: 1100–1300 tpm

■ D13K420

De D13K 420 pk / 2100 Nm is een zescilinder diesel-lijnmotor van 12,8 liter en 420 pk. Deze Euro 6 motor is voorzien van common-rail brandstofinspuiting. Het EGR-circuit is ongekoeld, samen met de dieselinspuiting wordt gezorgd dat de uitlaatempratuur wordt verhoogd, als dit nodig is tijdens koude rijcycli.

Max. vermogen: 1400–1800 tpm 420 pk (309 kW)
Max. toerental: 2100 tpm

Max. koppel: 860–1400 tpm 2100 Nm
Uitlaatreffect (EPG): 2300 tpm 200 kW
Motorremvermogen (VEB+): 2300 tpm 375 kW (optioneel)
Economisch toerengebied: 900–1400 tpm
Optimaal toerengebied: 1050–1300 tpm

MODELPROGRAMMA

FMX 6x4V Bladvering (D13) FMX 64R 3L

- **D13K460** De D13K 460 pk / 2300 Nm is een zescilinder diesel-lijnmotor van 12,8 liter en 460 pk. Deze Euro 6 motor is voorzien van common-rail brandstofinspuiting. Het EGR-circuit is ongekoeld, samen met de dieselinpsuiting wordt gezorgd dat de uitlaattemperatuur wordt verhoogd, als dit nodig is tijdens koude rijcycli.
Max. vermogen: 1400–1800 tpm 460 pk (338 kW)
Max. toerental: 2100 tpm
Max. koppel: 900–1400 tpm 2300 Nm
Uitlaatremeffect (EPG): 2300 tpm 200 kW
Motorremvermogen (VEB+): 2300 tpm 375 kW (optioneel)
Economisch toereengebied: 900–1400 tpm
Optimaal toereengebied: 1050–1300 tpm
- **D13K500** De D13K 500 pk / 2500 Nm is een zescilinder diesel-lijnmotor van 12,8 liter en 500 pk. Deze Euro 6 motor is voorzien van common-rail brandstofinspuiting. Het EGR-circuit is ongekoeld, samen met de dieselinpsuiting wordt gezorgd dat de uitlaattemperatuur wordt verhoogd, als dit nodig is tijdens koude rijcycli.
Max. vermogen: 1530–1800 tpm 500 pk (368 kW)
Max. toerental: 2100 tpm
Max. koppel: 980–1270 tpm 2500 Nm
Uitlaatremeffect (EPG): 2300 tpm 200 kW
Motorremvermogen (VEB+): 2300 tpm 375 kW (optioneel)
Economisch toereengebied: 950–1400 tpm
Optimaal toereengebied: 1100–1300 tpm
- **D13K540** De D13K 540 pk / 2600 Nm is een zescilinder diesel-lijnmotor van 12,8 liter en 540 pk. Deze Euro 6 motor is voorzien van common-rail brandstofinspuiting. Het EGR-circuit is ongekoeld, samen met de dieselinpsuiting wordt gezorgd dat de uitlaattemperatuur wordt verhoogd, als dit nodig is tijdens koude rijcycli.
Max. vermogen: 1450–1800 tpm 540 pk (397 kW)
Max. toerental: 2100 tpm
Max. koppel: 1000–1450 tpm 2600 Nm
Uitlaatremeffect (EPG): 2300 tpm 200 kW (optioneel)
Motorremvermogen (VEB+): 2300 tpm 375 kW (optioneel)
Economisch toereengebied: 900–1400 tpm
Optimaal toereengebied: 1050–1300 tpm
- **EBR-EPG** Uitlaatremsysteem met een maximaal remvermogen van 160 kW bij 2400 tpm (D11K) of 200 kW bij 2300 tpm (D13K), de uitlaatrems wordt bediend door een hendel aan de stuurkolom
- **EBR-EPGC** Uitlaatremsysteem met een maximaal remvermogen van 160 kW bij 2400 tpm (D11K) of 200 kW bij 2300 tpm (D13K), de uitlaatrems wordt bediend door een hendel aan de stuurkolom
- **EBR-VEB+** Volvo Engine Brake Plus (VEB+), generatie II van het gepatenteerde Volvo compressie- en uitlaatremsysteem. De VEB+ en Brake Blending worden geactiveerd met behulp van de hendel aan de stuurkolom. Hiermee kan tevens de Brake Cruise-snelheid ingesteld worden.
Maximaal remvermogen D16K: 470 kW/640 pk bij 2200 tpm.
Maximaal remvermogen D13K: 375 kW/510 pk bij 2300 tpm.
- **AT2412** Volvo I-Shift AT2412 (G-Versie)
Automatisch-schakelende versnellingsbak met 12 versnellingen vooruit en vier achteruit. De transmissie wordt bediend met een keuzehendel, welke in de stoel is geïntegreerd of door middel van schakelaars in dashboard. De informatie over de versnelling en het schakelprogramma worden weergegeven op het informatiedisplay. De versnellingsbak kiest automatisch de juiste weggrij- en manoeuvreerversnelling door middel van de adaptive elektronica. I-Shift wordt gekenmerkt door een snel schakelsysteem met minimale onderbrekingen in de krachtoverbrenging tijdens het schakelen.
- **AT2612** Volvo I-Shift AT2612 (G-versie)
Automatisch-schakelende versnellingsbak met 12 versnellingen vooruit en vier achteruit. De transmissie wordt bediend met een keuzehendel, welke in de stoel is geïntegreerd of door middel van schakelaars in dashboard. De informatie over de versnelling en het schakelprogramma worden weergegeven op het informatiedisplay. De versnellingsbak kiest automatisch de juiste weggrij- en manoeuvreerversnelling door middel van de adaptive elektronica. I-Shift wordt gekenmerkt door een snel schakelsysteem met minimale onderbrekingen in de krachtoverbrenging tijdens het schakelen.
- **ATO2612** Automatisch-schakelende versnellingsbak met overdrive in de hoogste versnelling, 12 versnellingen vooruit en vier achteruit. De transmissie wordt bediend met een keuzehendel of door middel van schakelaars in het dashboard, welke in de stoel is geïntegreerd. De informatie over de versnelling en het schakelprogramma worden weergegeven op het informatiedisplay. De versnellingsbak kiest automatisch de weggrij- en manoeuvreerversnelling door middel van de adaptive elektronica. I-Shift wordt gekenmerkt door een snel schakelsysteem met minimale onderbrekingen in de krachtoverbrenging tijdens het schakelen.
Powertronic PT2606.
Volautomatische transmissie met 6 versnellingen.
Elektronische lock-up, koppelvormer/vergroter en Powershift voor continue tractie tijdens het schakelen.
I-Shift DC (Dual Clutch) geautomatiseerde overdrive versnellingsbak met dubbele plaatkoppeling (2800 Nm). De dubbele plaatkoppeling zorgt er voor dat de volgende versnelling altijd al klaar staat. Hierdoor is er geen koppel onderbreking en een naadloze acceleratie en motorremming mogelijk. Dit zorgt voor ongekende prestaties van de truck zoals een hoog rijcomfort en nog lager geluidsniveau in de cabine.
- **PT2606**
- **SPO2812**
- **ASO-C** De ASO-C-kruipversnelling maakt een 13e versnelling mogelijk, voor verbeterd startvermogen van het voertuig en het manoeuvreren bij lage snelheden. Met de keuze voor een sneller differentieel kan ook op kruissnelheid een aanzienlijk brandstofbesparing worden gerealiseerd zonder een compromis te doen aan het startvermogen.
- **ASO-ULC** De ASO-ULC geeft 2 extra kruipversnellingen, waardoor een 13e en een 14e versnelling mogelijk zijn. Zeer lage kruipversnelling en kruipversnelling. De zeer lage kruipversnelling is ontwikkeld voor zeer goed startvermogen, en manoeuvreerbaarheid bij zeer lage snelheden. Met de keuze voor een sneller differentieel kan ook op kruissnelheid een aanzienlijk brandstofbesparing worden gerealiseerd zonder een compromis te doen aan het startvermogen.
- **RTH2610B** Dubbel aangedreven tandemstel met naafreductie en elektro-pneumatische bediende langs- en dwarssperren, maximaal technische aslast 26 ton, GCW 100 ton. (RTH2610B)
- **RTH2610F** Tandem met naafreductie RTH2610F, maximaal technische aslast 26 ton, GCW 100 ton
- **RTH3210F** Dubbel aangedreven tandemstel met naafreductie en elektro-pneumatische bediende langs- en dwarssperren, maximaal technische aslast 32 ton, GCW 100 ton. (RTH3210F)
- **RTH3212F** Dubbel aangedreven tandemstel met naafreductie en elektro-pneumatische bediende langs- en dwarssperren, maximaal technische aslast 32 ton, GCW 120 ton. (RTH3212F)
- **RTH3312** Dubbel aangedreven tandemstel met naafreductie en elektro-pneumatische bediende langs- en dwarssperren. Maximaal technische aslast 32 ton, GCW 120 ton. (RTH3312)
- **RTH3815** Dubbel aangedreven tandemstel met naafreductie en elektro-pneumatische bediende langs- en dwarssperren, maximaal technische aslast 38 ton, GCW 150 ton. (RTH3815F)
- **RTS2370A** Tandemstel met enkele reductie (RTS2370A). Gegoten aslichaam met hoge betrouwbaarheid en levensduur.
Technisch GCW 70 ton.
- **PTO-HT16** High torque PTO (1600Nm)
- **PTO-HT20** High torque PTO (2000Nm)

pakketten

- **FP-D13+** Fuel-pakket D13+
- **DRIVE5** Driver pakket
- **DRIVE5+** Driver Comfort pakket
- **DRIVE5++** Driver Comfort pakket
- **1LIVINFM** Living-pakket: 1 bed FM
- **2LIVINFM** Living-pakket: 2 bedden FM
- **INFOBAS** Media-pakket basis
Volvo informatieplatform met dynamisch instrumentendispley (12" scherm)

■ Standaard uitrusting

□ Optionele uitrusting

Voor meer gedetailleerde informatie over cabine en aandrijflijn, aanbevolen de specificatie bladen.

Voor alle mogelijke opties en combinaties van opties raadpleeg uw Volvo Truck Dealer die een specificatie kan maken in het Volvo Sales Support systeem (VSS) die aan uw wensen voldoet.

De fabriek behoudt zich het recht voor om zonder voorafgaande mededelingen wijzigingen aan te brengen in constructie en uitvoering. De specificatie kan van land tot land verschillen.

MODELPROGRAMMA

FMX 6x4V Bladvering (D13) FMX 64R 3L

<ul style="list-style-type: none"> <input type="checkbox"/> INFODF <input type="checkbox"/> INFOMED <input type="checkbox"/> INFONAV <input type="checkbox"/> INFONDF <input type="checkbox"/> VISIX5 <input type="checkbox"/> VISIXCAM 	<p>Internetverbinding via mobiele telefoon, dongel of WiFi Handsfree bellen via Bluetooth, ondersteuning voor één telefoon Radio- en telefoonbediening via knoppen op het stuurwiel en dashboard 3x USB (FH/FH16) 1x USB (FM/FMX)-aansluiting en lijningang (AUX) Speakers in dashboard en deuren Weergave van 1 optionele achteruitrijcamera Media-pakket met Dynafleet ondersteuning Volvo informatieplatform met dynamisch instrumentendisplay (12" scherm) aangevuld met een 9" secundair informatiedisplay Internetverbinding via mobiele telefoon, dongel of WiFi Vooraf ingestelde Android diensten Handsfree bellen via Bluetooth, ondersteuning voor twee telefoons Radio- en telefoonbediening met voice control via het stuurwiel (Alexa) 3x USB (FH/FH16) 1x USB (FM/FMX)-aansluiting en lijningang (AUX) Speakers met tweeters in dashboard en deuren en cabineachterwand Weergave tot 8 optionele camera's Dynafleet onboard integratie voor weergave dynafleet services. Media-pakket medium Volvo informatieplatform met dynamisch instrumentendisplay (12" scherm) aangevuld met een 9" secundair informatiedisplay Internetverbinding via mobiele telefoon, dongel of WiFi Vooraf ingestelde Android diensten Handsfree bellen via Bluetooth, ondersteuning voor twee telefoons Radio- en telefoonbediening met voice control via het stuurwiel (Alexa) 3x USB (FH/FH16) 1x USB (FM/FMX)-aansluiting en lijningang (AUX) Speakers met tweeters in dashboard en deuren en cabineachterwand Weergave tot 8 optionele camera's Media-pakket met navigatiesysteem Volvo informatieplatform met dynamisch instrumentendisplay (12" scherm) aangevuld met een 9" secundair informatiedisplay Internetverbinding via mobiele telefoon, dongel of WiFi Vooraf ingestelde Android diensten Handsfree bellen via Bluetooth, ondersteuning voor twee telefoons Radio- en telefoonbediening met voice control via het stuurwiel (Alexa) 3x USB (FH/FH16) 1x USB (FM/FMX)-aansluiting en lijningang (AUX) Speakers met tweeters in dashboard en deuren en cabineachterwand Weergave tot 8 optionele camera's Integratie van TomTom truck navigatie. Media-pakket met navigatiesysteem en Dynafleet ondersteuning Volvo informatieplatform met dynamisch instrumentendisplay (12" scherm) aangevuld met een 9" secundair informatiedisplay Internetverbinding via mobiele telefoon, dongel of WiFi Vooraf ingestelde Android diensten Handsfree bellen via Bluetooth, ondersteuning voor twee telefoons Radio- en telefoonbediening met voice control via het stuurwiel (Alexa) 3x USB (FH/FH16) 1x USB (FM/FMX)-aansluiting en lijningang (AUX) Speakers met tweeters in dashboard en deuren en cabineachterwand Weergave tot 8 optionele camera's Dynafleet onboard integratie voor weergave dynafleet services. Integratie van TomTom truck navigatie.</p>	<ul style="list-style-type: none"> <input type="checkbox"/> SAFE22 <input type="checkbox"/> SAFE22+ <input type="checkbox"/> OFFROADD <input type="checkbox"/> OFFROADS <input type="checkbox"/> CHASPAC <input type="checkbox"/> FST-PAR <input type="checkbox"/> FST-PAR3 <input type="checkbox"/> FAL10.0 <input type="checkbox"/> FAL7.1 <input type="checkbox"/> FAL7.5 <input checked="" type="checkbox"/> FAL8.0 <input type="checkbox"/> FAL8.5 <input type="checkbox"/> FAL9.0 <input checked="" type="checkbox"/> FSTAB <input type="checkbox"/> FSTAB2 <input type="checkbox"/> FSTAB3 <input type="checkbox"/> RAL23 <input checked="" type="checkbox"/> RAL26 <input type="checkbox"/> RAL32 <input type="checkbox"/> RAL38 <input type="checkbox"/> RSTAB1 <input type="checkbox"/> ACTST-TO <input type="checkbox"/> ASFE-BAS <input type="checkbox"/> ASFE-OG <input type="checkbox"/> ASFE-PO <input type="checkbox"/> ASFE-PS <input checked="" type="checkbox"/> PSP-FIX <input type="checkbox"/> PSP-VAR <input type="checkbox"/> PSP-VAR2 <input checked="" type="checkbox"/> EBS-MED <input type="checkbox"/> AUXPARK 	<p>Het pakket Safety bevat rijondersteuningssystemen die het rijcomfort en de veiligheid verbeteren. Het pakket Safety bevat rijondersteuningssystemen die het rijcomfort en de veiligheid verbeteren.</p> <p>Off-road pakket (dagcabine) Off-road pakket (slaapcabine)</p> <p>Chassispakket - vrachtwagen</p> <p>chassisuitvoering</p> <p>■ FST-PAR Paraboolvering op de vooras met twee bladveren (normale stijfheid). De bladveren van een paraboolveersysteem zijn gemaakt van speciaal staal. Ze zijn zodanig uitgevoerd dat de belasting over de verschillende dwarsstukken van de bladveer gelijk verdeeld is. De bladen hebben een lengte van 1800 mm en een breedte van 90 mm, de maximale veerweg bedraagt 90 mm.</p> <p>■ FST-PAR3 Paraboolvering voor met drie bladveren (stijver dan normaal). De bladveren van een paraboolveersysteem zijn gemaakt van speciaal staal en zijn zodanig uitgevoerd dat de belasting over de verschillende dwarsstukken van de bladveer gelijk is. De bladen hebben een lengte van 1800 mm en zijn 90 mm breed, de maximale veerweg is 100 mm.</p> <p>Maximale vooraslast 10 ton Maximale vooraslast 7,1 ton Maximale vooraslast 7,5 ton Maximale vooraslast 8 ton Maximale vooraslast 8,5 ton Maximale vooraslast 9 ton</p> <p>Standaard stabilisator vooras Versterkte stabilisator vooras Zware stabilisator op de vooras</p> <p>Technische achteraslast 23 ton (wettelijk 19 ton) Technische achteraslast 26 ton (wettelijk 19 ton) Technische achteraslast 32 ton Technische achteraslast 38 ton</p> <p>Standaard stabilisator achteras.</p> <p>Volvo Dynamic Steering is een actief stuursysteem met een elektromotor die een extra koppel geeft aan het stuursysteem. Zo worden de stuurkrachten verlaagd ongeacht de belading of banden. Volvo Dynamic Steering zorgt voor ondersteuning tijdens sturen bij lage snelheden, het verbetert de rechthoekstabiliteit op hogere snelheden, het vermindert het effect van slechte wegen zoals gaten of putdeksels en het corrigeert bij wegafwijkingen zoals spoorvorming of aflopend wegdek.</p> <p>Volvo Dynamic Steering - Basis Volvo Dynamic Steering - Stability Assist Volvo Dynamic Steering - Stability Assist & persoonlijke instellingen Volvo Dynamic Steering - Persoonlijke instellingen</p> <p>Stuurbekrachtigingspomp met vaste opbrengst Stuurbekrachtigingspomp met variabele opbrengst, hetgeen betekent dat de pomp een variabele druk produceert. De stuurbekrachtigingspomp bespaart energie door alleen druk te produceren wanneer dit nodig is. Dit betekent een lager brandstofverbruik.</p> <p>Stuurbekrachtigingspomp met variabele cilinderinhoud en een extra magnetische ECO-klep voor exacte volumestroomregeling. De ECO-klep verlaagt de volumestroom wanneer de vraag lager is.</p> <p>Elektronisch remsysteem met onder andere Noodremassistentie, Hillstart Aid, Fading Waarschuwing, Remassistent, automatische sper-synchronisatie en tractiecontrole, slijtage-indicatie en uitgebreide remanalyse/diagnose-mogelijkheden.</p> <p>Extra veerremcilinder</p>
---	---	---	--

■ Standaard uitrusting

□ Optionele uitrusting

Voor meer gedetailleerde informatie over cabine en aandrijflijn, aanbevolen de specificatie bladen.

Voor alle mogelijke opties en combinaties van opties raadpleeg uw Volvo Truck Dealer die een specificatie kan maken in het Volvo Sales Support systeem (VSS) die aan uw wensen voldoet.

De fabriek behoudt zich het recht voor om zonder voorafgaande mededelingen wijzigingen aan te brengen in constructie en uitvoering. De specificatie kan van land tot land verschillen.

MODELPROGRAMMA

FMX 6x4V Bladvering (D13) FMX 64R 3L

<input type="checkbox"/> RST-MUL	Conventionele achterveren.	<input type="checkbox"/> WHCP-R	Wielkeggen aan het chassis, in het achterste gedeelte van het voertuig.
<input checked="" type="checkbox"/> RST-PAR1	Parabolische achterveren.	<input type="checkbox"/> WHCP-T	Wielkeggen los meegeleverd
<input type="checkbox"/> RST-PAR5	Parabolische achterveren, progressief.	<input type="checkbox"/> TB-L80	Gereedschapskist 250 liter, links gemonteerd
<input type="checkbox"/> FST7070	Dikte chassisframe 7,0 mm	<input type="checkbox"/> TB-R80	Gereedschapskist 250 liter, rechts gemonteerd
<input checked="" type="checkbox"/> FST8080	Dikte chassisframe 8,0 mm	<input type="checkbox"/> SUP-BAS	Zij-inrijbeveiliging van RVS, neerklapbaar en afneembaar.
<input type="checkbox"/> FIL-EEEE	Innerliner, einde motor tot einde achterassen.	<input type="checkbox"/> SUP-LOW	Zij-inrijbeveiliging laag van RVS, neerklapbaar en afneembaar.
<input type="checkbox"/> FIL-EEEEF	Innerliner, einde motor tot einde chassis.	<input type="checkbox"/> CHAIN-S	Sneeuwkettingen.
<input type="checkbox"/> FIL-FBEB	Innerliner, begin- tot einde achterassen.	<input type="checkbox"/> HOOK-SC	Ophangbeugels voor sneeuwkettingen
<input type="checkbox"/> FIL-FBEF	Innerliner, begin achteras tot einde chassis.	<input type="checkbox"/> TOWMBRH	Trekhaakbalk centraal gemonteerd.
<input checked="" type="checkbox"/> FIL-TXEB	Innerliner, van versnellingsbak tot einde achterassen.	<input type="checkbox"/> TOWMBRL1	Trekhaak laag gemonteerd, type L1
<input type="checkbox"/> FIL-TXEF	Innerliner, van versnellingsbak tot einde chassis.	<input type="checkbox"/> TOWMBRM	Trekhaak half hoog gemonteerd
<input checked="" type="checkbox"/> BBOX-L	Accubak links gemonteerd	<input type="checkbox"/> RFEC-L	Chassis uiteinde onderzijde ingenomen
<input type="checkbox"/> BATS-D	Dubbel accusysteem, twee gelaccu's en twee startaccu's	<input checked="" type="checkbox"/> RFEC-S	Chassis uiteinde recht
<input checked="" type="checkbox"/> BATS-S	Enkel accusysteem, twee accu's	<input type="checkbox"/> RFEC-U	Chassis uiteinde korte achteroverbouw en bovenzijde afgeschuind.
<input type="checkbox"/> 2BAT210B	Dit accutype is een robuust en betrouwbaar alternatief met een uitstekende gebruikscyclus. In gelaccu's wordt het elektrolyt gemengd met siliciumdioxide, waardoor het een vaste gelmassa wordt. Hierdoor zijn meer en diepere ontladcycli mogelijk, zodat de accu's geschikt zijn voor trucks met een hoog stroomverbruik.	<input type="checkbox"/> C-RI4040	Vangmuilkoppeling Ringfeder C-RI4040 G-150, 40 mm
<input checked="" type="checkbox"/> 2BAT210C	De AGM-accu's (Absorbent Glass Mat) hebben een uitstekende gebruikscyclus en goede prestaties voor een koude start. Ze hebben een capaciteit van 210 Ah. In de accu wordt het elektrolyt geabsorbeerd en op zijn plek gehouden door een laag glasvezel.	<input type="checkbox"/> C-RI4045	Vangmuilkoppeling Ringfeder C-RI4045 G-150, 40 mm
<input checked="" type="checkbox"/> BATTAMP	Met BATTAMP kan de chauffeur de accuspanning en -stroom in het instrumentenpaneel in de gaten te houden	<input type="checkbox"/> C-RI5050	Vangmuilkoppeling Ringfeder C-RI5050, 50 mm
<input type="checkbox"/> BATTIND	Grafiek met accuspanning, ampère en accustatus met visuele meldingen	<input type="checkbox"/> C-RO400G	Vangmuilkoppeling Rockinger C-RO400G-150, 40 mm
<input type="checkbox"/> ADR1	ADR-uitvoering met één hoofdstroomschakelaar	<input type="checkbox"/> C-RO50	Vangmuilkoppeling Rockinger C-RO50, 50 mm
<input type="checkbox"/> ADR2	ADR-uitvoering met twee hoofdstroomschakelaars	<input type="checkbox"/> C-VBG520	Vangmuilkoppeling VBG C-VBG520 D-3, 50 mm
<input type="checkbox"/> MSWI-A	ADR hoofdschakelaar	<input type="checkbox"/> C-VBG795	Vangmuilkoppeling VBG C-VBG795 V-3, 57,5 mm
<input checked="" type="checkbox"/> MSWI-R	Hoofdschakelaar op afstand te bedienen	<input type="checkbox"/> TOWR-ONE	Een sleepoog aan de achterkant
<input checked="" type="checkbox"/> R365A71	D-vormige aluminium brandstoftank 365 liter aan rechterzijde met een tankhoogte van 71cm. Min. volume 255l Max. volume 885l	<input type="checkbox"/> TREL15	Elektrische trailer-/aanhangwagenaansluiting, 15-polig (ADRgecertificeerd)
<input checked="" type="checkbox"/> UL-FUEL	Zonder brandstoftank links Min. volume 160l Max. volume 730l	<input type="checkbox"/> TREL7-7	Twee elektrische trailer-/aanhangwagenaansluitingen, 7-polig
<input type="checkbox"/> ADTP-L	AdBlue-tank gemonteerd links aan het chassis	<input type="checkbox"/> TBC-DUO	Duomatic-luchtkoppeling voor het volgwagenremsysteem.
<input checked="" type="checkbox"/> ADTP-R	AdBlue-tank gemonteerd rechts aan het chassis	<input type="checkbox"/> TBC-EC	EC-luchtkoppelingen voor het volgwagenremsysteem.
<input type="checkbox"/> ADB048	48 liter AdBlue-tank	<input type="checkbox"/> TRBR-STA	Trailerrem
<input checked="" type="checkbox"/> ADB064	64 liter AdBlue-tank	<input type="checkbox"/> TRB-STRE	Automatisch activeren van trailerrem, strek-rem bij lage snelheid om scharen te voorkomen en stuurgedrag te verbeteren
<input checked="" type="checkbox"/> ADB068	68 liter AdBlue-tank	<input type="checkbox"/> RUP-FOLD	Aluminium stootbalk, opklapbaar.
<input type="checkbox"/> ADB083	83 liter AdBlue-tank	<input type="checkbox"/> RFEND-B	Achterspatschermen met afneembare bovenzijde, en anti-spray matten.
<input type="checkbox"/> ADB090	90 liter AdBlue-tank	<input type="checkbox"/> RFEND-T	Tijdelijke spatschermen voor transport van chassis over de weg.
<input type="checkbox"/> ADB112	112 liter AdBlue-tank	<input type="checkbox"/> RFH-BAS	Standaard spatschermhoogte achter.
<input type="checkbox"/> FCAP-L	Tankdop met slot	<input type="checkbox"/> RFH-HIG	Hoogst mogelijke spatschermhoogte achter.
<input checked="" type="checkbox"/> FUFF-AS	Brandstof vulmond, lekvrij	<input type="checkbox"/> RFH-LOW	Laagst mogelijke spatschermhoogte achter.
<input type="checkbox"/> FUFF-ATS	Brandstof vulmond, lekvrij en anti-diefstal	<input type="checkbox"/> ATANK-AL	Aluminium luchtketels: draagt bij aan het verlagen van het voertuiggewicht en het verhogen van het laadvermogen.
<input type="checkbox"/> ESH-LEFT	Horizontale uitlaatdemper met de uitlaatmonding naar de linkerzijde	<input checked="" type="checkbox"/> ATANK-ST	Stalen luchtketels
<input checked="" type="checkbox"/> ESH-REAR	Horizontale uitlaatdemper met de uitlaatmonding onder het chassis naar achteren	<input type="checkbox"/> REST-RUP	Reflecterende rode striping die op de onderrijbeveiliging achter is aangebracht.
<input type="checkbox"/> ESH-RIGH	Horizontale uitlaatdemper met de uitlaatmonding naar rechts	<input type="checkbox"/> TL-LED	LED achterlichten: LED lampen zijn ongevoelig voor trillingen en hebben een zeer lange levensduur.
<input type="checkbox"/> ESH-VERT	Horizontale uitlaatdemper met de uitlaatpijp naar boven	<input type="checkbox"/> BLIGHT-E	Noodstopremlicht. De knipperde noodremlichten worden automatisch geactiveerd bij een noodstop (snelheid hoger dan 50 km/h en vertraging 4 m/s ² of meer).
<input type="checkbox"/> EXST-SSP	Gepolijste roestvast stalen uitlaatpijp	<input type="checkbox"/> FRACLOS	Afsluitplaten chassisbalk
<input type="checkbox"/> EXST-ST	Stalen uitlaatpijp	banden en velgen	
<input type="checkbox"/> HS-NAR	Versmald hittedeksel	<input type="checkbox"/> RT-AL	Geborstelde aluminium velgen met standaard gaten
<input type="checkbox"/> WHC-FIX2	2 wielkeggen	<input type="checkbox"/> RT-ALDP	Dura-Bright® aluminium velgen met standaardgaten voor lange wielbouts
<input type="checkbox"/> WHC-FOL2	2 opbouwbare wielkeggen	<input type="checkbox"/> RT-ALDPD	Dura-Bright® aluminium velgen met verzonken gaten voor korte bouts
<input type="checkbox"/> WHCP-F	Wielkeggen aan het chassis, voorzijde.	<input type="checkbox"/> RT-ALDU	Geborstelde aluminium velgen met verzonken gaten
<input type="checkbox"/> WHCP-M	Wielkeggen aan het chassis, in het midden van het voertuig.	<input checked="" type="checkbox"/> RT-STEEL	Stalen velgen met wielringen
		<input type="checkbox"/> WCAP	Wieldoppen.

Standaard uitrusting

Optionele uitrusting

Voor meer gedetailleerde informatie over cabine en aandrijflijn, aanbevolen de specificatie bladen.

Voor alle mogelijke opties en combinaties van opties raadpleeg uw Volvo Truck Dealer die een specificatie kan maken in het Volvo Sales Support systeem (VSS) die aan uw wensen voldoet.

De fabriek behoudt zich het recht voor om zonder voorafgaande mededelingen wijzigingen aan te brengen in constructie en uitvoering. De specificatie kan van land tot land verschillen.

MODELPROGRAMMA

FMX 6x4V Bladvering (D13) FMX 64R 3L

<input type="checkbox"/> SPWT-D	Reservewiel + band met achterband profiel.	<input type="checkbox"/> 2COMP900	Tweecilinder luchtcompressor met een maximale capaciteit van 900 l/min / 636 cc
<input type="checkbox"/> SPWT-F	Reservewiel, gelijk aan banden vooras	<input type="checkbox"/> CLU-AIRC	Luchtcompressor automatisch geschakeld
<input type="checkbox"/> SWCP-LF	Reservewieldrager gemonteerd aan linkerzijde voor de achteras(sen)	<input checked="" type="checkbox"/> AIRIN-HI	De hoge luchtinlaat is langs de achterwand van de cabine aan de linkerzijde gemonteerd, met de inlaat op het dak. Het huis van de luchtinlaat is gemaakt van zwart kunststof dat minimale invloed heeft op het totale gewicht.
<input type="checkbox"/> SWCP-R	Reservewieldrager gemonteerd aan de rechterzijde achter de achteras(sen)	<input type="checkbox"/> AIRIN-LO	De lage luchtinlaat is langs de achterwand van de cabine aan de linkerzijde gemonteerd, met de inlaat aan dezelfde zijde. De behuizing van de luchtinlaat is vervaardigd van kunststof.
<input type="checkbox"/> SWCP-T	Reservewiel	<input type="checkbox"/> ACL1ST-S	Luchtfilter met een extra secundair filterelement.
<input type="checkbox"/> SWCP-TP	Reservewiel en reservewieldrager op het chassis gebonden	<input checked="" type="checkbox"/> 24A110BL	Dynamo 110 Ampère
<input type="checkbox"/> JACK-12T	Hydraulische krik voor maximaal 12 ton	<input type="checkbox"/> 24A150BL	Dynamo 150 Ampère
<input type="checkbox"/> JACK-15T	Hydraulische krik voor maximaal 15 ton	<input type="checkbox"/> 24AL150B	Dynamo 150 Ampère
<input type="checkbox"/> JACK-20T	Hydraulische krik voor maximaal 20 ton	<input type="checkbox"/> PRIM-EL	Elektrische ontluichtingspomp
<input checked="" type="checkbox"/> TOOL-BAS	Gereedschapset, basis	<input checked="" type="checkbox"/> PRIM-MAN	Handmatige ontluichtingspomp
<input type="checkbox"/> TOOLKIT	Gereedschapset, uitgebreid	<input type="checkbox"/> FUEQ-EH	Brandstofleidingen, geïsoleerd en elektrisch verwarmd
<input type="checkbox"/> INFLAHOS	18 meter lange luchtslang voor het oppompen van de banden	<input type="checkbox"/> AF-R	Brandstoffilter voorverwarming door hete brandstof recirculatie
<input type="checkbox"/> GAUGE-TP	Bandenspanningsmeter	<input checked="" type="checkbox"/> FUEFE2LW	Dubbele brandstoffilter met waterafscheider, groot
<input checked="" type="checkbox"/> aandrijflijn		<input type="checkbox"/> FUEFE2SW	Dubbele brandstoffilter met waterafscheider, klein
<input type="checkbox"/> TRAP-HD	Versterkte I-Shift versnellingsbak	<input type="checkbox"/> EST-AID	Motor voorgloeielement
<input checked="" type="checkbox"/> DRM-BE	I-Shift-rijprogramma Economy & standaard De functies van de I-Shift-versnellingsbak worden geoptimaliseerd met speciaal aangepaste versnellingsmodi, die de versnellingsbak nog praktischer en economischer maken door de versnellingsfunctionaliteit aan te passen aan de geldende rijomstandigheden. Het rijprogramma wordt geselecteerd met een knop op de I-Shift schakelhendel.	<input type="checkbox"/> 220EBH15	Motorblokverwarming (220 V / 1,5 kW)
<input type="checkbox"/> DRM-E	I-Shift-rijprogramma Economy	<input type="checkbox"/> PTER-100	Motor-PTO met DIN 100 flensaansluiting
<input type="checkbox"/> PVT-MAP	I-See werkt als een intelligente cruisecontrol in combinatie met GPS-technologie die chauffeurs ondersteunt om brandstofbesparing tijdens het transport te realiseren. I-See past de voertuigsnelheid aan om de kinetische energie te benutten voor optimaal rijden op heuvelachtige routes.	<input type="checkbox"/> PTER-DIN	Motor-PTO met DIN 5462 pompaansluiting
<input checked="" type="checkbox"/> CRUIS-E	CRUIS-E is cruisecontrol met I-Roll die de chauffeur helpt een constante snelheid te handhaven. Wanneer de cruisecontrol is geactiveerd, wordt dit aangegeven in het centrale informatiedisplay, samen met informatie over de geselecteerde doelsnelheid. De minimale activeringssnelheid bedraagt slechts 4 km/u (Slow Cruise).	<input type="checkbox"/> PTER1400	Motor-PTO met SAE 1410 flensaansluiting
<input type="checkbox"/> CRUIS-E5	CRUIS-E5/I-Torque zorgt in de rijstand Economy voor een nauwkeurige balans tussen het brandstofverbruik en de rijeigenschappen. Dit pakket zorgt voor de hoogst bereikbare efficiëntie.	<input type="checkbox"/> HPE-F101	Hydraulische pomp F1-101 voor motor-PTO
<input type="checkbox"/> AMSO-AUT	Kickdown en manueel schakelen in automatische stand (A)	<input type="checkbox"/> HPE-F41	Hydraulische pomp F1-41 voor motor-PTO
<input type="checkbox"/> AVO-ENH	Dit I-Shift softwarepakket is speciaal aangepast aan de specifieke omstandigheden in de bouw- en houttransportsegmenten. De Off-road-modus biedt verschillende functies waarmee het schakelen wordt aangepast aan slechte wegoppervlakken en heuvelopwaartse weggedeelten. Dit programma omvat tevens functies die het starten vanaf stilstand in slechte rijomstandigheden vergemakkelijken.	<input type="checkbox"/> HPE-F51	Hydraulische pomp F1-51 voor motor-PTO
<input type="checkbox"/> APF-ENH	Uitgebreide programmeermogelijkheden voor I-Shift in combinatie met een distributie-PTO.	<input type="checkbox"/> HPE-F61	Hydraulische pomp F1-61 voor motor-PTO
<input type="checkbox"/> RET-TH	Volvo compact retarder: op de versnellingsbak gemonteerde hydraulische retarder die het hoofdremsysteem effectief ondersteund, met een maximaal remvermogen van 450 kW.	<input type="checkbox"/> HPE-F81	Hydraulische pomp F1-81 voor motor-PTO
<input type="checkbox"/> RET-TP	Volvo retarder voor powertronic	<input type="checkbox"/> HPE-T53	Hydraulische twinflow pomp F2-53/53 voor motor-PTO
<input type="checkbox"/> TC-HWO	Oliekoeler volautomatische versnellingsbak, watergekoeld	<input type="checkbox"/> HPE-T70	Hydraulische twinflow pomp F2-70/35 voor motor-PTO
<input type="checkbox"/> TC-MAOH2	Extra High-Performance oliekoeler voor de transmissie met separate radiator achter de grill.	<input type="checkbox"/> HPE-V45	Hydraulische variabele pomp VP1-45 voor motor-PTO
<input checked="" type="checkbox"/> TC-MWO	Oliekoeler versnellingsbak, watergekoeld	<input type="checkbox"/> HPE-V75	Hydraulische variabele pomp VP1-75 voor motor-PTO
<input type="checkbox"/> TC-MWOH2	High-Performance oliekoeler voor de transmissie met een in het koelsysteem geïntegreerde warmtewisselaar.	<input type="checkbox"/> PTPT-D	Versnellingsbak-PTO met DIN 5462 pompaansluiting, max. 850 Nm
<input type="checkbox"/> 1COMP530	1 cilinder compressor met een maximale capaciteit van 530 l/min / 318 cc.	<input type="checkbox"/> PTPT-F	Versnellingsbak-PTO met SAE 1410 flensaansluiting, max. 850 Nm
<input type="checkbox"/> 2COM1100	Tweecilinder luchtcompressor met een maximale capaciteit van 1100 l/min / 760 cc	<input type="checkbox"/> PTR-D	Versnellingsbak-PTO met DIN 5462 pompaansluiting, max. 1000 Nm
<input checked="" type="checkbox"/> 2COMP870	Tweecilinder luchtcompressor met een maximale capaciteit van 870 l/min / 636 cc	<input type="checkbox"/> PTR-DH	Versnellingsbak-PTO met DIN 5462 pompaansluiting, max. 600 Nm
<input checked="" type="checkbox"/> Standaard uitrusting		<input type="checkbox"/> PTR-DM	Versnellingsbak-PTO met DIN 5462 pompaansluiting, max. 600 Nm
<input type="checkbox"/> Optionele uitrusting		<input type="checkbox"/> PTR-F	Versnellingsbak-PTO met SAE 1410 flensaansluiting, max. 1000 Nm
		<input type="checkbox"/> PTR-FH	Versnellingsbak-PTO met SAE 1310 flensaansluiting, max. 600 Nm
		<input type="checkbox"/> PTR-FL	Versnellingsbak-PTO met SAE 1310 flensaansluiting, max. 600 Nm
		<input type="checkbox"/> PTRD-D	Versnellingsbak-PTO met dubbele DIN 5462 pompaansluiting, max. 870 Nm
		<input type="checkbox"/> PTRD-D1	Versnellingsbak-PTO met dubbele aansluiting (voor pomp, achter flens), max. 870 Nm
		<input type="checkbox"/> PTRD-D2	Versnellingsbak-PTO met dubbele flensaansluiting achter enpompaansluiting voor. max. 870/1000 Nm
		<input type="checkbox"/> PTRD-F	Versnellingsbak-PTO met SAE 1410 flensaansluiting, max. 870 Nm
		<input type="checkbox"/> HPG-F101	Hydraulische pomp HPG-F101
		<input type="checkbox"/> HPG-F41	Hydraulische pomp HPG-F41
		<input type="checkbox"/> HPG-F51	Hydraulische pomp HPG-F51
		<input type="checkbox"/> HPG-F61	Hydraulische pomp HPG-F61
		<input type="checkbox"/> HPG-F81	Hydraulische pomp HPG-F81
		<input checked="" type="checkbox"/> Cab Interior, Driving	
		<input checked="" type="checkbox"/> STWPOS-L	Linksgestuurd

Voor meer gedetailleerde informatie over cabine en aandrijflijn, aanbevelen de specificatie bladen.

Voor alle mogelijke opties en combinaties van opties raadpleeg uw Volvo Truck Dealer die een specificatie kan maken in het Volvo Sales Support systeem (VSS) die aan uw wensen voldoet.

De fabriek behoudt zich het recht voor om zonder voorafgaande mededelingen wijzigingen aan te brengen in constructie en uitvoering. De specificatie kan van land tot land verschillen.

MODELPROGRAMMA

FMX 6x4V Bladvering (D13) FMX 64R 3L

<ul style="list-style-type: none"> <input type="checkbox"/> STWPOS-R Rechtsgestuurd voertuig. Het is belangrijk om de juiste koplampuitvoering te kiezen. HLASYML in het geval van een registratie in landen rechtrijdend verkeer. <input type="checkbox"/> STWM-LE Lederen stuurwiel. <input type="checkbox"/> STGW-AD2 Verstelbaar stuurwiel met neck tilt <input checked="" type="checkbox"/> STGW-ADJ Verstelbaar stuurwiel <input type="checkbox"/> AIRBAG Bestuurdersplaats voorzien van een SRS-airbag in het stuurwiel. <input type="checkbox"/> INST-BAS Dynamisch instrumentendisplay. 12" scherm met tot 4 weergaven. <input type="checkbox"/> DRC-AMI Handmatig in- en uitschakelbare regeneratie diesel roetfilter <input checked="" type="checkbox"/> DRC-AUTO Automatische regeneratie diesel roetfilter <input checked="" type="checkbox"/> 1DAYDIG2 Digitale tachograaf 4.0 en 4.0e vanaf bouwweek 21w09 <input type="checkbox"/> ARSL Extra snelheidbegrenzer met schakelaar in dashboard <input type="checkbox"/> SPEED-DU Dubbele snelheidsbegrenzer <input checked="" type="checkbox"/> ESP-BAS1 Het ESP-pakket (Electronic Stability Programme: elektronisch stabiliteitsprogramma), ESP-BAS1, is een van de belangrijkste veiligheidsvoorzieningen. Het programma helpt slippen en kantelen te voorkomen. <input type="checkbox"/> ESPC-RO Schakelaar om ESP functionaliteit te reduceren <input type="checkbox"/> HWSS-AC Forward Collision Warning met Adaptive Cruise Control: Het systeem waarschuwt de chauffeur voor het gevaar van een aanrijding met het voorgaande voertuig. Verkeersbordherkenning met weergave op het instrumentenpaneel. <input type="checkbox"/> HWSS-ACB Forward Collision Warning met noodremfunctie en Adaptive Cruise Control: Het systeem waarschuwt de chauffeur voor het gevaar van een aanrijding met het voorgaande voertuig. Als een botsing dreigt, worden de voertuigremmen automatisch geactiveerd. Adaptive Cruise Control bevat ook een Stop & Go functie Verkeersbordherkenning met weergave op het instrumentenpaneel. <input checked="" type="checkbox"/> HWSS-FCB Forward Collision Warning met noodremfunctie: Het systeem waarschuwt de chauffeur voor het gevaar van een aanrijding met het voorgaande voertuig. Als een botsing dreigt, worden de voertuigremmen automatisch geactiveerd. Verkeersbordherkenning met weergave op het instrumentenpaneel. <input checked="" type="checkbox"/> LSS-DW Lane Keeping Support (departure warning): waarschuwt de chauffeur indien hij onverwachts de rijstrook verlaat. Bij het verlaten van de rijstrook zonder de richtingaanwijzer te gebruiken klinkt een geluidssignaal vanuit het dashboard om de aandacht van de chauffeur op de weg te vestigen. Het systeem is beschikbaar bij snelheden boven 60 km/u. <input type="checkbox"/> LCS Lane Change Support: helpt de chauffeur ongevallen voorkomen die bij het wisselen van rijstrook worden veroorzaakt door de dode hoek aan de bijrijderszijde. Lane Change Support gebruikt radartechnologie voor het controleren van het gebied direct buiten de cabine aan de bijrijderszijde. Bij snelheden boven 35 km/u worden waarschuwingen gegeven. Wanneer de richtingaanwijzer is aangezet en in het gecontroleerde gebied een object wordt waargenomen, gaat een waarschuwinglampje op de A-stijl aan de bijrijderszijde branden. Daarnaast kan de chauffeur zelf desgewenst een geluidssignaal programmeren via het centrale informatiedisplay. <input type="checkbox"/> LCS4 De functie Lane Change Support (LCS4) helpt de chauffeur om ongevallen bij het wisselen van rijstrook te voorkomen die worden veroorzaakt door de dode hoek aan de bestuurders- en passagierszijde. Het maakt deel uit van het brede assortiment van veiligheidsverbeterende systemen van Volvo <input type="checkbox"/> DAS-W Driver Alert Support is een systeem met als doel het voorkomen van ongevallen die worden veroorzaakt door vermoeide chauffeurs of chauffeurs die aan het stuurwiel in slaap vallen. Het systeem controleert het rijgedrag van de 	<ul style="list-style-type: none"> <input type="checkbox"/> RSENS-W Regensensor <input type="checkbox"/> CU-ECC Electronic Climate Control (ECC) met zonnensensor <input type="checkbox"/> CU-ECC2 Electronic Climate Control met luchtkwaliteitsensor en koolstoffilter <input checked="" type="checkbox"/> CU-MCC Handbediende airconditioning <input checked="" type="checkbox"/> IMMOBIL Volvo startonderbreker (SCM beveiligingsklasse B1) <input type="checkbox"/> ALARM-E Alarmsysteem SCM B3 (cabine + opbouw/trailer) <input type="checkbox"/> BUPMON Digitale achteruitrijcamera met weergave op het centrale (11 inch) of secundaire (9 inch) informatiedisplay. 1 camera met verwarmde en beschermde lens en 10 (trekker) of 15 (vrachtwagen) meter kabel meegeleverd. <input type="checkbox"/> PHONE-PK Voorbereiding voor telefoonaansluiting <input type="checkbox"/> ISUNS-BS Intern zonnenscherm aan beide zijden van de cabine, deze rolschermen zijn handmatig te verstellen. <input checked="" type="checkbox"/> ISUNS-DS Intern zonnenscherm aan de chauffeurszijde, dit rolscherm is handmatig te verstellen. <input type="checkbox"/> ISUNF-B Standaard zonneklep <input type="checkbox"/> ISUNF-MD Zonneklep met scheerspiegel <input type="checkbox"/> ISUNF-RE Geïntegreerd elektrisch bediend zonnenscherm <input checked="" type="checkbox"/> ISUNF-RM Geïntegreerd handbediend zonnenscherm <input type="checkbox"/> ADFS Twee extra Din-slots in opbergruimte boven voorruit <input type="checkbox"/> BUPALARM Achteruitrijsignaal(90 dB) <input type="checkbox"/> RTOLL-PK Voorbereiding voor OBU-Toll Collect <input type="checkbox"/> REMC-MF Work Remote, multifunctionele afstandsbediening. Weergave aslastindicator, luchtvering bediening, werkklampbediening, PTO in- en uitschakelen, toerentalregeling, motor start/stop, deurvergrendeling, instelbare menu's voor opbouw, extra opbouw schakelaars. <input type="checkbox"/> FIREX3FR Brandblusser 3 kg, Frans <input type="checkbox"/> FIREX2F Brandblusser 2 kg, Frans <input type="checkbox"/> FIREX2G Brandblusser 2 kg, Duits <input type="checkbox"/> FIREX3S Brandblusser 3 kg, Zweeds en Engels <input type="checkbox"/> WARNVEST Veiligheidsvest <input type="checkbox"/> AIDKIT Verbandtrommel: bevat een assortiment aan eerste-hulpmaterialen voor zowel kleine als ernstige verwondingen. Verbandtrommel (Duitse eisen) pleister, compressen, elastische bandages, handschoenen, schaar, driehoekig bandage, bandages doeken, plakband en reddings beschrijving <input type="checkbox"/> AIDKIT1B <input type="checkbox"/> WARNLAMP Draagbare waarschuwinglamp met witte lamp en oranje knipperlicht. <input type="checkbox"/> LAMP-IN Inspectielamp <input type="checkbox"/> BULBKIT Set reservelampen en zekeringen <input type="checkbox"/> WRITEPAD Schrijftableau
<p><input checked="" type="checkbox"/> Standaard uitrusting <input type="checkbox"/> Optionele uitrusting</p>	

Voor meer gedetailleerde informatie over cabine en aandrijflijn, aanbevolen de specificatie bladen.

Voor alle mogelijke opties en combinaties van opties raadpleeg uw Volvo Truck Dealer die een specificatie kan maken in het Volvo Sales Support systeem (VSS) die aan uw wensen voldoet.

De fabriek behoudt zich het recht voor om zonder voorafgaande mededelingen wijzigingen aan te brengen in constructie en uitvoering. De specificatie kan van land tot land verschillen.

MODELPROGRAMMA

FMX 6x4V Bladvering (D13) FMX 64R 3L

<input type="checkbox"/> SBPRE-DS	Gordelspinner in de chauffeursstoel.	<input type="checkbox"/> REF-ICPK	Vorbereitung koelkast op motortunnel
<input type="checkbox"/> PST-BAS1	Bijrijdersstoel Basis 1: Niet luchtgeveerd met handmatig verstelbare rugleuning en opklapbare zitting.	<input type="checkbox"/> REFR-RUS	Koelkast 28 liter tegen de achterwand gemonteerd met verdeelvakken.
<input type="checkbox"/> PST-CF4	Bijrijdersstoel Comfort 4: Luchtgeveerd met meervoudig handmatige verstelmogelijkheden, zitkussenverlenging, schouderinstelling en gordel geïntegreerd in stoel.	<input type="checkbox"/> MICRO-PK	De opbergruimte boven de passagiersstoel is voorbereid met vooraf aangebrachte elektrische kabels voor de installatie van een 24 volt-magnetronoven.
<input type="checkbox"/> PST-CF5	Bijrijdersstoel Comfort 5: Luchtgeveerd met meervoudig handmatige verstelmogelijkheden, zitkussenverlenging, schouderinstelling, verwarmd zitkussen en gordel geïntegreerd in stoel.	<input type="checkbox"/> BOTH-D	Flessenhouder in de middenconsole van het dashboard
<input checked="" type="checkbox"/> PST-STD2	Bijrijdersstoel Standaard 2: Niet luchtgeveerd met meervoudig handmatige verstelmogelijkheden inclusief instelbare schokdemper.	<input type="checkbox"/> COFMA-PK	Vorbereitung voor koffiezetapparaat
<input type="checkbox"/> PST-STD4	Bijrijdersstoel Standaard 4: Luchtgeveerd met meervoudig handmatige verstelmogelijkheden.	<input checked="" type="checkbox"/> INLI-BAS	Standaard witte interieurverlichting, de verlichting wordt langzaam in- en uitgeschakeld.
<input type="checkbox"/> SBPRE-PS	Gordelspinner bijrijdersstoel	<input type="checkbox"/> INLI-NL	Witte interieurverlichting met rode nachtverlichting, de verlichting wordt langzaam in- en uitgeschakeld
<input type="checkbox"/> ARMRE-BB	Twee armsteunen op chauffeursstoel én bijrijdersstoel	<input type="checkbox"/> INLI-NLD	Witte interieurverlichting met rode nachtverlichting, de verlichting wordt langzaam in- en uitgeschakeld. Daarnaast kan met de dimmer de lichtsterkte worden geregeld.
<input type="checkbox"/> ARMRE-DB	Twee armsteunen op chauffeursstoel	<input type="checkbox"/> ARL-FLEX	Twee flexibele leeslampen
<input type="checkbox"/> ARMRE-PB	Twee armsteunen op bijrijdersstoel	<input checked="" type="checkbox"/> RH-EE	Dakraam van getint glas/nooduitgang
<input type="checkbox"/> ARU-BAS	Standaard armsteunen	<input type="checkbox"/> RH-ER	Dakluik, versterkt staal, elektrisch bediend
<input type="checkbox"/> ARU-LEA	Lederen armsteunen.	<input type="checkbox"/> RH-ETR	Elektrisch bediend dakluik van getint glas. Kan traploos tot 50 mm worden geopend. De bedieningsschakelaar bevindt zich in de opbergruimte boven de voorruit.
<input checked="" type="checkbox"/> FMAT-RUB	Twee rubberen vloermatten	<input type="checkbox"/> RH-MTR	Handmatig bediend dakluik van getint glas. Kan 50 mm worden geopend aan de achterzijde van het luik.
<input type="checkbox"/> FMAT-TX2	De textielmatten zijn vervaardigd uit duurzaam textiel van hoge kwaliteit. De randen zijn gestikt om rafelen tegen te gaan. De inlegmatten sparen de originele vloermatten en geven een luxe-uitstraling aan het cabine-interieur.	<input checked="" type="checkbox"/> GLAS-TIN	Getint glas
<input type="checkbox"/> LBK70	Benedenbed vast, 70x200 cm	<input type="checkbox"/> SWIND-BS	Extra zijruit aan beide zijden
<input type="checkbox"/> MATL-FI	Een zeer comfortabele binnenveringsmatras voor het onderbed. Het matras is 160 mm dik (130 mm voor FM en FMX) en heeft een kern van spiraal-pocketveren. De matras bestaat uit drie zones. Lichaamsgewicht ongeveer 100 kg +	<input type="checkbox"/> SWIND-PS	Extra zijruit aan bijrijderszijde (FM-SLP)
<input type="checkbox"/> MATL-SF	Een zeer comfortabele binnenveringsmatras voor het onderbed. Het matras is 160 mm dik (130 mm voor FM en FMX) en heeft een kern van spiraal-pocketveren. De matras bestaat uit drie zones. Lichaamsgewicht tot ongeveer 100 kg	<input type="checkbox"/> AWIND-RF	Een extra ruit in de achterwand van de cabine geeft een beter zicht op de ruimte achter de truck.
<input type="checkbox"/> OLMAT-BA	Basis topmatras	<input type="checkbox"/> VANMIR	Scheerspiegel in opbergruimte bovenzijde
<input type="checkbox"/> OLMAT-PR	Premium topmatras	<input type="checkbox"/> AS-FUS	Extra legplank in bovenste opbergruimtes. Een legplank als een magnetron in een opbergruimte is gemonteerd.
<input type="checkbox"/> TBK60F	Bovenbed opklapbaar, 60x190 cm	<input type="checkbox"/> INFOT-PK	Montagevoorbereiding voor een flatscreen
<input type="checkbox"/> TBK70F	Bovenbed opklapbaar, 70x190 cm	cabine exterieur	
<input type="checkbox"/> PH-CAB2	Standkachel met een maximale capaciteit van 2000 Watt. De standkachel wordt aangestuurd door een timer en een thermostaat, terwijl de uitlaattemperatuursensor zorgdraagt voor een veilig gebruik.	<input checked="" type="checkbox"/> EXTL-BAS	Basis exterieur afwerking: grijze, grille, instap, bumper, bumperspoiler, spiegelbehuizing en zonnepaneel.
<input type="checkbox"/> PH-ENGCA	Standkachel met verwarming van motorblok en cabine met temperatuurregeling via Electronic Climate Control (ECC).	<input checked="" type="checkbox"/> DGLAS-H	Gehard glas in portier
<input type="checkbox"/> PH-SS	De korte-stopverwarming houdt de cabine gedurende ongeveer 30 minuten na uitschakeling van de motor op te temperatuur. De restwarmte van de motor wordt gebruikt door middel van het rondpompen van de warme koelvloeistof.	<input type="checkbox"/> DGLAS-L	Gelamineerd veiligheidsglas in portier
<input type="checkbox"/> SLCP-BAS	Basisversie controlepaneel in slaapgedeelte (bediening van interieur verlichting, standkachel, dakluik en deurvergrendeling)	<input checked="" type="checkbox"/> LOCK-REM	Centrale deurvergrendeling met afstandsbediening
<input type="checkbox"/> ETSB-F	Opbergbox op motortunnel, voorzijde	<input checked="" type="checkbox"/> BUMP-HD	Heavy Duty voorbumper
<input type="checkbox"/> ETSB-FR	Twee opbergboxen: op motortunnel voorzijde en tegen achterwand	<input type="checkbox"/> AUXFS	Extra opstaprede aan beide zijden
<input type="checkbox"/> ETSB-FRS	Opbergruimte op de motortunnel voor-/achter- en rechterzijde naast de tunnel	<input type="checkbox"/> GUARD-EH	Heavy Duty beschermingsplaat voor het motoroliecarter
<input type="checkbox"/> ETSB-FS	Twee opbergboxen: op motortunnel voorzijde en geïntegreerd in motortunnel rechterzijde	<input type="checkbox"/> SIDEH-B	Handgreep aan bestuurderszijde cabine
<input type="checkbox"/> ETSB-R	Opbergbox op motortunnel, tegen achterwand	<input type="checkbox"/> SIDSTP-R	De Cabinetrap en handgreep kunnen worden gespecificeerd voor de dagcabine FMX-DAY5.
<input type="checkbox"/> ETSB-RS	Twee opbergboxen: op motortunnel tegen achterwand en geïntegreerd in motortunnel rechterzijde	<input checked="" type="checkbox"/> BUGNET	Insectenvanger achter de grille
<input type="checkbox"/> ETSB-S	Opbergbox geïntegreerd in motortunnel, rechterzijde	<input type="checkbox"/> CTILT-P-E	Hydraulische cabinelift, elektrisch
<input type="checkbox"/> RUS-BAS	Opbergruimte tegen achterwand bovenzijde RUS-BAS 154 liter, 300 mm hoog RUS-BAS (FM/FMX dagcabine) 60 liter, 300 mm hoog	<input checked="" type="checkbox"/> CTILT-P-M	Hydraulische cabinelift, handbediend
<input type="checkbox"/> RUS-HIG	Opbergruimte tegen achterwand bovenzijde, 245 liter (440 mm hoog)	<input type="checkbox"/> FCABS-A	Cabinevering voorzijde, luchtgeveerd
		<input checked="" type="checkbox"/> FCABS-M	Cabinevering voorzijde, mechanisch
		<input type="checkbox"/> RCABS-A	Cabinevering achterzijde, luchtgeveerd
		<input checked="" type="checkbox"/> RCABS-M	Cabinevering achterzijde, mechanisch
		<input type="checkbox"/> MIRCFPCX	Elektrisch verwarmde en verstelbare buitenspiegels met dodehoek camera aan passagierszijde
		<input checked="" type="checkbox"/> MIRCOMFX	Elektrisch verwarmde en verstelbare buitenspiegels met groothoekspiegel aan beide kanten en een trottoirspiegel aan de bijrijderskant.

Standaard uitrusting

Optionele uitrusting

Voor meer gedetailleerde informatie over cabine en aandrijflijn, aanbevolen de specificatie bladen.

Voor alle mogelijke opties en combinaties van opties raadpleeg uw Volvo Truck Dealer die een specificatie kan maken in het Volvo Sales Support systeem (VSS) die aan uw wensen voldoet.

De fabriek behoudt zich het recht voor om zonder voorafgaande mededelingen wijzigingen aan te brengen in constructie en uitvoering. De specificatie kan van land tot land verschillen.

MODELPROGRAMMA

FMX 6x4V Bladvering (D13) FMX 64R 3L

<input checked="" type="checkbox"/> AMIR-F20	Frontspiegel, draaicircl 200 mm	<input type="checkbox"/> SWL-2RW	Twee witte LED werkampen (900L, 6000K) links en rechts achteraan op het chassis gemonteerd met 2-standenschakelaar
<input type="checkbox"/> SUNV-H	Zonneklep rookkleurig	<input type="checkbox"/> SWL-4W	Vier witte LED werkampen (900L, 6000K) voor en achter op het chassis gemonteerd met 2-standenschakelaar
<input type="checkbox"/> AD-ROOF	De dakspoiler is speciaal ontworpen om aan te sluiten op het cabineontwerp, wat een lagere luchtweerstand en een lager energieverbruik geeft. De dakspoiler heeft uitgebreide tests in de windtunnel en op de weg ondergaan om de beste mogelijke energie-efficiëntie te waarborgen.	<input type="checkbox"/> SWL-PK	Voorbereiding voor werkampen aan zijkant met 2-standenschakelaar, max. 280W
<input type="checkbox"/> AD-SIDES	Korte zijfenders aan de achterzijde van de cabine.	<input type="checkbox"/> WL-CHPK	Voorbereiding voor werkampen (kabel en schakelaar), max 2x70W. Aansluiting op chassis bij versnellingsbak.
<input checked="" type="checkbox"/> HL-BASIC	Halogeen koplampen	<input type="checkbox"/> WLC-H2A	Twee LED werkampen (oranje lens 900 Lumen, 6000K) hoog gemonteerd achter de cabine (inclusief schakelaar).
<input type="checkbox"/> HL-CLEAN	Hogedruk koplampsproeiers	<input type="checkbox"/> WLC-H2W	Twee LED werkampen (witte lens 900 Lumen, 6000K) hoog gemonteerd achter de cabine (inclusief schakelaar).
<input type="checkbox"/> HLP-ST	Bescherming van staal en kunststof voor zware toepassingen.	<input type="checkbox"/> WLC-PKCH	Voorbereiding (kabel en schakelaar) voor chassis werkampen cabine gemonteerd.
<input type="checkbox"/> HLP-ST2	Bescherming van staal en kunststof en een extra stalen rooster voor extreem zware toepassingen UWTAPPR.	<input type="checkbox"/> WLC-PKH	Voorbereiding (kabel en schakelaar) voor hoog gemonteerde werkampen op achterzijde van de cabine (inclusief doorvoer in achterzijde dak cabine)
<input checked="" type="checkbox"/> HL-ADJ	Verstelbare koplampen	<input type="checkbox"/> WLC-PKL	Voorbereiding (kabel en schakelaar) voor laag gemonteerde werkampen op achterzijde van de cabine (inclusief doorvoer in achterwand cabine)
<input checked="" type="checkbox"/> DRL-LED	Dagrijverlichting in V-vorm ('V-light')	<input type="checkbox"/> WLC-PKLH	Voorbereiding (kabel en schakelaar) voor hoog en laag gemonteerde werkampen op achterzijde van de cabine (inclusief doorvoer in achterwand dak cabine)
<input checked="" type="checkbox"/> UDRIVL	Zonder verstralers	<input type="checkbox"/> ECBB-BAS	Elektrische opbouweenheid zonder Body Builder Module
<input type="checkbox"/> ASL-RF2	2 Hella H11 70W verstralers in de Globetrotter-box (een aan elke zijde van het Globetrotter teken)	<input type="checkbox"/> ECBB-HIG	Elektrische opbouweenheid en Body Builder Module. Voor maximaal vier PTO's, met geavanceerde voorzieningen voor de carrosseriebouwer. De module beschikt over 18 digitale aansluitingen (14x 24V + 4x massa)
<input type="checkbox"/> BEACOA2F	Twee oranje LED zwaailampen op het dak, voorzijde. Gemonteerd op accessoire steunen indien zo besteld, anders op de cabine aan beide zijden naast het dakluik. Programmeerbaar om te draaien of te knippen	<input checked="" type="checkbox"/> ECBB-MED	Elektrische opbouweenheid en Body Builder Module. Voor maximaal vier PTO's, met geavanceerde voorzieningen voor de carrosseriebouwer. De module beschikt over 11 digitale aansluitingen (7x 24V + 4x massa)
<input type="checkbox"/> BEACOA2R	Twee oranje LED zwaailampen op het dak, achterzijde. Gemonteerd op accessoire steunen indien zo besteld, anders op de cabine. Programmeerbaar om te draaien of te knippen	<input type="checkbox"/> BBCHAS1	Een 7-polige connector voor opbouw interface
<input type="checkbox"/> BEACON-P	Voorbereiding voor twee zwaailampen op het dak	<input type="checkbox"/> BBCHAS3	Drie 7-polige connectoren voor opbouw interface
<input type="checkbox"/> BEACONA4	Vier oranje LED zwaailampen op het dak: twee voor en twee achter op het dak. Programmeerbaar om te draaien of te knippen	<input type="checkbox"/> BEPR-T2	Elektrische voorbereiding Work Remote voor kipper functie
<input type="checkbox"/> CABPT-R1	Dakdoorvoer links	<input type="checkbox"/> EXSTER	Voorbereiding voor besturing via externe afstandsbediening (via BBM)
<input type="checkbox"/> CABPT-R2	Dakdoorvoer links en rechts	<input type="checkbox"/> TD-BAS	Trailerdetectie, geschikt voor standaard trailers
<input type="checkbox"/> SPOTP-F	Voorbereiding voor verstralers in de grille	<input type="checkbox"/> TD-LED	LCM-regeleenheid met detectie voor LED-verlichting op trailers en aanhangers. Deze LCM is tevens geschikt voor normale verlichting.
<input type="checkbox"/> SPOTP-R	Voorbereiding voor verstralers op het dak	<input type="checkbox"/> FRFS-BS	Vrije chassisruimte aan beide zijden, ruimte voor kraanstampels of andere uitrusting. -Ongeveer 500mm vrijruimte direct achter de cabine bij enkele vooras. -Ongeveer 600mm vrijruimte tussen de voorassen bij dubbele vooras.
<input type="checkbox"/> SPOTP-RF	Voorbereiding voor verstralers in de grille en op het dak	<input type="checkbox"/> FBA-BTF	Opbouwbevestigingspunten voorzijde voor flexibele opbouw (open laadbak)
<input type="checkbox"/> ROS-IL2	Voorbereiding voor verlichting in de Globetrotter-box	<input type="checkbox"/> FBA-BTSF	Opbouwbevestigingspunten voorzijde voor semi-flexibele opbouw (gesloten bak/schuifzeil)
<input type="checkbox"/> CSGN-FMX	Benaming in lichtbak: FMX	<input checked="" type="checkbox"/> HBA-FSFB	Gatenpatroon voor opbouwbevestiging, flexibele/semi-flexibele opbouw
<input checked="" type="checkbox"/> HORN-F1S	Jericho luchthoorn, gemonteerd achter de grille	<input type="checkbox"/> HBA-SB	Gatenpatroon voor opbouwbevestigingen, stijve opbouw
<input checked="" type="checkbox"/> HORN-R2S	2 chromen luchthoorns, gemonteerd op het dak	<input type="checkbox"/> RBA-T2	Lage opbouwbevestigingspunten achterzijde
<input type="checkbox"/> ANT-CBR	27MC-antenne	<input type="checkbox"/> CRANEPK1	Kraanplaten gemonteerd op het chassis, kraan interface voor kranen met een capaciteit tot 10 ton/meter
<input type="checkbox"/> ACCB-R-AP	Dakbeugel, voorzijde, midden en achterzijde cabine	<input type="checkbox"/> CRANEPK2	Kraanplaten gemonteerd op het chassis, kraan interface voor kranen met een capaciteit tot 20 ton/meter
<input type="checkbox"/> ACCB-R-F	Dakbeugel voorzijde cabine	<input type="checkbox"/> CRANEPK4	Kraanplaten gemonteerd op het chassis, kraan interface voor kranen met een capaciteit tot 40 ton/meter
<input type="checkbox"/> ACCB-R-FM	Dakbeugel voorzijde en midden van cabine	<input type="checkbox"/> AUXL-SPK	Voorbereiding voor sneeuwschuiver verlichting (bekabeling en schakelaar). Voorbereiding voor extra koplampen en knipperlichten.
<input type="checkbox"/> ACCB-R-FR	Dakbeugel voor- en achterzijde cabine	<input type="checkbox"/> TAILPRE2	Voorbereiding voor laadklep met afstandsbediening
<input type="checkbox"/> ACCB-R-M	Dakbeugel midden van cabine	<input type="checkbox"/> TAILPREP	Voorbereiding voor laadklep met status via informatiedisplay
<input type="checkbox"/> ACCB-R-R	Dakbeugel achterzijde cabine		
<input type="checkbox"/> ACCB-R-RM	Dakbeugel midden en achterzijde cabine		
<input type="checkbox"/> REFS-TW	Reflecterende witte zijmarkering voor de cabine (los bijgeleverd)		
<input type="checkbox"/> REFS-TY	Reflecterende gele zijmarkering voor de cabine (los bijgeleverd)		
opbouw			
<input type="checkbox"/> SRWL-PK	Voorbereiding voor chassis gemonteerde werkampen aan zij- en achterkant met 3-standenschakelaar, max 280W Er mogen maximaal 2 wettelijk goedgekeurde achteruitrijdlampen (ECE-R23) automatisch worden ingeschakeld wanneer het dimlicht wordt gevoerd. Er dient hiervoor een aanvullende schakeling met het dimlicht te worden gemaakt.		
<input type="checkbox"/> SWL-2FW	Twee witte LED werkampen (900L / 6000K) links en rechts vooraan op het chassis gemonteerd met 2-standenschakelaar		

Standaard uitrusting

Optionele uitrusting

Voor meer gedetailleerde informatie over cabine en aandrijflijn, aanbevolen de specificatie bladen.

Voor alle mogelijke opties en combinaties van opties raadpleeg uw Volvo Truck Dealer die een specificatie kan maken in het Volvo Sales Support systeem (VSS) die aan uw wensen voldoet.

De fabriek behoudt zich het recht voor om zonder voorafgaande mededelingen wijzigingen aan te brengen in constructie en uitvoering. De specificatie kan van land tot land verschillen.

MODELPROGRAMMA

FMX 6x4V Bladvering (D13) FMX 64R 3L

- AESW2** Twee extra 2-standenschakelaars in het dashboard
- AESW2PK** Twee extra 2-standenschakelaars in het dashboard en voorbereiding voor vier extra schakelaars
- AUXSW-4** Bekabeling voor vier extra schakelaars

afleverservices

- TGW-4GWL** Telematicgateway
De Telematics Gateway maakt communicatie met de truck mogelijk. Voorbeelden hiervan zijn:
 - Dynafleet (bijv. Brandstof en milieu, rijtijden chauffeur, positionering)
 - Services in verband met productiviteit (bijv. toezicht houden op trucks, verbonden serviceplanning)
 - Voertuigservices (bijv. I-See)
 - My Truck (smartphone-app die toezicht houdt op bepaalde functies in de truck en deze aanstuurt)Zie afzonderlijke informatiebladen voor meer informatie.
- FMS-PK** Fleet Management System-interface
- DRUT1** My Truck app: 1 jaar abonnement
- DRUT2** My Truck app: 2 jaar abonnement
- DRUT3** My Truck app: 3 jaar abonnement
- DRUT4** My Truck app: 4 jaar abonnement
- DRUT5** My Truck app: 5 jaar abonnement