

GAMMA MODELLI

FMX D11 Carro 6x4 sospensioni meccaniche FMX 64R 1L

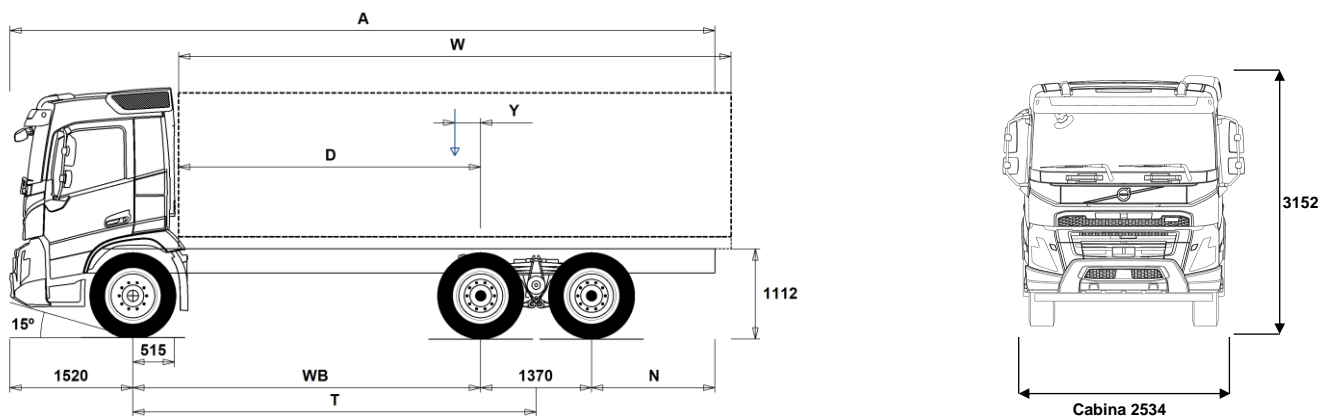

Dimensioni autotelaio: [mm]

WB Passo	3200	3400	3700	3900	4300	4600	4900	5200	5600
A Lunghezza autotelaio	7865	8165	8615	8915	9565	10715	10465	10965	11565
D Dal centro asse posteriore a inizio allestimento	2635	2835	3135	3335	3735	4035	4335	4635	5035
N Sbalzo posteriore telaio (Min.)	825	825	825	825	825	825	825	1225	1225
N Sbalzo posteriore telaio (Max.)	1775	1875	2025	2125	2375	3225	2675	2875	3075
T Passo teorico	3885	4085	4385	4585	4985	5285	5585	5885	6285
Y Posizione baricentro del carico utile (Min.)	-161	-135	-95	-69	-17	34	59	99	147
Y Posizione baricentro del carico utile (Max.)	53	91	148	185	260	330	371	428	501
W Lunghezza allestimento (Min.)	5162	5487	5974	6298	6948	7409	7926	8412	9068
W Lunghezza allestimento (Max.)	5591	5938	6451	6771	7411	7891	8371	8851	9491

Tara autotelaio [kg]

Asse ant.	4550	4560	4565	4570	4590	4570	4615	4620	4645
Tandem assi posteriori	3320	3335	3365	3380	3440	3570	3500	3535	3575
Tara	7870	7895	7930	7950	8030	8140	8115	8155	8220
Carico Utile (compreso allestimento, autista, pieno gasolio, etc.)	18130	18105	18070	18050	17970	17860	17885	17845	17780

Diametro minimo di volta [mm]

Diametro di volta tra marciapiedi	13900	14500	15500	16100	17300	18200	19100	20000	21300
Diametro di volta tra muri	15400	16000	16900	17600	18800	19700	20600	21500	22800

Carichi ammissibili [kg]

	Legale	Tecnico
Mtt	26000	29000
Mtc	40000	44000
Asse ant.	8000	8000
Tandem assi posteriori	19000	21000

Note importanti

Dimensioni autotelaio:

Altezza cabina: +328 mm per CAB-HSLP, -262 mm per CAB-LDAY, -262 mm per CAB-LSLP, +16 mm per CAB-SLP.

Distanza dal centro primo asse a dietro cabina: +431 mm per CAB-HSLP e CAB-SLP, -69 mm per CAB-LDAY, +425 mm per CAB-LSLP.

D-per i carri la misura include uno spazio dietro cabina di 50 mm ed un'altezza di controtelaio di 100 mm.

Le altezze possono variare ± 20 mm per i veicoli con sospensioni meccaniche e ± 10 mm per veicoli con sospensioni pneumatiche.

Tutte le dimensioni si riferiscono a veicolo scarico e con tutti gli assi a terra.

Sezione longheroni telaio utilizzata: CHH-HIGH.

Lo sbalzo posteriore usato nei calcoli di carrozzabilità è il massimo previsto di fabbrica (N Max.) per il passo scelto.

Pesi e dimensioni compatibili con i seguenti pneumatici:

Pneumatici asse anteriore: 315/80R22.5

Pneumatici asse motore: 315/80R22.5

I pesi indicati si riferiscono al veicolo in ordine di marcia incluso tutti i fluidi operativi, AdBlue, 0 litri di gasolio e senza autista. Tara ha una tolleranza $\pm 3\%$.

Diametri di volta calcolati a livello teorico.

I pesi legali sono diversi da Paese a Paese.

Per ulteriori dettagli in merito ai pesi dei componenti contattare le persone di riferimento c/o l'importatore per poter entrare nel sistema di calcolo dei pesi (WIS).

Non utilizzare il disegno della presente scheda per progettare la sovrastruttura; per tale scopo consultare il disegno costruttivo FMX64R1L contenuto nel manuale specifico 'ISTRUZIONI PER LA SOVRASTRUTTURA'.

GAMMA MODELLI

FMX D11 Carro 6x4 sospensioni meccaniche FMX 64R 1L

Utilizzo Veicolo

- RC-ROUGH** Strade in cattive condizioni
- RC-VROUG** Strade in pessime condizioni o fuoristrada
- GARB-PRE**
- TIPP-PRE** Predisposizione per ribaltabile
- UNIFORM** Senza predisposizione trasporto

Componenti Principali

- CHH-HIGH** Altezza telaio alta
- CHH-XHIG** Altezza telaio extra alta
- RADD-BR** Due assi motori, 2 balestre, B-RIDE
- RADD-TR1** Ponte tandem stretto doppia trazione TR1-(6x4 e 8x4)
- RADD-TR2** Ponte tandem largo doppia trazione TR2 - (6x4-8x4)
- CDCOPREP**
- FMX-CREW**
- FMX-DAY5** Cabina corta FMX
- FMX-HSL5** Cabina Globetrotter FMX
- FMX-LDA5**
- FMX-LSL5**
- FMX-SLP5** Cabina letto FMX
- EU6SCR** Euro 6 (SCR+DPF)
- D11S330A**
- D11S380A**
- D11S430A**
- D11S460A**
- D11K330** Motore D11K Euro6 330 Cv-1600Nm
- D11K380**
- D11K430**
- D11K460**
- EBR-EPG** Freno motore a gas di scarico
- EBR-EPGC** Freno mot. gas di scarico con VCB
- EBR-VEB** Freno motore Volvo a controllo idraulico VEB
- AT2412**
- AT2412F** Cambio automatizzato I-Shift 12 marce 2400Nm
- AT2612**
- AT2612F** Cambio automatizzato I-Shift 12 marce 2600Nm
- ATO2612**
- ATO2612F** Cambio automatizzato I-Shift 12 marce overdrive 2600Nm
- PT2106** Cambio Powertronic a 6 marce - 2100Nm
- RTH2610B** Tandem post. 26t, con riduzione ai mozzi
- RTH2610F** Tandem posteriore da 26ton con riduzione ai mozzi
- RTH3210F**
- RTH3212F**
- RTH3312**
- RTS2310A**
- RTS2370A** Tandem post.23t senza riduzione ai mozzi

Pacchetti varianti

- FP-D11**
- DRIVE5** Pacchetto Guida FH
- DRIVE5+** Pacchetto Guida +FH
- DRIVE5++** Pacchetto Guida ++FH
- 1LIVINFM** Pacchetto 1 Letto FM
- 2LIVINFM**
- INFOBAS**
- INFODF**
- INFOMED**
- INFONAV**
- INFONDF**
- VISIX5** Pacchetto visibilità FMX
- VISIXCAM**
- OFFROADD** Pacchetto Offroad su cabina corta
- OFFROADS** Pacchetto Offroad su cabina lunga
- CHASPAC** Pacchetto preparazioni su telaio per carri

Telaio

- FST-PAR** Sospensione anteriore parabolica a 2 foglie
- FST-PAR3** Sospensione anteriore parabolica a 3 foglie
- FAL10.0** Sospensione anteriore da 10 ton EU/TRAS.SING
- FAL7.5** Sospensione anteriore da 7.5 ton
- FAL8.0** Sospensione anteriore da 8 ton
- FAL8.5** Sospensione anteriore da 8.5 ton
- FAL9.0** Sospensione anteriore da 9 ton
- FSTAB** Barra stabilizzatrice anteriore normale
- FSTAB2** Barra stabil. anter. rigidità media
- FSTAB3** Barra stabilizzatrice anter. rinforzata
- RAL21** Portata assi posteriori 21t
- RAL23** Portata assi posteriori 23t
- RAL26** Portata assi posteriori 26t
- RAL32** Portata assi posteriori 32t
- RSTAB1** Barra stabilizzatrice posteriore normale
- ACTST-TO** Sterzo dinamico Volvo - VDS
- ASFE-BAS** Funzioni base controllo attivo delle sterzo
- ASFE-OG** Controllo attivo del servosterzo
- ASFE-PO** Controllo attivo dello sterzo - impostazioni personali e sovrasterzo
- ASFE-PS** Controllo attivo dello sterzo - impostazioni personali
- PSP-VAR** Pompa servosterzo a portata variabile
- PSP-VAR2**
- EBS-MED** EBS-pacchetto dotazione media
- AUXPARK** Due camere per freni di stazionamento
- RST-MUL** Sospensioni post. paraboliche rigide
- RST-PAR1** Sospensioni posteriori paraboliche
- RST-PAR5** Sospensioni post. paraboliche 3+1 foglie
- FST7070** Spessore telaio 7.0mm
- FST8080** Spessore telaio 8.0mm
- FIL-EEEB** Rinforzo interno da fine motore a fine carrello
- FIL-EEEF** Rinforzo interno da fine motore a fine telaio
- FIL-FBEB** Rinforzo telaio da inizio carrello a fine telaio
- FIL-TXEB** Rinforzo interno cambio/fine carrello
- FIL-TXEF** Rinforzo interno cambio/fine telaio
- BBOX-L** Batterie lato sinistro
- 2BAT210B** Due batterie al gel da 210Ah – per box batterie singolo
- 2BAT210C** 2 batteria AGM da 210 Ah
- BATTAMP** Indicatore Volt/Ampère
- BATTIND** Indicatore stato di carica batteria
- ADR2** Preparazine ADR - 2 Interruttori
- MSWI-A** Interruttore principale - per ADR
- MSWI-C** Interruttore principale sul vano batterie
- MSWI-R** Interruttore principale con telecomando
- R365A71** Serbatoio carb. alluminio lato dx 365l
Capacità min serb. carburante 255l
Capacità max serb. carburante 885l
- UL-FUEL** Senza serbatoio carburante lato sinistro
Capacità min serb. carburante 160l
Capacità max serb. carburante 730l
- ADTP-L** Serbatoio AdBlue sul lato sinistro del telaio
- ADTP-R** Serbatoio AdBlue sul lato destro del telaio
- ADB048** Serbatoio AdBlue da 48 litri
- ADB064** Serbatoio AdBlue da 64 litri
- ADB068** Serbatoio AdBlue da 68 litri
- ADB083**
- ADB090** Serbatoio AdBlue da 90 litri
- ADB112**
- FCAP-L** Tappo serbatoio gasolio e AdBlue con serratura
- FUFF-AS** Bocchetta serbatoio con dispositivi antisversamento
- FUFF-ATS** Bocchetta serbatoio con dispositivi antisversamento e antispillaggio

Equipaggiamento standard Optional

Fare riferimento alle specifiche pubblicazioni per ulteriori informazioni sulla cabina e sulla catena cinematica.

Per qualsiasi possibilità di combinazione delle specifiche costruttive del veicolo fare riferimento al proprio responsabile del (VSS).

VOLVO si riserva il diritto di cambiamenti delle specifiche di costruzione senza obbligo di preavviso. Le specifiche costruttive possono variare da Paese a Paese.

GAMMA MODELLI

FMX D11 Carro 6x4 sospensioni meccaniche FMX 64R 1L

- ESH-LEFT** Silenziatore orizzontale, scarico sx
- ESH-REAR** Silenziatore orizzontale, scarico posteriore
- ESH-RIGH** Silenziatore orizzontale, scarico dx
- ESH-VERT** Silenziatore orizzontale, scarico verticale
- ESV-VERT** Silenziatore verticale, scarico verticale
- EXST-SSP** Terminale di scarico in acciaio
- EXST-ST** Terminale di scarico in acciaio
- HS-NAR** Paracalore, stretto
- WHC-FIX2** 2 cunei di stazionamento rigidi
- WHC-FOL2** 2 cunei di stazionamento pieghevoli
- WHCP-F** Cuneo/i di stazionamento verso l'assale anteriore
- WHCP-M** Cuneo/i di stazionamento nella parte centrale del telaio
- WHCP-R** Cuneo/i di stazionamento nella parte posteriore del telaio
- WHCP-T** Soluzione per il trasporto. I cunei vengono stivati nel gavone esterno lato guida
- TB-L80** Cassetta p.attrezzi 80cm lato sinistra
- TB-R80** Cassetta porta attrezzi lato destro 80cm
- SUP-BAS** Protezioni laterali
- SUP-LOW** Protezioni laterali basse
- CHAIN-S** Catene neve
- HOOK-SC** Gancio porta catene da neve
- TOWF-HD1** Gancio di traino Heavy Duty
- TOWMBRH** Traversa di traino montata posizione alta
- TOWMBRL1** Traversa di traino posizione bassa
- TOWMBRM** Traversa di traino posizione media
- RFEC-L** Taglio coda telaio lato inferiore
- RFEC-S** Taglio coda telaio lato diritto
- RFEC-U** Taglio coda telaio lato superiore
- C-RI4040** Gancio di traino Ringfeder 4040 -G150
- C-RI4045** Gancio di traino Ringfeder C-RI4045
- C-RI5050**
- C-RO400G** Gancio di traino Rockinger 400 G150
- C-RO50** Gancio di traino Rockinger 50
- C-VBG520**
- C-VBG795**
- TOWR-ONE** Dispositivo di traino posteriore
- TREL-PK** Preparazione connettori 31 poli
- TREL14** Connessioni elettriche a 14 poli
- TREL15** Connessioni elettriche 15 poli per ADR
- TREL7** Connessioni elettriche 7 poli per NO ADR
- TREL7-7** Cavo elettrico ausiliario rimorchio
- TBC-EC** Connessioni cavi freni rimorchio CEE
- TRBR-STA** Controllo stazionario freni rimorchio
- TRB-STRE** Controllo sui freni rimorchio - riallineamento
- RUP-FOLD** Barra paraincastro pieghevole, alluminio
- RFEND-B** Parafanghi poster. 3 pezzi con antispray
- RFEND-T** Parafanghi poster.smontati per trasporto
- RFH-BAS** Posizione Parafanghi Standard
- RFH-HIG** Posizione Parafanghi Alta
- RFH-LOW** Posizione Parafanghi Bassa
- ATANK-AL** Serbatoi aria in alluminio
- ATANK-ST** Serbatoi aria in acciaio
- REST-RUP** Strisce riflettenti rosse montate su barra paraincastro post.
- TL-LED** Gruppi ottici posteriori a LED
- BLIGHT-E** Con questa varinate, le luci di stop lampeggiano 4 volte al secondo nel caso in cui (a velocità superiori a 50km/h) si ricorra alla frenata di emergenza con rallentamento superiore ai 4 m/s². Le luci continuano a lampeggiare fino a che la decelerazione scende a 2.5m/s²
- FRACLOS** Con traversa chiusura telaio

Cerchi e pneumatici

- RT-AL** Cerchi in lega spazzolato
- RT-ALDP** Cerchi in lega Dura-Bright
- RT-ALDPD** Cerchi in lega Dura-Bright (foro bivalente)
- RT-ALDU** Cerchi in lega spazzolato (foro bivalente)
- RT-STEEL** Cerchi in acciaio
- WCAP** Copriruote
- SPWT-D** Ruota scorta con pneumatico asse motore
- SPWT-F** Ruota scorta con pneumatico anteriore
- SWCP-LF** Supporto ruota di scorta frontale
- SWCP-R** Supporto ruota scorta dietro asse post.
- SWCP-T** Supp.ruota scorta provvisorio(trasporto)
- SWCP-TP** Supporto ruota di scorta su telaio
- JACK-12T** Crick 12t
- JACK-15T** Crick 15t
- JACK-20T** Crick 20t
- TOOL-BAS** Kit attrezzi tipo base
- TOOLKIT** Kit attrezzi completo
- INFLAHOS** Tubo gonfiaggio pneumatici
- GAUGE-TP** Manometro pressione pneumatici

Catena Cinematica

- TRAP-HD** Rinforzo cambio
- DRM-BE**
- DRM-E**
- PVT-BAS** Funzionalità I-see - memoria sul veicolo
- PVT-MAP** I-See con servizio mappe
- CRUIS-E** Eco Cruise Control (con Eco Roll e I-Crusie)
- AMSO-AUT** Selez.manuale avanzata su automatismo
- AVO-ENH** Selezione avanzata fuoristrada
- APF-ENH** Funzioni PTO avanzate
- RET-TH** Compact retarder
- RET-TPT** Retarder integrato nel cambio
- TC-HWO** Scambiatore calore acqua/olio per cambio automatico
- TC-MAOH2** Scamb. cambio aria-olio alte prestazioni
- TC-MWO** Scambiatore calore acqua/olio per cambio meccanico
- TC-MWOH2** Scamb.cambio acqua-olio alte prestazioni
- 2COM1080** Compressore d'aria bicilindrico da 1080 litri/minuto
- 2COM1100** Compressore d'aria bicilindrico da 1100l/min
- 2COMP870**
- 2COMP900** Compressore bicilindrico – 900 litri/minuto
- CLU-AIRC** La frizione sul compressore dell'aria permette l'innesto controllato del compressore solo quando è necessaria la produzione d'aria
- AIRIN-HI** Presa d'aria alta
- AIRIN-LO** Presa d'aria bassa
- ACL1ST-S** Presa d'aria/filtro primario/secondario
- 24A110BL**
- 24A150BL**
- 24AL150B** Alternatore da 150 Ampere
- CCV-C** Ventilazione monoblocco chiusa
- CCV-O** Ventilazione monoblocco aperta
- PRIM-EL** Pompa primaria elettrica
- PRIM-MAN** Pompa primaria manuale
- FUEQ-EH** Riscaldamento elettrico impianto carburante
- AF-E** Con filtro carburante riscaldato
- AF-R** Filtro carburante riscaldato tramite ricircolo
- FUEFE2SW** Filtro gasolio con separatore acqua, piccolo
- EST-AID** Preiscaldatore avviamento motore

■ Equipaggiamento standard □ Optional

Fare riferimento alle specifiche pubblicazioni per ulteriori informazioni sulla cabina e sulla catena cinematica.

Per qualsiasi possibilità di combinazione delle specifiche costruttive del veicolo fare riferimento al proprio responsabile del (VSS).

VOLVO si riserva il diritto di cambiamenti delle specifiche di costruzione senza obbligo di preavviso. Le specifiche costruttive possono variare da Paese a Paese.

GAMMA MODELLI

FMX D11 Carro 6x4 sospensioni meccaniche FMX 64R 1L

<input type="checkbox"/> 220EBH15	Blocco riscaldatore motore 220 volt 1.5 KW	<input checked="" type="checkbox"/> IMMOBIL	Antifurto
<input type="checkbox"/> PTER-100	Presa di forza con flangia DIN 7646	<input type="checkbox"/> ALARM-E	Antifurto per cabina e allestimento
<input type="checkbox"/> PTER-DIN	Presa di forza con attacco DIN	<input type="checkbox"/> BUPMON	Con monitor back-up
<input type="checkbox"/> PTER1400	Presa di forza con flangia SAE 1410	<input type="checkbox"/> PHONE-PK	Predisposizione x telefono
<input type="checkbox"/> HPE-F101	Pompa idraulica su motore F1-101	<input type="checkbox"/> ISUNS-BS	Tendina parasole avvolgibile su finestrini entrambi i lati
<input type="checkbox"/> HPE-F41	Pompa idraulica su motore F1-41	<input checked="" type="checkbox"/> ISUNS-DS	Aletta parasole sopra la porta, lato guida
<input type="checkbox"/> HPE-F51	Pompa idraulica su motore F1-51	<input type="checkbox"/> ISUNF-B	Aletta parasole frontale interna
<input type="checkbox"/> HPE-F61	Pompa idraulica su motore F1-61	<input type="checkbox"/> ISUNF-MD	Aletta parasole frontale interna con specchietto di cortesia
<input type="checkbox"/> HPE-F81	Pompa idraulica su motore F1-81	<input type="checkbox"/> ISUNF-RE	Tendina parasole avvolgibile sul parabrezza - elettrica
<input type="checkbox"/> HPE-T53	Pompa idraulica su motore F2-53/53 a doppio flusso	<input checked="" type="checkbox"/> ISUNF-RM	Tendina parasole avvolgibile sul parabrezza - manuale
<input type="checkbox"/> HPE-T70	Pompa idraulica su motore F2-70/35 a doppio flusso	<input type="checkbox"/> ADFS	Due vani DIN extra sopra il parabrezza
<input type="checkbox"/> HPE-V45	Pompa idraulica su motore VP1-45	<input type="checkbox"/> BUPALARM	Cicalino retromarcia
<input type="checkbox"/> HPE-V75	Pompa idraulica su motore VP1-75	<input type="checkbox"/> RTOLL-PK	Predisposizione sistema di pedaggio Germania
<input type="checkbox"/> PTPT-D	Presa di forza post. cambio automatico. conn pompa DIN	<input type="checkbox"/> REMC-MF	Remote Control
<input type="checkbox"/> PTPT-F	Presa di forza post. cambio automatico. conn. flangia	<input type="checkbox"/> FIREXT3S	Estintore 3kg, decalcomanie svedesi/inglesi
<input type="checkbox"/> PTR-D	Presa forza post. trasmiss., conn. pompa DIN	<input type="checkbox"/> WARNVEST	Giacca di avviso pericolo
<input type="checkbox"/> PTR-DH	Presa forza post. trasmiss., conn. pompa DIN	<input type="checkbox"/> WARNTRI2	Triangolo d'emergenza
<input type="checkbox"/> PTR-DM	Presa forza post. trasmiss., conn. pompa DIN	<input type="checkbox"/> AIDKIT	Kit medico primo soccorso
<input type="checkbox"/> PTR-F	Presa di forza post. attacco flangia	<input type="checkbox"/> AIDKIT1B	Kit medico primo soccorso (norme tedesche)
<input type="checkbox"/> PTR-FH	Presa forza post. trasmiss., flangiata, alta	<input type="checkbox"/> WARNLAMP	Lampada di emergenza portatile
<input type="checkbox"/> PTR-FL	Presa forza post. trasmiss., flangiata, bassa	<input type="checkbox"/> LAMP-IN	Lampada di ispezione
<input type="checkbox"/> PTRD-D	Presa forza post. trasmiss., doppia, 2 DIN	<input type="checkbox"/> BULBKIT	Kit lampadine e fusibili di scorta
<input type="checkbox"/> PTRD-D1	Presa forza post. trasmiss., doppia, 1 DIN	<input type="checkbox"/> WRITEPAD	Lavagnetta scrittoio
<input type="checkbox"/> PTRD-D2	Presa forza post. trasmiss., doppia, 1 DIN	<input checked="" type="checkbox"/> DST-CF1	Sedile guida confort pneumatico
<input type="checkbox"/> PTRD-F	Presa forza post. trasmiss., doppia, 1 flangia	<input type="checkbox"/> DST-CF4	Sedile guida confort pneu. con cinture
<input type="checkbox"/> HPG-F101	Pompa idraulica trasm. VOAC F1-101	<input type="checkbox"/> DST-CF5	Sedile guida confort pneu. cinture, riscald.
<input type="checkbox"/> HPG-F41	Pompa idraulica trasmissione VOAC F1-41	<input type="checkbox"/> DST-CF6	Sedile guida conf, pneu, cinture, risc.vent.
<input type="checkbox"/> HPG-F51	Pompa idraulica trasmissione VOAC F1-51	<input type="checkbox"/> SBD-RED	Cint. di sicurezza rosse, conducente/passeggero
<input type="checkbox"/> HPG-F61	Pompa idraulica trasmissione VOAC F1-61	<input type="checkbox"/> SBPRE-DS	Pretensionatore cinture autista
<input type="checkbox"/> HPG-F81	Pompa idraulica trasmissione VOAC F1-81	<input type="checkbox"/> PST-BAS1	Sedile passeggero base
<input checked="" type="checkbox"/> STWPOS-L	Guida lato sinistro	<input type="checkbox"/> PST-CF4	Sedile pass.comfort a sosp.pneu. con cinture
<input type="checkbox"/> STWPOS-R	Guida lato destro	<input type="checkbox"/> PST-CF5	Sedile pass.lusso, con cinture, riscaldato
<input type="checkbox"/> STWM-LE	Volante con rivestimento in pelle	<input checked="" type="checkbox"/> PST-STD2	Sedile guida standard
<input type="checkbox"/> STGW-AD2	Regolazione sterzo avanzata	<input type="checkbox"/> PST-STD4	Sedile pass.sosp.pneumatica con bracciolo
<input checked="" type="checkbox"/> STGW-ADJ	Regolazione sterzo standard	<input type="checkbox"/> SBPRE-PS	Pretensionatore cinture passeggero
<input type="checkbox"/> AIRBAG	Airbag	<input type="checkbox"/> ARMRE-BB	Braccioli per sedile guida e passeggero
<input type="checkbox"/> INST-BAS	Quadro strumenti base - display monocromatico da 4"	<input type="checkbox"/> ARMRE-DB	Braccioli per sedile guida
<input type="checkbox"/> DRC-AMII	Pulsante di inibizione rigenerazione automatica	<input type="checkbox"/> ARMRE-PB	Braccioli per sedile passeggero
<input checked="" type="checkbox"/> DRC-AUTO	Rigenerazione automatic filtro particolato	<input type="checkbox"/> ARU-BAS	Bracciolo con rivestimento in vinilico
<input type="checkbox"/> 1DAYB	Tachigrafo 1 giorno base	<input type="checkbox"/> ARU-LEA	Rivestimento braccioli in pelle
<input checked="" type="checkbox"/> 1DAYDIG2	Tacho digitale giornaliero	<input checked="" type="checkbox"/> FMAT-RUB	Tappetini in gomma
<input type="checkbox"/> ARSL	Secondo limite di velocità (interruttore in plancia)	<input type="checkbox"/> FMAT-TX2	Due Set di tappetini in gomma e tessuto
<input type="checkbox"/> SPEED-DU		<input type="checkbox"/> LBK70	Letto inferiore da 70 cm di profondità (fisso)
<input checked="" type="checkbox"/> ESP-BAS1	ESP - Sistema di controllo stabilità	<input type="checkbox"/> MATL-FI	Materasso letto inferiore -rigido molle insacchettate
<input type="checkbox"/> ESPC-RO	Controllo funzionalità ESP Ridotto/Disattivo	<input type="checkbox"/> MATL-SF	Materasso letto inferiore -semirigido molle standard
<input type="checkbox"/> HWSS-AC	Sistema anticollisione che prevede l'emissione di un segnale di allerta al conducente in caso di riduzione rapida della distanza di sicurezza. La frenata spetta al conducente. Funziona sia con veicoli in movimento o statici	<input type="checkbox"/> OLMAT-BA	Coprimaterasso-base
<input type="checkbox"/> HWSS-ACB	Sistema anticollisione che prevede l'emissione di un segnale di allerta al conducente in caso di riduzione rapida della distanza di sicurezza. La frenata di emergenza viene comandata automaticamente. Funziona sia con veicoli in movimento o statici	<input type="checkbox"/> OLMAT-PR	Coprimaterasso-premium
<input checked="" type="checkbox"/> HWSS-FCB	Avviso di collisione frontale con frenata di emergenza	<input type="checkbox"/> TBK60F	Letto superiore, 60x190 cm
<input checked="" type="checkbox"/> LSS-DW	Controllo corsia di marcia (Lane Keeping Support)	<input type="checkbox"/> TBK70F	Letto superiore, 70x190 cm
<input type="checkbox"/> LCS	Aiuto al cambio di corsia	<input type="checkbox"/> PH-CAB2	Riscaldatore autonomo da 2kW
<input type="checkbox"/> LCS4		<input type="checkbox"/> PH-ENGCA	Riscaldamento autonomo motore/cabina
<input type="checkbox"/> DAS-W	Avviso al conducente (Driver Alert Support)	<input type="checkbox"/> PH-SS	Riscaldatore autonomo cabina per soste brevi
<input type="checkbox"/> RSENS-W	Sensore pioggia	<input type="checkbox"/> SLCP-BAS	Pannello controllo nella zona notte (base)
<input type="checkbox"/> CU-ECC	Climatizzatore aria a controllo elettronico	<input type="checkbox"/> ETSB-F	Vano portaoggetti chiuso sul tunnel
<input type="checkbox"/> CU-ECC2	Quetsa è la versione più completa con sensore nebbia e di irraggiamento solare e filtro a carboni attivi	<input type="checkbox"/> ETSB-FR	Vano portaoggetti chiuso sul tunnel e tasca sulla parete posteriore
<input checked="" type="checkbox"/> CU-MCC	Climatizzatore aria a controllo manuale		

Equipaggiamento standard Optional

Fare riferimento alle specifiche pubblicazioni per ulteriori informazioni sulla cabina e sulla catena cinematica.

Per qualsiasi possibilità di combinazione delle specifiche costruttive del veicolo fare riferimento al proprio responsabile del (VSS).

VOLVO si riserva il diritto di cambiamenti delle specifiche di costruzione senza obbligo di preavviso. Le specifiche costruttive possono variare da Paese a Paese.

GAMMA MODELLI

FMX D11 Carro 6x4 sospensioni meccaniche FMX 64R 1L

<input type="checkbox"/> ETSB-FRS	Vano portaoggetti chiuso sul tunnel, tasca sul tunnel	<input type="checkbox"/> HLP-ST	Rete di protezione fari
<input type="checkbox"/> ETSB-FS	Vano portaoggetti chiuso sul tunnel, tasca nella parete posteriore e sul tunnel	<input type="checkbox"/> HLP-ST2	Griglia di protezione con retina (NON Omologata x circolazione su strada)
<input type="checkbox"/> ETSB-R	Vano portaoggetti su parete posteriore	<input checked="" type="checkbox"/> HL-ADJ	Regolazione manuale altezza fari
<input type="checkbox"/> ETSB-RS	Tasca sulla parete posteriore e sul tunnel	<input checked="" type="checkbox"/> DRL-LED	Luce diurna a LED
<input type="checkbox"/> ETSB-S	Tasca sul tunnel motore	<input checked="" type="checkbox"/> UDRIVL	Senza 2 Proiettori ausiliari anteriori
<input type="checkbox"/> RUS-BAS	Vani portaoggetti nella parete posteriore capacità 154 litri	<input type="checkbox"/> ASL-RF2	Due fari supplementari Hella H11 da 70W nell'insegna GT
<input type="checkbox"/> RUS-HIG	Vani portaoggetti nella parete posteriore capacità 245 litri	<input type="checkbox"/> BEACOA2F	2 lampeggianti arancioni rotanti frontali
<input type="checkbox"/> REF-ICPK	Predisposizione per frigorifero in cabina	<input type="checkbox"/> BEACOA2R	2 lampeggianti arancioni rotanti posteriori
<input type="checkbox"/> REFR-RUS	Frigorifero con capacità di 28 litri nei vani sulla parete posteriore	<input type="checkbox"/> BEACON-P	Predisposizione lampeggianti sul tetto
<input type="checkbox"/> MICRO-PK	Predisposizione per microonde	<input type="checkbox"/> BEACONA4	4 lampeggianti (2 anteriori + 2 posteriori)
<input type="checkbox"/> BOTH-D	Un portabottiglia nella sezione centrale della plancia	<input type="checkbox"/> CABPT-R1	1 foro a sx tetto cabina per cabl.elettr.
<input type="checkbox"/> COFMA-PK	Predisposizione macchina caffè	<input type="checkbox"/> CABPT-R2	2 fori tetto cabina per cablaggi elettr.
<input checked="" type="checkbox"/> INLI-BAS	Luci interne tipo base	<input type="checkbox"/> SPOTP-F	Kit cablaggi luci supplementari anteriori su tetto cabina max 280W
<input type="checkbox"/> INLI-NL	Illuminazione interna con luci notturne	<input type="checkbox"/> SPOTP-R	Kit cablaggi per luci supplementari posteriori su tetto cabina max 280W
<input type="checkbox"/> INLI-NLD	Modulo controllo luci	<input type="checkbox"/> SPOTP-RF	Kit cablaggio luci supplementari su tetto e frontali
<input type="checkbox"/> ARL-FLEX	Luci di lettura flessibili	<input type="checkbox"/> ROS-IL2	Preparazione per illuminazione insegna tetto
<input checked="" type="checkbox"/> RH-EE	Tettuccio fisso in vetro - uscita di emergenza	<input type="checkbox"/> ROS-ILP	Illuminazione insegna con kit elettrico
<input type="checkbox"/> RH-ER		<input type="checkbox"/> CSGN-FMX	Insegna FMX
<input type="checkbox"/> RH-ETR	Tettuccio ad apertura elettrica	<input checked="" type="checkbox"/> HORN-F1S	Una tromba Jerico supplementare
<input type="checkbox"/> RH-MTR	Tettuccio in vetro ad apertura manuale	<input type="checkbox"/> HORN-R2S	Due trombe ad aria cromate supplementari montate sul tetto
<input checked="" type="checkbox"/> GLAS-TIN	Vetri atermici	<input type="checkbox"/> ANT-CBR	Antenna montata
<input type="checkbox"/> GLAS-UNT	Cristalli chiari	<input type="checkbox"/> ACCB-R-AP	Barra porta accessori anteriore, centrale e posteriore
<input type="checkbox"/> SWIND-BS	Finestrino supplementare su parete laterale, entrambi i lati	<input type="checkbox"/> ACCB-R-F	Barra porta accessori sul tetto in posizione avanzata
<input type="checkbox"/> SWIND-PS	Finestra laterale sul lato passeggero	<input type="checkbox"/> ACCB-R-FM	Barra porta accessori frontale e centrale
<input type="checkbox"/> AWIND-RF	Finestra sulla parete posteriore	<input type="checkbox"/> ACCB-R-FR	Barra porta accessori frontale e posteriore
<input type="checkbox"/> VANMIR	Specchietto di cortesia nella vano centrale sopra parabrezza	<input type="checkbox"/> ACCB-R-M	Barra porta accessori centrale
<input type="checkbox"/> AS-FUS	Ripiani supplementari nel vano sopra parabrezza	<input type="checkbox"/> ACCB-R-R	Barra porta accessori posteriore
<input type="checkbox"/> INFOT-PK	Predisposizione montaggio TV	<input type="checkbox"/> ACCB-R-M	Barra accessori centrale e posteriore
Esterni Cabina		<input type="checkbox"/> REFS-TW	Strisce riflettenti bianche sui lati cabina non montate
<input checked="" type="checkbox"/> EXTL-BAS	Finiture base	<input type="checkbox"/> REFS-TY	Strisce riflettenti gialle sui lati cabina non montate
<input checked="" type="checkbox"/> DGLAS-H	Vetro porte temperato	Sovrastruttura	
<input type="checkbox"/> DGLAS-L	Vetro porte laminato	<input type="checkbox"/> SRWL-2RW	Due luci di lavoro bianche posteriori da 70W (anche in retromarcia)
<input type="checkbox"/> LOCK-REM	Chiusura porte centralizzata con telecomando	<input type="checkbox"/> SRWL-PK	Predisposizione cablaggio per luci di lavoro posteriori (anche retro)
<input checked="" type="checkbox"/> BUMP-HD	Paraurti Heavy Duty	<input type="checkbox"/> SWL-2FW	Due luci di lavoro bianche orientate in avanti
<input type="checkbox"/> AUXFS	Gradino ausiliario	<input type="checkbox"/> SWL-4W	Quattro luci di lavoro bianche
<input type="checkbox"/> GUARD-EH	Protezione coppa olio motore	<input type="checkbox"/> SWL-PK	Preparazione cablaggio per luci di lavoro posteriori
<input type="checkbox"/> SIDEH-B	Corrimano sul letto cabina	<input type="checkbox"/> WL-CHPK	Predisposizione luci di lavoro sul telaio
<input type="checkbox"/> SIDSTP-R	Corrimano sul tetto e scaletta retrocabina	<input type="checkbox"/> WLC-H2A	Due luci di lavoro gialle da 70W retrocabina
<input checked="" type="checkbox"/> BUGNET	Rete para insetti per radiatore	<input type="checkbox"/> WLC-H2W	Due luci di lavoro bianche da 70W retrocabina
<input type="checkbox"/> CTILT-P-E	Ribaltamento elettrico cabina	<input type="checkbox"/> WLC-PKCH	Luci di lavoro (cabina), preparazione sul tetto
<input checked="" type="checkbox"/> CTILT-P-M	Ribaltamento manuale cabina	<input type="checkbox"/> WLC-PKH	Cablaggio e interruttore per luci di lavoro (montato alto)
<input type="checkbox"/> FCABS-A	Sospensioni anteriori cabina pneumatiche	<input type="checkbox"/> WLC-PKL	Cablaggio e interruttore per luci di lavoro (montato basso)
<input checked="" type="checkbox"/> FCABS-M	Sospensioni anteriori cabina meccaniche	<input type="checkbox"/> WLC-PKLH	Cablaggio e interruttore per luci di lavoro (montato alto e basso)
<input type="checkbox"/> RCABS-A	Sospensioni cabina posteriori pneumatiche	<input type="checkbox"/> ECBB-BAS	Modulo BBM per allestimento funzioni base
<input checked="" type="checkbox"/> RCABS-M	Sospensioni cabina posteriori meccaniche	<input type="checkbox"/> ECBB-HIG	Modulo BBM per allestimento funzioni estese
<input type="checkbox"/> MIRCFCPX		<input checked="" type="checkbox"/> ECBB-MED	
<input checked="" type="checkbox"/> MIRCOPFX	Retrovisori dedicati per FMX, riscaldati e regolabili elettricamente su entrambi i lati	<input type="checkbox"/> BBCHAS1	Un connettore 7 poli per interfaccia allestitore
<input checked="" type="checkbox"/> AMIR-F20	Specchio frontale di accostamento-200mm	<input type="checkbox"/> BBCHAS3	Tre connettori 7 poli per interfaccia allestitore
<input type="checkbox"/> SUNV-H	Aletta parasole esterna	<input type="checkbox"/> BEPR-T2	Predisposizione elettrica per ribaltabile con Work Remote
<input type="checkbox"/> AD-ROOF	Spoiler tetto	<input type="checkbox"/> EXSTER	Interfaccia con sistemi di guida da remoto
<input type="checkbox"/> AD-SIDES	Spoiler laterali cabina - tipo stretto.	<input type="checkbox"/> TD-BAS	Rivelatore per rimorchi senza luci LED
<input checked="" type="checkbox"/> HL-BASIC	Proiettori standard	<input checked="" type="checkbox"/> TD-LED	Rivelatore per rimorchi con luci LED
<input type="checkbox"/> HL-CLEAN	Tergilavafari	<input type="checkbox"/> FRFS-BS	Spazio libero su entrambi i fianchi telaio
		<input type="checkbox"/> FBA-BTF	Attacchi allestimento anteriori di tipo flessibile
		<input type="checkbox"/> FBA-BTSF	Attacchi allestimento anteriori di tipo semiflessibile

Equipaggiamento standard Optional

Fare riferimento alle specifiche pubblicazioni per ulteriori informazioni sulla cabina e sulla catena cinematica.

Per qualsiasi possibilità di combinazione delle specifiche costruttive del veicolo fare riferimento al proprio responsabile del (VSS).

VOLVO si riserva il diritto di cambiamenti delle specifiche di costruzione senza obbligo di preavviso. Le specifiche costruttive possono variare da Paese a Paese.

GAMMA MODELLI

FMX D11 Carro 6x4 sospensioni meccaniche FMX 64R 1L

- HBA-FSFB** Foratura per attacchi allestimento, flessibile e semiflessibile
- HBA-SB** Foratura per attacchi allestimento, rigido
- RBA-T2** Attacchi allestimento posteriori
- CRANEPK1** Preparazione per gru con portata fino a 10tm
- CRANEPK2** Preparazione per gru con portata fino a 20tm
- CRANEPK4** Preparazione per gru con portata fino a 40tm
- AUXL-SPK** Preparazione per fari ausiliari con spartineve
- TAILPRE2** Predisposizione elettrica per sponda ribaltabile tramite Work Remote
- TAILPREP** Predisposizione sponda posteriore
- AESW2** Due interruttori per allestitore (marcati AUX)
- AESW2PK** Due interruttori per allestitore (marcati AUX) e 4 cablaggi per interruttore
- AUXSW-4** Cablaggio per 4 interruttori

Servizi di consegna

- TGW-4GWL**
- FMS-PK** Interfaccia per sistemi di gestione flotta
- DRUT1**
- DRUT2** App My Truck
- DRUT3**
- DRUT4**
- DRUT5**

Volvo Trucks. Driving Progress