

MODELLUTBUD

FMX 6x2 LNG/LBG semidrag luftfjädrad FMX 62T TLA2

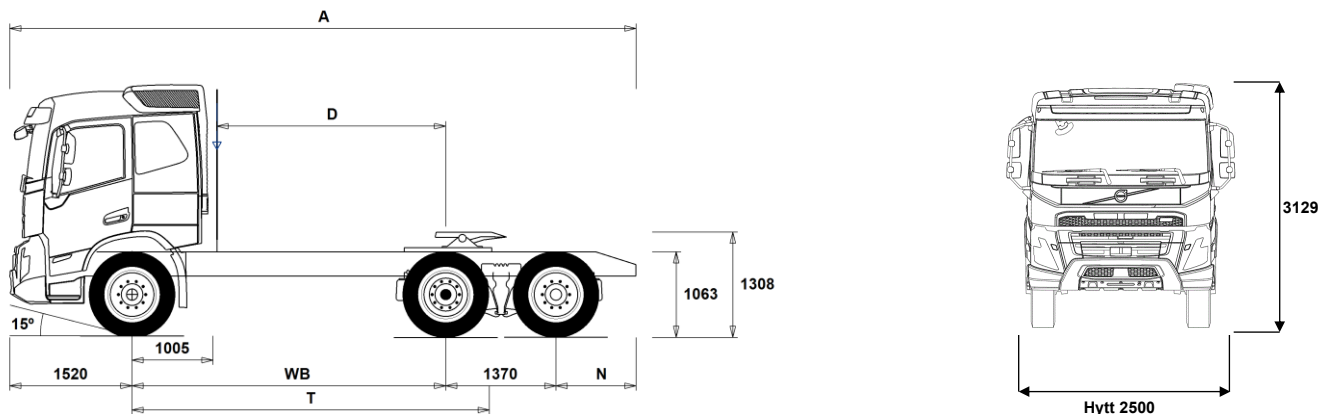

Chassidimensioner [mm]

WB Hjulbas	3900
A Totallängd	7785
D Centrum bakaxel till bakkant hytt	2845
N Bakre överhäng (Min.)	805
N Bakre överhäng (Max.)	995
T Teoretisk hjulbas	4441

Chassivikter [kg]

Framaxel	5050
Bakre boggin	3680
Tjänstevikt	8730

Vändcirkel [mm]

Vändcirkel mellan trottoarkanter	15600
Vändcirkel mellan väggar	17100

Tillåtna vikter [kg]

	Tillåtet	Teknisk
Bruttovikt	26100	26100
Bruttovikt, kombination	44000	44000
Framaxel	7100	7100
Bakre boggin	19000	19000

Viktiga noteringar

Chassidimensioner

Hytthöjd: +312 mm för CAB-HSLP.
D-mått inkluderar ett främre spelrum på 50 mm och för jämnlastbilar också en hjälpram på 100 mm.
Höjden kan variera ± 20 mm för blad och ± 10 mm för luftfjädring.
Alla mått gäller för olastat chassi och eventuella löpaxlar nere. Chassihöjd som använts: CHH-MED.
Höjdändring med chassihöjd CHH-HIGH,FRAME300: 0 mm.

Vikter och dimensioner är baserade på följande däck:

Däck på framaxeln:	315/80R22.5
Däck på drivaxeln:	315/80R22.5
Däck på löp/pusheraxeln:	315/80R22.5

Chassivikter inkluderar olja, vatten, AdBlue, 0 liter bränsle och utan förare. Tjänstevikt kan variera $\pm 3\%$.

Vändcirkelarna är teoretiskt beräknade. Löpaxel som använts: TA-FIXED.

Lagliga vikter kan variera från land till land.

För mer detaljerad information, inklusive vikt för tillvalsutrustning, be din Volvoåterförsäljare att lägga in din specifikation i Volvos viktinformationsprogram (WIS).

Använd inte denna ritning i samband med påbyggnad. Använd Volvos påbyggnadsinstruktioner och chassiritning FMX62TTLA2.

MODELLUTBUD

FMX 6x2 LNG/LBG semidrag luftfjädrad FMX 62T TLA2

Huvudkomponenter

- CHH-HIGH** Chassihöjd hög
- CHH-MED** Chassihöjd medium
- TAG-FIXD** Löpaxel dubbelmonterade hjul
- TAG-FIXS** Löphjulsaxel singelmontage hjul
- FMX-HSL6** Hög sovhytt FMX
- FMX-LSL6** Låg sovhytt FMX
- FMX-SLP6** Sovhytt FMX
- G13S420A**
- G13S460A**
- G13S500A**
- EBR-EPGC** EBR-EPGC Kompressionbroms
- EBR-VEB+** VEB+; motor och kompressionsbroms med avgasstrycksregulator inklusive Exhaust Pressure Governor (EPG) Effekt beroende på motortyp
- AT2412** Växellåda I-SHIFT AT2412 12-växlad, 2400 Nm
- AT2612** Växellåda I-SHIFT AT2612 12-växlad, 2600 Nm
- AT2812** Växellåda I-SHIFT AT2812 12-växlad, 2800 Nm
- ATO2612** Växellåda I-SHIFT ATO2612 12-växlad, 2600 Nm (Överväxlad)
- ATO3112** Växellåda I-SHIFT ATO3112 12-växlad, 3100 Nm (Överväxlad)
- RSH1370F** Bakaxel RSH1370F Navreduktion tågvikt 70 ton
- RSS1344C** Bakaxel typ RSS1344C
13 tonns axel Max.Tågvikt 44 ton
- RSS1344F** Bakaxel, enkelväxel, 13 t axeltryck, 44 t tågvikt
- RSS1352B**
- RSS1370B** Bakaxel, Enkelväxel, 13 tons axeltryck och 70 tons tågvikt
- RSS1370C** Bakaxel, enkelväxel, 13t axeltryck, 70t tågvikt. version C
- Paketval**
- DRIV-EXT** Förarpaket uttökat
- DRIV-SEL** Förarpaket
- 1LVIVNFM** Vil- och sovpaket FM, enkel
- 2LVIVNFM** Vil- och sovpaket FM, dubbel
- INFOHIGH** Infotainment paket
- SAFE-EXT** Utökat Förarassistanspaket
- SAFE-SEL** Förarassistanspaket
- Chassi Layout**
- FST-AIR** Luftfjädring fram med nivåreglering
- FST-PAR** Parabelfjädring fram
- FSLs-BAS** Basnivå för reglering av luftfjädring fram
- FSLs-HI** Nivåreglering hög
- FAL10.0** Framaxeltryck 100 ton OBS Endast till kran o plogbilar med extremt framaxeltryck
- FAL7.1** Framaxeltryck 71 ton
- FAL7.5** Framaxeltryck 7,5 ton
- FAL8.0** Framaxeltryck 80 ton
- FAL8.5** Framaxeltryck 8,5 ton
- FAL9.0** Framaxeltryck 9,0 ton
- FSTAB** Krängningshämmare främre
- FSTAB2** Krängningshämmare främre medium styv
- FSTAB3** Krängningshämmare främre styv
- RAL19** Boggityck 19 ton
- RAL22.5** Boggityck 22,5 ton
- RSTAB1** Krängningshämmare bakre
- RSTAB2** Krängningshämmare medium, styv
- RSTAB3** Krängningshämmare bakre
- RALIM105** Bakaxeltrycksbegränsare max. 10,5 ton
- RALIM115** Bakaxeltrycksbegränsare max. 11,5 ton. Hastighetsreglerad
- RALIM15** Bakaxeltrycksbegränsare max. 15 ton
- RALIM20** Bakaxeltrycksbegränsare max. 20 ton
- RALIM95** Bakaxeltrycksbegränsare max. 9,5 ton
- ASF-DL1** Ett köräge för luftfjädring
- ACTST-TO** Dynamisk styrservo (VDS)
- ASFE-BAS** VDS med basfunktion
- ASFE-OG** VDS med Styrassistans
- ASFE-PO** VDS med Personliga inställningar och Styrassistans
- ASFE-PS** VDS med Personliga inställningar
- PSS-SING** Styrsystem, enkelt
- PSP-VAR** Servostyrning variabelt flöde
- EBS-MED** EBS medium paket med "brake blending" (om tillstatsbroms finns), strömställare för hjälp vid start i backe, varning för hög bromstemperatur samt dålig bromsprestanda
- RST-AIR** Luftfjädring bak med kontrollbox för nivåreglering, placerad i
- RST-AIR6** Luftfjädring med reducerat lufttryck
- SUSPL-EC** Nivåreglering för luftfjädring, elektroniskt manöverreglage
- FRAME300** Ramhöjd (300 mm)
- FST7070** Ramprofil godstjocklek 7 mm
- FST8080** Ramprofil godstjocklek 8 mm
- FIL-EEEB** Innerline från motorns bakkant till bogglisut
- FIL-TXEB** Innerline från växellåds tvärbalk till bak boogie
- BBOX-EF** Batterilåda i bakre överhäng
- 2BAT210C** AGM batterier 2x210 Ah
- 2BATT225** Batterier 2x225Ah med 24 V spänning
- BATTAMP** Volt och amperemätare
- BATTIND** Batteriindikator för laddnivå
- ADR1** ADR utrustning med 1 st huvudströmbrytare monterad i hytt
- ADR2** ADR utrustning med 2 st huvudströmbrytare varav en monterad i hytt och en monterad utvändigt på hytrygg höger sida
- MSWI-A** Huvudströmbrytare för ADR
- MSWI-R** Huvudströmbrytare fjärrmanövrerat
- ADTP-BC** AdBlue tank delvis under hytt
- ADTP-R** AdBlue tank höger sida
- ADB050** AdBlue-tank 50 Liter
- ADB064** 64 liters AdBlue tank
- ADB112** AD-BLUE tank 112 L
- FCAP-L** Bränsletanklock, läsbar
- FUFF-AS** Bränslepåfyllningsystem med anti spillsystem
- FUFF-ATS** Bränslepåfyllningsystem med antispill och antistöldsystem
- LGAS205** Vänstermonterad 205 kilogram gastank
- ESH-REAR** Ljuddämpare horisontellt monterad med bakåtriktat utblås
- ESH-RIGH** Ljuddämpare horisontellt monterad med högerriktat utblås
- WHC-FOL2** Stoppklossar, 2 st. vikbara
- WHCP-T** Stoppklossar transportmonterade
- TB-R80** Verktygslåda i svart plast monterad höger sida, läsbar, 800 mm bred Maxlast 130 kg
- CHAIN-S** Snökedjor
- HOOK-SC** Krok för snökedjor
- TOWF-HD1** 1 dragsprint i front
- RFEC-B**
- TOWR-ONE** Bogserbygel, bakre
- TREL15** 15 polig kabel för elektrisk släpvagnskoppling
- TREL7** 1 st. 7-polig elektrisk släpvagnskoppling (24N)
- TREL7-7** 2 st. 7-poliga elektriska släpvagnskopplingar
- TBC-DUO** Duomatic anslutning för släpvagnsbroms
- TBC-EC** Bosch anslutning för släpvagnsbroms
- TRBR-HCF** Fullt handreglage för släpvagnsbroms (Ej ADR)
- TRBR-STA** Släpvagnsbroms
- TRB-STRE** Släpvagnsbroms "Stretch" utökad bromsförmåga förhindrar "fällkniv" effekt

Standardutrustning

Tillvalsutrustning

För mer detaljerad information om hytt- och drivlinekomponenter, se separata datablad.

För all möjlig tillvalsutrustning och utrustningskombinatorik, kontakta din Volvoåterförsäljare som kan skapa en specifikation som tillgodoser dina krav med hjälp av Volvos säljstödprogram (VSS).

Fabriken förbehåller sig rätten att modifiera konstruktionen och ändra utrustning utan förvarning. Specifikationen kan variera från land till land.

MODELLUTBUD

FMX 6x2 LNG/LBG semidrag luftfjädrad FMX 62T TLA2

<ul style="list-style-type: none"> ■ RFEND-B Bakskärm, tredelad ■ RFH-BAS Std. höjd på bakskärmstopp □ RFH-HIG Högsta möjliga bakskärmstopp □ RFH-LOW Lägsta möjliga bakskärmstopp □ ATANK-AL Lufttankar i aluminium ■ ATANK-ST Lufttankar i stål ■ TL-LED Bakljus, LED ■ BLIGHT-E Bromsljus blinkande utförande 	<ul style="list-style-type: none"> ■ 24A110BL Generator 24v 110 Ampere □ 24A150BL Generator 24v 150 Ampere □ 24A180BL Generator 24v 180 Ampere □ 24AL110B Generator med 110 A kapacitet 24 V □ 24AL150B Generator med 150 A kapacitet ■ FUEFE2LW Stort dubbelt bränslefilter med vattenseparering ■ EST-AID EL-startelement motor □ 220EBH15 Elektrisk motordoppvärmare 220 volt, 1,5 kW □ PTER-DIN DIN koppling på motorkraftuttag DIN5462 för direktmonterad pump □ PTR-D Bakre lågvarvigt kraftuttag för direktmontering av hydraulpump Max effektuttag 65 kW, max 600 Nm totalt □ PTR-DH Bakre högvarvigt kraftuttag för direktmontering av hydraulpump Max effektuttag 65 kW, max 400 Nm totalt □ PTR-DM Bakre medelvarvigt kraftuttag för direktmontering av hydraulpump Max tillåtet effektuttag totalt 65 kW, max 400 Nm totalt □ PTR-F Bakmont. lågvarvit kraftuttaget, 1 bak SAE Fläns anslutning för (max. 1000 Nm) □ PTR-FH Bakmonterat högvarvigt kraftuttag Max tillåtet effektuttag 65 kW Max 400 Nm totalt □ PTR-FL Bakmonterat lågvarvigt kraftuttag Max tillåtet effektuttag 65 kW Max 400 Nm totalt □ PTRD-D Bakre kraftuttag för direktmontering av dubbla hydraulpumpar Max tillåtet effektuttag totalt: Främre yttre; 75 kW (90) Bakre inre; 75 kW (100) Max 550 Nm totalt på respektive då båda är inkopplade, eller max 1000 Nm endast bakre inre inkopplat □ PTRD-D1 Bakre kraftuttag med en medbringare samt för direktmontering av hydraulpump Max tillåtet effektuttag 75 kW (90), max 870 Nm totalt □ PTRD-D2 Bakre kraftuttag med 2 medbringare samt förberedd för direktmontering av hydraulpump Max tillåtet effektuttag Främre yttre; 75 kW (90) Bakre yttre; 75 kW (90) Bakre inre; 75 kW (100) Max 550 Nm totalt på respektive □ PTRD-F Dubbelt bakre kraftuttag med en medbringare riktat bakåt Max tillåtet effektuttag 75 kW (90) Max 870 Nm totalt □ HPG-F101 Hydraulpump F1-101 för växellådsmonterade kraftuttag □ HPG-F41 Hydraulpump F1-41 för växellådsmonterade kraftuttag □ HPG-F51 Hydraulpump F1-51 för växellådsmonterade kraftuttag □ HPG-F61 Hydraulpump F1-61 för växellådsmonterade kraftuttag □ HPG-F81 Hydraulpump F1-81 för växellådsmonterade kraftuttag
<p>Fälgr och däck</p> <ul style="list-style-type: none"> □ RT-AL Aluminiumfälgr standardhåll □ RT-ALDP Aluminiumfälgr Dura Bright standardhåll □ RT-ALDPD Aluminiumfälgr Dura Bright kompatibla håll □ RT-ALDU Aluminiumfälgr kompatibla håll ■ RT-STEEL Stålfälgr □ WCAP Navkapslar i polamidplast □ SPWT-D Komplet reservhjul lika drivaxel □ SPWT-F Komplet reservhjul lika framaxel □ SWCP-T Reservhjulshållare, transportmontering □ SWCP-TP Reservhjulshållare + däck, transportmontering □ JACK-12T 12 tons domkraft □ JACK-15T 15 tons domkraft □ JACK-20T 20 tons domkraft □ TOOLKIT Verktygssats □ INFLAHS Luftpåfyllningsslang för däck 10 - 20 m □ GAUGE-TP Lufttrycksmätare däck <p>Utrustning Drivlina</p> <ul style="list-style-type: none"> □ TRAP-HD Förstärkt växellåda ■ DRM-BE Kör lägen för drivlinan. Standard och ekonomiskt □ DRM-E Kör läge, Ekonomiskt □ PVT-MAP I-See med Information om topografi via karta, GPS och centralt sparad data ■ PVT-MTM I-See med Information om topografi via karta, GPS och centralt sparad data och trafikmeddelanden ■ CRUIS-E Farthållare med ECO roll och I-cruise ■ AMSO-AUT I-shift med "kick-down", funktion ger även möjlighet att justera växelvalet med växelspakens knappar under start och körning i automatläge □ AVO-ENH Välj detta alternativ för att få bättre startförmåga och körbarhet vid körning på dåliga vägar: <ul style="list-style-type: none"> – Förbättrad funktionalitet i P-mode (P+); färre växlingar och växlingar vid högre motorvarvtal – Kräver inte lika mycket körning i manuell läge • Förbättrat manuell läge, kan ligga kvar längre på valda växlar • Bättre start/igångkörande när fordonet har fastnat – Gunga loss funktion tack vare snabbare i och urkoppling av växlar – Extra moment vid start (1:ans växel) □ APF-ENH Utökade kraftuttagsfunktioner för I-shift □ RET-TH Retarder, växellådsmonterad hydraulisk kompaktretarder ■ TC-MAO Oljekylare för växellåda (luft/olja) □ TC-MAOH2 Oljekylare för växellåda, luft/vatten/olja med extra hög prestanda Växellådsmonterad ■ 2COM1100 Luftkompressor 2 cylindrig, max kapacitet 1100 l/min □ 2COMP900 Luftkompressor, 2 cylindrig med maxkapacitet 900 l/min □ CLU-AIRC In- och urkopplingsbar luftkompressor ■ AIRIN-HI Luftintag för motor, högt utförande □ AIRIN-LO Luftintag för motor, lågt utförande □ ACL1ST-S Luftrenare med två filter, primär och sekundärfilter 	<p>Hytt invändigt förarmiljö</p> <ul style="list-style-type: none"> ■ STWPOS-L Vänsterstyrd □ STWM-LE Läderratt □ STGW-AD2 Övre rattjustering med "neck tilt" ■ STGW-ADJ Rattjustering □ AIRBAG Airbag på förarsidan (måste kombineras med påtaget säkerhetsbälte) □ DRC-AMII Automatisk regenerering med möjlighet att avbryta processen ■ DRC-AUTO Automatisk regenerering i körning ■ 1DAYDIG4 □ ARSL Extra hastighetsbegränsare via strömställare i hytt ■ ESP-BAS1 ESP elektroniskt stabiliseringsprogram □ ESPC-RO ESP strömställare möjlighet att styra stabiliseringsprogram. På/Reducerat/Av Vid körning med avslaget ESP aktiveras system igen vid 40 km/h □ HWSS-ACB Kollisionsvarningssystem inkl. ACC och nödbromssystem ■ HWSS-FCB Kollisionsvarningssystem inkl. nödbromssystem ■ LSS-DW Körfältsassistans, varningssystem som varnar när lastbilen kommer för nära väglinjer □ LSS-DW3 Körfältsassistans med aktiv styrhjälp (Pilot Assist)
<ul style="list-style-type: none"> ■ Standardutrustning □ Tillvalsutrustning 	

För mer detaljerad information om hytt- och drivlinekomponenter, se separata datablad.

För all möjlig tillvalsutrustning och utrustningskombinatorik, kontakta din Volvoåterförsäljare som kan skapa en specifikation som tillgodoser dina krav med hjälp av Volvos säljstödprogram (VSS).

Fabriken förbehåller sig rätten att modifiera konstruktionen och ändra utrustning utan förvarning. Specifikationen kan variera från land till land.

MODELLUTBUD

FMX 6x2 LNG/LBG semidrag luftfjädrad FMX 62T TLA2

- LCS2**
- **LCS4** Varningssystem sidokollision, båda sidor
- **DAS-W** Uppmärksamhets hjälp (Driver Alert Support) varnar om föraren börjar bli trött
- RSENS-W** Regnsensor, för vindrutetorkare med intervall inställning
- **CU-ECC** Luftkonditionering med automatisk temperaturkontroll
- CU-ECC2** Luftkonditionering med automatisk temperaturkontroll inkl solsenor, dimsensor luftkvalite sensor samt filter
- **IGT-BUT** Tändningstyp, knapp
- **IMMOBIL** Elektronisk startspärr (immobilizer)
- ALARM-B** Volvos lastbilsalarm, bevakar dörrar, frontlucka och bagageluckor Larmar även om hytten tippas samt om någon rör sig i hytten eller om batterierna kopplas ifrån Sirén larmar (100dB A) i 28 sekunder, är tyst i 5 sekunder och sedan repeterar i 5 minuter Strömställare i hytt Godkänd av TNO och Tatcham för högsta klass Stöldlarm för hytt, påbyggnad och trailer
- ALARM-E**
- PHONE-PK** Förberedd för telefonmontage. GSM-Antenn, kablage,
- ISUNS-BS** Invändigt solskydd båda sidor
- **ISUNS-DS** Invändigt solskydd förarsida
- ISUNF-B** Invändigt solskydd
- ISUNF-MD** Invändigt solskydd med "rakspegel"
- ISUNF-RE** Elektrisk manövrerad solskyddsskärm i textil intrigerad i övre radiohylla
- **ISUNF-RM** Manuellt manövrerad solskyddsskärm i textil intrigerad i övre radiohylla
- ADFS** Två DIN fack
- BUPALARM** Akustiskt backvarning
- RTOLL-PK** Förberedelse för vägtullsdebitering Tyskland, så kallad Mauten Mauten box ingår inte i prepareringen
- LOADIND** Lastindikator
- REMC-MF** Multifunktionell fjärrkontroll
- **FIREXT3S** Brandsläckare 3 kg placerad i hytt
- WARNEST** Varningsväst
- **AIDKIT** Första hjälpen-sats
- AIDKIT1B**
- WARNLAMP** Portabel batteridrivna varningslampa (blytjux)
- LAMP-IN** Inspektionslampa
- BULBKIT** Lamp- och säkringskit
- WRITEPAD** Skrivplatta
- DST-CF5** Förarstol, komfort, luftfjädrad samt el. uppvärmd. Säkerhetsbälte inbyggt i stol. Klädsel på stolar beroende på val av interiör
- DST-CF6** Förarstol, komfort, luftfjädrad samt el. uppvärmd. Ventilrad sittyndna. Säkerhetsbälte inbyggt i stol. Klädsel på stolar beroende på val av interiör
- SBD-RED** Säkerhetsbälte Rött, Förare och passagerare
- SBPRE-DS** Förspännare för säkerhetsbälte, förarstol
- PST-CF5** Passagerar stol, komfort, luftfjädrad och eluppvärmd Säkerhetsbälte inbyggt i stol
- **PST-STD2** Passagerarstol, Standard
- SBPRE-PS** Förspännare för säkerhetsbälte, passagerarstol
- ARMRE-BB** Armstöd 2 st. På förar - och pass.stol
- ARMRE-DB** Armstöd båda sidor förarstol
- ARMRE-PB** Armstöd. Båda sidor endast passagerarstol
- ARU-BAS** Armstöd i vinyl
- ARU-LEA** Armstöd i läder
- **FMAT-RUB** Gummimattor
- FMAT-T2E** Gummi- och textilmattor
- FMAT-TX2** Gummi och textilmattor (Textilmattor bipackade)
- **LBK70** En bädd 700 mm
- MATL-FI** Resårmatrass med spiralfjädrar och jämn hårdhet över 100 kg
- **MATL-SF** Resårmatrass med spiralfjädrar hårdare mellansektion för bättre sittkomfort upp till 100 kg
- MATL-SO** Resårmatrass med spiralfjädrar hårdare mellansektion för bättre sittkomfort upp till 85 kg
- OLMAT-BA** Bäddmatrass
- OLMAT-PR** Bäddmatrass Premium
- TBK60F** Översäng 600 mm bredd, vikbar huvudända
- TBK70F** Översäng 700 mm bredd, vikbar huvudända
- PH-CAB2** Parkeringsvärmare hytt diesel driven
- PH-ENGCA** Parkeringsvärmare motor och hytt, diesel driven
- PH-SS** Rastvärmare
- SLCP-BAS** Kontrollpanel i sovhytt för interiör belysning, parkeringsvärmare, taklucka, centrallås
- SAFE** Låsbart säkerhetsskåp i metall, placerad under säng i förvaringsfacket
- ETSB-F** Främre förvaringsbox på motortunnel
- ETSB-FS** Främre- och sido förvaringsbox
- ETSB-S** Förvaringsbox höger sida motortunnel
- RUS-BAS** Förvaringsfack bakre övre (154 L, 300mm hög)
- RUS-HIG** Förvaringsutrymme bakre övre (245 L, 440mm hög)
- TABLE** Bord
- REF-ICPK** Förberedelse för kylbox
- REFR-RUS** Kylskåp i bakre övre förvaringsfack 28 l
- MICRO-PK** Kablage för microugn
- BOTH-D** Flaskhållare, under instrumentbrädans mittsektion
- COFMA-PK** Elkablage för kaffebyggare draget till hytt
- **INLI-BAS** Interiörljus standard
- INLI-NL** Interiörljus, nattbelysning
- INLI-NLD** Interiörljus, nattbelysning med dimmerfunktion
- ARL-FLEX** Flexibla läslampor
- **RH-EE** Takfönster i tonat glas
- RH-ER** Taklucka, förstärkt, nödutgång
- RH-ETR** Taklucka i tonat glas, elektrisk öppning
- RH-MTR** Taklucka, tonat glas, manuell öppning
- **GLAS-TIN** Färgade glasrutor runt om
- SWIND-BS** Sidofönster V-H sida
- SWIND-PS** Extra sidofönster passagerarsida
- AWIND-RF** Bakruta
- VANMIR** "Rakspegel" i radiohylla
- AS-FUS** Extra övre förvaringshylla
- INFOT-PK** TV-prep ovan vänster dörr

Hytt Utvändigt

- **EXTL-BAS** Yttre utformning basnivå (EXTL-BAS)
- **DGLAS-H** Härdat fönsterglas i dörrar
- DGLAS-L** Laminerat fönsterglas i dörrar
- **BUMP-HD** Anläggningsstötfångare i stål
- GUARD-EH** Skydd för oljesump motor
- **BUGNET** Kylarskydd mot insekter
- CTILT-P-E** Elektrisk hyttipp
- **CTILT-P-M** Manuell hyttipp
- FCABS-A** Luftfjädrad främre hyttfjädring
- **FCABS-M** Mekanisk främre hyttfjädring

■ Standardutrustning

Tillvalsutrustning

För mer detaljerad information om hytt- och drivlinekomponenter, se separata datablad.

För all möjlig tillvalsutrustning och utrustningskombinatorik, kontakta din Volvoåterförsäljare som kan skapa en specifikation som tillgodoser dina krav med hjälp av Volvos säljstödprogram (VSS).

Fabriken förbehåller sig rätten att modifiera konstruktionen och ändra utrustning utan förvarning. Specifikationen kan variera från land till land.

MODELLUTBUD

FMX 6x2 LNG/LBG semidrag luftfjädrad FMX 62T TLA2

<input type="checkbox"/> RCABS-A	Luftfjädrad bakre hyttfjädring	<input type="checkbox"/> 5WH210	Vändskivehöjd över profil, 210 mm
<input checked="" type="checkbox"/> RCABS-M	Mekanisk bakre hyttfjädring	<input type="checkbox"/> 5WH220	Vändskivehöjd, 220 mm
<input type="checkbox"/> MIRCFCPX	Eluppvärmade backspeglar med vidvinkelspeglar inkl. närsiktsspegel och hörnkamera på passagerarsidan	<input type="checkbox"/> 5WH230	Vändskivehöjd, 230 mm
<input type="checkbox"/> MIRC MCP	Spegelsystem, kamerabaserat med hörnkamera	<input type="checkbox"/> 5WT-FO14	Fontaine 150SP pressad stålskiva
<input type="checkbox"/> MIRCMS	Spegelsystem, kamerabaserat utan hörnkamera	<input type="checkbox"/> 5WT-FO15	Fontaine 150SF gjuten flyttbar
<input checked="" type="checkbox"/> MIRC COMFX	El-styrda och eluppvärmade robusta backspeglar med vidvinkelspeglar v-h sida inklusive närsiktsspegel på passagerarsidan	<input checked="" type="checkbox"/> 5WT-JO10	Jost JSK 36, skiva i pressad plåt
<input checked="" type="checkbox"/> AMIR-F20	Utvändigt främre närsiktsspegel med ökat siktfält framför hytt	<input type="checkbox"/> 5WT-JO8	Jost JSK 37 gjuten
<input type="checkbox"/> SUNV-H	Yttre solskydd	<input type="checkbox"/> 5WT-JO9	Jost JSK 42 gjuten
<input type="checkbox"/> AD-ROOF	Takluftriktare	<input type="checkbox"/> 5WT-SH	SAF-Holland/+GF+ SK-S 36.20 V gjuten skiva
<input type="checkbox"/> AD-SIDEL	Breda sidoluftriktare på bakkant hytt. För semidragare	<input checked="" type="checkbox"/> 5WLM-B	Smörjning vändskiva
<input type="checkbox"/> AD-SIDES	Smala sidoluftriktare på bakkant hytt för jämnlast chassin	<input type="checkbox"/> 5WLM-L	
<input type="checkbox"/> HL-BHID2	Xenonlampor hel och halv ljus Bi-Xenonljuset nyttjas även till helljus och ljusbilden ändras med en skärm som dras bort när helljuset tänds Bi-Xenonljuset kompletteras med H1-lampa vid helljus för ultimata ljusbild LED Huvudstrålkastare	<input type="checkbox"/> 5WL-S1	Smörjning vändskiva + låsning
<input checked="" type="checkbox"/> HL-LED		<input type="checkbox"/> 5WL-S2	
<input type="checkbox"/> HBDA-A	Automatisk helljusautomatik	<input type="checkbox"/> TCIND	Trailerkoppling indikation
<input checked="" type="checkbox"/> HL-CLEAN	Strålkastar rengörare typ högtrycksspjoling	<input checked="" type="checkbox"/> RDECK	Gångbord mellan ramsida 510 mm
<input type="checkbox"/> HLP-ST	Strålkastarskydd i stål	<input type="checkbox"/> RDECK-M	Tredelat gångbord, två bord över ram och ett bord över batterilåda/tank
<input type="checkbox"/> ASL-RF2	2 st extra fjärrljus i tak	<input type="checkbox"/> SRWL-PK	Förberedelsepaket för chassimonterad arbetsbelysning och en 3-läges strömställare (På/Av/Back)
<input type="checkbox"/> ASL-RFPK	Förbredelse för fjärrljus i tak	<input type="checkbox"/> SWL-2RW	Två vita arbetslampor monterade bak på chassit (vänster/höger sida) och en 2-läges strömställare (På/Av)
<input type="checkbox"/> BEACOA2F	2 st roterande varningsljus mont framkant tak	<input type="checkbox"/> SWL-PK	Kabel fördragnig för lastljus på sidan ram Max 280 W, 2-läges strömställare
<input type="checkbox"/> BEACOA2R	2 st roterande varningsljus mont bakkant tak	<input type="checkbox"/> WL-TA1W	Vändskive/arbets belysning med vittljus
<input type="checkbox"/> BEACON-P	Förberedd kabeldragnig för varningsljus på tak	<input type="checkbox"/> WLC-H2W	2 st vita LED arbetsljus monterade bakkant hyttak
<input type="checkbox"/> BEACONA4	Fyra stycken roterande varningsljus	<input type="checkbox"/> WLC-PKH	Förberedelsepaketet för högt monterade arbetslampor
<input type="checkbox"/> CABPT-R1	Kabelgenomföring i hyttak	<input type="checkbox"/> WLC-PKL	Förberedelsepaketet för lågt monterade arbetslampor
<input checked="" type="checkbox"/> CABPT-R2	Två st kabelgenomföringar i tak	<input type="checkbox"/> WLC-PKLH	Förberedelsepaketet för lågt och högt monterade arbetslampor
<input type="checkbox"/> SPOTP-F	Förberedd för fjärrljus i fronten	<input type="checkbox"/> ECBB-BAS	Elcentral för påbyggare
<input type="checkbox"/> SPOTP-R	Förberedd kabeldragnig för fjärrljus på hyttak	<input type="checkbox"/> ECBB-HIG	Elcentral för påbyggare samt påbyggare modul
<input type="checkbox"/> SPOTP-RF	Förberedd för fjärrljus i front och hyttak max 2x280 W	<input checked="" type="checkbox"/> ECBB-MED	Elcentral för påbyggare, medium (ej för plog!)
<input type="checkbox"/> ROS-IL	Belysning i ljusskylt	<input type="checkbox"/> BBCHAS1	7-poligt eluttag för påbyggare
<input type="checkbox"/> ROS-IL2	Belysning i ljusskylt med bipackad strömbrytare	<input type="checkbox"/> BBCHAS3	3 st. 7-poliga eluttag för påbyggare
<input type="checkbox"/> ROS-ILP	Förberedd för ljusskylt	<input type="checkbox"/> BEPR-T2	El prep chassi för tipp för fjärrkontroll
<input type="checkbox"/> CSGN-FMX	Dekal "FMX" i ljusskylt	<input type="checkbox"/> EXSTER	VDS med Fjärrstyrning
<input checked="" type="checkbox"/> HORN-F1S	Signalhorn innanför grill	<input checked="" type="checkbox"/> TD-LED	Elstyrenhet för LED ljus på för släp
<input type="checkbox"/> HORN-R2S	Två tryckluftshorn monterat på vardera sidan av taket	<input type="checkbox"/> AUXL-SPK	Prep för snöplog
<input type="checkbox"/> ANT-CBR	Antenn för kommunikationsradio 25 mhz	<input type="checkbox"/> TAILPRE2	Prep. för baggavelift, manövrering via fjärrkontroll
<input type="checkbox"/> ACCBR-AP	Främre, mitre och bakre takbåge, för montering av diverse utrustning	<input type="checkbox"/> TAILPREP	Förberedelse för baggavelift
<input type="checkbox"/> ACCBR-F	Främre takbåge, för montering av diverse utrustning	<input type="checkbox"/> AESW2	2 st extra bistabila strömställare
<input type="checkbox"/> ACCBR-FM	Fram och mittmonterad takbåge, för montering av diverse utrustning	<input type="checkbox"/> AESW2PK	2 st extra bistabila digitala strömställare och kablage för 4 strömställare
<input type="checkbox"/> ACCBR-FR	Främre och bakre takbåge, för montering av diverse utrustning	<input type="checkbox"/> AUXSW-4	Förberedd kabeldragnig för 4 strömställare
<input type="checkbox"/> ACCBR-M	Mitre takbåge, för montering av diverse utrustning		
<input type="checkbox"/> ACCBR-R	Bakre takbåge, för montering av diverse utrustning		
<input type="checkbox"/> ACCBR-RM	Bakre och mitre takbåge, för montering av diverse utrustning		
<input type="checkbox"/> REFS-TW	Vita reflexstripes för hyttsida bipackade		
<input type="checkbox"/> REFS-TY	Orange reflexstripes för hyttsida bipackade		

Påbyggnad

<input type="checkbox"/> 5WM-ASM	Medium L-profiler 50 mm för Jost pneumatisk flyttbara vändskiva (5WT-JOS)
<input checked="" type="checkbox"/> 5WM-ISOM	50 mm L-profiler
<input type="checkbox"/> 5WM-LPRO	Flänsmonterad L-profil
<input type="checkbox"/> 5WM-MASM	Manuellt flyttbart vändskiverede för 50 mm L-profiler
<input type="checkbox"/> 5WH150	Vändskivehöjd över profil- och monteringsplatta, 150 mm
<input type="checkbox"/> 5WH175	Vändskivehöjd över profil, 175 mm
<input checked="" type="checkbox"/> 5WH185	Vändskivehöjd över profil- och monteringsplatta, 185 mm
<input type="checkbox"/> 5WH195	Vändskivehöjd över profil, 195 mm
<input type="checkbox"/> 5WH200	Vändskivehöjd över profil, 200 mm
<input type="checkbox"/> 5WH205	Vändskivehöjd, 205 mm

Standardutrustning

Tillvalsutrustning

För mer detaljerad information om hytt- och drivlinekomponenter, se separata datablad.

För all möjlig tillvalsutrustning och utrustningskombinatorik, kontakta din Volvoåterförsäljare som kan skapa en specifikation som tillgodoser dina krav med hjälp av Volvos säljstödprogram (VSS).

Fabriken förbehåller sig rätten att modifiera konstruktionen och ändra utrustning utan förvarning. Specifikationen kan variera från land till land.

MODELLUTBUD

FMX 6x2 LNG/LBG semidrag luftfjädrad FMX 62T TLA2

Volvo Trucks. Driving Progress