

MODEL SERIE

FMX Gas Powered 6x2, Bogietrækker, Luftaffjedring bag (TLA 01) FMX 62T TLA2

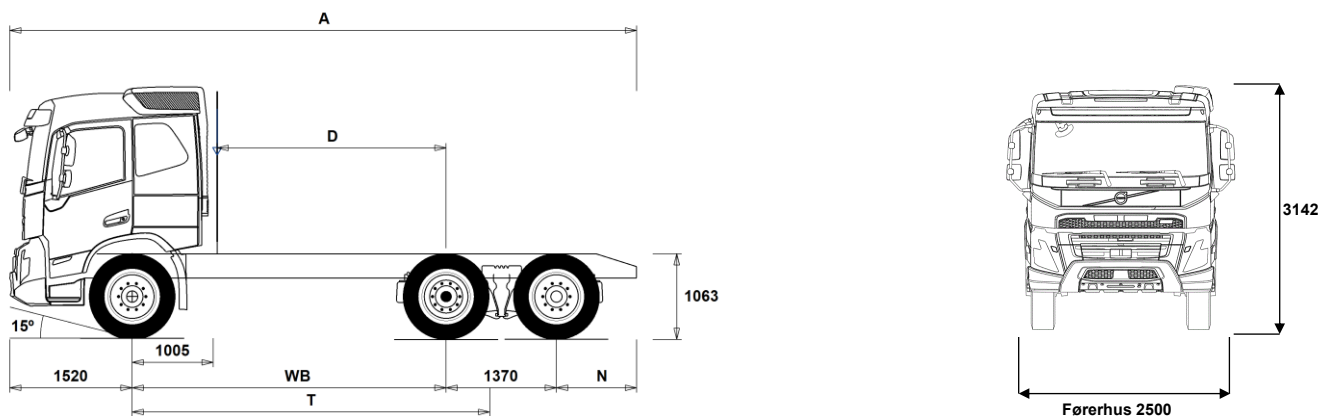

Chassisdimensioner [mm]

WB Akselafstand	3900
A Total chassislængde	7785
D Bagakselcentrum til bagkant luftindtag	2845
N Bagerste overhæng (Min.)	805
N Bagerste overhæng (Maks.)	995
T Teor. WB	4441

Chassisvægte [kg]

Foraksel	4580
Bogie	3815
Egenvægt	8395

Vendediameter [mm]

Vendediameter, målt ved vejbane	15600
Vendediameter, målt mellem to vægge	17100

Vægte [kg]

	Lovlige	Tekniske
Totalvægt lastvogn	26000	26100
Vogntogsvægt	44000	44000
Foraksel	7100	7100
Bogie	19000	19000

Noter

Chassisdimensioner

Førerhushøjde: +312 mm for CAB-HSLP.

D-målet inkluderer frigang på 50 mm samt for lange chassier en hjælperamme på 100 mm.

Højder kan variere ± 20 mm ved bladfedre og ± 10 mm ved luftaffjedring.

Alle dimensioner er ved ubelastet chassis og evt. løbeaksel sænket. Anvendt chassishøjde: CHH-HIGH.

Højde ændring med chassis højde CHH-MED, FRAME300: 0 mm.

Vægte og dimensioner er baseret på følgende dæk:

Dæk, foraksel:	315/80R22.5
Dæk, drivaksel:	315/80R22.5
Dæk, løbe/pusheraksel:	315/80R22.5

Chassisvægte inkluderer oile, vand, AdBlue, 0 liter brændstof og ingen chauffør. Egenvægt kan variere $\pm 3\%$.

Vendediameterne er teoretisk beregnede. Løbeaksel: TA-FIXED.

Lovlige vægte kan variere fra land til land.

For mere detaljeret vægtinformation samt vægt af evt. ekstraudstyr, kontakt din lokale Volvo forhandler.

Anvend IKKE denne tegning ved opbygning af chassiset. Der henvises til Volvos opbygningsinstruktioner samt til chassistegning FMX62TTLA2.

MODEL SERIE

FMX Gas Powered 6x2, Bogietrækker, Luftaffjedring bag (TLA 01) FMX 62T TLA2

HOVEDKOMPONENTER

- CHH-HIGH** Chassishøjde - Standard (CHH-HIGH)
 - CHH-MED** Chassishøjde - Medium (CHH-MED)
 - TAG-FIXD** Fast løbeaksel m. tvillingmonterede dæk.
 - TAG-FIXS** Fast løbeaksel m. enkeltmonterede dæk.
 - FMX-HSL6** Globetrotter-Førerhus
 - FMX-LSL6** Langt førerhus med lavt tag
 - FMX-SLP6** Langt førerhus
 - G13S420A** LNG Motor, 13 liter, 420 hk (315 kW), 2100 Nm
 - G13S460A** LNG Motor, 13 liter, 460 hk (345 kW), 2300 Nm
 - G13S500A** LNG Motor, 13 liter, 500 hk (375 kW), 2500 Nm
 - EBR-EPGC** Motorbremse EBR-EPGC kompressionmotorbremse til I-Shift kan opgraderes til Volvo Engine Brake med 5 indstillinger 11 liter: 160 kW. 13 liter: 175 kW.
 - EBR-VEB+** Motorbremse - Volvo Engine Brake Plus (VEB+). kompressionsmotorbremse (opfylder ADR retarder krav) Maks. bremseeffekt - se datablad
 - AT2612** I-Shift - Gearkasse, AT2612, split/rangegearkasse med 12 gear frem og 4 baggear. Fuldautomatisk gearskiftesystem uden koblingspedal. Gearskiftesystemet er elektronisk styret og er integreret med motor- og bremseelektronikken.
 - ATO2612** I-Shift, Overdrive gearkasse, ATO2612 split/rangegearkasse med 12 gear frem og 4 baggear. Fuldautomatisk gearskiftesystem uden koblingspedal. Gearskiftesystemet er elektronisk styret og er integreret med motor- og bremseelektronikken.
 - RSH1370F** Bagaksel RSH1370F med navreduktion og differentialespærre.
 - RSS1344C** Bagaksel RSS1344C, enkeltgearet med differentialespærre.
 - RSS1344E** Bagaksel, RSS1344E, 13/44 tons enkeltgearet med differentialespærre.
 - RSS1352A** Bagaksel, RSS1352A, 13/52 tons uden navreduktion.
 - RSS1370A** Bagaksel, RSS1370A, 13/70 tons enkeltgearet med differentialespærre.
 - RSS1370B** Bagaksel, RSS1370B, 13/70 tons enkeltgearet med differentialespærre.
- ### PAKKER
- DRIV-EXT** Drive Pakke - Extended
 - DRIV-SEL** Komfort førerhuspakke.
 - 1LIVINFM** Indretning 1 (1 køje)
Indhold se produktblad
 - 2LIVINFM** Indretning 2 (2 køjer)
 - INFOHIGH** Informationspakke - høj 12" dynamisk hoveddisplay med 3 instrument views (Standard, Fokus og last) 9" touch sidedisplay Voicekontrol (Alexa - engelsk, tysk, fransk, italiensk og spansk) Mulighed for at håndtere op til 8 kameraer (kræver ekstra interface) Bluetooth interface - understøtter tilkobling af 2 telefon samtidig Internet forbindelse kan oprettes via tethering - Bluetooth, Wi-Fi eller USB Lydanlæg 4x25 watt med følgende media funktioner radio, USB og Bluetooth Multisprogsudgave med frit valg mellem 33 sprog.
 - SAFE-EXT** Sikkerhedspakke - Extended
 - SAFE-SEL** Sikkerhedspakke - Selected
- ### CHASSIS LAYOUT
- FST-AIR** Forfjedre, luft inkl. støddæmpere.
 - FST-PAR** Forfjedre, parabel (standard)
 - FSLs-BAS** Standard vandring af affjedring på foraksel
 - FSLs-HI** Lang vandring af affjedring på foraksel
 - FAL10.0** Teknisk forakseltryk 10.000 kg.
 - FAL7.1** Teknisk forakseltryk 7.100 kg.
 - FAL7.5** Teknisk forakseltryk 7.500 kg.
 - FAL8.0** Teknisk forakseltryk 8.000 kg.
 - FAL8.5** Teknisk forakseltryk 8.500 kg.
 - FAL9.0** Teknisk forakseltryk 9.000 kg.
 - FSTAB** Krængningsstabilisator, standard/for.
 - FSTAB2** Krængningsstabilisator, medium kraftig/for.
 - FSTAB3** Krængningsstabilisator, ekstra kraftig/for.
 - RAL19** Teknisk bagakseltryk 19.000 kg.
 - RAL20.5** Teknisk bagakseltryk 20.500 kg.
 - RAL22.5** Teknisk bagakseltryk 22.500 kg.
 - RSTAB1** Krængningsstabilisator, trin 1, standard/bag.
 - RSTAB2** Krængningsstabilisator bag, medium kraftig (niveau 2).
 - RSTAB3** Krængningsstabilisator bag, trin 3, kraftig.
 - RALIM10** Akseltryksbegrænsere på drivaksel, 10,0 tons.
 - RALIM10S** Hastighedsafhængig akseltryksbegrænsere på drivaksel, 10,5 tons.
 - RALIM11S** Akseltryksbegrænsere på drivaksel, 11,5 tons. Kan øges med 30 % svarende til ca. 15 t op til 30 km/t. Denne funktion er i overensstemmelse med EU-Direktiv 1997/27 3.5.1. Bogieakslen sænkes automatisk når hastigheden overstiger 30 km/t.
 - RALIM15** Akseltryksbegrænsere på drivaksel, 15,0 tons. (må ikke anvendes på veje hvor Færdselsloven gælder)
 - RALIM20** Akseltryksbegrænsere på drivakslen, 20,0 tons. (Norges bogie - må ikke anvendes på veje hvor Færdselsloven gælder)
 - RALIM95** Akseltryksbegrænsere på drivaksel, 9,5 tons.
 - ASF-DL1** Luftaffjedring, 1 kørehøjde.
 - ACTST-TO** Volvo Dynamic Steering (VDS) Med elektrisk motor monteret på styrehus som giver ekstra moment til reduktion af nødvendig kraft for drejning af rat. Giver mere direkte styring og reducerer styrekraften med op til 85 %.
 - ASFE-BAS** Volvo Dynamisk Styring - standard
 - ASFE-OG** Volvo Dynamisk Styring - med stabilitetsassistent
 - ASFE-PO** Volvo Dynamisk Styring - med personlig indstilling og stabilitetsassistent
 - ASFE-PS** Volvo Dynamisk Styring - med personlig indstilling
 - PSS-SING** Servostyring, enkeltkreds.
 - PSP-VAR** Servostyringspumpe med variabel volumen.
 - EBS-MED** EBS mediumpakke. Blokeringsfri bremses, bakkestarthjælp, brake assistant, traction control, styring af spærredifferentiale, overvågning af bremseslitage med advarsel m.m.
 - RST-AIR** Bagfjedre, luft.
 - RST-AIR6**
 - SUSPL-EC** Niveauregulering med bærbar kontrolenhed i førerhuset.
 - FRAME300** Rammehøjde (udvendig) 300 mm
 - FST7070** Rammetykkelse - 7 mm i krop/7 mm i flange. Farve grå (Sea Wolf Blue 1042)
 - FST8080** Rammetykkelse - 8 mm i krop/8 mm i flange. Farve grå (Sea Wolf Blue 1042)
 - FIL-EEEB** Innerliner, fra bagenden af motoren til afslutning af bogie.
 - FIL-TXEB** Innerliner, fra gearkassetværjbjelke til afslutning på bogie.
 - BBOX-EF** Batterikasse i overhæng bag. Kun velegnet til ISO-trailere med 1600 mm overhæng for.
 - 2BAT210C** 2 batterier, kapacitet 210 Ah. AGM.
 - 2BATT225** 2 batterier, kapacitet 225 Ah.
 - BATTAMP** Batteriindikator standard (spænding og strøm).
 - BATTIND** Batteriindikator med ekstra information om ladetilstand (bla. GEL batterier)
 - ADR1** ADR udrustning. Hovedafbryder er placeret i batteriskab og kan betjenes via kontakt i instrumentpanel. (ADR godkendt fartskriver, timerfunktion på olietryk er deaktiveret...)
 - ADR2** ADR udrustning, Betjening af hovedafbryder i instrumentpanel og bag på førerhus.

■ Standardudstyr

□ Valgfrit udstyr

Førerhuse og drivlinjer beskrives mere detaljeret i separate datablade.

Kontakt din lokale Volvo forhandler for yderligere informationer om mulige varianter og kombinationer af disse.

Vi forbeholder os ret til ændringer i konstruktion og udstyr uden forudgående varsel. Specifikationerne kan variere fra land til land.

MODEL SERIE

FMX Gas Powered 6x2, Bogietrækker, Luftaffjedring bag (TLA 01) FMX 62T TLA2

	(ADR godkendt fartsræker, timerfunktion på olielyf er deaktiveret...)	<input type="checkbox"/> WCAP	Hjulopsæt i aerodynamisk design.
<input type="checkbox"/> MSWI-A	Hovedafbryder, ADR.	<input type="checkbox"/> SPWT-D	Reservehjul med samme dækmontering som trækakslen.
<input checked="" type="checkbox"/> MSWI-R	Hovedafbryder, fjernbetjent.	<input type="checkbox"/> SPWT-F	Reservehjul med samme dækmontering som forakslen.
	Standard fjernbetjening, Work Remote og My Truck	<input type="checkbox"/> SWCP-T	Reservehjul transportmonteret.
<input checked="" type="checkbox"/> R170A71	170 liters D-format brændstoftank, alu, højre side, Ø710 mm	<input type="checkbox"/> SWCP-TP	Transportmont. reservehjulholder + dæk
	Min. tankvolumen 170l	<input type="checkbox"/> JACK-12T	Donkraft, kapacitet 12 tons.
	Max. tankvolumen 170l	<input type="checkbox"/> JACK-15T	Donkraft, kapacitet 15 tons.
<input type="checkbox"/> ADTP-BC	AdBlue-tank, højre side under førerhuset.	<input type="checkbox"/> JACK-20T	Donkraft, kapacitet 20 tons.
<input checked="" type="checkbox"/> ADTP-R	AdBlue-tank, højre side.	<input checked="" type="checkbox"/> TOOLKIT	Værktøjsæt.
<input type="checkbox"/> ADB050	AdBlue tank, 50 liter. Designet til at sidde under førerhus på FM.	<input type="checkbox"/> INFLAHOS	Luftpåfyldningslange til dæk
<input checked="" type="checkbox"/> ADB064	AdBlue tank, 64 liter L=300 mm. Designet til D71 tanke.	<input type="checkbox"/> GAUGE-TP	Dæktryksmåler (håndholdt manometer).
<input type="checkbox"/> ADB112	AdBlue tank, 112 liter L=500 mm. Designet til D71 tanke.		
<input checked="" type="checkbox"/> FCAP-L	Aflåseligt tankdæksel.	DRIVLINE, UDRUSTNING	
<input checked="" type="checkbox"/> FUFF-AS	Brændstoftilførsel uden tyverisikring	<input type="checkbox"/> TRAP-HD	Gearkasse, heavy duty (anvendes til blokvognskørsel og krævende terrænkørsel)
<input type="checkbox"/> FUFF-ATS	Brændstoftilførsel med tyverisikring	<input checked="" type="checkbox"/> DRM-BE	Drive Mode (3 stk software indstillinger af gearkasse) - økonomi, standard og performance
<input type="checkbox"/> LGAS205	205 kg LNG gastank i venstre side	<input type="checkbox"/> DRM-E	Drive Mode (1 stk software indstilling af gearkasse) - Økonomi
<input checked="" type="checkbox"/> ESH-REAR	Vandret lyddæmper, understøtning bagud/nedad.	<input type="checkbox"/> PVT-MAP	I-See med GPS oplysninger om topografi via kort. 5 års abonnement er inkluderet i prisen
<input type="checkbox"/> ESH-RIGH	Vandret lyddæmper og understøtning til højre		Reducerer brændstofforbruget under brug af cruise control ved at optimere hastigheden op/ ned ad bakke.
<input type="checkbox"/> WHC-FOL2	Stopklodser, 2 stk, sammenklappelig. DIN76051-G53.	<input checked="" type="checkbox"/> PVT-MTM	Når abonnement for kort udløber går I-SEE over til at bruge klassisk deling af data om topografi via "sky" med færre data til optimering af I-SEE funktionerne.
<input type="checkbox"/> WHCP-T	Stopklodser, transportmonterede.		I-See (Optimering af brændstofforbrug via GPS oplysninger) 5 års abonnement er inkluderet i prisen
<input type="checkbox"/> TB-R80	Låsbart skab i sort plast i højre side, 800 mm bred. Maxlast 130 kg.	<input checked="" type="checkbox"/> CRUIS-E	Fartpilot - I-Cruise med knapbetjening på rat.
<input type="checkbox"/> CHAIN-S	Snekæder til 1 aksel (ved 6x6 kæder til 2 aksler).	<input type="checkbox"/> CRUIS-E5	Fartpilot I-Torque - (Økonomi mode inkl. momentbegrænsning for maksimal besparelse)
<input type="checkbox"/> HOOK-SC	Snekædekroge i overhæng bag.	<input type="checkbox"/> AMSO-AUT	I-shift, manuel gearskiftfunktion i automatik-tilstand, med kick-down funktion.
<input checked="" type="checkbox"/> TOWF-HD1	1 bugseringsanordning, front (kraftig)	<input type="checkbox"/> AVO-ENH	I-Shift software til bl.a anlægs- og tømmerkørsel som forbedrer startevne og køreegenskaber ved terrænkørsel - bl.a. "Rokkefunktion".
<input checked="" type="checkbox"/> RFEC-B	Rammeafslutning, bukket (standard - sættevognstrækker)	<input type="checkbox"/> APF-ENH	I-Shift software understøtter - udvidede kraftudtagsfunktioner
<input type="checkbox"/> TOWR-ONE	1 bugseringsanordning, bag.	<input type="checkbox"/> RET-TH	Hydraulisk gearkassemonteret retarder. Maksimal bremseeffekt 600 kW i 15-20 sek. og kontinuerlig bremseeffekt 400 kW. Retarder er forsynet med cruise-funktion der tilpasser bremseeffekten til den valgte nedkørselshastighed.
<input type="checkbox"/> TREL15	Eltilslutning til trailer/PHV via 15-polet elstik. (godkendt til ADR)	<input type="checkbox"/> TC-MAO	Gearkasseolie, standard, luft-olie
<input type="checkbox"/> TREL7	Eltilslutning til trailer/PHV via 7-polet elstik (24N)	<input type="checkbox"/> TC-MAOH2	Gearkasseolie, ekstra kraftig, luft/vand/olie (Blokvognstransport). Kræves i forbindelse med samlet vogntogsvægt på 60 t og derover for biler med overdrive gearkasse, og for vogntogsvægte over 80 t i kombination med gearkasser uden overdrive.
<input checked="" type="checkbox"/> TREL7-7	Elstik, 2 x 7-polet (24N+24S) ikke ADR	<input type="checkbox"/> 2COM1100	2 cyl. trykluftkompressor, 1100 l/min. (760 cc)
<input type="checkbox"/> TBC-DUO	Duomatic, luftkoblinger bremses.	<input checked="" type="checkbox"/> 2COMP900	2 cyl. trykluftkompressor, 900 l/min. (636 cc)
<input checked="" type="checkbox"/> TBC-EC	Bosch, luftkoblinger bremses.	<input type="checkbox"/> CLU-AIRC	Luftkompressor med kobling.
<input checked="" type="checkbox"/> TRBR-STA	Aktivering af bremses på trailer (kontrol af sammenkobling).	<input checked="" type="checkbox"/> AIRIN-HI	Højt luftindtag på førerhusets venstre side.
<input type="checkbox"/> TRB-STRE	ESP vogntogsbremse. Elektronisk styret afbremning af sættevogn/påhængsvogn, således at saksning undgås.	<input type="checkbox"/> AIRIN-LO	Lavt luftindtag på førerhusets venstre side.
<input checked="" type="checkbox"/> RFEND-B	Heldækkende lavtmonterede bagskærme med aftageelig top.	<input type="checkbox"/> ACL1ST-S	Luftfilter med ekstra filterelement.
<input checked="" type="checkbox"/> RFH-BAS	Bagskærmhøjde optimeret til dækstørrelse, rammehøjde, lovkrav, eventuel drejeskammel etc.	<input checked="" type="checkbox"/> 24A110BL	Generator, 110 Ampère med LIN kommunikation
<input type="checkbox"/> RFH-HIG	Bagskærmhøjde hævet mest muligt under hensyntagen til lovgivning.	<input type="checkbox"/> 24A150BL	Generator, 150 Ampère med LIN kommunikation
<input type="checkbox"/> RFH-LOW	Bagskærmhøjde sænket mest muligt under hensyntagen til lovgivning. Risiko for kontakt mellem dæk og bagskærm.	<input type="checkbox"/> 24AL110B	Generator, 110 Ampère
<input type="checkbox"/> ATANK-AL	Aluminiums lufttank	<input type="checkbox"/> 24AL150B	Generator, 150 Ampère
<input checked="" type="checkbox"/> ATANK-ST	Stål lufttank	<input checked="" type="checkbox"/> FUEFE2LW	Stort Brændstoffilter, dobbelt, motormonteret, med vandudskiller.
<input type="checkbox"/> TL-LED	Baglygter, LED.	<input checked="" type="checkbox"/> EST-AID	Varmeelement for koldstart.
	Baglys, markeringslys, bremselys, blinklys, bakklys, tågelys og refleks.	<input type="checkbox"/> 220EBH15	Motortvarmer, 220V/1,5 kW.
<input checked="" type="checkbox"/> BLIGHT-E	Nødbremselys ved katastrofeopbremsning - Lovkrav ved nyregistrering fra 7. juli 2024		

DÆK OG FÆLGE

- RT-AL** Aluminiumsfælge, børstede, std. huller.
- RT-ALDP** Aluminiumsfælge, Dura-Bright, std. huller, lange bolte
- RT-ALDPD** Aluminiumsfælge, Dura-Bright, undersænkede huller, korte bolte
- RT-ALDU** Aluminiumsfælge, børstede, dobbelthuller
- RT-STEEL** Stålfælge, std.

Standardudstyr

Valgfrit udstyr

Førerhuse og drivlinjer beskrives mere detaljeret i separate datablade.

Kontakt din lokale Volvo forhandler for yderligere informationer om mulige varianter og kombinationer af disse.

Vi forbeholder os ret til ændringer i konstruktion og udstyr uden forudgående varsel. Specifikationerne kan variere fra land til land.

MODEL SERIE

FMX Gas Powered 6x2, Bogietrækker, Luftaffjedring bag (TLA 01) FMX 62T TLA2

<input type="checkbox"/> PTER-DIN	Motorkraftudtag, DIN-tilslutning (DIN5462)	<input type="checkbox"/> LSS-DW3	km/t. Det advarer kun ved vognbaneskit hvor blinklyset ikke er aktiveret. Kan afbrydes. Aktiv sporassistent med pilot assistent
<input type="checkbox"/> PTR-D	PTR-D, gearkassekraftudtag for direkte pumpe montering. Maks. 1000 Nm.	<input type="checkbox"/> LCS2	Sideassistent - passagerside (VRU)
<input type="checkbox"/> PTR-DH	PTR-DH, gearkassekraftudtag for direkte pumpemontering. Maks. 600 Nm.	<input checked="" type="checkbox"/> LCS4	Sideassistent - begge sider (VRU) Lovkrav ved nyregistrering fra 7. juli 2024
<input type="checkbox"/> PTR-DM	PTR-DM, gearkassekraftudtag for direkte pumpemontering. Maks. 600 Nm.	<input checked="" type="checkbox"/> DAS-W	Opmærksomhedsassistent Systemet overvåger chaufførens kørsel og lastvognens position i forhold til vognbanen og vejsiderne. Systemet kan genkende kørestilen hos en søvning eller uopmærksom chauffør og opfordrer den pågældende chauffør til at holde en pause.
<input type="checkbox"/> PTR-F	PTR-F, gearkassekraftudtag med kardanflange. Maks. 1000 Nm.	<input type="checkbox"/> RSENS-W	Regnsensor med justerbar følsomhed.
<input type="checkbox"/> PTR-FH	PTR-FH, gearkassekraftudtag med kardanflange. Maks. 600 Nm.	<input checked="" type="checkbox"/> CU-ECC	Aircondition med elektronisk temperaturkontrol.
<input type="checkbox"/> PTR-FL	PTR-FL, gearkassekraftudtag med kardanflange. Maks. 600 Nm.	<input type="checkbox"/> CU-ECC2	Automatisk, elektronisk aircondition m. luftkvalitetssensor og aktivt kulfilter.
<input type="checkbox"/> PTRD-D	PTRD-D, 2 DIN-pumpetilslutning, 1 fremad/1 bagud til direkte pumpemontering. (maks. 870 Nm TPTT870 - lav udveksling se VBI) (maks. 730 Nm TPTT730 - høj udveksling se VBI)	<input checked="" type="checkbox"/> IMMOBIL	Startspærre.
<input type="checkbox"/> PTRD-D1	PTRD-D1, gearkassekraftudtag med 2 udtag. Fremad direkte pumpemontering og bagud flange for kardanmontering. (maks. 870 Nm TPTT870 - lav udveksling se VBI) (maks. 730 Nm TPTT730 - høj udveksling se VBI)	<input type="checkbox"/> ALARM-B	Volvo tyverialarm. Overvåger døre, kølergrill, udvendige opbevaringsrum, førerhusvinkel og kabine. Indbygget batteri back up. Alarm 100 dB(A) i intervaller af 28 sekunder i 5 minutter.
<input type="checkbox"/> PTRD-D2	PTRD-D2, gearkassekraftudtag for 1 hydraulikpumpe til direkte montering og 2 flanger for kardanmontering. (maks. 870 Nm TPTT870 - lav udveksling se VBI) (maks. 730 Nm TPTT730 - høj udveksling se VBI)	<input type="checkbox"/> ALARM-E	Tyverialarm for førerhus og evt. opbygning/anhænger.
<input type="checkbox"/> PTRD-F	PTRD-F, gearkassekraftudtag med flange for kardanmontering. 1 stk. SAE flange bag for kardanmontering (maks. 870 Nm TPTT870 - lav udveksling se VBI) (maks. 730 Nm TPTT730 - høj udveksling se VBI)	<input type="checkbox"/> PHONE-PK	Forberedelse til Telefonmontering. Antenne og kabler formonteret.
<input type="checkbox"/> HPG-F101	Direkte monteret F1-101 hydraulikpumpe på gearkassekraftudtag.	<input type="checkbox"/> ISUNS-BS	Solskærm, indvendig, begge sider.
<input type="checkbox"/> HPG-F41	Direkte monteret F1-41 hydraulikpumpe på gearkassekraftudtag.	<input checked="" type="checkbox"/> ISUNS-DS	Solskærm, indvendig, førerside.
<input type="checkbox"/> HPG-F51	Direkte monteret F1-51 hydraulikpumpe på gearkassekraftudtag.	<input type="checkbox"/> ISUNF-B	Indvendig solskærm, for - standard uden spejl
<input type="checkbox"/> HPG-F61	Direkte monteret F1-61 hydraulikpumpe på gearkassekraftudtag.	<input type="checkbox"/> ISUNF-MD	Indvendig solskærm med spejl i førerside
<input type="checkbox"/> HPG-F81	Direkte monteret F1-81 hydraulikpumpe på gearkassekraftudtag.	<input type="checkbox"/> ISUNF-RE	Solgardin i forruden, indvendigt. Elektrisk.
<input checked="" type="checkbox"/> STWPOS-L	Venstrestyret.	<input checked="" type="checkbox"/> ISUNF-RM	Solgardin i forruden, indvendigt. Manuelt.
<input type="checkbox"/> STWPOS-R	Højrestyret.	<input type="checkbox"/> ADFS	2 stk. DIN-pladser (standard radiomontering) over forrude.
<input type="checkbox"/> STWM-LE	Rat, læderbetrukket.	<input type="checkbox"/> BUPALARM	Bakalarm.
<input type="checkbox"/> STGW-AD2	Justerbar ratstamme og ratvinkel (-5 grader til + 15 grader)	<input type="checkbox"/> RTOLL-PK	Toll Collect forberedelse. Indeholder GPS/GSM antenne og nødvendige kabler leveret af Toll Collect. Understøtter montering af enhed i DIN-hul.
<input checked="" type="checkbox"/> STGW-ADJ	Justerbar ratstamme.J	<input checked="" type="checkbox"/> LOADIND	Elektronisk lastindikator, akseltryk/totalvægt vises i førerinformationsdisplayet. Tolerance på indikator er ca. +/- 250 kg pr. aksel med luftaffjedring og ca. +/- 500 kg pr. aksel med stålaffjedring - afhængig af kalibrering. (Biler med 2 styrende forakslar og stålffjedre viser ikke akseltryk for de pågældende aksler). Vægt af sættevogn/påhængsvogn vises også såfremt at der er EBS bremses iht. ISO 11992-2. Vægten kan også vises på Volvo's fjernbetjening, som kan tilvælges.
<input type="checkbox"/> AIRBAG	Airbag i førersiden.	<input type="checkbox"/> REMC-MF	Work Remote (Multi-fjernbetjening) Tilgængelige funktioner er afhængig af bilens udstyr og lokal tilpasning. - Styling af luftaffjedring - Styling af arbejdslys - Ind/ud-kobling af kraftudtag - Styling af motoromdrejninger - Start/stop af motor - Styling af dørlåse - Lastindikator - Valgfri opsætning for opbygger for styring af opbyggerkontakter (samme som i instrumentpanel). Flere funktioner kræver Bodybuildermodul. Ikke godkendt til ADR.
<input type="checkbox"/> DRC-AMII	Automatisk regenerering af partikelfilter med mulighed for manuel styring via kontakt. Kontakten har 3 indstillinger. Automatisk, manuel og annullering af regenerering.	<input checked="" type="checkbox"/> FIREXT3D	1 stk. Brandslukker, 3 kg. Dansk mærkat.
<input checked="" type="checkbox"/> DRC-AUTO	Automatisk regenerering af partikelfilter	<input type="checkbox"/> WARNLAMP	Advarselslampe, transport, batteridrevet.
<input type="checkbox"/> 1DAYDIG	Fartskriver, digital (Siemens version 3.0). EU-godkendt frem til registrering d. 15/6-2019. 1-dags udgave.	<input type="checkbox"/> LAMP-IN	Inspektionslampe
<input checked="" type="checkbox"/> 1DAYDIG4	Fartskriver, digital (Siemens) version 4.1. EU-krav ved førstegangsregistrering fra 21/8-2023		
<input type="checkbox"/> ARSL	Ekstra fartbegrænser (kontakt i instrumentpanel).		
<input checked="" type="checkbox"/> ESP-BAS1	Elektronisk Stabilitets Program (ESP). Kan afbremse hvert hjul for sig, således at risikoen for vælteulykker reduceres.		
<input type="checkbox"/> ESPC-RO	Styring af ESP funktion (standard/reduceret/frakoblet)		
<input type="checkbox"/> HWSS-ACB	ACC med adaptiv fartpilot, advarsel mod kollision (FCW) og automatisk nødopbremsning (gælder både stationære objekter og objekter i bevægelse)		
<input checked="" type="checkbox"/> HWSS-FCB	Advarsel mod kollision (FCW) og automatisk nødopbremsning (gælder både stationære objekter og objekter i bevægelse) Lovkrav pr. 1/11-2015 for 2 og 3 akslede biler. Off-Road klassificerede biler og biler med stålaffjedring på bagaksel er undtaget for dette krav.		
<input checked="" type="checkbox"/> LSS-DW	Sporassistent. Systemet advarer hvis man ufrivilligt er ved at forlade sin kørebane. Det er aktivt ved hastigheder over 60		

■ Standardudstyr

□ Valgfrit udstyr

Førerhuse og drivlinjer beskrives mere detaljeret i separate datablade.

Kontakt din lokale Volvo forhandler for yderligere informationer om mulige varianter og kombinationer af disse.

Vi forbeholder os ret til ændringer i konstruktion og udstyr uden forudgående varsel. Specifikationerne kan variere fra land til land.

MODEL SERIE

FMX Gas Powered 6x2, Bogietrækker, Luftaffjedring bag (TLA 01) FMX 62T TLA2

<input type="checkbox"/> BULBKIT	Sæt med ekstra pærer og sikringer.	<input type="checkbox"/> INLI-NL	Interiørbelysning hvidt med blød overgang ved tænd og sluk, samt rødt natlys.
<input type="checkbox"/> WRITEPAD	Skriveplade til montering på rattet.	<input type="checkbox"/> INLI-NLD	Interiørbelysning hvidt med blød overgang ved tænd og sluk, samt rødt natlys og lysdæmper.
<input checked="" type="checkbox"/> DST-CF1	Førerstol, Komfort. Luftaffjedret, sele i B-stolpe.	<input type="checkbox"/> ARL-FLEX	Læselampe med svanehals.
<input type="checkbox"/> DST-CF5	Førerstol, Komfort. Luftaffjedret, elopvarmet, sikkerhedssele i stolen.	<input checked="" type="checkbox"/> RH-EE	Uden taglugefunktion - fast tagluge i tonet glas (nødudgang)
<input type="checkbox"/> DST-CF6	Førerstol, Komfort. Luftaffjedret, elopvarmet, ventileret, sikkerhedssele i stolen.	<input type="checkbox"/> RH-ER	Tagluge forstærket i stål - nødudgang
<input type="checkbox"/> SBD-RED	Sikkerhedssele, fører- og passagerstol, røde	<input type="checkbox"/> RH-ETR	Tagluge - elektrisk/tonet glas/åbnes bag
<input type="checkbox"/> SBPRE-DS	Seleforstrammer, førerstol	<input type="checkbox"/> RH-MTR	Tagluge - manuel/tonet glas/åbnes bag
<input type="checkbox"/> PST-CF5	Passagerstol, Komfort 5. Luftaffjedret, elopvarmet, sikkerhedssele i sædet.	<input checked="" type="checkbox"/> GLAS-TIN	Tonede ruder.
<input checked="" type="checkbox"/> PST-STD2	Passagerstol, standard. Uden luftaffjedring, sele i B-stolpe, justerbar lændestøtte.	<input type="checkbox"/> SWIND-BS	Siderude, ekstra, begge sider.
<input type="checkbox"/> SBPRE-PS	Seleforstrammer, passager	<input type="checkbox"/> SWIND-PS	Sidevindue bag, passagerside
<input type="checkbox"/> ARMRE-BB	To armlæn på både fører- og passagerstol.	<input type="checkbox"/> AWIND-RF	Fast bagrude
<input type="checkbox"/> ARMRE-DB	To armlæn på førerstolen.	<input type="checkbox"/> VANMIR	Spejl indvendig i centrale opbevaringsrum.
<input type="checkbox"/> ARMRE-PB	To armlæn på passagerstolen.	<input type="checkbox"/> AS-FUS	Ekstra hylde i opbevaringsrum over forrude.
<input type="checkbox"/> ARU-BAS	Armlæn, vinylbetrukne.	<input type="checkbox"/> INFOT-PK	Fladskærmsforberedelse, over venstre dør (op til 19"). Tagantenne, antennestik, 3,5 mm jack stik til stereo over bilens anlæg og 12 volt udtag.
<input type="checkbox"/> ARU-LEA	Armlæn, læderbetrukne.		
<input checked="" type="checkbox"/> FMAT-RUB	Gummimåtter.		
<input type="checkbox"/> FMAT-T2E	Tekstil og gummi måtter med forhøjede sider		
<input type="checkbox"/> FMAT-TX2	Tekstil og gummi måtter		
<input checked="" type="checkbox"/> LBK70	Køje, nedre, 700 mm, fast		
<input type="checkbox"/> MATL-FI	Madras, 160 mm tyk springmadras, over 100 kg kropsvægt.		
<input checked="" type="checkbox"/> MATL-SF	Madras, 160 mm tyk springmadras, op til 85-100 kg kropsvægt.		
<input type="checkbox"/> MATL-SO	Madras, 160 mm tyk springmadras, op til 85 kg kropsvægt.		
<input type="checkbox"/> OLMAT-BA	Rullemadras, basis.		
<input checked="" type="checkbox"/> OLMAT-PR	Rullemadras, premium.		
<input type="checkbox"/> TBK60F	Køje, øvre, 600x1900 mm, opklappelig op til 52 grader afhængig af førerhus og valg af opbevaringsplads på førerhusets bagvæg		
<input type="checkbox"/> TBK70F	Køje, øvre, 700x1900 mm, opklappelig op til 52 grader afhængig af førerhus og valg af opbevaringsplads på førerhusets bagvæg		
<input type="checkbox"/> PH-CAB2	Dieseldrevet kabinevarmer. Opvarmning af førerhuset via luft. Styres via timer (ikke ADR biler).		
<input type="checkbox"/> PH-ENGCA	Dieseldrevet motor- og kabinevarmer. Opvarmning af førerhuset via bilens varmesystem - vandbaseret. Styres via timer (ikke ADR biler).		
<input type="checkbox"/> PH-SS	Kabinevarmer, korte stop		
<input type="checkbox"/> SLCP-BAS	Kontrolpanel ved køjen, basis (interiør lys, parkeringsvarmer, tagluge)		
<input type="checkbox"/> SAFE	Pengeskab.		
<input type="checkbox"/> ETSB-F	Opbevaring på motortunnel - forrest ovenpå		
<input type="checkbox"/> ETSB-FS	Opbevaring på motortunnel - forrest og i højre side		
<input type="checkbox"/> ETSB-S	Opbevaring på motortunnel - højre side		
<input type="checkbox"/> RUS-BAS	Standard opbevaringsrum på førerhusets bagvæg med jalousilåger, 154 liter (300 mm højt). På FM/FMX-dagførerhus dog 60 liter (300 mm højt).		
<input type="checkbox"/> RUS-HIG	Stort opbevaringsrum på førerhusets bagvæg med jalousilåger, 245 liter (440 mm højt).		
<input type="checkbox"/> TABLE	Foldbart og højdejusterbart bord til montering på underkøje		
<input type="checkbox"/> REF-ICPK	Forberedelse til køleskab		
<input type="checkbox"/> REFR-RUS	28 liter køleskab i overskab på førerhusbagvæg.		
<input type="checkbox"/> MICRO-PK	Forberedelse til mikrobølgeovn i højre side over frontrude		
<input type="checkbox"/> BOTH-D	Flaskeholder - centralt i instrumentpanel. Op til 1,5 liter flaske.		
<input type="checkbox"/> COFMA-PK	Forberedelse til kaffemaskine		
<input checked="" type="checkbox"/> INLI-BAS	Interiørbelysning hvidt med blød overgang ved tænd og sluk. Ingen lysdæmper.		
		<input type="checkbox"/> EXTL-BAS	Udvendig styling, standard.
		<input checked="" type="checkbox"/> DGLAS-H	Hærdet dørglas.
		<input type="checkbox"/> DGLAS-L	Lamineret dørglas.
		<input checked="" type="checkbox"/> BUMP-HD	Kraftig front kofanger FMX - leveres med integreret træktravers FH/FH16 - leveres med sort kølergrill og umalet kofanger.
		<input type="checkbox"/> GUARD-EH	Kraftig afskærmning af bundkar.
		<input checked="" type="checkbox"/> BUGNET	Insektnet foran køler.
		<input type="checkbox"/> CTILT-P-E	Førerhustip, elektrisk betjent. Tipvinkel 70°.
		<input checked="" type="checkbox"/> CTILT-P-M	Førerhustip, manuelt betjent. Tipvinkel 70°.
		<input type="checkbox"/> FCABS-A	Førerhusaffjedring, luft for.
		<input checked="" type="checkbox"/> FCABS-M	Førerhusaffjedring, mekanisk for.
		<input type="checkbox"/> RCABS-A	Førerhusaffjedring, luft bag.
		<input checked="" type="checkbox"/> RCABS-M	Førerhusaffjedring, mekanisk bag.
		<input type="checkbox"/> MIRCFPCX	Sidespejle, el-varme, el-manøvrerede og blindvinkelkamera i passagerside
		<input type="checkbox"/> MIRCMCP	Sidekamera (erstatte standard og vidvinkel sidespejle) og blindvinkelkamera i passagerside
		<input type="checkbox"/> MIRCMS	Sidekamera (erstatte standard og vidvinkel sidespejle)
		<input checked="" type="checkbox"/> MIRCOMFX	Sidespejle, el-varme, el-manøvrerede
		<input checked="" type="checkbox"/> AMIR-F20	Frontspejl monteret under solskærm, radius 200 mm.
		<input type="checkbox"/> SUNV-H	Udvendig solskærm.
		<input type="checkbox"/> AD-ROOF	Tagspoiler, lakeret i førerhusfarve.
		<input type="checkbox"/> AD-SIDEL	Sidespoilere bag førerhus, lang. Lakeret i førerhusfarve.
		<input type="checkbox"/> AD-SIDES	Sidespoilere bag førerhus, kort. Lakeret i førerhusfarve.
		<input type="checkbox"/> HL-BHD2	Bi-Xenon nær- og fjernlys (Heavy Duty)
		<input checked="" type="checkbox"/> HL-LED	LED Forlygter Ledetal 25
		<input checked="" type="checkbox"/> HL-CLEAN	Forlygtevasker, højtryksspuling.
		<input type="checkbox"/> HLP-ST	Afskærmning af forlygter, stål (FM og FH) og stål/plastik (FMX) EU godkendt.
		<input type="checkbox"/> ASL-RF2	Integrerede fjernlygter i globetrotterskilt - højt placeret. LED efter produktionsuge 21 2024
		<input type="checkbox"/> ASL-RFPK	Forberedelse til fjernlygter i taget.
		<input type="checkbox"/> IDLAMP-A	3 stk top lamper - orange. Centralt monteret.
		<input type="checkbox"/> IDLAMP-W	3 stk top lamper - hvide. Centralt monteret.

■ Standardudstyr

□ Valgfrit udstyr

Førerhuse og drivlinjer beskrives mere detaljeret i separate datablade.

Kontakt din lokale Volvo forhandler for yderligere informationer om mulige varianter og kombinationer af disse.

Vi forbeholder os ret til ændringer i konstruktion og udstyr uden forudgående varsel. Specifikationerne kan variere fra land til land.

MODEL SERIE

FMX Gas Powered 6x2, Bogietrækker, Luftaffjedring bag (TLA 01) FMX 62T TLA2

<input type="checkbox"/> IDLMP5W	Kontakt til tre markeringslygter i førerhustagets midte, ej godkendt til brug i Danmark.	<input checked="" type="checkbox"/> RDECK	Gangbro bag førerhus. 510 mm bred.
<input type="checkbox"/> BEACOA2F	2 stk LED afmærkningslygter (roterende lysfunktion) placeret forrest på taget Monteret på konsol såfremt denne er ordret, alternativt på taget	<input type="checkbox"/> RDECK-M	Tredelt gangbro, to over rammen og en over batterikassen/tanken.
<input type="checkbox"/> BEACOA2R	2 stk LED afmærkningslygter (roterende lysfunktion) placeret bagest på taget Monteret på konsol såfremt denne er ordret, alternativt på taget	<input type="checkbox"/> SRWL-PK	Forberedelse bak/arbejdslygter. Ledningsnet og 3 stillingsafbrydere (tænd/sluk/bakgear)
<input type="checkbox"/> BEACON-P	Kabelforberedelse for rotorblink på førerhustag.	<input type="checkbox"/> SWL-2RW	2 stk. hvide LED arbejdslygter, bag (monteret i chassisrammehøjde)
<input type="checkbox"/> BEACONA4	4 stk. tagmonterede LED afmærkningslygter (roterende lysfunktion)	<input type="checkbox"/> SWL-PK	Forberedelse til sidevendt arbejdsbelysning. Ledningsnet og 2 stillingskontakt (on/off).
<input type="checkbox"/> CABPT-R1	Kabelgennemføring i førerhustag, højre side.	<input checked="" type="checkbox"/> WL-TA1W	Arbejdslampe til drejeskammelbelysning på galge.
<input checked="" type="checkbox"/> CABPT-R2	Kabelgennemføringer i førerhustag, begge sider.	<input type="checkbox"/> WLC-H2W	Arbejdslygter, 2 stk hvide LED, højt monteret bag førerhuset (ved tag)
<input type="checkbox"/> SPOTP-F	Forberedt for fjernlygter foran.	<input type="checkbox"/> WLC-PKH	Forberedelse (kabel og kontakt) til højt monterede arbejdslygter bag førerhuset.
<input type="checkbox"/> SPOTP-R	Forberedt for projektører på taget.	<input type="checkbox"/> WLC-PKL	Forberedelse (kabel og kontakt) til lavt monterede arbejdslygter bag førerhuset.
<input type="checkbox"/> SPOTP-RF	Forberedt for fjernlygter foran og på taget.	<input type="checkbox"/> WLC-PKLH	Forberedelse (kabel og kontakt) til lavt og højt monterede arbejdslygter bag førerhuset.
<input type="checkbox"/> ROS-IL	Belysning i "Globetrotter"-skilt	<input checked="" type="checkbox"/> ECBB-BAS	Opbyggerel-central, uden opbyggermodul.
<input type="checkbox"/> ROS-IL2	Forberedelse for lys i globetrotterskilt - (knap til kontakt er bipakket)	<input type="checkbox"/> ECBB-HIG	Opbyggerel-central, med opbyggermodul (HIG) i førerhus. Antal udgange - 14 HIG (+24 ved aktiv) og 4 Low (stel ved aktiv)
<input type="checkbox"/> ROS-ILP	Forberedt for lys i tagskilt.	<input type="checkbox"/> ECBB-MED	Opbyggerel-central, med opbyggermodul (MED) i førerhus. Antal udgange - 7 HIG (+24 ved aktiv) og 4 Low (stel ved aktiv)
<input type="checkbox"/> CSGN-FMX	Globetrotterskilt FMX, monteret.	<input checked="" type="checkbox"/> BBCHAS1	Opbygger el-interface, 1 x 7-polet.
<input checked="" type="checkbox"/> HORN-F1S	Tryklufthorn bag kølegitter (Jericho).	<input type="checkbox"/> BBCHAS3	Opbygger el-interface, 3 x 7-polet.
<input type="checkbox"/> HORN-R2S	Kompressorhorn, to stk. monteret på tag.	<input type="checkbox"/> BEPR-T2	Elektrisk forberedelse til tip (med workremote)
<input checked="" type="checkbox"/> ANT-CBR	Antenne for walkie monteret på tag (højre side).	<input type="checkbox"/> EXSTER	Ekstern styring via BBM Fjernbetjening er ikke inkluderet Fjernbetjeningen skal være godkendt af Færdselsstyrelsen
<input type="checkbox"/> ACCB-R-AP	Tagbøjle, for- og bagkant samt midt.	<input checked="" type="checkbox"/> TD-LED	Trailergenkendelse, til diodebaglygter. Forudsætter et minimumsstrømforbrug på 500 mA og alle baglygter skal være diodelygter.
<input type="checkbox"/> ACCB-R-F	Tagbøjle, forkant.	<input type="checkbox"/> AUXL-SPK	Forberedelse til sneplovbelysning. Ledningsnet til ekstra forlygter og blinklygter.
<input type="checkbox"/> ACCB-R-FM	Tagbøjle, forkant og midt.	<input type="checkbox"/> TAILPRE2	Forberedelse til bagmonteret lift. (Betjening via workremote) Forberedelse til lift. Indeholder kontakt på instrumentbordet til lift, 3-leder kabel fra kontakten til chassisets bagende og et nyt ikon i instrumentbordet. Desuden strømkabel med 200A sikring frem til tilslutningspol på chassisrammen.
<input type="checkbox"/> ACCB-R-FR	Tagbøjle, for- og bagkant.	<input type="checkbox"/> TAILPREP	Forberedelse til lift. Indeholder kontakt på instrumentbordet til lift, 3-leder kabel fra kontakten til chassisets bagende og et nyt ikon i instrumentbordet. Desuden strømkabel med 200A sikring frem til tilslutningspol på chassisrammen.
<input type="checkbox"/> ACCB-R-M	Tagbøjle, midt.	<input type="checkbox"/> AESW2	Ekstra kontakter, 2 stk.
<input type="checkbox"/> ACCB-R-R	Tagbøjle, bagkant.	<input type="checkbox"/> AESW2PK	Ekstra kontakter, plads til 4 stk.
<input type="checkbox"/> ACCB-R-M	Tagbøjle, bagkant og midt.	<input type="checkbox"/> AUXSW-4	Forberedelse til 4 ekstra kontakter.
<input type="checkbox"/> REFS-TW	Reflekser til førerhus hvide, bipakket	SERVICES	
<input type="checkbox"/> REFS-TY	Reflekser til førerhus - bipakket, gule	<input checked="" type="checkbox"/> TGW-4GWL	Kommunikationsenhed (TGW-4GWL)
OPBYGNING		<input type="checkbox"/> FMS-PK	Fleet Management System gateway
<input type="checkbox"/> 5WM-ASM	Luftforskydelig underramme, Medium (50 mm over chassisramme). Anbefales ikke til anlægskørsel.	<input type="checkbox"/> DRUT1	My Truck App - 1 års abonnement forudbetalt
<input type="checkbox"/> 5WM-ISOM	L-profil, ISO, Medium(50 mm over chassisramme).	<input type="checkbox"/> DRUT2	My Truck abonnement - 2 år App til mobiltelefon downloades til IOS/Android og man kan herefter se status/styre funktioner indenfor 3 hovedområder. 1: Instrumentpanel - Brændstof, Adblue, kølervæske, sprinklervæske, motorolie, batteri og lys. 2: Klima anlæg - styre udstyr som parkeringsvarmer/parkeringskøler. 3: Alarm og låse - Låsestatus kan ses og man får besked såfremt at alarmer aktiveres. Kan ikke kombineres med ADR.
<input type="checkbox"/> 5WM-LPRO	Montageprofil, Volvo L-profil (0 mm over chassisramme).	<input type="checkbox"/> DRUT3	My Truck App - 3 års abonnement forudbetalt
<input type="checkbox"/> 5WM-MASM	Manuel forskydelig underramme, Medium(50 mm over chassisramme). AP-mål er i bageste position.	<input type="checkbox"/> DRUT4	My Truck App - 4 års abonnement forudbetalt
<input type="checkbox"/> 5WH150	Drejeskammelhøjde 150 mm.	<input type="checkbox"/> DRUT5	My Truck App - 5 års abonnement forudbetalt
<input type="checkbox"/> 5WH175	Drejeskammelhøjde 173 mm.		
<input type="checkbox"/> 5WH185	Drejeskammelhøjde 185 mm.		
<input type="checkbox"/> 5WH195	Drejeskammelhøjde 195 mm.		
<input type="checkbox"/> 5WH200	Drejeskammelhøjde 200 mm.		
<input type="checkbox"/> 5WH205	Drejeskammelhøjde 205 mm.		
<input type="checkbox"/> 5WH210	Drejeskammelhøjde 210 mm.		
<input type="checkbox"/> 5WH220	Drejeskammelhøjde 220 mm.		
<input type="checkbox"/> 5WH230	Drejeskammelhøjde 230 mm.		
<input type="checkbox"/> 5WT-FO14	Drejeskammel, Fontaine. 150SP2 (presset stålplade).		
<input type="checkbox"/> 5WT-FO15	Drejeskammel, Fontaine 3000 (støbejern).		
<input type="checkbox"/> 5WT-JO10	Drejeskammel, JOST JSK36 (presset stålplade).		
<input type="checkbox"/> 5WT-JO8	Drejeskammel, JOST JSK37 (støbejern)		
<input type="checkbox"/> 5WT-JO9	Drejeskammel, JOST JSK42 (støbejern).		
<input type="checkbox"/> 5WT-SH	Drejeskammel, SAF-Holland +GF+ SK-S 36.20 V (støbejern).		
<input type="checkbox"/> 5WLM-B	Standard vedligeholdelse af drejeskammel. Uden plastmateriale på skammelpå/automatisk smøring		
<input type="checkbox"/> 5WLM-L	Lav vedligeholdelse af drejeskammel. Plastmateriale på skammelpå		
<input type="checkbox"/> 5WL-S1	Smøring af drejeskammel, låsesystem og topplade		
<input type="checkbox"/> 5WL-S2	Smøring af drejeskammel, låsesystem.		
<input type="checkbox"/> TCIND	Kontrolsystem på tilkobling af sættevogn (højde, kongebolt og lås)		

Standardudstyr

Valgfrit udstyr

Førerhuse og drivlinjer beskrives mere detaljeret i separate datablade.

Kontakt din lokale Volvo forhandler for yderligere informationer om mulige varianter og kombinationer af disse.

Vi forbeholder os ret til ændringer i konstruktion og udstyr uden forudgående varsel.
Specifikationer kan variere fra land til land.

MODELSERIE

FMX Gas Powered 6x2, Bogjetrækker, Luftaffjedring bag (TLA 01) FMX 62T TLA2

Volvo Trucks. Driving Progress