

MODELLUTBUD

FMX D13 6x2 semi luftfjädring FMX 62T T3A

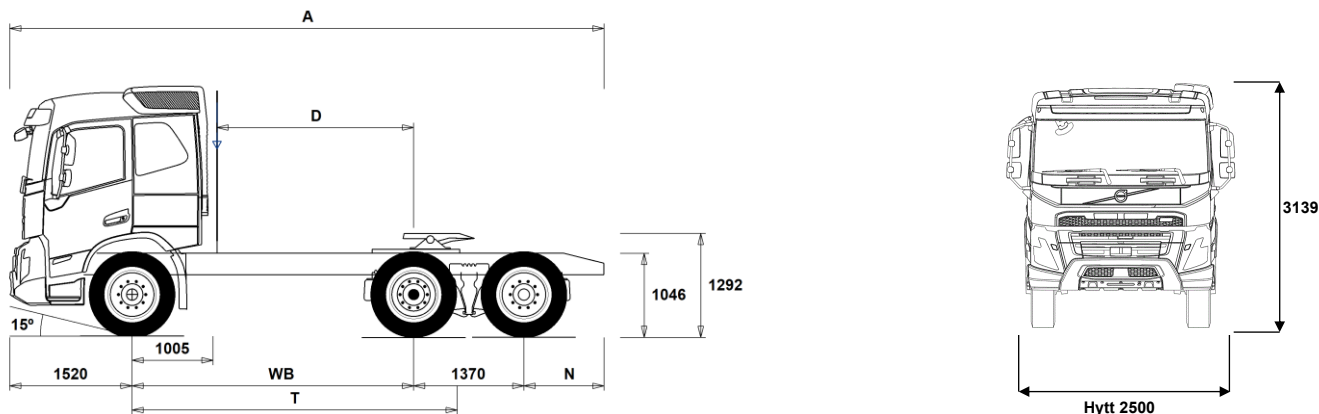

Chassidimensioner [mm]

WB Hjulbas	3000	3200	3400	3700	3900
A Totallängd	6885	7085	7095	7395	7785
D Centrum bakaxel till bakkant hytt	1945	2145	2345	2645	2845
N Bakre överhäng (Min.)	805	805	805	805	805
N Bakre överhäng (Max.)	995	995	805	805	995
T Teoretisk hjulbas	3541	3741	3941	4241	4441

Chassivikter [kg]

Framaxel	4660	4690	4730	4765	4780
Bakre boggin	3180	3170	3150	3135	3140
Tjänstevikt	7840	7860	7880	7900	7920

Vändcirkel [mm]

Vändcirkel mellan trottoarkanter	12900	13500	14100	15000	15600
Vändcirkel mellan väggar	14400	15000	15600	16500	17100

Tillåtna vikter [kg]

	Tillåtet	Teknisk
Bruttovikt	24000	26100
Bruttovikt, kombination	44000	44000
Framaxel	7100	7100
Bakre boggin	19000	19000

Viktiga noteringar

Chassidimensioner

Hytthöjd: -16 mm för CAB-DAY, +312 mm för CAB-HSLP, -278 mm för CAB-LDAY, -278 mm för CAB-LSLP.

Centrum framaxel till bakkant hytt: -422 mm för CAB-DAY och CAB-LDAY.

D-mått inkluderar ett främre spelrum på 50 mm och för jämnlastbilar också en hjälpram på 100 mm.

Höjden kan variera ± 20 mm för blad och ± 10 mm för luftfjädring.

Alla mått gäller för olastat chassi och eventuella löpaxlar nere. Chassihöjd som använts: CHH-MED.

Höjdändring med chassihöjd CHH-HIGH,FRAME266: 0 mm.

Vikter och dimensioner är baserade på följande däck:

Däck på framaxeln:	315/80R22.5
Däck på drivaxeln:	315/80R22.5
Däck på löp/pusheraxeln:	315/80R22.5

Chassivikter inkluderar olja, vatten, AdBlue, 0 liter bränsle och utan förare. Tjänstevikt kan variera $\pm 3\%$.

Vändcirkelarna är teoretiskt beräknade. Löpaxel som använts: TA-FIXED.

Lagliga vikter kan variera från land till land.

För mer detaljerad information, inklusive vikt för tillvalsutrustning, be din Volvoåterförsäljare att lägga in din specifikation i Volvos viktinformationsprogram (WIS).

Använd inte denna ritning i samband med påbyggnad. Använd Volvos påbyggnadsinstruktioner och chassiritning FMX62TT3A.

MODELLUTBUD

FMX D13 6x2 semi luftfjädring FMX 62T T3A

Användningsområde

- RC-ROUGH** OP-klass 2. Körning på vägar med blandat underlag
- RC-SMOOTH** OP-klass 1. Bra vägar

Huvudkomponenter

- CHH-HIGH** Chassihöjd hög
- CHH-MED** Chassihöjd medium
- TAG-FIXD** Löpaxel dubbelmonterade hjul
- TAG-FIXS** Löphjulsaxel singelmontage hjul
- FMX-DAY6** Daghytt FMX
- FMX-HSL6** Hög sovhytt FMX
- FMX-LDA6** Låg daghytt FMX
- FMX-LSL6** Låg sovhytt FMX
- FMX-SLP6** Sovhytt FMX
- EU5EEV** EEV motor Euro 5
- EU6SCR** Euro 6 emissionsnivå med SCR partikelfilter och EGR
- D13S420A** 420 Hk med 2100 Nm
- D13S460A** 460 Hk med 2300 Nm
- D13S500A** 500 Hk med 2500 Nm
- D13S540A** 540 Hk med 2600 Nm
- D13K420** D13K420, 13 liters dieselmotor, 420 Hk
- D13K460** D13K460, 13 liters dieselmotor, 460 Hk
- D13K500** D13K500, 13 liters dieselmotor, 500 Hk
- D13K540** D13K540, 13 liters dieselmotor, 540 Hk
- DIESEL** Diesel
- DIESEL-B** Biodiesel/RME
- EBR-EPG** Avgasttrycksregulator
- EBR-EPGC** EBR-EPGC Kompressionbroms
- EBR-VEB+** VEB+; motor och kompressionsbroms med avgasttrycksregulator inklusive Exhaust Pressure Governor (EPG) Effekt beroende på motortyp
- AT2612** Växellåda I-SHIFT AT2612 12-växlad, 2600 Nm
- AT2812** Växellåda I-SHIFT AT2812 12-växlad, 2800 Nm
- ATO2612** Växellåda I-SHIFT ATO2612 12-växlad, 2600 Nm (Överväxlad)
- ATO3112** Växellåda I-SHIFT ATO3112 12-växlad, 3100 Nm (Överväxlad)
- PT2606** Powertronic PT2106 6-växlad automatlåda max moment 2100 Nm.max moment 2600 Nm.
- SPO2812** Växellåda SPO2812 I-Shift DC 12-växlad 2800 Nm (Överväxlad)
- ASO-C** Krypväxel
- ASO-ULC** Ultralåg krypväxel
- RSH1370F** Bakaxel RSH1370F Navreduktion tågsvikt 70 ton
- RSS1344C** Bakaxel typ RSS1344C 13 tons axel Max.Tågsvikt 44 ton
- RSS1344F** Bakaxel, enkelväxel, 13 t axeltryck, 44 t tågsvikt
- RSS1352B**
- RSS1370B** Bakaxel, Enkelväxel, 13 tons axeltryck och 70 tons tågsvikt
- RSS1370C** Bakaxel, enkelväxel, 13t axeltryck, 70t tågsvikt. version C

Paketval

- FP-D13** Bränslepaket för D13
- DRIV-EXT** Förarpaket uttökat
- DRIV-SEL** Förarpaket
- 1LIVINFM** Vil- och sovpaket FM, enkel
- 2LIVINFM** Vil- och sovpaket FM, dubbel
- INFOHIGH** Infotainment paket
- SAFE-EXT** Utökat Förarassistanspaket
- SAFE-SEL** Förarassistanspaket

Chassi Layout

- FST-AIR** Luftfjädring fram med nivåreglering
- FST-PAR** Parabelfjädring fram
- FST-PAR3** Framfjädrar 3-bladig parabel, styv
- FSLB-BAS** Bashivå för reglering av luftfjädring fram
- FSLB-HI** Nivåreglering hög

- Standardutrustning
- Tillvalsutrustning

För mer detaljerad information om hytt- och drivlinekomponenter, se separata datablad.

För all möjlig tillvalsutrustning och utrustningskombinatorik, kontakta din Volvoåterförsäljare som kan skapa en specifikation som tillgodoser dina krav med hjälp av Volvos säljstödprogram (VSS).

Fabriken förbehåller sig rätten att modifiera konstruktionen och ändra utrustning utan förvarning. Specifikationen kan variera från land till land.

- FAL10.0** Framaxeltryck 100 ton OBS Endast till kran o plogbilar med extremt framaxeltryck
- FAL7.1** Framaxeltryck 71 ton
- FAL7.5** Framaxeltryck 7,5 ton
- FAL8.0** Framaxeltryck 80 ton
- FAL8.5** Framaxeltryck 8,5 ton
- FAL9.0** Framaxeltryck 9,0 ton
- FSTAB** Krängningshämmare främre
- FSTAB2** Krängningshämmare främre medium styv
- FSTAB3** Krängningshämmare främre styv
- RSLS-BAS** Standard reglering av luftfjädring
- RAL19** Boggitryck 19 ton
- RAL22.5** Boggitryck 22,5 ton
- RSTAB1** Krängningshämmare bakre
- RSTAB2** Krängningshämmare medium, styv
- RSTAB3** Krängningshämmare styv bakre
- RALIM105** Bakaxeltrycksbegränsare max. 10,5 ton
- RALIM115** Bakaxeltrycksbegränsare max. 11,5 ton. Hastighetsreglerad
- RALIM15** Bakaxeltrycksbegränsare max. 15 ton
- RALIM20** Bakaxeltrycksbegränsare max. 20 ton
- RALIM95** Bakaxeltrycksbegränsare max. 9,5 ton
- ASF-DL1** Ett körläge för luftfjädring
- ACTST-TO** Dynamisk styrservo (VDS)
- ASFE-PO** VDS med Personliga inställningar och Styrassistans
- PSP-FIX** Servostyrning fast flöde
- PSP-VAR** Servostyrning variabelt flöde
- PSP-VAR2** Servostyrningspump (variabelt flöde, elektroniskt kontrollerat)
- EBS-MED** EBS medium paket med "brake blending" (om tillstatsbroms finns), strömställare för hjälp vid start i backe, varning för för hög bromstemperatur samt dålig bromsprestanda Automatisk diffspär
- RST-AIR** Luftfjädring bak med kontrollbox för nivåreglering, placerad i
- RST-AIR4** Styvare luftfjädring bak
- RST-AIR6** Luftfjädring med reducerat lufttryck
- SUSPL-EC** Nivåreglering för luftfjädring, elektroniskt manöverreglage
- FRAME266** Ramhöjd (266 mm)
- FRAME300** Ramhöjd (300 mm)
- FST7070** Ramprofil godstjocklek 7 mm
- FST8080** Ramprofil godstjocklek 8 mm
- FIL-EEEB** Innerline från motorns bakkant till bogglut
- FIL-TXEB** Innerline från växellådas tvärbalk till bak boogie
- BBOX-EF** Batterilåda i bakre överhäng
- BBOX-L** Batterilåda på vänster ramsida
- BATS-D** Batterisystem dubbelt
- BATS-S** Batterisystem singel
- 2BAT210B** Gelbatterier 2x210 Ah
- 2BAT210C** AGM batterier 2x210 Ah
- BATTAMP** Volt och amperemätare
- BATTIND** Batteriindikator för laddnivå
- ADR2** ADR utrustning med 2 st huvudströmbrytare varav en monterad i hytt och en monterad utvändigt på hyttrygg höger sida
- MSWI-A** Huvudströmbrytare för ADR
- MSWI-R** Huvudströmbrytare fjärrmanövrerat
- R330A71** Bränsletank, aluminium, 330 Liter, höger Minvolym 150l Maxvolym 810l
- UL-FUEL** Utan bränsletank på vänster sida Minvolym 160l Maxvolym 770l
- ADTP-BC** AdBlue tank delvis under hytt
- ADTP-L** AdBlue tank vänster sida

MODELLUTBUD

FMX D13 6x2 semi luftfjädring FMX 62T T3A

■ ADTP-R	AdBlue tank höger sida	□ SPWT-F	Komplett reservhjul lika framaxel
□ ADB048	48 liters AdBlue tank	□ SWCP-LF	Reservhjulshållare vänster sida framför drivaxel
□ ADB050	AdBlue-tank 50 Liter	□ SWCP-RF	Reservhjulshållare höger sida framför drivaxel
■ ADB064	64 liters AdBlue tank	□ SWCP-T	Reservhjulshållare, transportmontering
□ ADB068	68 liters AdBlue tank	□ SWCP-TP	Reservhjulshållare + däck, transportmontering
□ ADB083	AD-BLUE tank 83 L	□ JACK-12T	12 tons domkraft
□ ADB090	90 liters AdBlue tank	□ JACK-15T	15 tons domkraft
□ ADB100	AdBlue-tank 100 Liter	□ JACK-20T	20 tons domkraft
□ ADB112	AD-BLUE tank 112 L	■ TOOLKIT	Verktygssats
□ ADTC-BF	Täckplåt för AdBlue tank	□ INFLAHOS	Luftpåfyllnings slang för däck 10 - 20 m
■ FCAP-L	Bränsletanklock, låsbart	□ GAUGE-TP	Lufttrycksmätare däck
■ FUFF-AS	Bränslepåfyllningssystem med anti spillsystem	Utrustning Drivlina	
□ FUFF-ATS	Bränslepåfyllningssystem med antispill och antistödsystem	□ TRAP-HD	Förstärkt växellåda
□ ESH-LEFT	Ljuddämpare horisontellt monterad med vänsterriktat utblås	■ DRM-BE	Körlägen för drivlinan. Standard och ekonomiskt
■ ESH-REAR	Ljuddämpare horisontellt monterad med bakåtriktat utblås	□ DRM-E	Körläge, Ekonomiskt
□ ESH-RIGH	Ljuddämpare horisontellt monterad med högerriktat utblås	□ PVT-MAP	I-See med Information om topografi via karta, GPS och centralt sparad data
□ ESH-VERT	Ljuddämpare horisontellt monterad med uppåtriktat avgasrör	■ PVT-MTM	I-See med Information om topografi via karta, GPS och centralt sparad data och trafikmeddelanden
□ EXST-SSP	Värmskydd ljuddämpare i högglansigt rostfritt	■ CRUIS-E	Farthållare med ECO roll och I-cruise
□ EXST-ST	Värmskydd ljuddämpare i stål	□ AMSO-AUT	I-shift med "kick-down", funktion ger även möjlighet att justera växelvalet med växelspakens knappar under start och körning i automatläge
□ WHC-FIX2	Stoppklossar, 2 st.	□ AVO-ENH	Välj detta alternativ för att få bättre startförmåga och körbarhet vid körning på dåliga vägar: – Förbättrad funktionalitet i P-mode (P+); färre växlingar och växlingar vid högre motorvarvtal – Kräver inte lika mycket körning i manuellt läge • Förbättrat manuellt läge, kan ligga kvar längre på valda växlar • Bättre start/igångkörande när fordonet har fastnat – Gunga loss funktion tack vare snabbare i och urkoppling av växlar – Extra moment vid start (1:ans växel)
□ WHC-FOL2	Stoppklossar, 2 st. vikbara	□ APF-ENH	Utökade kraftuttagsfunktioner för I-shift
□ WHCP-F	Stoppklosssar monterad bakom hytt	□ RET-TH	Retarder, växellådsmonterad hydraulisk kompaktretarder
□ WHCP-M	Stoppklosssar mitt på chassiramen	□ RET-TPT	
□ WHCP-T	Stoppklosssar transportmonterade	□ TC-HWO	Hydraulisk växellåds kylare (vatten/olja)
□ TB-L80	Verktygslåda i svart plast vänster sida, låsbar, 800 mm bred, maxlast 130 kg	□ TC-MAOH2	Oljekylare för växellåda, luft/vatten/olja med extra hög prestanda Växellådsmonterad
□ TB-R80	Verktygslåda i svart plast monterad höger sida, låsbar, 800 mm bred Maxlast 130 kg	■ TC-MWO	Oljekylare för växellåda. Normal prestanda, vatten/olja. Rammonterad
□ SUP-BAS	Underkörningsskydd, sidomonterat	□ TC-MWOH2	Oljekylare vatten/olja för växellåda med extra hög prestanda Växellådsmonterad
□ CHAIN-S	Snökedjor	□ 2COM1100	Luftkompressor 2 cylindrig, max kapacitet 1100 l/min
□ HOOK-SC	Krok för snökedjor	■ 2COMP870	Luftkompressor 2 cylindrig, max kapacitet 870 l/min
■ TOWF-HD1	1 dragsprint i front	□ 2COMP900	Luftkompressor, 2 cylindrig med maxkapacitet 900 l/min
■ RFEC-B		□ CLU-AIRC	In- och urkopplingsbar luftkompressor
□ TOWR-ONE	Bogserbygel, bakre	■ AIRIN-HI	Luftintag för motor, högt utförande
□ TREL15	15 polig kabel för elektrisk släpvagnskoppling	□ AIRIN-LO	Luftintag för motor, lågt utförande
□ TREL7	1 st. 7-polig elektrisk släpvagnskoppling (24N)	□ ACL1ST-S	Luftrenare med två filter, primär och sekundärfilter
■ TREL7-7	2 st. 7-poliga elektriska släpvagnskopplingar	■ 24A110BL	Generator 24v 110 Ampere
□ TBC-DUO	Duomatic anslutning för släpvagnsbroms	□ 24A150BL	Generator 24v 150 Ampere
■ TBC-EC	Bosch anslutning för släpvagnsbroms	□ 24A180BL	Generator 24v 180 Ampere
□ TRBR-HCF	Fullt handreglage för släpvagnsbroms (Ej ADR)	□ 24AL110B	Generator med 110 A kapacitet 24 V
■ TRBR-STA	Släpvagnsbroms	□ 24AL150B	Generator med 150 A kapacitet
□ TRB-STRE	Släpvagnsbroms "Stretch" utökad bromsförmåga förhindrar "fällknivs" effekt	□ PRIM-EL	Elektrisk pump för avluftning av bränslesystemet
■ RFEND-B	Bakskärm, tredelad	■ PRIM-MAN	Manuell pump för avluftning av bränslesystemet
■ RFH-BAS	Std. höjd på bakskärmstopp	□ FUEQ-EH	Elektriskt uppvärmda bränsleledningar
□ RFH-HIG	Högsta möjliga bakskärmstopp	□ AF-E	Bränslefilter med bränslevärmare
□ RFH-LOW	Lägsta möjliga bakskärmstopp	□ AF-R	Bränslefilter med bränslevärmare
□ ATANK-AL	Lufttankar i aluminium	■ FUEFE2LW	Stort dubbelt bränslefilter med vattenseparering
■ ATANK-ST	Lufttankar i stål		
■ TL-LED	Bakljus, LED		
■ BLIGHT-E	Bromsljus blinkande utförande		

■ Standardutrustning

□ Tillvalsutrustning

För mer detaljerad information om hytt- och drivlinekomponenter, se separata datablad.

För all möjlig tillvalsutrustning och utrustningskombinatorik, kontakta din Volvoåterförsäljare som kan skapa en specifikation som tillgodoser dina krav med hjälp av Volvos säljstödprogram (VSS).

Fabriken förbehåller sig rätten att modifiera konstruktionen och ändra utrustning utan förvarning. Specifikationen kan variera från land till land.

MODELLUTBUD

FMX D13 6x2 semi luftfjädring FMX 62T T3A

<ul style="list-style-type: none"> ■ EST-AID EL-startelement motor ■ 220EBH15 Elektrisk motordoppvärmare 220 volt, 1,5 kW □ PTER-100 PTER-100, Kraftuttag, motormonterad med fläns DIN 100/ISO7646 □ PTER-DIN DIN koppling på motorkraftuttag DIN5462 för direktmonterad pump □ PTER1400 Kraftuttag motormonterat med fläns SAE1410 □ HPE-F101 F1-101 motormonterd Hydraulpump □ HPE-F41 Motormonterat kraftuttag med hydraulpump Parker F1-41 □ HPE-F51 F1-51 motormonterd hydraulpump □ HPE-F61 F1-61 motormonterd hydraulpump □ HPE-F81 F1-81 motormonterd hydraulpump □ HPE-T53 F2 53/53 motor monterad hydraulpump □ HPE-T70 F2 70/35 motor monterad hydraulpump □ HPE-V45 VP1-45 Motormonterad variabel hydraulisk pump □ HPE-V75 VP1-75 Motormont variabel hydraulisk pump □ PTPT-D PTPT-D, Kraftuttag med dinanslutning □ PTPT-F PTPT-F, Kraftuttag med flänsanslutning □ PTR-D Bakre lågvarvigt kraftuttag för direktmontering av hydraulpump Max effektuttag 65 kW, max 600 Nm totalt □ PTR-DH Bakre högvarvigt kraftuttag för direktmontering av hydraulpump Max effektuttag 65 kW, max 400 Nm totalt □ PTR-DM Bakre medelvarvigt kraftuttag för direktmontering av hydraulpump Max tillåtet effektuttag totalt 65 kW, max 400 Nm totalt □ PTR-F Bakmont. lågvarvit kraftuttaget, 1 bak SAE Fläns anslutning för (max. 1000 Nm) □ PTR-FH Bakmonterat högvarvigt kraftuttag Max tillåtet effektuttag 65 kW Max 400 Nm totalt □ PTR-FL Bakmonterat lågvarvigt kraftuttag Max tillåtet effektuttag 65 kW Max 400 Nm totalt □ PTRD-D Bakre kraftuttag för direktmontering av dubbla hydraulpumpar Max tillåtet effektuttag totalt: Framre yttre; 75 kW (90) Bakre inre; 75 kW (100) Max 550 Nm totalt på respektive då båda är inkopplade, eller max 1000 Nm endast bakre inre inkopplat □ PTRD-D1 Bakre kraftuttag med en medbringare samt för direktmontering av hydraulpump Max tillåtet effektuttag 75 kW (90), max 870 Nm totalt □ PTRD-D2 Bakre kraftuttag med 2 medbringare samt förberedd för direktmontering av hydraulpump Max tillåtet effektuttag Framre yttre; 75 kW (90) Bakre yttre; 75 kW (90) Bakre inre; 75 kW (100) Max 550 Nm totalt på respektive □ PTRD-F Dubbelt bakre kraftuttag med en medbringare riktat bakåt Max tillåtet effektuttag 75 kW (90) Max 870 Nm totalt □ HPG-F101 Hydraulpump F1-101 för växellådsmonterade kraftuttag □ HPG-F41 Hydraulpump F1-41 för växellådsmonterade kraftuttag □ HPG-F51 Hydraulpump F1-51 för växellådsmonterade kraftuttag □ HPG-F61 Hydraulpump F1-61 för växellådsmonterade kraftuttag □ HPG-F81 Hydraulpump F1-81 för växellådsmonterade kraftuttag 	<ul style="list-style-type: none"> □ HWSS-ACB Kollisionsvarningssystem inkl. ACC och nödbromssystem □ HWSS-FCB Kollisionsvarningssystem inkl. nödbromssystem ■ LSS-DW Körfältsassistans, varningssystem som varnar när lastbilen kommer för nära väglinjer □ LSS-DW3 Körfältsassistans med aktiv styrhjälp (Pilot Assist) □ LCS2 Varningssystem sidokollision, båda sidor ■ LCS4 Varningssystem sidokollision, båda sidor ■ DAS-W Uppmärksamhets hjälp (Driver Alert Support) varnar om föraren börjar bli trött □ RSENS-W Regnsensor, för vindrutetorkare med intervall inställning ■ CU-ECC Luftkonditionering med automatisk temperaturkontroll □ CU-ECC2 Luftkonditionering med automatisk temperaturkontroll inkl solsenor, dimsensor luftkvalite sensor samt filter ■ IGT-BUT Tändningstyp, knapp □ ALARM-E Stöldlarm för hytt, påbyggnad och trailer □ PHONE-PK Förberedd för telefonmontage. GSM-Antenn, kablage, □ ISUNS-BS Invändigt solskydd båda sidor ■ ISUNS-DS Invändigt solskydd förarsida □ ISUNF-B Invändigt solskydd □ ISUNF-MD Invändigt solskydd med "rakspegel" □ ISUNF-RE Elektrisk manövrerad solskyddsskärm i textil intrigerad i övre radiohylla ■ ISUNF-RM Manuellt manövrerad solskyddsskärm i textil intrigerad i övre radiohylla □ ADFS Två DIN fack □ BUPALARM Akustiskt backvarning □ RTOLL-PK Förberedelse för vägtullsdebitering Tyskland, så kallad Mauten Mauten box ingår inte i prepareringen □ LOADIND Lastindikator □ REMC-MF Multifunktionell fjärrkontroll ■ FIREXT3S Brandsläckare 3 kg placerad i hytt □ WARNVEST Varningsväst ■ AIDKIT Första hjälpen-sats □ AIDKIT1B Första hjälpen-sats □ WARNLAMP Portabel batteridriven varningslampa (blyxtljus) □ LAMP-IN Inspektionslampa □ BULBKIT Lamp- och säkringskit □ WRITEPAD Skrivplatta ■ DST-CF5 Förarstol, komfort, luftfjädrad samt el. uppvärmd. Säkerhetsbälte inbyggt i stol. Klädsel på stolar beroende på val av interiör □ DST-CF6 Förarstol, komfort, luftfjädrad samt el. uppvärmd. Ventilera sittedyna. Säkerhetsbälte inbyggt i stol. Klädsel på stolar beroende på val av interiör □ SBD-RED Säkerhetsbälte Rött, Förare och passagerare □ SBPRE-DS Förspännare för säkerhetsbälte, förarstol □ PST-CF5 Passagerar stol, komfort, luftfjädrad och eluppvärmd Säkerhetsbälte inbyggt i stol ■ PST-STD2 Passagerarstol, Standard □ SBPRE-PS Förspännare för säkerhetsbälte, passagerarstol □ ARMRE-BB Armstöd 2 st. På förar - och pass.stol □ ARMRE-DB Armstöd båda sidor förarstol □ ARMRE-PB Armstöd. Båda sidor endast passagerarstol □ ARU-BAS Armstöd i vinyl □ ARU-LEA Armstöd i läder
<ul style="list-style-type: none"> ■ STWPOS-L Vänsterstyr □ STWM-LE Läderratt □ STGW-AD2 Övre rattjustering med "neck tilt" ■ STGW-ADJ Rattjustering □ AIRBAG Airbag på förarsidan (måste kombineras med påtaget säkerhetsbälte) □ DRC-AMII Automatisk regenerering med möjlighet att avbryta processen ■ DRC-AUTO Automatisk regenerering i körning ■ 1DAYDIG4 □ ARSL Extra hastighetsbegränsare via strömställare i hytt ■ ESP-BAS1 ESP elektroniskt stabiliseringsystem □ ESPC-RO ESP strömställare möjlighet att styra stabiliseringsprogram. På/Reducerat/Av 	<ul style="list-style-type: none"> □ HWSS-ACB Kollisionsvarningssystem inkl. ACC och nödbromssystem □ HWSS-FCB Kollisionsvarningssystem inkl. nödbromssystem ■ LSS-DW Körfältsassistans, varningssystem som varnar när lastbilen kommer för nära väglinjer □ LSS-DW3 Körfältsassistans med aktiv styrhjälp (Pilot Assist) □ LCS2 Varningssystem sidokollision, båda sidor ■ LCS4 Varningssystem sidokollision, båda sidor ■ DAS-W Uppmärksamhets hjälp (Driver Alert Support) varnar om föraren börjar bli trött □ RSENS-W Regnsensor, för vindrutetorkare med intervall inställning ■ CU-ECC Luftkonditionering med automatisk temperaturkontroll □ CU-ECC2 Luftkonditionering med automatisk temperaturkontroll inkl solsenor, dimsensor luftkvalite sensor samt filter ■ IGT-BUT Tändningstyp, knapp □ ALARM-E Stöldlarm för hytt, påbyggnad och trailer □ PHONE-PK Förberedd för telefonmontage. GSM-Antenn, kablage, □ ISUNS-BS Invändigt solskydd båda sidor ■ ISUNS-DS Invändigt solskydd förarsida □ ISUNF-B Invändigt solskydd □ ISUNF-MD Invändigt solskydd med "rakspegel" □ ISUNF-RE Elektrisk manövrerad solskyddsskärm i textil intrigerad i övre radiohylla ■ ISUNF-RM Manuellt manövrerad solskyddsskärm i textil intrigerad i övre radiohylla □ ADFS Två DIN fack □ BUPALARM Akustiskt backvarning □ RTOLL-PK Förberedelse för vägtullsdebitering Tyskland, så kallad Mauten Mauten box ingår inte i prepareringen □ LOADIND Lastindikator □ REMC-MF Multifunktionell fjärrkontroll ■ FIREXT3S Brandsläckare 3 kg placerad i hytt □ WARNVEST Varningsväst ■ AIDKIT Första hjälpen-sats □ AIDKIT1B Första hjälpen-sats □ WARNLAMP Portabel batteridriven varningslampa (blyxtljus) □ LAMP-IN Inspektionslampa □ BULBKIT Lamp- och säkringskit □ WRITEPAD Skrivplatta ■ DST-CF5 Förarstol, komfort, luftfjädrad samt el. uppvärmd. Säkerhetsbälte inbyggt i stol. Klädsel på stolar beroende på val av interiör □ DST-CF6 Förarstol, komfort, luftfjädrad samt el. uppvärmd. Ventilera sittedyna. Säkerhetsbälte inbyggt i stol. Klädsel på stolar beroende på val av interiör □ SBD-RED Säkerhetsbälte Rött, Förare och passagerare □ SBPRE-DS Förspännare för säkerhetsbälte, förarstol □ PST-CF5 Passagerar stol, komfort, luftfjädrad och eluppvärmd Säkerhetsbälte inbyggt i stol ■ PST-STD2 Passagerarstol, Standard □ SBPRE-PS Förspännare för säkerhetsbälte, passagerarstol □ ARMRE-BB Armstöd 2 st. På förar - och pass.stol □ ARMRE-DB Armstöd båda sidor förarstol □ ARMRE-PB Armstöd. Båda sidor endast passagerarstol □ ARU-BAS Armstöd i vinyl □ ARU-LEA Armstöd i läder
<ul style="list-style-type: none"> ■ Standardutrustning □ Tillvalsutrustning 	

För mer detaljerad information om hytt- och drivlinekomponenter, se separata datablad.

För all möjlig tillvalsutrustning och utrustningskombinatorik, kontakta din Volvoåterförsäljare som kan skapa en specifikation som tillgodoser dina krav med hjälp av Volvos säljstödprogram (VSS).

Fabriken förbehåller sig rätten att modifiera konstruktionen och ändra utrustning utan förvarning. Specifikationen kan variera från land till land.

MODELLUTBUD

FMX D13 6x2 semi luftfjädring FMX 62T T3A

■ FMAT-RUB	Gummimattor	□ RCABS-A	Luftfjädrad bakre hyttfjädring
□ FMAT-TX2	Gummi och textilmattor (Textilmattor bipackade)	■ RCABS-M	Mekanisk bakre hyttfjädring
■ LBK70	En bädd 700 mm	■ MIRCFCPX	Eluppvärmda backspeglar med vidvinkelspeglar inkl. närsiktsspegel och hörnkamera på passagerarsidan
□ MATL-FI	Resårmatrass med spiralfjädrar och jämn hårdhet över 100 kg	□ MIRC MCP	Spegelsystem, kamerabaserat med hörnkamera
■ MATL-SF	Resårmatrass med spiralfjädrar hårdare mellansektion för bättre sittkomfort upp till 100 kg	□ MIRCMS	Spegelsystem, kamerabaserat utan hörnkamera
□ OLMAT-BA	Bäddmatrass	□ MIRC COMFX	El-styrda och eluppvärmda robusta backspeglar med vidvinkelspeglar v-h sida inklusive närsiktsspegel på passagerarsidan
□ OLMAT-PR	Bäddmatrass Premium	■ AMIR-F20	Utvändigt främre närsiktsspegel med ökat siktfält framför hytt
□ TBK60F	Översäng 600 mm bredd, vikbar huvudända	□ SUNV-H	Yttre solskydd
□ TBK70F	Översäng 700 mm bredd, vikbar huvudända	□ AD-ROOF	Takluftriktare
□ PH-CAB2	Parkeringsvärmare hytt diesel driven	□ AD-SIDEL	Breda sidoluftriaktare på bakkant hytt. För semidragare
□ PH-ENGCA	Parkeringsvärmare motor och hytt, diesel driven	□ AD-SIDES	Smala sidoluftriaktare på bakkant hytt för jämnlast chassin
□ PH-SS	Rastvärmare	□ AD-CHASX	Chassikjolar mellan fram och bakhjul
□ SLCP-BAS	Kontrollpanel i sovhytt för interiör belysning, parkeringsvärmare, taklucka, centrallås	□ ADCF-F	Extra aerodynamiska detaljer
□ ETSB-F	Främre förvaringsbox på motortunnel	■ HL-LED	LED Huvudstrålkastare
□ ETSB-FR	Främre- och bakre förvaringsbox	□ HBDA-A	Automatisk helljusautomatik
□ ETSB-FRS	Främre, bakre och sido förvaringsfack	■ HL-CLEAN	Strålkastar rengörare typ högtrycksspölning
□ ETSB-FS	Främre- och sido förvaringsbox	□ HLP-ST	Strålkastarskydd i stål
□ ETSB-R	Bakre förvaringsbox på motortunnel	□ HLP-ST2	Strålkastarskydd i stål, galler och nät
□ ETSB-RS	Bakre- och sido förvaringsbox	■ UDRIVL	Utan fjärrljus
□ ETSB-S	Förvaringsbox höger sida motortunnel	□ ASL-RF2	2 st extra fjärrljus i tak
□ RUS-BAS	Förvaringsfack bakre övre (154 L, 300mm hög)	□ BEACOA2F	2 st roterande varningsljus mont framkant tak
□ RUS-HIG	Förvaringsutrymme bakre övre (245 L, 440mm hög)	□ BEACOA2R	2 st roterande varningsljus mont bakkant tak
□ REF-ICPK	Förberedelse för kylbox	□ BEACON-P	Förberedd kabeldragning för varningsljus på tak
□ REFR-RUS	Kylskåp i bakre övre förvaringsfack 28 l	□ BEACONA4	Fyra stycken roterande varningsljus
□ MICRO-PK	Kablage för microugn	□ CABPT-R1	Kabelgenomföring i hyttak
□ BOTH-D	Flaskhållare, under instrumentbrädans mittsektion	■ CABPT-R2	Två st kabelgenomföringar i tak
□ COFMA-PK	Elkablage för kaffebyggare draget till hytt	□ SPOTP-F	Förberedd för fjärrljus i fronten
■ INLI-BAS	Interiörljus standard	□ SPOTP-R	Förberedd kabeldragning för fjärrljus på hyttak
□ INLI-NL	Interiörljus, nattbelysning	□ SPOTP-RF	Förberedd för fjärrljus i front och hyttak max 2x280 W
□ INLI-NLD	Interiörljus, nattbelysning med dimmerfunktion	□ ROS-IL	Belysning i ljusskylt
□ ARL-FLEX	Flexibla läslampor	□ ROS-IL2	Belysning i ljusskylt med bipackad strömbrytare
■ RH-EE	Takfönster i tonat glas	□ ROS-ILP	Förberedd för ljusskylt
□ RH-ER	Taklucka, förstärkt, nödutgång	□ CSGN-FMX	Dekal "FMX" i ljusskylt
□ RH-ETR	Taklucka i tonat glas, elektrisk öppning	■ HORN-F1S	Signalhorn innanför grill
□ RH-MTR	Taklucka, tonat glas, manuell öppning	□ HORN-R2S	Två tryckluftshorn monterat på vardera sidan av taket
■ GLAS-TIN	Färgade glasrutor runt om	□ ANT-CBR	Antenn för kommunikationsradio 25 mhz
□ SWIND-BS	Sidofönster V-H sida	□ ACCBR-AP	Främre, mitre och bakre takbåge, för montering av diverse utrustning
□ SWIND-PS	Extra sidofönster passagerarsida	□ ACCBR-F	Främre takbåge, för montering av diverse utrustning
□ AWIND-RF	Bakruta	□ ACCBR-FM	Fram och mittmonterad takbåge, för montering av diverse utrustning
□ VANMIR	"Rakspegel" i radiohylla	□ ACCBR-FR	Främre och bakre takbåge, för montering av diverse utrustning
□ AS-FUS	Extra övre förvaringshylla	□ ACCBR-M	Mitre takbåge, för montering av diverse utrustning
□ INFOT-PK	TV-prep ovan vänster dörr	□ ACCBR-R	Bakre takbåge, för montering av diverse utrustning
		□ ACCBR-RM	Bakre och mitre takbåge, för montering av diverse utrustning
		□ RFCAR-BC	Hållare för bakskärmarm monterad bak hyttvägg
		□ LADDER	Stega monterad på hyttens bakvägg
		□ REFS-TW	Vita reflexstrips för hyttsida bipackade
		□ REFS-TY	Orange reflexstrips för hyttsida bipackade
		Påbyggnad	
		□ 5WM-ASM	Medium L-profiler 50 mm för Jost pneumatisk flyttbara vändskiva (5WT-JOS)
		■ 5WM-ISOM	50 mm L-profiler
		□ 5WM-LPRO	Flänsmonterad L-profil
		□ 5WM-MASM	Manuellt flyttbart vändskivare för 50 mm L-profiler
		□ 5WH150	Vändskivehöjd över profil- och monteringsplatta, 150 mm
		□ 5WH175	Vändskivehöjd över profil, 175 mm

■ Standardutrustning

□ Tillvalsutrustning

För mer detaljerad information om hytt- och drivlinekomponenter, se separata datablad.

För all möjlig tillvalsutrustning och utrustningskombinatorik, kontakta din Volvoåterförsäljare som kan skapa en specifikation som tillgodoser dina krav med hjälp av Volvos säljstödprogram (VSS).

Fabriken förbehåller sig rätten att modifiera konstruktionen och ändra utrustning utan förvarning. Specifikationen kan variera från land till land.

MODELLUTBUD

FMX D13 6x2 semi luftfjädring FMX 62T T3A

- **5WH185** Vändskivehöjd över profil- och monteringsplatta, 185 mm
- **5WH195** Vändskivehöjd över profil, 195 mm
- **5WH200** Vändskivehöjd över profil, 200 mm
- **5WH205** Vändskivehöjd, 205 mm
- **5WH210** Vändskivehöjd över profil, 210 mm
- **5WH220** Vändskivehöjd, 220 mm
- **5WH230** Vändskivehöjd, 230 mm

- **5WT-FO14** Fontaine 150SP pressad stålskiva
- **5WT-FO15** Fontaine 150SF gjuten flyttbar
- **5WT-JO10** Jost JSK 36, skiva i pressad plåt
- **5WT-JO8** Jost JSK 37 gjuten
- **5WT-JO9** Jost JSK 42 gjuten
- **5WT-SH** SAF-Holland/+GF+ SK-S 36.20 V gjuten skiva

- **5WLM-B** Smörjning vändskiva
- **5WLM-L**

- **5WL-S1** Smörning vändskiva + låsning
- **5WL-S2**

- **TCIND** Trailerkoppling indikation

- **RDECK** Gångbord mellan ramsida 510 mm
- **RDECK-M** Tre delat gångbord, två bord över ram och ett bord över batterilåda/tank

- **SRWL-PK** Förberedelsepaket för chassimonterad arbetsbelysning och en 3-läges strömställare (På/Av/Back)
- **SWL-2RW** Två vita arbetslampor monterade bak på chassit (vänster/höger sida) och en 2-läges strömställare (På/Av)
- **SWL-PK** Kabel fördragning för lastljus på sidan ram Max 280 W, 2-läges strömställare

- **WL-TA1W** Vändskive/arbets belysning med vittljus
- **WLC-H2W** 2 st vita LED arbetsljus monterade bakkant hyttak
- **WLC-PKH** Förberedelsepaketet för högt monterade arbetslampor
- **WLC-PKL** Förberedelsepaketet för lågt monterade arbetslampor på hyttrygg
- **WLC-PKLH** Förberedelsepaketet för lågt och högt monterade arbetslampor

- **ECBB-BAS** Elcentral för påbyggare
- **ECBB-HIG** Elcentral för påbyggare samt påbyggar modul
- **ECBB-MED** Elcentral för påbyggare, medium (ej för plog!)

- **BBCHAS1** 7-poligt eluttag för påbyggare
- **BBCHAS3** 3 st. 7-poliga eluttag för påbyggare

- **BEPR-T2** El prep chassi för tipp för fjärrkontroll

- **EXSTER** VDS med Fjärrstyrning

- **TD-LED** Elstyrenhet för LED ljus på för släp
- **AUXL-SPK** Prep för snöplog
- **TAILPRE2** Prep. för bakgavelift, manövrering via fjärrkontroll
- **TAILPREP** Förberedelse för bakgavelift
- **AESW2** 2 st extra bistabila strömställare
- **AESW2PK** 2 st extra bistabila digitala strömställare och kablage för 4 strömställare
- **AUXSW-4** Förberedd kabeldragning för 4 strömställare

Leveransservice

- **FMS-PK** Förberedd för trafiklednings system
- **DRUT1** "My Truck" appen, 1 år förbetalt
- **DRUT2** "My Truck" appen, 2 år förbetalt
- **DRUT3** "My Truck" appen, 3 år förbetalt
- **DRUT4** "My Truck" appen, 4 år förbetalt
- **DRUT5** "My Truck" appen, 5 år förbetalt
- **TSRS**