

MODELSERIE

Ny FMX D13 6x2, Bogietrækker, Luft bag (T3A 01) FMX 62T T3A

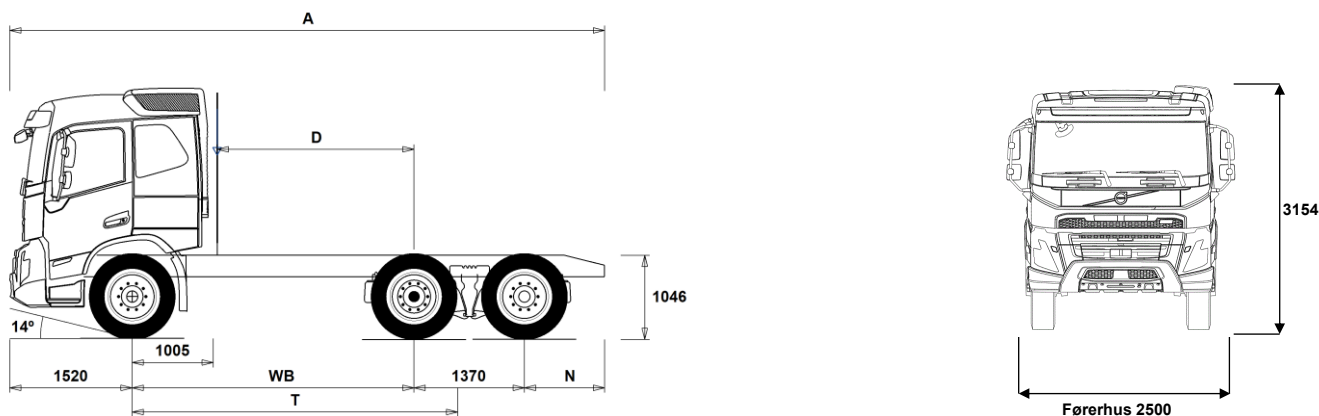

Chassisdimensioner [mm]

WB Akselafstand	3000	3200	3400	3700	3900
A Total chassislængde	6885	7085	7095	7395	7785
D Bagakselcentrum til bagkant luftindtag	1945	2145	2345	2645	2845
N Bagerste overhæng (Min.)	805	805	805	805	805
N Bagerste overhæng (Maks.)	995	995	805	805	995
T Teor. WB	3541	3741	3941	4241	4441

Chassisvægte [kg]

Foraksel	4130	4170	4220	4270	4295
Bogie	3380	3350	3320	3290	3285
Egenvægt	7510	7520	7540	7560	7580

Vendediameter [mm]

Vendediameter, målt ved vejbane	12900	13500	14100	15000	15600
Vendediameter, målt mellem to vægge	14400	15000	15600	16500	17100

Vægte [kg]

	Lovlige	Tekniske
Totalvægt lastvogn	26000	26100
Vogntogsvægt	44000	44000
Foraksel	7100	7100
Bogie	19000	19000

Noter

Chassisdimensioner

Førerhushøjde: -16 mm for CAB-DAY, +312 mm for CAB-HSLP, -278 mm for CAB-LDAY, -278 mm for CAB-LSLP.

Forakselcentrum til bagkant på førerhus: -422 mm for CAB-DAY og CAB-LDAY. D-målet inkluderer frigang på 50 mm samt for lange chassier en hjælperamme på 100 mm.

Højder kan variere ± 20 mm ved bladfedre og ± 10 mm ved luftaffjedring.

Alle dimensioner er ved ubelastet chassis og evt. løbeaksel sænket. Anvendt chassishøjde: CHH-HIGH.

Højde ændring med chassis højde CHH-MED, FRAME266: 0 mm.

Vægte og dimensioner er baseret på følgende dæk:

Dæk, foraksel:	315/80R22.5
Dæk, drivaksel:	315/80R22.5
Dæk, løbe/pusheraksel:	315/80R22.5

Chassisvægte inkluderer olie, vand, AdBlue, 0 liter brændstof og ingen chauffør. Egenvægt kan variere $\pm 3\%$.

Vendediameterne er teoretisk beregnede. Løbeaksel: TA-FIXED.

Lovlige vægte kan variere fra land til land.

For mere detaljeret vægtinformation samt vægt af evt. ekstraudstyr, kontakt din lokale Volvo forhandler.

Anvend IKKE denne tegning ved opbygning af chassiset. Der henvises til Volvos opbygningsinstruktioner samt til chassistetning FMX62TT3A.

MODELSERIE

Ny FMX D13 6x2, Bogietrækker, Luft bag (T3A 01) FMX 62T T3A

ANVENDELSE

- RC-ROUGH** Landevej- og anlægskonfiguration (RC-ROUGH)
- RC-SMOOT** Landevejskonfiguration (RC-SMOOT)

HOVEDKOMPONENTER

- CHH-HIGH** Chassishøjde - Standard (CHH-HIGH)
- CHH-MED** Chassishøjde - Medium (CHH-MED)
- TAG-FIXD** Fast løbeaksel m. tvillingmonterede dæk.
- TAG-FIXS** Fast løbeaksel m. enkeltmonterede dæk.
- FMX-DAY6** Dagførerhus
- FMX-HSL6** Globetrotter-Førerhus
- FMX-LDA6** Dagførerhus med lavt tag
- FMX-LSL6** Langt førerhus med lavt tag
- FMX-SLP6** Langt førerhus
- EU3** Emissionsniveau Euro 3. Euro 3 kan ikke nyindregistreres efter 1. oktober 2006.
- EU5EEV** Emissionsniveau EEV (Enhanced Environmentally friendly Vehicle), SCR
- EU5SCR-M** Emissionsniveau Euro 5, SCR.
- EU6SCR** Emissionsniveau Euro 6, med SCR (katalysator med AdBlue) og EGR (recirkulation af udstødningsgasserne). Partikelfilter og Slip katalysator Diesel i henhold til EN590, maks. 10 ppm Svovl og Biodiesel maks. B10
- D13S420A** Motor, 13 liter, 420 hk, 2100 Nm - EGR, Partikelfilter, SCR, Slipcat - (Fuelface)
6-cylindret, 13-liter dieselmotor - EGR, Partikelfilter, SCR, Slipcat
Effekt v. 1404-1700 o/min.: 309 kW (420 hk).
Moment v. 905-1400 o/min.: 2100 Nm
- D13S460A** Motor, 13 liter, 460 hk, 2300 Nm - EGR, Partikelfilter, SCR, Slipcat - (Fuelface)
6-cylindret, 13-liter dieselmotor - EGR, Partikelfilter, SCR, Slipcat
Effekt v. 1404-1700 o/min.: 338 kW (460 hk).
Moment v. 945-1400 o/min.: 2300 Nm
- D13S500A** Motor, 13 liter, 500 hk, 2500 Nm - EGR, Partikelfilter, SCR, Slipcat - (Fuelface)
6-cylindret, 13-liter dieselmotor - EGR, Partikelfilter, SCR, Slipcat
Effekt v. 1404-1700 o/min.: 368 kW (500 hk).
Moment v. 980-1400 o/min.: 2500 Nm
- D13S540A** Motor, 13 liter, 540 hk, 2600 Nm - EGR, Partikelfilter, SCR, Slipcat - (Fuelface)
6-cylindret, 13-liter dieselmotor - EGR, Partikelfilter, SCR, Slipcat
Effekt v. 1458-1700 o/min.: 397 kW (540 hk).
Moment v. 1000-1400 o/min.: 2600 Nm
- D13A400** D13A400, 6-cylindret, 13-liter dieselmotor.
Effekt v.1450-1800 o/min.: 294 kW (400 hk).
Moment v.1050-1400 o/min.: 2000 Nm.
- D13A440** D13A440, 6-cylindret, 13-liter dieselmotor.
Effekt v.1500-1800 o/min.: 324 kW (440 hk).
Moment v.1050-1400 o/min.: 2200 Nm.
- D13A480** D13A480, 6-cylindret, 13-liter dieselmotor.
Effekt v.1500-1800 o/min.: 353 kW (480 hk).
Moment v.1050-1400 o/min.: 2400 Nm.
- D13A520** D13A520, 6-cylindret, 13-liter dieselmotor.
Effekt v.1500-1800 o/min.: 382 kW (520 hk).
Moment v.1050-1450 o/min.: 2500 Nm.
- D13C380** Motor, 13 liter, 380 hk, 1900 Nm - SCR
- D13C420** D13C420, 6 cylindret, 13-liter dieselmotor, Effekt v. 1400-1900 o/min. : 309 kW (420 hk). Moment v. 1000-1400 o/min.: 2100 Nm.
- D13C460** D13C460, 6-cylindret, 13-liter dieselmotor.
Effekt v.1400-1900 o/min.: 338 kW (460 hk).
Moment v.1000-1400 o/min.: 2300 Nm.
- D13C500** D13C500, 6-cylindret, 13-liter dieselmotor.
Effekt v.1400-1900 o/min.: 368 kW (500 hk).
Moment v.1050-1400 o/min.: 2500 Nm.
- D13C540** D13C540, 6-cylindret, 13-liter dieselmotor.
Effekt v.1450-1900 o/min.: 397 kW (540 hk).
Moment v.1050-1450 o/min.: 2600 Nm.

Standardudstyr

Valgfrit udstyr

Førerhuse og drivlinjer beskrives mere detaljeret i separate datablade.

Kontakt din lokale Volvo forhandler for yderligere informationer om mulige varianter og kombinationer af disse.

Vi forbeholder os ret til ændringer i konstruktion og udstyr uden forudgående varsel. Specifikationerne kan variere fra land til land.

- D13K420** D13K420
- D13K460** D13K460
- D13K500** D13K500
- D13K540** D13K540
- DIESEL** Diesellole i henhold til EN590 - alternativt XTL (HVO eller GTL) i henhold til EN15940 klasse A
Biodiesel (i henhold til EN14214 level 3/4)
- DIESEL-B** Biodiesel
- EBR-EPG** Termostatstyret modtryksregulator med motorbremsefunktion. Max. bremseeffekt 200 kW.
- EBR-EPGC** Motorbremse EBR-EPGC kompressionmotorbremse til I-Shift kan opgraderes til Volvo Engine Brake med 5 indstillinger 11 liter: 160 kW.
13 liter: 175 kW.
- EBR-VEB+** Motorbremse - Volvo Engine Brake Plus (VEB+).
kompressionsmotorbremse (opfylder ADR retarder krav)
Maks. bremseeffekt - se datablad
- AT2612** I-Shift - Gearkasse, AT2612, split/rangegearkasse med 12 gear frem og 4 bakgear. Fuldautomatisk gearskiftesystem uden koblingspedal. Gearskiftesystemet er elektronisk styret og er integreret med motor- og bremseelektronikken.
- ATO2612** I-Shift, Overdrive gearkasse, ATO2612 split/rangegearkasse med 12 gear frem og 4 bakgear. Fuldautomatisk gearskiftesystem uden koblingspedal. Gearskiftesystemet er elektronisk styret og er integreret med motor- og bremseelektronikken.
- PT2606** Gearkasse, Powertronic, PT2606, 6 frem/2 bak
- SPO2812** I-Shift DC - Gearkasse (med dobbeltkobling), SPO2812, Overdrive, split/rangegearkasse med 12 gear frem og 4 bakgear. Fuldautomatisk gearskiftesystem uden koblingspedal. Gearskiftesystemet er elektronisk styret og er integreret med motor- og bremseelektronikken.
- ASO-C** Krybegear (1 stk)
Ekstra vægt ca. 48 kg og ekstra længde af gearkasse 120 mm.
Udveksling på gearkasser uden overdrive 19,38 (standard 14,94)
Udveksling på gearkasser med overdrive 17,54 (standard 11,73)
- ASO-ULC** Ultra lavt krybegear (2 stk.)
Ekstra vægt ca. 48 kg og ekstra længde af gearkasse 120 mm.
Udveksling C1 32,04 og C2 19,38
- RSH1370F** Bagaksel RSH1370F med navreduktion og differentialespærre.
- RSS1344C** Bagaksel RSS1344C, enkeltgearet med differentialespærre.
- RSS1344E** Bagaksel, RSS1344E, 13/44 tons enkeltgearet med differentialespærre.
- RSS1352A** Bagaksel, RSS1352A, 13/52 tons uden navreduktion.
- RSS1370A** Bagaksel, RSS1370A, 13/70 tons enkeltgearet med differentialespærre.
- RSS1370B** Bagaksel, RSS1370B, 13/70 tons enkeltgearet med differentialespærre.

PAKKER

- FP-D13** Brændstoftanke:
Variabel servopumpe
I-SEE
Tomgangsstop
- DRIV-EXT** Drive Pakke - Extended
- DRIV-SEL** Komfort førerhuspakke.
- 1LIVINFM** Indretning 1 (1 køje)
- 2LIVINFM** Indhold se produktblad
Indretning 2 (2 køjer)
- INFOHIGH** Informationspakke - høj 12" dynamisk hoveddisplay med 3 instrument views (Standard, Fokus og last)
9" touch sidedisplay
Voicekontrol (Alexa - engelsk, tysk, fransk, italiensk og spansk)
Mulighed for at håndtere op til 8 kameraer (kræver ekstra interface)
Bluetooth interface - understøtter tilkobling af 2 telefon samtidig

MODEL SERIE

Ny FMX D13 6x2, Bogietrækker, Luft bag (T3A 01) FMX 62T T3A

<ul style="list-style-type: none"> <input type="checkbox"/> SAFE-EXT Sikkerhedspakke - Extended <input type="checkbox"/> SAFE-SEL Sikkerhedspakke - Selected <input type="checkbox"/> OFFROADD Anlægspakke - dagførerhus <input type="checkbox"/> OFFROADS Anlægspakke - langt førerhus (sovekabine) <p>CHASSIS LAYOUT</p> <ul style="list-style-type: none"> <input type="checkbox"/> FST-AIR Forfjedre, luft inkl. støddæmpere. <input checked="" type="checkbox"/> FST-PAR Forfjedre, parabel (standard) <input type="checkbox"/> FST-PAR3 Forfjedre, parabel/stiv <input type="checkbox"/> FSLs-BAS Standard vandring af affjedring på foraksel <input type="checkbox"/> FSLs-HI Lang vandring af affjedring på foraksel <input type="checkbox"/> FAL10.0 Teknisk forakseltryk 10.000 kg. <input checked="" type="checkbox"/> FAL7.1 Teknisk forakseltryk 7.100 kg. <input type="checkbox"/> FAL7.5 Teknisk forakseltryk 7.500 kg. <input type="checkbox"/> FAL8.0 Teknisk forakseltryk 8.000 kg. <input type="checkbox"/> FAL8.5 Teknisk forakseltryk 8.500 kg. <input type="checkbox"/> FAL9.0 Teknisk forakseltryk 9.000 kg. <input checked="" type="checkbox"/> FSTAB Krængningsstabilisator, standard/for. <input type="checkbox"/> FSTAB2 Krængningsstabilisator, medium kraftig/for. <input type="checkbox"/> FSTAB3 Krængningsstabilisator, ekstra kraftig/for. <input checked="" type="checkbox"/> RSLs-BAS Luftaffjedring bag - standard vandring <input checked="" type="checkbox"/> RAL19 Teknisk bagakseltryk 19.000 kg. <input type="checkbox"/> RAL20.5 Teknisk bagakseltryk 20.500 kg. <input type="checkbox"/> RAL22.5 Teknisk bagakseltryk 22.500 kg. <input checked="" type="checkbox"/> RSTAB1 Krængningsstabilisator, trin 1, standard/bag. <input type="checkbox"/> RSTAB2 Krængningsstabilisator bag, medium kraftig (niveau 2). <input type="checkbox"/> RSTAB3 Krængningsstabilisator bag, trin 3, kraftig. <input type="checkbox"/> RALIM10 Akseltryksbegrænser på drivaksel, 10,0 tons. <input type="checkbox"/> RALIM105 Hastighedsafhængig akseltryksbegrænser på drivaksel, 10,5 tons. <input checked="" type="checkbox"/> RALIM115 Akseltryksbegrænser på drivaksel, 11,5 tons. Kan øges med 30 % svarende til ca. 15 t op til 30 km/t. Denne funktion er i overensstemmelse med EU-Direktiv 1997/127 3.5.1. Bogieakslen sænkes automatisk når hastigheden overstiger 30 km/t. <input type="checkbox"/> RALIM15 Akseltryksbegrænser på drivaksel, 15,0 tons. (må ikke anvendes på veje hvor Færdselsloven gælder) <input type="checkbox"/> RALIM20 Akseltryksbegrænser på drivakslen, 20,0 tons. (Norges bogie - må ikke anvendes på veje hvor Færdselsloven gælder) <input type="checkbox"/> RALIM95 Akseltryksbegrænser på drivaksel, 9,5 tons. <input checked="" type="checkbox"/> ASF-DL1 Luftaffjedring, 1 kørehøjde. <input type="checkbox"/> ACTST-TO Volvo Dynamic Steering (VDS) Med elektrisk motor monteret på styrehus som giver ekstra moment til reduktion af nødvendig kraft for drejning af rat. Giver mere direkte styring og reducerer styrekraften med op til 85 %. <input type="checkbox"/> ASFE-BAS Volvo Dynamisk Styring - standard <input type="checkbox"/> ASFE-OG Volvo Dynamisk Styring - med stabilitetsassistent <input type="checkbox"/> ASFE-PO Volvo Dynamisk Styring - med personlig indstilling og stabilitetsassistent <input type="checkbox"/> ASFE-PS Volvo Dynamisk Styring - med personlig indstilling <input checked="" type="checkbox"/> PSS-SING Servostyring, enkeltkreds. <input checked="" type="checkbox"/> PSP-FIX Servostyringspumpe med fast volumen. <input type="checkbox"/> PSP-VAR Servostyringspumpe med variabel volumen. <input type="checkbox"/> PSP-VAR2 Servostyringspumpe med variabel volumen og elektronisk styring <input checked="" type="checkbox"/> EBS-MED EBS medumpakke. Blokeringsfri bremser, bakkestarthjælp, brake assistant, traction control, styring af spærredifferentiale, overvågning af bremseslitage med advarsel m.m. <input checked="" type="checkbox"/> RST-AIR Bagfjedre, luft. 	<ul style="list-style-type: none"> <input type="checkbox"/> RST-AIR4 <input type="checkbox"/> RST-AIR6 <input checked="" type="checkbox"/> SUSPL-EC Niveauregulering med bærbar kontrolenhed i førerhuset. <input checked="" type="checkbox"/> FRAME266 Rammehøjde (udvendig) 266 mm <input type="checkbox"/> FRAME300 Rammehøjde (udvendig) 300 mm <input type="checkbox"/> FST7070 Rammetykkelse - 7 mm i krop/7 mm i flange. Farve grå (Sea Wolf Blue 1042) <input checked="" type="checkbox"/> FST8080 Rammetykkelse - 8 mm i krop/8 mm i flange. Farve grå (Sea Wolf Blue 1042) <input type="checkbox"/> FIL-EEEE Innerliner, fra bagenden af motoren til afslutning af bogie. <input type="checkbox"/> FIL-TXEB Innerliner, fra gearkassetværjbjelke til afslutning på bogie. <input type="checkbox"/> BBOX-EF Batterikasse i overhæng bag. Kun velegnet til ISO-trailere med 1600 mm overhæng for. Batterikasse på chassissets venstre side - L=850 mm. (afstand mellem konsoller på chassisramme) <input checked="" type="checkbox"/> BBOX-L Batterisystem - dobbelt kredsløb. 2 forbrugsbatterier og 2 startbatterier. Anbefales til biler med stort energiforbrug herunder biler med parkeringskøler. <input type="checkbox"/> BATS-D Batterisystem - enkelt kredsløb. 2 batterier (anvendes både som start og forbrugsbatteri). Anbefales ikke til biler med parkeringskøler. <input checked="" type="checkbox"/> BATS-S 2 batterier, kapacitet 210 Ah. GEL type. <input type="checkbox"/> 2BAT210B 2 batterier, kapacitet 210 Ah. AGM. <input checked="" type="checkbox"/> BATTAMP Batteriindikator standard (spænding og strøm). <input type="checkbox"/> BATTIND Batteriindikator med ekstra information om ladetilstand (bla. GEL batterier) <input type="checkbox"/> ADR1 ADR udrustning. Hovedafbryder er placeret i batteriskab og kan betjenes via kontakt i instrumentpanel. (ADR godkendt farts skriver, timerfunktion på olie fyr er deaktiveret...) <input type="checkbox"/> ADR2 ADR udrustning. Betjening af hovedafbryder i instrumentpanel og bag på førerhus. (ADR godkendt farts skriver, timerfunktion på olie fyr er deaktiveret...) <input type="checkbox"/> MSWI-A Hovedafbryder, ADR. <input checked="" type="checkbox"/> MSWI-R Hovedafbryder, fjernbetjent. Standard fjernbetjening, Work Remote og My Truck <input checked="" type="checkbox"/> R330A71 330 liters D-format brændstoftank, alu, højre side, Ø710 mm. Min. tankvolumen 150l Max. tankvolumen 810l <input checked="" type="checkbox"/> UL-FUEL Uden brændstoftank i venstre side. Min. tankvolumen 160l Max. tankvolumen 770l <input type="checkbox"/> ADTP-BC AdBlue-tank, højre side under førerhuset. <input type="checkbox"/> ADTP-L AdBlue-tank, venstre side. <input checked="" type="checkbox"/> ADTP-R AdBlue-tank, højre side. <input type="checkbox"/> ADB048 AdBlue tank, 48 liter L=300 mm. Designet til D56 tanke. <input type="checkbox"/> ADB050 AdBlue tank, 50 liter. Designet til at sidde under førerhus på FM. <input checked="" type="checkbox"/> ADB064 AdBlue tank, 64 liter L=300 mm. Designet til D71 tanke. <input type="checkbox"/> ADB068 AdBlue tank, 68 liter L=400 mm. Designet til D56 tanke. <input type="checkbox"/> ADB083 AdBlue tank, 83 liter L=500 mm. Designet til D56 tanke. <input type="checkbox"/> ADB090 AdBlue tank, 90 liter L= 400 mm. Designet til D71 tanke. <input type="checkbox"/> ADB100 AdBlue tank, 100 liter L=400 mm. Designet til D71 tanke. <input type="checkbox"/> ADB112 AdBlue tank, 112 liter L=500 mm. Designet til D71 tanke. <input type="checkbox"/> ADTC-BF AdBlue-tank, skinnende afskærmning. (malet Silver Metallic 1725). <input checked="" type="checkbox"/> FCAP-L Aflåseligt tankdæksel. <input checked="" type="checkbox"/> FUFF-AS Brændstoftåfyldning uden tyverisikring <input type="checkbox"/> FUFF-ATS Brændstoftåfyldning med tyverisikring <input checked="" type="checkbox"/> ESH-LEFT Vandret lyddæmper, udstødning til venstre. <input checked="" type="checkbox"/> ESH-REAR Vandret lyddæmper, udstødning bagud/nedad. <input type="checkbox"/> ESH-RIGH Vandret lyddæmper og udstødning til højre
--	---

Standardudstyr

Valgfrit udstyr

Førerhuse og drivlinen beskrives mere detaljeret i separate datablade.

Kontakt din lokale Volvo forhandler for yderligere informationer om mulige varianter og kombinationer af disse.

Vi forbeholder os ret til ændringer i konstruktion og udstyr uden forudgående varsel. Specifikationerne kan variere fra land til land.

MODELSERIE

Ny FMX D13 6x2, Bogietrækker, Luft bag (T3A 01) FMX 62T T3A

<input type="checkbox"/> ESH-VERT	Vandret lyddæmper, lodret udstødning bag førerhus, højre side.	<input type="checkbox"/> JACK-15T	Donkraft, kapacitet 15 tons.
<input type="checkbox"/> EXST-SSP	Afgangsrør, blankpoleret rusfrit stål	<input type="checkbox"/> JACK-20T	Donkraft, kapacitet 20 tons.
<input type="checkbox"/> EXST-ST	Afgangsrør, stål med Aluminiums overflade	<input checked="" type="checkbox"/> TOOLKIT	Værktøjssæt.
<input type="checkbox"/> WHC-FIX2	Stopklodser, 2 stk, standard. DIN76051-G53	<input type="checkbox"/> INFLAHOS	Luftpåfyldningsslange til dæk
<input type="checkbox"/> WHC-FOL2	Stopklodser, 2 stk, sammenklappelig. DIN76051-G53.	<input type="checkbox"/> GAUGE-TP	Dæktryksmåler (håndholdt manometer).
<input type="checkbox"/> WHCP-F	Stopklodser, placeret foran på chassiset.	DRIVLINE, UDRUSTNING	
<input type="checkbox"/> WHCP-M	Stopklodser, placeret midt på chassiset.	<input type="checkbox"/> TRAP-HD	Gearkasse, heavy duty (anvendes til blokvognskørsel og krævende terrænkørsel)
<input type="checkbox"/> WHCP-T	Stopklodser, transportmonterede.	<input checked="" type="checkbox"/> DRM-BE	Drive Mode (3 stk software indstillinger af gearkasse) - økonomi, standard og performance
<input type="checkbox"/> TB-L80	Låsbart skab i sort plast i venstre side, 800 mm bred. Maxlast 130 kg.	<input type="checkbox"/> DRM-E	Drive Mode (1 stk software indstilling af gearkasse) - Økonomi
<input type="checkbox"/> TB-R80	Låsbart skab i sort plast i højre side, 800 mm bred. Maxlast 130 kg.	<input type="checkbox"/> PVT-MAP	I-See med GPS oplysninger om topografi via kort. 5 års abonnement er inkluderet i prisen Reducerer brændstofforbruget under brug af cruise control ved at optimere hastigheden op/ned ad bakke. Når abonnement for kort udløber går I-SEE over til at bruge klassisk deling af data om topografi via "sky" med færre data til optimering af I-SEE funktionerne.
<input type="checkbox"/> SUP-BAS	Cyklistværn i h. og v. side, foldbart med aluminiums sideprofiler.	<input checked="" type="checkbox"/> PVT-MTM	I-See (Optimering af brændstofforbrug via GPS oplysninger) 5 års abonnement er inkluderet i prisen
<input type="checkbox"/> SUP-LOW	Lavt cyklistværn i h. og v. side, foldbart med aluminiums sideprofiler.	<input checked="" type="checkbox"/> CRUIS-E	Fartpilot - I-Cruise med knapbetjening på rat.
<input type="checkbox"/> CHAIN-S	Snekæder til 1 aksel (ved 6x6 kæder til 2 aksler).	<input type="checkbox"/> CRUIS-E5	Fartpilot I-Torque - (Økonomi mode inkl. momentbegrænsning for maksimal besparelse)
<input type="checkbox"/> HOOK-SC	Snekædekroge i overhæng bag.	<input type="checkbox"/> AMSO-AUT	I-shift, manuel gearskiftefunktion i automatik-tilstand, med kick-down funktion.
<input checked="" type="checkbox"/> TOWF-HD1	1 bugseringsanordning, front (kraftig)	<input type="checkbox"/> AVO-ENH	I-Shift software til bl.a anlægs- og tømmerkørsel som forbedrer startevne og køreegenskaber ved terrænkørsel - bla. "Rokkefunktion".
<input checked="" type="checkbox"/> RFEC-B	Rammeafslutning, bukket (standard - sættevognstrækker)	<input type="checkbox"/> APF-ENH	I-Shift software understøtter - udvidede kraftudtagsfunktioner
<input type="checkbox"/> TOWR-ONE	1 bugseringsanordning, bag.	<input type="checkbox"/> RET-TH	Hydraulisk gearkassemonteret retarder. Maksimal bremseeffekt 600 kW i 15-20 sek. og kontinuerlig bremseeffekt 400 kW. Retarder er forsynet med cruise-funktion der tilpasser bremseeffekten til den valgte nedkørselshastighed. Retarder Powertronic
<input type="checkbox"/> TREL15	Eltilslutning til trailer/PHV via 15-polet elstik. (godkendt til ADR)	<input type="checkbox"/> RET-TPT	Retarder Powertronic
<input type="checkbox"/> TREL7	Eltilslutning til trailer/PHV via 7-polet elstik (24N)	<input type="checkbox"/> TC-HWO	Gearkasseoliekøler - Automatgearkasse (hydraulisk)
<input checked="" type="checkbox"/> TREL7-7	Elstik, 2 x 7-polet (24N+24S) ikke ADR	<input type="checkbox"/> TC-MAOH2	Gearkasseoliekøler, ekstra kraftig, luft/vand/olie (Blokvognstransport). Kræves i forbindelse med samlet vogtogs vægt på 60 t og derover for biler med overdrive gearkasse, og for vogtogs vægte over 80 t i kombination med gearkasser uden overdrive.
<input type="checkbox"/> TBC-DUO	Duomatic, luftkoblinger bremsér.	<input type="checkbox"/> TC-MWO	Gearkasseoliekøler, til gearkasser uden retarder. Vand/olie. Kræves i forbindelse med samlet vogtogs vægt på 60 t i kombination med gearkasser uden overdrive.
<input checked="" type="checkbox"/> TBC-EC	Bosch, luftkoblinger bremsér.	<input type="checkbox"/> TC-MWOH2	Gearkasseoliekøler, kraftig, vand/olie. Kræves i forbindelse med samlet vogtogs vægt i intervallet 60-80 t i kombination med gearkasser uden overdrive.
<input checked="" type="checkbox"/> TRBR-STA	Aktivering af bremsér på trailer (kontrol af sammenkobling).	<input type="checkbox"/> 2COM1100	2 cyl. trykluftkompressor, 1100 l/min. (760 cc)
<input type="checkbox"/> TRB-STRE	ESP vogntogsbremse. Elektronisk styret afbremning af sættevogn/påhængsvogn, således at saksning undgås.	<input checked="" type="checkbox"/> 2COMP870	2 cylinders trykluftkompressor, 870 l/min
<input checked="" type="checkbox"/> RFEND-B	Heldækkende lavtmonterede bagskærmme med aftagelig top.	<input type="checkbox"/> 2COMP900	2 cyl. trykluftkompressor, 900 l/min. (636 cc)
<input checked="" type="checkbox"/> RFH-BAS	Bagskærmhøjde optimeret til dækstørrelse, rammehøjde, lovkrav, eventuel drejeskammel etc.	<input type="checkbox"/> CLU-AIRC	Luftkompressor med kobling.
<input type="checkbox"/> RFH-HIG	Bagskærmhøjde hævet mest muligt under hensyntagen til lovgivning.	<input checked="" type="checkbox"/> AIRIN-HI	Højt luftindtag på førerhusets venstre side.
<input type="checkbox"/> RFH-LOW	Bagskærmhøjde sænket mest muligt under hensyntagen til lovgivning. Risiko for kontakt mellem dæk og bagskærm.	<input type="checkbox"/> AIRIN-LO	Lavt luftindtag på førerhusets venstre side.
<input type="checkbox"/> ATANK-AL	Aluminiums lufttank	<input type="checkbox"/> ACL1ST-S	Luftfilter med ekstra filterelement.
<input checked="" type="checkbox"/> ATANK-ST	Stål lufttank	<input checked="" type="checkbox"/> 24A110BL	Generator, 110 Ampère med LIN kommunikation
<input type="checkbox"/> TL-LED	Baglygter, LED. Baglys, markeringslys, bremselys, blinklys, baklys, tågelys og refleks.	<input type="checkbox"/> 24A150BL	Generator, 150 Ampère med LIN kommunikation
<input checked="" type="checkbox"/> BLIGHT-E	Nødbremselys ved katastrofeopbremsning - Lovkrav ved nyregistrering fra 7. juli 2024	<input type="checkbox"/> 24AL110B	Generator, 110 Ampère.
DÆK OG FÆLGE		<input type="checkbox"/> 24AL150B	Generator, 150 Ampère
<input type="checkbox"/> RT-AL	Aluminiumsfælge, børstede, std. huller.	<input type="checkbox"/> CCV-C	Krumtaphusventilation, lukket. Olie dampe fra topdæksel separeres og olien føres tilbage til motoren og renses luft ledes ind i turboens indsugning. Beregnet til omgivelsestemperatur ned til -25°C.
<input type="checkbox"/> RT-ALDP	Aluminiumsfælge, Dura-Bright, std. huller, lange bolte	<input type="checkbox"/> CCV-O	Krumtaphusventilation, åben.
<input type="checkbox"/> RT-ALDPD	Aluminiumsfælge, Dura-Bright, undersænkede huller, korte bolte		
<input type="checkbox"/> RT-ALDU	Aluminiumsfælge, børstede, dobbelthuller		
<input checked="" type="checkbox"/> RT-STEEL	Stålfælge, std.		
<input type="checkbox"/> WCAP	Hjulskapsler i aerodynamisk design.		
<input type="checkbox"/> SPWT-D	Reservehjul med samme dækmontering som trækakslen.		
<input type="checkbox"/> SPWT-F	Reservehjul med samme dækmontering som forakslen.		
<input type="checkbox"/> SWCP-LF	Reservehjulholder, venstre side, foran drivaksel.		
<input type="checkbox"/> SWCP-RF	Reservehjulholder, højre side, foran drivaksel.		
<input type="checkbox"/> SWCP-T	Reservehjul transportmonteret.		
<input type="checkbox"/> SWCP-TP	Transportmont. reservehjulholder + dæk		
<input type="checkbox"/> JACK-12T	Donkraft, kapacitet 12 tons.		

Standardudstyr

Valgfrit udstyr

Førerhuse og drivlinier beskrives mere detaljeret i separate datablade.

Kontakt din lokale Volvo forhandler for yderligere informationer om mulige varianter og kombinationer af disse.

Vi forbeholder os ret til ændringer i konstruktion og udstyr uden forudgående varsel. Specifikationer kan variere fra land til land.

MODEL SERIE

Ny FMX D13 6x2, Bogietrækker, Luft bag (T3A 01) FMX 62T T3A

<input type="checkbox"/> PRIM-EL	Elektrisk udluftsingspumpe - brændstof	<input type="checkbox"/> STGW-AD2	Justerbar ratstamme og ratvinkel (-5 grader til + 15 grader)
<input checked="" type="checkbox"/> PRIM-MAN	Manuel udluftsingspumpe - brændstof	<input checked="" type="checkbox"/> STGW-ADJ	Justerbar ratstamme.J
<input type="checkbox"/> FUEQ-EH	Brændstofslinger, elektrisk opvarmede.	<input type="checkbox"/> AIRBAG	Airbag i førersiden.
<input type="checkbox"/> AF-E	Varmeelement på brændstoffilter.	<input type="checkbox"/> DRC-AMII	Automatisk regenerering af partikelfilter med mulighed for manuel styring via kontakt.
<input type="checkbox"/> AF-R	Recirkulation af brændstof		Kontakten har 3 indstillinger. Automatisk, manuel og annullering af regenerering.
<input checked="" type="checkbox"/> FUEFE2LW	Stort Brændstoffilter, dobbelt, motormonteret, med vandudskiller.	<input checked="" type="checkbox"/> DRC-AUTO	Automatisk regenerering af partikelfilter
<input type="checkbox"/> FUEFE2SW	Standard Brændstoffilter, dobbelt, motormonteret, med vandudskiller.	<input type="checkbox"/> 1DAYDIG	Fartskriver, digital (Siemens version 3.0). EU-godkendt frem til registrering d. 15/6-2019. 1-dags udgave.
<input checked="" type="checkbox"/> EST-AID	Varmeelement for koldstart.	<input checked="" type="checkbox"/> 1DAYDIG4	Fartskriver, digital (Siemens) version 4.1. EU-krav ved førstegangsregistrering fra 21/8-2023
<input type="checkbox"/> 220EBH15	Motorvarmer, 220V/1,5 kW.	<input type="checkbox"/> ARSL	Ekstra fartbegrænser (kontakt i instrumentpanel).
<input type="checkbox"/> PTER-100	Motorkraftudtag, DIN-tilslutning DIN100/ISO7646 flange	<input checked="" type="checkbox"/> ESP-BAS1	Elektronisk Stabilitets Program (ESP). Kan afbremse hvert hjul for sig, således at risikoen for vælteulykker reduceres.
<input type="checkbox"/> PTER-DIN	Motorkraftudtag, DIN-tilslutning (DIN5462)	<input type="checkbox"/> ESPC-RO	Styring af ESP funktion (standard/reduceret/frakoblet)
<input type="checkbox"/> PTER1400	Motorkraftudtag med flange SAE1410.	<input type="checkbox"/> HWSS-ACB	ACC med adaptiv fartpilot, advarsel mod kollision (FCW) og automatisk nødopbremsning (gælder både stationære objekter og objekter i bevægelse)
<input type="checkbox"/> HPE-F101	F1-101 hydraulikpumpe på motorkraftudtag	<input type="checkbox"/> HWSS-FCB	Advarsel mod kollision (FCW) og automatisk nødopbremsning (gælder både stationære objekter og objekter i bevægelse)
<input type="checkbox"/> HPE-F41	F1-41 hydraulikpumpe på motorkraftudtag		Lovkrav pr. 1/11-2015 for 2 og 3 akslede biler. Off-Road klassificerede biler og biler med stålaffjedring på bagaksel er undtaget for dette krav.
<input type="checkbox"/> HPE-F51	F1-51 hydraulikpumpe på motorkraftudtag	<input checked="" type="checkbox"/> LSS-DW	Sporassistent. Systemet advarer hvis man ufrivilligt er ved at forlade sin kørebane. Det er aktivt ved hastigheder over 60 km/t. Det advarer kun ved vognbaneskift hvor blinklyset ikke er aktiveret. Kan afbrydes.
<input type="checkbox"/> HPE-F61	F1-61 hydraulikpumpe på motorkraftudtag	<input type="checkbox"/> LSS-DW3	Aktiv sporassistent med pilot assistent
<input type="checkbox"/> HPE-F81	F1-81 hydraulikpumpe på motorkraftudtag	<input type="checkbox"/> LCS2	Sideassistent - passagerside (VRU)
<input type="checkbox"/> HPE-T53	F2-53/53 hydraulikpumpe på motorkraftudtag	<input checked="" type="checkbox"/> LCS4	Sideassistent - begge sider (VRU) Lovkrav ved nyregistrering fra 7. juli 2024
<input type="checkbox"/> HPE-T70	F2-70/35 hydraulikpumpe på motorkraftudtag	<input checked="" type="checkbox"/> DAS-W	Opmærksomhedsassistent
<input type="checkbox"/> HPE-V45	VP1-45 variabel hydraulikpumpe på motorkraftudtag		Systemet overvåger chaufførens kørsel og lastvognens position i forhold til vognbanen og vejsiderne. Systemet kan genkende kørestilen hos en søvrig eller uopmærksom chauffør og opfordrer den pågældende chauffør til at holde en pause.
<input type="checkbox"/> HPE-V75	VP1-75 variabel hydraulikpumpe på motorkraftudtag	<input type="checkbox"/> RSENS-W	Regnsensor med justerbar følsomhed.
<input type="checkbox"/> PTPT-D	PTPT-F, gearkassekraftudtag til direkte montering af hydraulikpumpe (DIN). Maks. 850 Nm. Kan ind/udkobles under kørsel.	<input checked="" type="checkbox"/> CU-ECC	Aircondition med elektronisk temperaturkontrol.
<input type="checkbox"/> PTPT-F	PTPT-F, gearkassekraftudtag med kardanflange (SAE). Maks. 850 Nm. Kan ind/udkobles under kørsel.	<input checked="" type="checkbox"/> CU-ECC2	Automatisk, elektronisk aircondition m. luftkvalitetssensor og aktivt kulfilter.
<input type="checkbox"/> PTR-D	PTR-D, gearkassekraftudtag for direkte pumpe montering. Maks. 1000 Nm.	<input checked="" type="checkbox"/> IMMOBIL	Startspærre.
<input type="checkbox"/> PTR-DH	PTR-DH, gearkassekraftudtag for direkte pumpemontering. Maks. 600 Nm.	<input type="checkbox"/> ALARM-E	Tyverialarm for førerhus og evt. opbygning/anhænger.
<input type="checkbox"/> PTR-DM	PTR-DM, gearkassekraftudtag for direkte pumpemontering. Maks. 600 Nm.	<input type="checkbox"/> PHONE-PK	Forberedelse til Telefonmontering. Antenne og kabler formonteret.
<input type="checkbox"/> PTR-F	PTR-F, gearkassekraftudtag med kardanflange. Maks. 1000 Nm.	<input type="checkbox"/> ISUNS-BS	Solskærm, indvendig, begge sider.
<input type="checkbox"/> PTR-FH	PTR-FH, gearkassekraftudtag med kardanflange. Maks. 600 Nm.	<input checked="" type="checkbox"/> ISUNS-DS	Solskærm, indvendig, førerside.
<input type="checkbox"/> PTR-FL	PTR-FL, gearkassekraftudtag med kardanflange. Maks. 600 Nm.	<input type="checkbox"/> ISUNF-B	Indvendig solskærm, for - standard uden spejl
<input type="checkbox"/> PTRD-D	PTRD-D, 2 DIN-pumpetilslutning, 1 fremad/1 bagud til direkte pumpemontering. (maks. 870 Nm TPTT870 - lav udveksling se VBI) (maks. 730 Nm TPTT730 - høj udveksling se VBI)	<input checked="" type="checkbox"/> ISUNF-MD	Indvendig solskærm med spejl i førerside
<input type="checkbox"/> PTRD-D1	PTRD-D1, gearkassekraftudtag med 2 udtag. Fremad direkte pumpemontering og bagud flange for kardanmontering. (maks. 870 Nm TPTT870 - lav udveksling se VBI) (maks. 730 Nm TPTT730 - høj udveksling se VBI)	<input type="checkbox"/> ISUNF-RE	Solgardin i forruden, indvendigt. Elektrisk.
<input type="checkbox"/> PTRD-D2	PTRD-D2, gearkassekraftudtag for 1 hydraulikpumpe til direkte montering og 2 flanger for kardanmontering. (maks. 870 Nm TPTT870 - lav udveksling se VBI) (maks. 730 Nm TPTT730 - høj udveksling se VBI)	<input checked="" type="checkbox"/> ISUNF-RM	Solgardin i forruden, indvendigt. Manuelt.
<input type="checkbox"/> PTRD-F	PTRD-F, gearkassekraftudtag med flange for kardanmontering. 1 stk. SAE flange bag for kardanmontering (maks. 870 Nm TPTT870 - lav udveksling se VBI) (maks. 730 Nm TPTT730 - høj udveksling se VBI)	<input type="checkbox"/> ADFS	2 stk. DIN-pladser (standard radiomontering) over forrude.
<input type="checkbox"/> HPG-F101	Direkte monteret F1-101 hydraulikpumpe på gearkassekraftudtag.	<input type="checkbox"/> BUPALARM	Bakalarm.
<input type="checkbox"/> HPG-F41	Direkte monteret F1-41 hydraulikpumpe på gearkassekraftudtag.	<input type="checkbox"/> RTOLL-PK	Toll Collect forberedelse. Indeholder GPS/GSM antenne og nødvendige kabler leveret af Toll Collect. Understøtter montering af enhed i DIN-hul.
<input type="checkbox"/> HPG-F51	Direkte monteret F1-51 hydraulikpumpe på gearkassekraftudtag.	<input type="checkbox"/> LOADIND	Elektronisk lastindikator, akseltrykkene/totalvægt vises i førerinformationsdisplayet. Tolerance på indikator er ca. +/- 250 kg pr. aksel med luftaffjedring og ca. +/- 500 kg pr. aksel med stålaffjedring - afhængig af kalibrering. (Biler med 2
<input type="checkbox"/> HPG-F61	Direkte monteret F1-61 hydraulikpumpe på gearkassekraftudtag.		
<input type="checkbox"/> HPG-F81	Direkte monteret F1-81 hydraulikpumpe på gearkassekraftudtag.		
<input checked="" type="checkbox"/> STWPOS-L	Venstrestyret.		
<input type="checkbox"/> STWPOS-R	Højrestyret.		
<input type="checkbox"/> STWM-LE	Rat, læderbetrukket.		

Standardudstyr

Valgfrit udstyr

Førerhuse og drivlinjer beskrives mere detaljeret i separate datablade.

Kontakt din lokale Volvo forhandler for yderligere informationer om mulige varianter og kombinationer af disse.

Vi forbeholder os ret til ændringer i konstruktion og udstyr uden forudgående varsel. Specifikationerne kan variere fra land til land.

MODEL SERIE

Ny FMX D13 6x2, Bogietrækker, Luft bag (T3A 01) FMX 62T T3A

<p>styrende foraksler og stålfjedre viser ikke akseltryk for de pågældende aksler). Vægt af sættevogn/påhængsvogn vises også såfremt at der er EBS bremses iht. ISO 11992-2. Vægten kan også vises på Volvo's fjernbetjening, som kan tilvælges.</p> <p><input type="checkbox"/> REMC-MF Work Remote (Multi-fjernbetjening) Tilgængelige funktioner er afhængig af bilens udstyr og lokal tilpasning. - Styling af luftaffjedring - Styling af arbejdslys - Ind/ud-kobling af kraftudtag - Styling af motoromdrejninger - Start/stop af motor - Styling af dørlåse - Lastindikator - Valgfri opsætning for opbygger for styring af opbyggerkontakter (samme som i instrumentpanel). Flere funktioner kræver Bodybuildermodul. Ikke godkendt til ADR.</p> <p><input checked="" type="checkbox"/> FIREXT3D 1 stk. Brandslukker, 3 kg. Dansk mærkat.</p> <p><input type="checkbox"/> WARNLAMP Advarselsslampe, transport, batteridrevet.</p> <p><input type="checkbox"/> LAMP-IN Inspektionslampe</p> <p><input type="checkbox"/> BULBKIT Sæt med ekstra pærer og sikringer.</p> <p><input type="checkbox"/> WRITEPAD Skriveplade til montering på rattet.</p> <p><input checked="" type="checkbox"/> DST-CF1 Førerstol, Komfort. Luftaffjedret, sele i B-stolpe. <input type="checkbox"/> DST-CF5 Førerstol, Komfort. Luftaffjedret, elopvarmet, sikkerhedssele i stolen.</p> <p><input type="checkbox"/> DST-CF6 Førerstol, Komfort. Luftaffjedret, elopvarmet, ventileret, sikkerhedssele i stolen.</p> <p><input type="checkbox"/> SBD-RED Sikkerhedssele, fører- og passagerstol, røde</p> <p><input type="checkbox"/> SBPRE-DS Seleforstrammer, førerstol</p> <p><input type="checkbox"/> PST-CF5 Passagerstol, Komfort 5. Luftaffjedret, elopvarmet, sikkerhedssele i sædet.</p> <p><input checked="" type="checkbox"/> PST-STD2 Passagerstol, standard. Uden luftaffjedring, sele i B-stolpe, justerbar lændestøtte.</p> <p><input type="checkbox"/> SBPRE-PS Seleforstrammer, passager</p> <p><input type="checkbox"/> ARMRE-BB To armlæn på både fører- og passagerstol. <input type="checkbox"/> ARMRE-DB To armlæn på førerstolen. <input type="checkbox"/> ARMRE-PB To armlæn på passagerstolen.</p> <p><input type="checkbox"/> ARU-BAS Armlæn, vinylbetrukne. <input type="checkbox"/> ARU-LEA Armlæn, læderbetrukne.</p> <p><input checked="" type="checkbox"/> FMAT-RUB Gummimåtter. <input type="checkbox"/> FMAT-TX2 Tekstil og gummi måtter</p> <p><input checked="" type="checkbox"/> LBK70 Køje, nedre, 700 mm, fast</p> <p><input type="checkbox"/> MATL-FI Madras, 160 mm tyk springmadras, over 100 kg kropsvægt. <input checked="" type="checkbox"/> MATL-SF Madras, 160 mm tyk springmadras, op til 85-100 kg kropsvægt.</p> <p><input type="checkbox"/> OLMAT-BA Rullemadras, basis. <input checked="" type="checkbox"/> OLMAT-PR Rullemadras, premium.</p> <p><input type="checkbox"/> TBK60F Køje, øvre, 600x1900 mm, opklappelig op til 52 grader afhængig af førerhus og valg af opbevaringsplads på førerhusets bagvæg</p> <p><input type="checkbox"/> TBK70F Køje, øvre, 700x1900 mm, opklappelig op til 52 grader afhængig af førerhus og valg af opbevaringsplads på førerhusets bagvæg</p> <p><input type="checkbox"/> PH-CAB2 Dieseldrevet kabinevarmer. Opvarming af førerhuset via luft. Styres via timer (ikke ADR biler).</p> <p><input type="checkbox"/> PH-ENGCA Dieseldrevet motor- og kabinevarmer. Opvarming af førerhuset via bilens varmesystem - vandbaseret. Styres via timer (ikke ADR biler).</p> <p><input type="checkbox"/> PH-SS Kabinevarmer, korte stop</p>	<p><input type="checkbox"/> SLCP-BAS Kontrolpanel ved køjen, basis (interiør lys, parkeringsvarmer, tagluge)</p> <p><input type="checkbox"/> ETSB-F Opbevaring på motortunnel - forrest ovenpå <input type="checkbox"/> ETSB-FR Opbevaring på motortunnel - forrest og bagest <input type="checkbox"/> ETSB-FRS Opbevaring på motortunnel - forrest, bagest og i højre side <input type="checkbox"/> ETSB-FS Opbevaring på motortunnel - forrest og i højre side <input type="checkbox"/> ETSB-R Opbevaring på motortunnel - bagest <input type="checkbox"/> ETSB-RS Opbevaring på motortunnel - bagest og i højre side <input type="checkbox"/> ETSB-S Opbevaring på motortunnel - højre side</p> <p><input type="checkbox"/> RUS-BAS Standard opbevaringsrum på førerhusets bagvæg med jalousilåger, 154 liter (300 mm højt). På FM/FMX-dagførerhus dog 60 liter (300 mm højt). Stort opbevaringsrum på førerhusets bagvæg med jalousilåger, 245 liter (440 mm højt).</p> <p><input type="checkbox"/> RUS-HIG</p> <p><input type="checkbox"/> REF-ICPK Forberedelse til køleskab <input type="checkbox"/> REFR-RUS 28 liter køleskab i overskab på førerhusbagvæg.</p> <p><input type="checkbox"/> MICRO-PK Forberedelse til mikrobølgeovn i højre side over frontrude</p> <p><input type="checkbox"/> BOTH-D Flaskeholder - centralt i instrumentpanel. Op til 1,5 liter flaske.</p> <p><input type="checkbox"/> COFMA-PK Forberedelse til kaffemaskine</p> <p><input checked="" type="checkbox"/> INLI-BAS Interiørbelysning hvidt med blød overgang ved tænd og sluk. Ingen lysdæmper. <input type="checkbox"/> INLI-NL Interiørbelysning hvidt med blød overgang ved tænd og sluk, samt rødt natlys. <input type="checkbox"/> INLI-NLD Interiørbelysning hvidt med blød overgang ved tænd og sluk, samt rødt natlys og lysdæmper.</p> <p><input type="checkbox"/> ARL-FLEX Læselampe med svanehals.</p> <p><input checked="" type="checkbox"/> RH-EE Uden taglugefunktion - fast tagluge i tonet glas (nøddugang) <input type="checkbox"/> RH-ER Tagluge forstærket i stål - nøddugang <input type="checkbox"/> RH-ETR Tagluge - elektrisk/tonet glas/åbnes bag <input type="checkbox"/> RH-MTR Tagluge - manuel/tonet glas/åbnes bag</p> <p><input checked="" type="checkbox"/> GLAS-TIN Tonedede ruder.</p> <p><input type="checkbox"/> SWIND-BS Siderude, ekstra, begge sider. <input type="checkbox"/> SWIND-PS Sidevindue bag, passagerside</p> <p><input type="checkbox"/> AWIND-RF Fast bagrude</p> <p><input type="checkbox"/> VANMIR Spejl indvendig i centrale opbevaringsrum.</p> <p><input type="checkbox"/> AS-FUS Ekstra hylde i opbevaringsrum over forrude. Der leveres kun 1 hylde når der er monteret mikrobølgeovn i det ene opbevaringsrum.</p> <p><input type="checkbox"/> INFOT-PK Fladskærmsforberedelse, over venstre dør (op til 19"). Tagantenne, antennestik, 3,5 mm jack stik til stereo over bilens anlæg og 12 volt udtag.</p>
<p>FØRERHUS, UDV.</p> <p><input checked="" type="checkbox"/> EXTL-BAS Udvendig styling, standard.</p> <p><input checked="" type="checkbox"/> DGLAS-H Hærdet dørglas. <input type="checkbox"/> DGLAS-L Lamineret dørglas.</p> <p><input checked="" type="checkbox"/> BUMP-HD Kraftig front kofanger FMX - leveres med integreret træktravers FH/FH16 - leveres med sort kølergrill og umalet kofanger.</p> <p><input type="checkbox"/> GUARD-EH Kraftig afskærmning af bundkar.</p> <p><input type="checkbox"/> SIDEH-B Håndtag på <input type="checkbox"/> SIDSTP-R Stige og trin i førerside</p> <p><input type="checkbox"/> BUGNET Insektnet foran køler.</p> <p><input type="checkbox"/> CTILT-P-E Førerhustip, elektrisk betjent. Tipvinkel 70°. <input checked="" type="checkbox"/> CTILT-P-M Førerhustip, manuelt betjent. Tipvinkel 70°.</p> <p><input type="checkbox"/> FCABS-A Førerhusaffjedring, luft for. <input checked="" type="checkbox"/> FCABS-M Førerhusaffjedring, mekanisk for.</p> <p><input type="checkbox"/> RCABS-A Førerhusaffjedring, luft bag. <input checked="" type="checkbox"/> RCABS-M Førerhusaffjedring, mekanisk bag.</p> <p><input type="checkbox"/> MIRCFPX Sidespejle, el-varme, el-manøvrerede og blindvinkelkamera i passagerside</p>	
<p><input checked="" type="checkbox"/> Standardudstyr <input type="checkbox"/> Valgfrit udstyr</p>	

Førerhuse og drivlinjer beskrives mere detaljeret i separate datablade.

Kontakt din lokale Volvo forhandler for yderligere informationer om mulige varianter og kombinationer af disse.

Vi forbeholder os ret til ændringer i konstruktion og udstyr uden forudgående varsel.
Specifikationerne kan variere fra land til land.

MODELSERIE

Ny FMX D13 6x2, Bogietrækker, Luft bag (T3A 01) FMX 62T T3A

- MIRCMCP** Sidekamera (erstatte standard og vidvinkel sidespejle) og blindvinkelkamera i passagerside
- MIRCMS** Sidekamera (erstatte standard og vidvinkel sidespejle)
- MIRCOMFX** Sidespejle, el-varme, el-manøvrerede
- AMIR-F20** Frontspejl monteret under solskærm, radius 200 mm.
- SUNV-H** Udvendig solskærm.
- AD-ROOF** Tagspoiler, lakeret i førerhusfarve.
- AD-SIDEL** Sidespoilere bag førerhus, lang. Lakeret i førerhusfarve.
- AD-SIDES** Sidespoilere bag førerhus, kort. Lakeret i førerhusfarve.
- AD-CHASX** Chassisskørter. Lakeret i førerhusfarve.
- ADCF-F** Ekstra afviser på sideskørter
- HL-LED** LED Forlygter
Ledetal 25
- HL-CLEAN** Forlygtevasker, højtryksspuling.
- HLP-ST** Afskærmning af forlygter, stål (FM og FH) og stål/plastik (FMX) EU godkendt.
- HLP-ST2** Afskærmning af forlygter, med finmasket net
Ikke godkendt i Danmark.
- UDRIVL** Uden ekstra fjernlygter i forlygterne.
- ASL-RF2** Integrerede fjernlygter i globetrotterskilt - højt placeret. LED efter produktionsuge 21 2024
- IDLAMP-A** 3 stk top lamper - orange.
Centralt monteret.
- IDLAMP-W** 3 stk top lamper - hvide.
Centralt monteret.
- IDLMPSW** Kontakt til tre markeringslygter i førerhustagets midte, ej godkendt til brug i Danmark.
- BEACOA2F** 2 stk LED afmærkningslygter (roterende lysfunktion) placeret forrest på taget
Monteret på konsol såfremt denne er ordret, alternativt på taget
- BEACOA2R** 2 stk LED afmærkningslygter (roterende lysfunktion) placeret bagest på taget
Monteret på konsol såfremt denne er ordret, alternativt på taget
- BEACON-P** Kabelforberedelse for rotorblink på førerhustag.
- BEACONA4** 4 stk. tagmonterede LED afmærkningslygter (roterende lysfunktion)
- CABPT-R1** Kabelgennemføring i førerhustag, højre side.
- CABPT-R2** Kabelgennemføringer i førerhustag, begge sider.
- SPOTP-F** Forberedt for fjernlygter foran.
- SPOTP-R** Forberedt for projektører på taget.
- SPOTP-RF** Forberedt for fjernlygter foran og på taget.
- ROS-IL** Belysning i "Globetrotter"-skilt
- ROS-IL2** Forberedelse for lys i globetrotterskilt - (knap til kontakt er bipakket)
- ROS-ILP** Forberedt for lys i tagskilt.
- CSGN-FMX** Globetrotterskilt FMX, monteret.
- HORN-F1S** Tryklufthorn bag kølgerritter (Jericho).
- HORN-R2S** Kompressorhorn, to stk. monteret på tag.
- ANT-CBR** Antenne for walkie monteret på tag (højre side).
- ACCB-R-AP** Tagbøjle, for- og bagkant samt midt.
- ACCB-R-F** Tagbøjle, forkant.
- ACCB-R-FM** Tagbøjle, forkant og midt.
- ACCB-R-FR** Tagbøjle, for- og bagkant.
- ACCB-R-M** Tagbøjle, midt.
- ACCB-R-R** Tagbøjle, bagkant.
- ACCB-R-RM** Tagbøjle, bagkant og midt.
- RFCAR-BC** Holder til bagskærme, på førerhusbagvæg.
- LADDER** Stige, monteret bag på førerhus i højre side.
- REFS-TW** Reflekser til førerhus hvide, bipakket
- REFS-TY** Reflekser til førerhus - bipakket, gule

Standardudstyr

Valgfrit udstyr

Førerhuse og drivlinjer beskrives mere detaljeret i separate datablade.

Kontakt din lokale Volvo forhandler for yderligere informationer om mulige varianter og kombinationer af disse.

Vi forbeholder os ret til ændringer i konstruktion og udstyr uden forudgående varsel. Specifikationerne kan variere fra land til land.

OPBYGNING

- 5WM-ASM** Luftforskydelig underramme, Medium (50 mm over chassisramme).
Anbefales ikke til anlægskørsel.
- 5WM-ISOM** L-profil, ISO, Medium(50 mm over chassisramme).
- 5WM-LPRO** Montageprofil, Volvo L-profil (0 m over chassisramme).
- 5WM-MASM** Manuel forskydelig underramme, Medium(50 mm over chassisramme).
AP-mål er i bageste position.
- 5WH150** Drejeskammelhøjde 150 mm.
- 5WH175** Drejeskammelhøjde 173 mm.
- 5WH185** Drejeskammelhøjde 185 mm.
- 5WH195** Drejeskammelhøjde 195 mm.
- 5WH200** Drejeskammelhøjde 200 mm.
- 5WH205** Drejeskammelhøjde 205 mm.
- 5WH210** Drejeskammelhøjde 210 mm.
- 5WH220** Drejeskammelhøjde 220 mm.
- 5WH230** Drejeskammelhøjde 230 mm.
- 5WT-FO14** Drejeskammel, Fontaine. 150SP2 (presset stålplade).
- 5WT-FO15** Drejeskammel, Fontaine 3000 (støbejern).
- 5WT-JO10** Drejeskammel, JOST JSK36 (presset stålplade).
- 5WT-JO8** Drejeskammel, JOST JSK37 (støbejern)
- 5WT-JO9** Drejeskammel, JOST JSK42 (støbejern).
- 5WT-SH** Drejeskammel, SAF-Holland +GF+ SK-S 36.20 V (støbejern).
- 5WLM-B** Standard vedligeholdelse af drejeskammel.
Uden plastmateriale på skammelplade/automatisk smøring
- 5WLM-L** Lav vedligeholdelse af drejeskammel.
Plastmateriale på skammelplade
- 5WL-S1** Smøring af drejeskammel, låsesystem og topplade
- 5WL-S2** Smøring af drejeskammel, låsesystem.
- TCIND** Kontrolsystem på tilkobling af sættevogn (højde, kongebolt og lås)
- RDECK** Gangbro bag førerhus. 510 mm bred.
- RDECK-M** Tredelt gangbro, to over rammen og en over batterikassen/tanken.
- SRWL-PK** Forberedelse bak/arbejdslygter.
Ledningsnet og 3 stillingsafbryder (tænd/sluk/bakgear)
- SWL-2RW** 2 stk. hvide LED arbejdslygter, bag (monteret i chassisrammehøjde)
- SWL-PK** Forberedelse til sidevendt arbejdsbelysning.
Ledningsnet og 2 stillingskontakt (on/off).
- WL-TA1W** Arbejdslampe til drejeskammelbelysning på galge.
- WLC-H2W** Arbejdslygter, 2 stk hvide LED, højt monteret bag førerhuset (ved tag)
- WLC-PKH** Forberedelse (kabel og kontakt) til højt monterede arbejdslygter bag førerhuset.
- WLC-PKL** Forberedelse (kabel og kontakt) til lavt monterede arbejdslygter bag førerhuset.
- WLC-PKLH** Forberedelse (kabel og kontakt) til lavt og højt monterede arbejdslygter bag førerhuset.
- ECBB-BAS** Opbyggerel-central, uden opbyggermodul.
- ECBB-HIG** Opbyggerel-central, med opbyggermodul (HIG) i førerhus.
Antal udgange - 14 HIG (+24 ved aktiv) og 4 Low (stel ved aktiv)
- ECBB-MED** Opbyggerel-central, med opbyggermodul (MED) i førerhus.
Antal udgange - 7 HIG (+24 ved aktiv) og 4 Low (stel ved aktiv)
- BBCHAS1** Opbygger el-interface, 1 x 7-polet.
- BBCHAS3** Opbygger el-interface, 3 x 7-polet.
- BEPR-T2** Elektrisk forberedelse til tip (med workremote)
- EXSTER** Ekstern styring via BBM
Fjernbetjening er ikke inkluderet
Fjernbetjeningen skal være godkendt af Færdselsstyrelsen
- TD-LED** Trailergenkendelse, til diodebaglygter. Forudsætter et minimumsstrømforbrug på 500 mA og alle baglygter skal være diodelygt.
- AUXL-SPK** Forberedelse til sneplovbelysning.

MODELSERIE

Ny FMX D13 6x2, Bogietrækker, Luft bag (T3A 01) FMX 62T T3A

Ledningsnet til ekstra forlygter og blinklygter.

- **TAILPRE2** Forberedelse til bagmonteret lift. (Betjening via workremote)
Forberedelse til lift. Indeholder kontakt på instrumentbordet til lift, 3-leder kabel fra kontakten til chassisets bagende og et nyt ikon i instrumentbordet. Desuden strømkabel med 200A sikring frem til tilslutningspol på chassisrammen.
- **TAILPREP** Forberedelse til lift. Indeholder kontakt på instrumentbordet til lift, 3-leder kabel fra kontakten til chassisets bagende og et nyt ikon i instrumentbordet. Desuden strømkabel med 200A sikring frem til tilslutningspol på chassisrammen.
- **AESW2** Ekstra kontakter, 2 stk.
- **AESW2PK** Ekstra kontakter, plads til 4 stk.
- **AUXSW-4** Forberedelse til 4 ekstra kontakter.

SERVICES

- **TGW-4GWL** Kommunikationsenhed (TGW-4GWL)
- **FMS-PK** Fleet Management System gateway
- **DRUT1** My Truck App - 1 års abonnement forudbetalt
- **DRUT2** My Truck abonnement - 2 år
App til mobiltelefon downloades til IOS/Android og man kan herefter se status/styre funktioner indenfor 3 hovedområder.
1: Instrumentpanel - Brændstof, Adblue, kølevæske, sprinklervæske, motorolie, batteri og lys.
2: Klimaanlæg - styre udstyr som parkeringsvarmer/parkeringskøler.
3: Alarm og låse - Låsestatus kan ses og man får besked såfremt at alarmer aktiveres.
Kan ikke kombineres med ADR.
- **DRUT3** My Truck App - 3 års abonnement forudbetalt
- **DRUT4** My Truck App - 4 års abonnement forudbetalt
- **DRUT5** My Truck App - 5 års abonnement forudbetalt