

# MODEL SERIE

Ny FMX D11 6x2, Bogietrækker, Luft bag (T1A 01) FMX 62T T1A

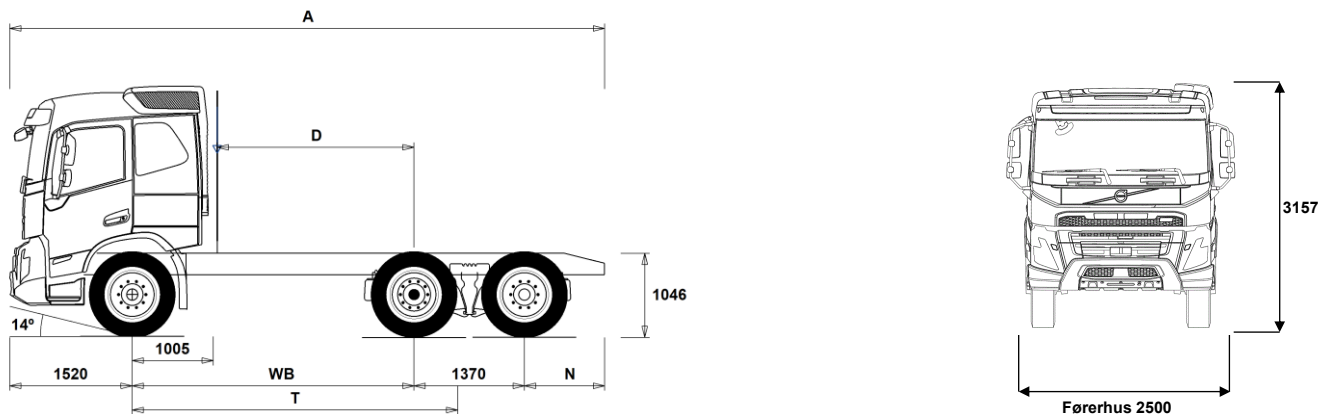

## Chassisdimensioner [mm]

WB Akselafstand	3000	3200	3400	3700	3900
A Total chassislængde	6885	7085	7095	7395	7785
D Bagakselcentrum til bagkant luftindtag	1945	2145	2345	2645	2845
N Bagerste overhæng (Min.)	805	805	805	805	805
N Bagerste overhæng (Maks.)	995	995	805	805	995
T Teor. WB	3541	3741	3941	4241	4441

## Chassisvægte [kg]

Foraksel	3990	4035	4085	4135	4160
Bogie	3385	3355	3320	3290	3290
Egenvægt	7375	7390	7405	7425	7450

## Vendediameter [mm]

Vendediameter, målt ved vejbane	12900	13500	14100	15000	15600
Vendediameter, målt mellem to vægge	14400	15000	15600	16500	17100

## Vægte [kg]

	Lovlige	Tekniske
Totalvægt lastvogn	26000	26100
Vogntogsvægt	44000	44000
Foraksel	7100	7100
Bogie	19000	19000

## Noter

### Chassisdimensioner

Førerhushøjde: -16 mm for CAB-DAY, +312 mm for CAB-HSLP, -278 mm for CAB-LDAY, -278 mm for CAB-LSLP.

Forakselcentrum til bagkant på førerhus: -422 mm for CAB-DAY og CAB-LDAY. D-målet inkluderer frigang på 50 mm samt for lange chassier en hjælperamme på 100 mm.

Højder kan variere  $\pm 20$  mm ved bladfedre og  $\pm 10$  mm ved luftaffjedring.

Alle dimensioner er ved ubelastet chassis og evt. løbeaksel sænket. Anvendt chassishøjde: CHH-HIGH.

Højde ændring med chassis højde CHH-MED, FRAME266: 0 mm.

Vægte og dimensioner er baseret på følgende dæk:

Dæk, foraksel:	315/80R22.5
Dæk, drivaksel:	315/80R22.5
Dæk, løbe/pusheraksel:	315/80R22.5

Chassisvægte inkluderer olie, vand, AdBlue, 0 liter brændstof og ingen chauffør. Egenvægt kan variere  $\pm 3\%$ .

Vendediameterne er teoretisk beregnede. Løbeaksel: TA-FIXED.

Lovlige vægte kan variere fra land til land.

For mere detaljeret vægtinformation samt vægt af evt. ekstraudstyr, kontakt din lokale Volvo forhandler.

Anvend IKKE denne tegning ved opbygning af chassiset. Der henvises til Volvos opbygningsinstruktioner samt til chassistetning FMX62TT1A.

# MODEL SERIE

Ny FMX D11 6x2, Bogietrækker, Luft bag (T1A 01) FMX 62T T1A

## ANVENDELSE

- RC-ROUGH** Landevej- og anlægskonfiguration (RC-ROUGH)
- RC-SMOOT** Landevejskonfiguration (RC-SMOOT)

## HØVEDKOMPONENTER

- CHH-HIGH** Chassishøjde - Standard (CHH-HIGH)
- CHH-MED** Chassishøjde - Medium (CHH-MED)
- TAG-FIXD** Fast løbeaksel m. tvillingmonterede dæk.
- TAG-FIXS** Fast løbeaksel m. enkeltmonterede dæk.
- FMX-DAY6** Dagførerhus
- FMX-HSL6** Globetrotter-Førerhus
- FMX-LDA6** Dagførerhus med lavt tag
- FMX-LSL6** Langt førerhus med lavt tag
- FMX-SLP6** Langt førerhus
- EU3** Emissionsniveau Euro 3. Euro 3 kan ikke nyindregistreres efter 1. oktober 2006.
- EU5EEV** Emissionsniveau EEV (Enhanced Environmentally friendly Vehicle), SCR
- EU5SCR-M** Emissionsniveau Euro 5, SCR.
- EU6SCR** Emissionsniveau Euro 6, med SCR (katalysator med AdBlue) og EGR (recirkulation af udstødningsgasserne). Partikelfilter og Slip katalysator Diesel i henhold til EN590, maks. 10 ppm Svovl og Biodiesel maks. B10
- D11S330A** Motor, 11 liter, 330 hk, 1600 Nm - EGR, Partikelfilter, SCR, Slipcat - (Fuelface)  
D11K330, 6-cylindret, 11-liter dieselmotor.  
Effekt v.1700 o/min.: 246 kW (330 hk).  
Moment v.877-1400 o/min.: 1600 Nm.
- D11S380A** Motor, 11 liter, 380 hk, 1800 Nm - EGR, Partikelfilter, SCR, Slipcat - (Fuelface)  
D11K380, 6-cylindret, 11-liter dieselmotor.  
Effekt v.1700 o/min.: 280 kW (380 hk).  
Moment v.950-1400 o/min.: 1800 Nm.
- D11S430A** Motor, 11 liter, 430 hk, 2050 Nm - EGR, Partikelfilter, SCR, Slipcat - (Fuelface)  
D11K430, 6-cylindret, 11-liter dieselmotor.  
Effekt v.1700 o/min.: 317 kW (430 hk).  
Moment v.1008-1400 o/min.: 2050 Nm.
- D11S460A** Motor, 11 liter, 460 hk, 2200 Nm - EGR, Partikelfilter, SCR, Slipcat - (Fuelface)  
D11K460, 6-cylindret, 11-liter dieselmotor.  
Effekt v.1700 o/min.: 338 kW (460 hk).  
Moment v.1050-1400 o/min.: 2200 Nm.
- D11A330**
- D11A370**
- D11A430**
- D11K330** D11K330, 6-cylindret, 11-liter dieselmotor.  
Effekt v.1600-1900 o/min.: 243 kW (330 hk).  
Moment v.950-1400 o/min.: 1600 Nm.
- D11K380** D11K380, 6-cylindret, 11-liter dieselmotor.  
Effekt v.1700-1800 o/min.: 280 kW (380 hk).  
Moment v.950-1400 o/min.: 1800 Nm.
- D11K430** D11K430, 6-cylindret, 11-liter dieselmotor.  
Effekt v.1700-1800 o/min.: 317 kW (430 hk).  
Moment v.1058-1400 o/min.: 2050 Nm.
- D11K460** D11K460, 6-cylindret, 11-liter dieselmotor.  
Effekt v.1700-1800 o/min.: 339 kW (460 hk).  
Moment v.1050-1400 o/min.: 2200 Nm.
- DIESEL** Dieselolie i henhold til EN590 - alternativt XTL (HVO eller GTL) i henhold til EN15940 klasse A
- EBR-EPG** Termostatstyret modtryksregulator med motorbremsefunktion. Max. bremseeffekt 200 kW.
- EBR-EPGC** Motorbremse EBR-EPGC kompressionmotorbremse til I-Shift kan opgraderes til Volvo Engine Brake med 5 indstillinger  
11 liter: 160 kW.  
13 liter: 175 kW.
- EBR-VEB** Motorbremse - Volvo Engine Brake (VEB).  
kompressionsmotorbremse (opfylder ADR retarder krav)  
Maks. bremseeffekt:  
11 liter: 290 kW (394 hk) v. 2400 o/min incl. EBR

Standardudstyr

Valgfrit udstyr

Førerhuse og drivlinjer beskrives mere detaljeret i separate datablade.

Kontakt din lokale Volvo forhandler for yderligere informationer om mulige varianter og kombinationer af disse.

Vi forbeholder os ret til ændringer i konstruktion og udstyr uden forudgående varsel. Specifikationerne kan variere fra land til land.

## ■ AT2412

I-Shift - Gearkasse, AT2412, split/rangegearkasse med 12 gear frem og 4 bakgear. Fuldautomatisk gearskiftesystem uden koblingspedal. Gearskiftesystemet er elektronisk styret og er integreret med motor- og bremseelektronikken.

## □ AT2612

I-Shift - Gearkasse, AT2612, split/rangegearkasse med 12 gear frem og 4 bakgear. Fuldautomatisk gearskiftesystem uden koblingspedal. Gearskiftesystemet er elektronisk styret og er integreret med motor- og bremseelektronikken.

## □ ATO2612

I-Shift, Overdrive gearkasse, ATO2612 split/rangegearkasse med 12 gear frem og 4 bakgear. Fuldautomatisk gearskiftesystem uden koblingspedal. Gearskiftesystemet er elektronisk styret og er integreret med motor- og bremseelektronikken.

## □ PT2106

Gearkasse, Powertronic, PT2106, 6 frem/2 bak

## □ RSH1370F

Bagaksel RSH1370F med navreduktion og differentialespærre.

## □ RSS1344C

Bagaksel RSS1344C, enkeltgearet med differentialespærre.

## ■ RSS1344E

Bagaksel, RSS1344E, 13/44 tons enkeltgearet med differentialespærre.

## □ RSS1352A

Bagaksel, RSS1352A, 13/52 tons uden navreduktion.

## □ RSS1370A

Bagaksel, RSS1370A, 13/70 tons enkeltgearet med differentialespærre.

## □ RSS1370B

Bagaksel, RSS1370B, 13/70 tons enkeltgearet med differentialespærre.

## PAKKER

### □ DRIV-EXT

Drive Pakke - Extended

### □ DRIV-SEL

Komfort førerhuspakke.

### □ 1LIVINFM

Indretning 1 (1 køje)

Indhold se produktblad

### □ 2LIVINFM

Indretning 2 (2 køjer)

### ■ INFOHIGH

Informationspakke - høj

12" dynamisk hoveddisplay med 3 instrument views (Standard, Fokus og last)

9" touch sidedisplay

Voicekontrol (Alexa - engelsk, tysk, fransk, italiensk og spansk) Mulighed for at håndtere op til 8 kameraer (kræver ekstra interface)

Bluetooth interface - understøtter tilkobling af 2 telefon samtidig

Internet forbindelse kan oprettes via tethering - Bluetooth, Wi-Fi eller USB

Lydanlæg 4x25 watt med følgende media funktioner radio, USB og Bluetooth

Multisprogsudgave med frit valg mellem 33 sprog.

### □ SAFE-EXT

Sikkerhedspakke - Extended

### □ SAFE-SEL

Sikkerhedspakke - Selected

### □ OFFROADD

Anlægspakke - dagførerhus

### □ OFFROADS

Anlægspakke - langt førerhus (sovekabine)

## CHASSIS LAYOUT

### □ FST-AIR

Forfjedre, luft inkl. støddæmpere.

### ■ FST-PAR

Forfjedre, parabel (standard)

### □ FST-PAR3

Forfjedre, parabel/stiv

### □ FSLs-BAS

Standard vandring af affjedring på foraksel

### □ FSLs-HI

Lang vandring af affjedring på foraksel

### □ FAL10.0

Teknisk forakseltryk 10.000 kg.

### ■ FAL7.1

Teknisk forakseltryk 7.100 kg.

### □ FAL7.5

Teknisk forakseltryk 7.500 kg.

### □ FAL8.0

Teknisk forakseltryk 8.000 kg.

### □ FAL8.5

Teknisk forakseltryk 8.500 kg.

### □ FAL9.0

Teknisk forakseltryk 9.000 kg.

### ■ FSTAB

Krængningsstabilisator, standard/for.

### □ FSTAB2

Krængningsstabilisator, medium kraftig/for.

### □ FSTAB3

Krængningsstabilisator, ekstra kraftig/for.

### ■ RAL19

Teknisk bagakseltryk 19.000 kg.

### □ RAL20.5

Teknisk bagakseltryk 20.500 kg.

### □ RAL22.5

Teknisk bagakseltryk 22.500 kg.

### ■ RSTAB1

Krængningsstabilisator, trin 1, standard/bag.

### □ RSTAB2

Krængningsstabilisator bag, medium kraftig (niveau 2).

### □ RSTAB3

Krængningsstabilisator bag, trin 3, kraftig.

# MODEL SERIE

## Ny FMX D11 6x2, Bogietrækker, Luft bag (T1A 01) FMX 62T T1A

<input type="checkbox"/> <b>RALIM10</b>	Akseltryksbegrænsere på drivaksel, 10,0 tons.		
<input type="checkbox"/> <b>RALIM105</b>	Hastighedsafhængig akseltryksbegrænsere på drivaksel, 10,5 tons.		
<input checked="" type="checkbox"/> <b>RALIM115</b>	Akseltryksbegrænsere på drivaksel, 11,5 tons. Kan øges med 30 % svarende til ca. 15 t op til 30 km/t. Denne funktion er i overensstemmelse med EU-Direktiv 1997/27 3.5.1. Bogieakslen sænkes automatisk når hastigheden overstiger 30 km/t.	<input checked="" type="checkbox"/> <b>UL-FUEL</b>	Uden brændstoftank i venstre side. Min. tankvolumen 160l Max. tankvolumen 770l
<input type="checkbox"/> <b>RALIM15</b>	Akseltryksbegrænsere på drivaksel, 15,0 tons. (må ikke anvendes på veje hvor Færdselsloven gælder)	<input type="checkbox"/> <b>ADTP-BC</b>	AdBlue-tank, højre side under førerhuset.
<input type="checkbox"/> <b>RALIM20</b>	Akseltryksbegrænsere på drivakslen, 20,0 tons. (Norges bogie - må ikke anvendes på veje hvor Færdselsloven gælder)	<input type="checkbox"/> <b>ADTP-L</b>	AdBlue-tank, venstre side.
<input type="checkbox"/> <b>RALIM95</b>	Akseltryksbegrænsere på drivaksel, 9,5 tons.	<input checked="" type="checkbox"/> <b>ADTP-R</b>	AdBlue-tank, højre side.
<input checked="" type="checkbox"/> <b>ASF-DL1</b>	Luftaffjedring, 1 kørehøjde.	<input type="checkbox"/> <b>ADB048</b>	AdBlue tank, 48 liter L=300 mm. Designet til D56 tanke.
<input type="checkbox"/> <b>ACTST-TO</b>	Volvo Dynamic Steering (VDS) Med elektrisk motor monteret på styrehus som giver ekstra moment til reduktion af nødvendig kraft for drejning af rat. Giver mere direkte styring og reducerer styrekraften med op til 85 %.	<input type="checkbox"/> <b>ADB050</b>	AdBlue tank, 50 liter. Designet til at sidde under førerhus på FM.
<input type="checkbox"/> <b>ASFE-BAS</b>	Volvo Dynamisk Styring - standard	<input checked="" type="checkbox"/> <b>ADB064</b>	AdBlue tank, 64 liter L=300 mm. Designet til D71 tanke.
<input type="checkbox"/> <b>ASFE-OG</b>	Volvo Dynamisk Styring - med stabilitetsassistent	<input type="checkbox"/> <b>ADB068</b>	AdBlue tank, 68 liter L=400 mm. Designet til D56 tanke.
<input type="checkbox"/> <b>ASFE-PO</b>	Volvo Dynamisk Styring - med personlig indstilling og stabilitetsassistent	<input type="checkbox"/> <b>ADB083</b>	AdBlue tank, 83 liter L=500 mm. Designet til D56 tanke.
<input type="checkbox"/> <b>ASFE-PS</b>	Volvo Dynamisk Styring - med personlig indstilling	<input type="checkbox"/> <b>ADB090</b>	AdBlue tank, 90 liter L= 400 mm. Designet til D71 tanke.
<input checked="" type="checkbox"/> <b>PSS-SING</b>	Servostyring, enkeltkreds.	<input type="checkbox"/> <b>ADB100</b>	AdBlue tank, 100 liter L=400 mm. Designet til D71 tanke.
<input checked="" type="checkbox"/> <b>PSP-FIX</b>	Servostyringspumpe med fast volumen.	<input type="checkbox"/> <b>ADB112</b>	AdBlue tank, 112 liter L=500 mm. Designet til D71 tanke.
<input type="checkbox"/> <b>PSP-VAR</b>	Servostyringspumpe med variabel volumen.	<input type="checkbox"/> <b>ADTC-BF</b>	AdBlue-tank, skinnende afskærmning. (malet Silver Metallic 1725).
<input type="checkbox"/> <b>PSP-VAR2</b>	Servostyringspumpe med variabel volumen og elektronisk styring	<input checked="" type="checkbox"/> <b>FCAP-L</b>	Aflåseligt tankdæksel.
<input checked="" type="checkbox"/> <b>EBS-MED</b>	EBS medumpakke. Blokeringsfri bremsere, bakkestarthjælp, brake assistant, traction control, styring af spærredifferentiale, overvågning af bremseslitage med advarsel m.m.	<input checked="" type="checkbox"/> <b>FUFF-AS</b>	Brændstoftåfyldning uden tyverisikring
<input checked="" type="checkbox"/> <b>RST-AIR</b>	Bagfjedre, luft.	<input type="checkbox"/> <b>FUFF-ATS</b>	Brændstoftåfyldning med tyverisikring
<input type="checkbox"/> <b>RST-AIR4</b>	Bagfjedre, luft med større bæreevne.	<input type="checkbox"/> <b>ESH-LEFT</b>	Vandret lyddæmper, udstødning til venstre.
<input type="checkbox"/> <b>RST-AIR6</b>		<input checked="" type="checkbox"/> <b>ESH-REAR</b>	Vandret lyddæmper, udstødning bagud/nedad.
<input checked="" type="checkbox"/> <b>FRAME266</b>	Rammehøjde (udvendig) 266 mm	<input type="checkbox"/> <b>ESH-RIGH</b>	Vandret lyddæmper og udstødning til højre
<input type="checkbox"/> <b>FRAME300</b>	Rammehøjde (udvendig) 300 mm	<input type="checkbox"/> <b>ESH-VERT</b>	Vandret lyddæmper, lodret udstødning bag førerhus, højre side.
<input type="checkbox"/> <b>FST7070</b>	Rammetykkelse - 7 mm i krop/7 mm i flange. Farve grå (Sea Wolf Blue 1042)	<input type="checkbox"/> <b>EXST-SSP</b>	Afgangsrør, blankpoleret rusfrit stål
<input checked="" type="checkbox"/> <b>FST8080</b>	Rammetykkelse - 8 mm i krop/8 mm i flange. Farve grå (Sea Wolf Blue 1042)	<input type="checkbox"/> <b>EXST-ST</b>	Afgangsrør, stål med Aluminiums overflade
<input type="checkbox"/> <b>FIL-EEEE</b>	Innerliner, fra bagenden af motoren til afslutning af bogie.	<input type="checkbox"/> <b>WHC-FIX2</b>	Stopklodser, 2 stk, standard. DIN76051-G53
<input type="checkbox"/> <b>FIL-TXEB</b>	Innerliner, fra gearkassetværjbjelke til afslutning på bogie.	<input type="checkbox"/> <b>WHC-FOL2</b>	Stopklodser, 2 stk, sammenklappelig. DIN76051-G53.
<input type="checkbox"/> <b>BBOX-EF</b>	Batterikasse i overhæng bag. Kun velegnet til ISO-trailere med 1600 mm overhæng for.	<input type="checkbox"/> <b>WHCP-F</b>	Stopklodser, placeret foran på chassiset.
<input checked="" type="checkbox"/> <b>BBOX-L</b>	Batterikasse på chassisets venstre side - L=850 mm. (afstand mellem konsoller på chassisramme)	<input type="checkbox"/> <b>WHCP-M</b>	Stopklodser, placeret midt på chassiset.
<input type="checkbox"/> <b>2BAT210B</b>	2 batterier, kapacitet 210 Ah. GEL type.	<input type="checkbox"/> <b>WHCP-T</b>	Stopklodser, transportmonterede.
<input checked="" type="checkbox"/> <b>2BAT210C</b>	2 batterier, kapacitet 210 Ah. AGM.	<input type="checkbox"/> <b>TB-L80</b>	Låsbar skab i sort plast i venstre side, 800 mm bred. Maxlast 130 kg.
<input checked="" type="checkbox"/> <b>BATTAMP</b>	Batteriindikator standard (spænding og strøm).	<input type="checkbox"/> <b>TB-R80</b>	Låsbar skab i sort plast i højre side, 800 mm bred. Maxlast 130 kg.
<input type="checkbox"/> <b>BATTIND</b>	Batteriindikator med ekstra information om ladetilstand (bla. GEL batterier)	<input type="checkbox"/> <b>SUP-BAS</b>	Cyklistværn i h. og v. side, foldbart med aluminiums sideprofiler.
<input type="checkbox"/> <b>ADR1</b>	ADR udrustning. Hovedafbryder er placeret i batteriskab og kan betjenes via kontakt i instrumentpanel. (ADR godkendt fartskriver, timerfunktion på olietryk er deaktiveret...)	<input type="checkbox"/> <b>SUP-LOW</b>	Lavt cyklistværn i h. og v. side, foldbart med aluminiums sideprofiler.
<input type="checkbox"/> <b>ADR2</b>	ADR udrustning, Betjening af hovedafbryder i instrumentpanel og bag på førerhus. (ADR godkendt fartskriver, timerfunktion på olietryk er deaktiveret...)	<input type="checkbox"/> <b>CHAIN-S</b>	Snekæder til 1 aksel (ved 6x6 kæder til 2 aksler).
<input type="checkbox"/> <b>MSWI-A</b>	Hovedafbryder, ADR.	<input type="checkbox"/> <b>HOOK-SC</b>	Snekædekroge i overhæng bag.
<input checked="" type="checkbox"/> <b>MSWI-R</b>	Hovedafbryder, fjernbetjent. Standard fjernbetjening, Work Remote og My Truck	<input checked="" type="checkbox"/> <b>TOWF-HD1</b>	1 bugseringsanordning, front (kraftig)
<input checked="" type="checkbox"/> <b>R330A71</b>	330 liters D-formet brændstoftank, alu, højre side, Ø710 mm.	<input checked="" type="checkbox"/> <b>RFEC-B</b>	Rammeafslutning, bukket (standard - sættevognstrækker)
		<input type="checkbox"/> <b>TOWR-ONE</b>	1 bugseringsanordning, bag.
		<input type="checkbox"/> <b>TREL15</b>	Elttilslutning til trailer/PHV via 15-polet elstik. (godkendt til ADR)
		<input type="checkbox"/> <b>TREL7</b>	Elttilslutning til trailer/PHV via 7-polet elstik (24N)
		<input checked="" type="checkbox"/> <b>TREL7-7</b>	Elstik, 2 x 7-polet (24N+24S) ikke ADR
		<input checked="" type="checkbox"/> <b>TBC-DUO</b>	Duomatic, luftkoblinger bremsere.
		<input checked="" type="checkbox"/> <b>TBC-EC</b>	Bosch, luftkoblinger bremsere.
		<input checked="" type="checkbox"/> <b>TRBR-STA</b>	Aktivering af bremsere på trailer (kontrol af sammenkobling).
		<input type="checkbox"/> <b>TRB-STRE</b>	ESP vogntogsbremse. Elektronisk styret afbremning af sættevogn/påhængsvogn, således at saksning undgås.
		<input checked="" type="checkbox"/> <b>RFEND-B</b>	Heldækkende lavtmonterede bagskærme med aftagelig top.
		<input checked="" type="checkbox"/> <b>RFH-BAS</b>	Bagskærmhøjde optimeret til dækstørrelse, rammehøjde, lovkrav, eventuel drejeskammel etc.
		<input type="checkbox"/> <b>RFH-HIG</b>	Bagskærmhøjde hævet mest muligt under hensyntagen til lovgivning.

Standardudstyr

Valgfrit udstyr

Førerhuse og drivlinere beskrives mere detaljeret i separate datablade.

Kontakt din lokale Volvo forhandler for yderligere informationer om mulige varianter og kombinationer af disse.

Vi forbeholder os ret til ændringer i konstruktion og udstyr uden forudgående varsel.  
Specifikationerne kan variere fra land til land.

# MODEL SERIE

## Ny FMX D11 6x2, Bogietrækker, Luft bag (T1A 01) FMX 62T T1A

<input type="checkbox"/> <b>RFH-LOW</b>	Bagskærmhøjde sænket mest muligt under hensyntagen til lovgivning. Risiko for kontakt mellem dæk og bagskærm.	<input type="checkbox"/> <b>TC-MWO</b>	voigtogsvægte over 80 t i kombination med gearkasser uden overdrive.
<input type="checkbox"/> <b>ATANK-AL</b>	Aluminiums lufttank	<input type="checkbox"/> <b>TC-MWOH2</b>	Gearkasseoliekøler, til gearkasser uden retarder. Vand/olie. Kræves i forbindelse med samlet vogtogs vægt på 60 t i kombination med gearkasser uden overdrive.
<input checked="" type="checkbox"/> <b>ATANK-ST</b>	Stål lufttank	<input type="checkbox"/> <b>2COM1100</b>	2 cyl. trykluftkompressor, 1100 l/min. (760 cc)
<input type="checkbox"/> <b>TL-LED</b>	Baglygter, LED. Baglys, markeringslys, bremselys, blinklys, baklys, tågelys og refleks.	<input checked="" type="checkbox"/> <b>2COMP870</b>	2 cylindere trykluftkompressor, 870 l/min
<input type="checkbox"/> <b>BLIGHT-E</b>	Nødbremselys ved katastrofeopbremsning - Lovkrav ved nyregistrering fra 7. juli 2024	<input type="checkbox"/> <b>2COMP900</b>	2 cyl. trykluftkompressor, 900 l/min. (636 cc)
<b>DÆK OG FÆLGE</b>		<input type="checkbox"/> <b>CLU-AIRC</b>	Luftkompressor med kobling.
<input type="checkbox"/> <b>RT-AL</b>	Aluminiumsfælge, børstede, std. huller.	<input checked="" type="checkbox"/> <b>AIRIN-HI</b>	Højt luftindtag på førerhusets venstre side.
<input type="checkbox"/> <b>RT-ALDP</b>	Aluminiumsfælge, Dura-Bright, std. huller, lange bolte	<input type="checkbox"/> <b>AIRIN-LO</b>	Lavt luftindtag på førerhusets venstre side.
<input type="checkbox"/> <b>RT-ALDPD</b>	Aluminiumsfælge, Dura-Bright, undersænkede huller, korte bolte	<input type="checkbox"/> <b>ACL1ST-S</b>	Luftfilter med ekstra filterelement.
<input type="checkbox"/> <b>RT-ALDU</b>	Aluminiumsfælge, børstede, dobbelthuller	<input checked="" type="checkbox"/> <b>24A110BL</b>	Generator, 110 Ampère med LIN kommunikation
<input checked="" type="checkbox"/> <b>RT-STEEL</b>	Stålfælge, std.	<input checked="" type="checkbox"/> <b>24A150BL</b>	Generator, 150 Ampère med LIN kommunikation
<input type="checkbox"/> <b>WCAP</b>	Hjulcapsler i aerodynamisk design.	<input type="checkbox"/> <b>24AL110B</b>	Generator, 110 Ampère.
<input type="checkbox"/> <b>SPWT-D</b>	Reservehjul med samme dækmontering som trækakslen.	<input type="checkbox"/> <b>24AL150B</b>	Generator, 150 Ampère
<input type="checkbox"/> <b>SPWT-F</b>	Reservehjul med samme dækmontering som forakslen.	<input type="checkbox"/> <b>CCV-C</b>	Krumtaphusventilation, lukket. Olie dampe fra topdæksel separeres og olien føres tilbage til motoren og renses luft ledes ind i turboens indsugning. Beregnet til omgivelsestemperatur ned til -25°C.
<input type="checkbox"/> <b>SWCP-LF</b>	Reservehjulholder, venstre side, foran drivaksel.	<input type="checkbox"/> <b>CCV-O</b>	Krumtaphusventilation, åben.
<input type="checkbox"/> <b>SWCP-RF</b>	Reservehjulholder, højre side, foran drivaksel.	<input type="checkbox"/> <b>PRIM-EL</b>	Elektrisk udluftningspumpe - brændstof
<input type="checkbox"/> <b>SWCP-T</b>	Reservehjul transportmonteret.	<input checked="" type="checkbox"/> <b>PRIM-MAN</b>	Manuel udluftningspumpe - brændstof
<input type="checkbox"/> <b>SWCP-TP</b>	Transportmont. reservehjulholder + dæk	<input type="checkbox"/> <b>FUEQ-EH</b>	Brændstofslanger, elektrisk opvarmede.
<input type="checkbox"/> <b>JACK-12T</b>	Donkraft, kapacitet 12 tons.	<input type="checkbox"/> <b>AF-E</b>	Varmeelement på brændstoffilter.
<input type="checkbox"/> <b>JACK-15T</b>	Donkraft, kapacitet 15 tons.	<input type="checkbox"/> <b>AF-R</b>	Recirkulation af brændstof
<input type="checkbox"/> <b>JACK-20T</b>	Donkraft, kapacitet 20 tons.	<input checked="" type="checkbox"/> <b>FUEFE2LW</b>	Stort Brændstoffilter, dobbelt, motormonteret, med vandudskiller.
<input checked="" type="checkbox"/> <b>TOOLKIT</b>	Værktøjsæt.	<input type="checkbox"/> <b>FUEFE2SW</b>	Standard Brændstoffilter, dobbelt, motormonteret, med vandudskiller.
<input type="checkbox"/> <b>INFLAHOS</b>	Luftpåfyldningsslange til dæk	<input checked="" type="checkbox"/> <b>EST-AID</b>	Varmeelement for koldstart.
<input type="checkbox"/> <b>GAUGE-TP</b>	Dæktryksmåler (håndholdt manometer).	<input type="checkbox"/> <b>220EBH15</b>	Motorvarmer, 220V/1,5 kW.
<b>DRIVLINE, UDRUSTNING</b>		<input type="checkbox"/> <b>PTER-100</b>	Motorkraftudtag, DIN-tilslutning DIN100/ISO7646 flange
<input type="checkbox"/> <b>TRAP-HD</b>	Gearkasse, heavy duty (anvendes til blokvognskørsel og krævende terrænkørsel)	<input type="checkbox"/> <b>PTER-DIN</b>	Motorkraftudtag, DIN-tilslutning (DIN5462)
<input checked="" type="checkbox"/> <b>DRM-BE</b>	Drive Mode (3 stk software indstillinger af gearkasse) - økonomi, standard og performance	<input type="checkbox"/> <b>PTER1400</b>	Motorkraftudtag med flange SAE1410.
<input type="checkbox"/> <b>DRM-E</b>	Drive Mode (1 stk software indstilling af gearkasse) - Økonomi	<input type="checkbox"/> <b>HPE-F101</b>	F1-101 hydraulikpumpe på motorkraftudtag
<input type="checkbox"/> <b>PVT-MAP</b>	I-See med GPS oplysninger om topografi via kort. 5 års abonnement er inkluderet i prisen Reducerer brændstofforbruget under brug af cruise control ved at optimere hastigheden op/ ned ad bakke. Når abonnement for kort udløber går I-SEE over til at bruge klassisk deling af data om topografi via "sky" med færre data til optimering af I-SEE funktionerne.	<input type="checkbox"/> <b>HPE-F41</b>	F1-41 hydraulikpumpe på motorkraftudtag
<input checked="" type="checkbox"/> <b>PVT-MTM</b>	I-See (Optimering af brændstofforbrug via GPS oplysninger) 5 års abonnement er inkluderet i prisen	<input type="checkbox"/> <b>HPE-F51</b>	F1-51 hydraulikpumpe på motorkraftudtag
<input checked="" type="checkbox"/> <b>CRUIS-E</b>	Fartpilot - I-Cruise med knapbetjening på rat.	<input type="checkbox"/> <b>HPE-F61</b>	F1-61 hydraulikpumpe på motorkraftudtag
<input type="checkbox"/> <b>AMSO-AUT</b>	I-shift, manuel gearskiftefunktion i automatik-tilstand, med kick-down funktion.	<input type="checkbox"/> <b>HPE-F81</b>	F1-81 hydraulikpumpe på motorkraftudtag
<input type="checkbox"/> <b>AVO-ENH</b>	I-Shift software til bl.a anlægs- og tømmerkørsel som forbedrer startevne og køreegenskaber ved terrænkørsel - bl.a. "Rokkefunktion".	<input type="checkbox"/> <b>HPE-T53</b>	F2-53/53 hydraulikpumpe på motorkraftudtag
<input type="checkbox"/> <b>APF-ENH</b>	I-Shift software understøtter - udvidede kraftudtagsfunktioner	<input type="checkbox"/> <b>HPE-T70</b>	F2-70/35 hydraulikpumpe på motorkraftudtag
<input type="checkbox"/> <b>RET-TH</b>	Hydraulisk gearkassemonteret retarder. Maksimal bremseeffekt 600 kW i 15-20 sek. og kontinuerlig bremseeffekt 400 kW. Retarder er forsynet med cruise-funktion der tilpasser bremseeffekten til den valgte nedkørselshastighed.	<input type="checkbox"/> <b>HPE-V45</b>	VP1-45 variabel hydraulikpumpe på motorkraftudtag
<input type="checkbox"/> <b>RET-TPT</b>	Retarder Powertronic	<input type="checkbox"/> <b>HPE-V75</b>	VP1-75 variabel hydraulikpumpe på motorkraftudtag
<input type="checkbox"/> <b>TC-HWO</b>	Gearkasseoliekøler - Automatgearkasse (hydraulisk)	<input type="checkbox"/> <b>PTPT-D</b>	PTPT-F, gearkassekraftudtag til direkte montering af hydraulikpumpe (DIN). Maks. 850 Nm. Kan ind/udkobles under kørsel.
<input type="checkbox"/> <b>TC-MAOH2</b>	Gearkasseoliekøler, ekstra kraftig, luft/vand/olie (Blokvojnstransport). Kræves i forbindelse med samlet vogtogs vægt på 60 t og derover for biler med overdrive gearkasse, og for	<input type="checkbox"/> <b>PTPT-F</b>	PTPT-F, gearkassekraftudtag med kardanflange (SAE). Maks. 850 Nm. Kan ind/udkobles under kørsel.
		<input type="checkbox"/> <b>PTR-D</b>	PTR-D, gearkassekraftudtag for direkte pumpe montering. Maks. 1000 Nm.
		<input type="checkbox"/> <b>PTR-DH</b>	PTR-DH, gearkassekraftudtag for direkte pumpemontering. Maks. 600 Nm.
		<input type="checkbox"/> <b>PTR-DM</b>	PTR-DM, gearkassekraftudtag for direkte pumpemontering. Maks. 600 Nm.
		<input type="checkbox"/> <b>PTR-F</b>	PTR-F, gearkassekraftudtag med kardanflange. Maks. 1000 Nm.
		<input type="checkbox"/> <b>PTR-FH</b>	PTR-FH, gearkassekraftudtag med kardanflange. Maks. 600 Nm.
		<input type="checkbox"/> <b>PTR-FL</b>	PTR-FL, gearkassekraftudtag med kardanflange. Maks. 600 Nm.
		<input type="checkbox"/> <b>PTRD-D</b>	PTRD-D, 2 DIN-pumpetilslutning, 1 fremad/1 bagud til direkte pumpemontering. (maks. 870 Nm TPTT870 - lav udveksling se VBI)

Standardudstyr

Valgfrit udstyr

Førerhuse og drivlinjer beskrives mere detaljeret i separate datablade.

Kontakt din lokale Volvo forhandler for yderligere informationer om mulige varianter og kombinationer af disse.

Vi forbeholder os ret til ændringer i konstruktion og udstyr uden forudgående varsel. Specifikationerne kan variere fra land til land.

# MODELSERIE

## Ny FMX D11 6x2, Bogietrækker, Luft bag (T1A 01) FMX 62T T1A

<input type="checkbox"/> <b>PTRD-D1</b>	(maks. 730 Nm TPTT730 - høj udveksling se VBI) PTRD-D1, gearkassekraftudtag med 2 udtag. Fremad direkte pumpemontering og bagud flange for kardanmontering. (maks. 870 Nm TPTT870 - lav udveksling se VBI)	<input type="checkbox"/> <b>RSENS-W</b>	Regnsensor med justerbar følsomhed.
<input type="checkbox"/> <b>PTRD-D2</b>	(maks. 730 Nm TPTT730 - høj udveksling se VBI) PTRD-D2, gearkassekraftudtag for 1 hydraulikpumpe til direkte montering og 2 flanger for kardanmontering. (maks. 870 Nm TPTT870 - lav udveksling se VBI)	<input checked="" type="checkbox"/> <b>CU-ECC</b>	Aircondition med elektronisk temperaturkontrol.
<input type="checkbox"/> <b>PTRD-F</b>	(maks. 870 Nm TPTT730 - høj udveksling se VBI) PTRD-F, gearkassekraftudtag med flange for kardanmontering. 1 stk. SAE flange bag for kardanmontering. (maks. 870 Nm TPTT870 - lav udveksling se VBI)	<input type="checkbox"/> <b>CU-ECC2</b>	Automatisk, elektronisk aircondition m. luftkvalitetssensor og aktivt kulfilter.
<input type="checkbox"/> <b>HPG-F101</b>	Direkte monteret F1-101 hydraulikpumpe på gearkassekraftudtag.	<input checked="" type="checkbox"/> <b>IMMOBIL</b>	Startspærre.
<input type="checkbox"/> <b>HPG-F41</b>	Direkte monteret F1-41 hydraulikpumpe på gearkassekraftudtag.	<input type="checkbox"/> <b>ALARM-E</b>	Tyverialarm for førerhus og evt. opbygning/anhænger.
<input type="checkbox"/> <b>HPG-F51</b>	Direkte monteret F1-51 hydraulikpumpe på gearkassekraftudtag.	<input type="checkbox"/> <b>PHONE-PK</b>	Forberedelse til Telefonmontering. Antenne og kabler formonteret.
<input type="checkbox"/> <b>HPG-F61</b>	Direkte monteret F1-61 hydraulikpumpe på gearkassekraftudtag.	<input type="checkbox"/> <b>ISUNS-BS</b>	Solskærm, indvendig, begge sider.
<input type="checkbox"/> <b>HPG-F81</b>	Direkte monteret F1-81 hydraulikpumpe på gearkassekraftudtag.	<input checked="" type="checkbox"/> <b>ISUNS-DS</b>	Solskærm, indvendig, førerside.
<input checked="" type="checkbox"/> <b>STWPOS-L</b>	Venstrestyret.	<input type="checkbox"/> <b>ISUNF-B</b>	Indvendig solskærm, for - standard uden spejl
<input type="checkbox"/> <b>STWPOS-R</b>	Højrestyret.	<input checked="" type="checkbox"/> <b>ISUNF-MD</b>	Indvendig solskærm med spejl i førerside
<input type="checkbox"/> <b>STWM-LE</b>	Rat, læderbetrukket.	<input type="checkbox"/> <b>ISUNF-RE</b>	Solgardin i forruden, indvendigt. Elektrisk.
<input type="checkbox"/> <b>STGW-AD2</b>	Justerbar ratstamme og ratvinkel (-5 grader til + 15 grader)	<input checked="" type="checkbox"/> <b>ISUNF-RM</b>	Solgardin i forruden, indvendigt. Manuelt.
<input checked="" type="checkbox"/> <b>STGW-ADJ</b>	Justerbar ratstamme.J	<input type="checkbox"/> <b>ADFS</b>	2 stk. DIN-pladser (standard radiomontering) over forrude.
<input type="checkbox"/> <b>AIRBAG</b>	Airbag i førersiden.	<input type="checkbox"/> <b>BUPALARM</b>	Bakalarm.
<input type="checkbox"/> <b>DRC-AMII</b>	Automatisk regenerering af partikelfilter med mulighed for manuel styring via kontakt. Kontakten har 3 indstillinger. Automatisk, manuel og annullering af regenerering.	<input type="checkbox"/> <b>RTOLL-PK</b>	Toll Collect forberedelse. Indeholder GPS/GSM antenne og nødvendige kabler leveret af Toll Collect. Understøtter montering af enhed i DIN-hul.
<input checked="" type="checkbox"/> <b>DRC-AUTO</b>	Automatisk regenerering af partikelfilter	<input type="checkbox"/> <b>LOADIND</b>	Elektronisk lastindikator, akseltrykkene/totalvægt vises i førerinformationsdisplayet. Tolerance på indikator er ca. +/- 250 kg pr. aksel med luftaffjedring og ca. +/- 500 kg pr. aksel med stålaffjedring - afhængig af kalibrering. (Biler med 2 styrende foraksler og stålffjedre viser ikke akseltryk for de pågældende aksler). Vægt af sættevogn/påhængsvogn vises også såfremt at der er EBS bremses iht. ISO 11992-2. Vægten kan også vises på Volvo's fjernbetjening, som kan tilvælges.
<input type="checkbox"/> <b>1DAYDIG</b>	Fartskriver, digital (Siemens version 3.0). EU-godkendt frem til registrering d. 15/6-2019. 1-dags udgave.	<input type="checkbox"/> <b>REMC-MF</b>	Work Remote (Multi-fjernbetjening) Tilgængelige funktioner er afhængig af bilens udstyr og lokal tilpasning. - Styring af luftaffjedring - Styring af arbejdslys - Ind/ud-kobling af kraftudtag - Styring af motoromdrejninger - Start/stop af motor - Styring af døråbning - Lastindikator - Valgfri opsætning for opbygger for styring af opbyggerkontakter (samme som i instrumentpanel). Flere funktioner kræver Bodybuildermodul. Ikke godkendt til ADR.
<input checked="" type="checkbox"/> <b>1DAYDIG4</b>	Fartskriver, digital (Siemens) version 4.1. EU-krav ved førstegangsregistrering fra 21/8-2023	<input checked="" type="checkbox"/> <b>FIREXT3D</b>	1 stk. Brandslukker, 3 kg. Dansk mærkat.
<input type="checkbox"/> <b>ARSL</b>	Ekstra fartbegrænser (kontakt i instrumentpanel).	<input type="checkbox"/> <b>WARNLAMP</b>	Advarselslampe, transport, batteridrevet.
<input checked="" type="checkbox"/> <b>ESP-BAS1</b>	Elektronisk Stabilitets Program (ESP). Kan afbremse hvert hjul for sig, således at risikoen for vælteulykker reduceres.	<input type="checkbox"/> <b>LAMP-IN</b>	Inspektionslampe
<input type="checkbox"/> <b>ESPC-RO</b>	Styring af ESP funktion (standard/reduceret/frakoblet)	<input type="checkbox"/> <b>BULBKIT</b>	Sæt med ekstra pærer og sikringer.
<input type="checkbox"/> <b>HWSS-ACB</b>	ACC med adaptiv fartpilot, advarsel mod kollision (FCW) og automatisk nødopbremsning (gælder både stationære objekter og objekter i bevægelse)	<input type="checkbox"/> <b>WRITEPAD</b>	Skriveplade til montering på rattet.
<input checked="" type="checkbox"/> <b>HWSS-FCB</b>	Advarsel mod kollision (FCW) og automatisk nødopbremsning (gælder både stationære objekter og objekter i bevægelse) Lovkrav pr. 1/11-2015 for 2 og 3 akslede biler. Off-Road klassificerede biler og biler med stålaffjedring på bagaksel er undtaget for dette krav.	<input checked="" type="checkbox"/> <b>DST-CF1</b>	Førerstol, Komfort. Luftaffjedret, sele i B-stolpe.
<input checked="" type="checkbox"/> <b>LSS-DW</b>	Sporassistent. Systemet advarer hvis man ufrivilligt er ved at forlade sin kørebane. Det er aktivt ved hastigheder over 60 km/t. Det advarer kun ved vognbaneskift hvor blinklyset ikke er aktiveret. Kan afbrydes.	<input type="checkbox"/> <b>DST-CF5</b>	Førerstol, Komfort. Luftaffjedret, elopvarmet, sikkerhedssele i stolen.
<input type="checkbox"/> <b>LSS-DW3</b>	Aktiv sporassistent med pilot assistent	<input type="checkbox"/> <b>DST-CF6</b>	Førerstol, Komfort. Luftaffjedret, elopvarmet, ventilret, sikkerhedssele i stolen.
<input type="checkbox"/> <b>LCS2</b>	Sideassistent - passagerside (VRU)	<input type="checkbox"/> <b>SBD-RED</b>	Sikkerhedssele, fører- og passagerstol, røde
<input checked="" type="checkbox"/> <b>LCS4</b>	Sideassistent - begge sider (VRU) Lovkrav ved nyregistrering fra 7. juli 2024	<input type="checkbox"/> <b>SBPRE-DS</b>	Seleforstrammer, førerstol
<input checked="" type="checkbox"/> <b>DAS-W</b>	Opmærksomhedsassistent Systemet overvåger chaufførens kørsel og lastvognens position i forhold til vognbanen og vejsiderne. Systemet kan genkende kørestilen hos en søvning eller uopmærksom chauffør og opfordrer den pågældende chauffør til at holde en pause.	<input type="checkbox"/> <b>PST-CF5</b>	Passagerstol, Komfort 5. Luftaffjedret, elopvarmet, sikkerhedssele i sædet.
<input type="checkbox"/> <b>Standardudstyr</b>		<input checked="" type="checkbox"/> <b>PST-STD2</b>	Passagerstol, standard. Uden luftaffjedring, sele i B-stolpe, justerbar lændestøtte.
<input type="checkbox"/> <b>Valgfrit udstyr</b>		<input type="checkbox"/> <b>SBPRE-PS</b>	Seleforstrammer, passager
		<input type="checkbox"/> <b>ARMRE-BB</b>	To armlæn på både fører- og passagerstol.
		<input type="checkbox"/> <b>ARMRE-DB</b>	To armlæn på førerstolen.

Førerhuse og drivlinjer beskrives mere detaljeret i separate datablade.

Kontakt din lokale Volvo forhandler for yderligere informationer om mulige varianter og kombinationer af disse.

Vi forbeholder os ret til ændringer i konstruktion og udstyr uden forudgående varsel. Specifikationerne kan variere fra land til land.

# MODELSERIE

## Ny FMX D11 6x2, Bogietrækker, Luft bag (T1A 01) FMX 62T T1A

<input type="checkbox"/> <b>ARMRE-PB</b>	To armlæn på passagerstolen.	<input type="checkbox"/> <b>INFOT-PK</b>	Fladskærmsforberedelse, over venstre dør (op til 19"). Tagantenne, antennestik, 3,5 mm jack stik til stereo over bilens anlæg og 12 volt udtag.
<input type="checkbox"/> <b>ARU-BAS</b>	Armlæn, vinylbetrukne.	<b>FØRERHUS, UDV.</b>	
<input type="checkbox"/> <b>ARU-LEA</b>	Armlæn, læderbetrukne.	<input type="checkbox"/> <b>EXTL-BAS</b>	Udvendig styling, standard.
<input checked="" type="checkbox"/> <b>FMAT-RUB</b>	Gummimåtter.	<input checked="" type="checkbox"/> <b>DGLAS-H</b>	Hærdet dørglas.
<input type="checkbox"/> <b>FMAT-TX2</b>	Tekstil og gummi måtter	<input type="checkbox"/> <b>DGLAS-L</b>	Lamineret dørglas.
<input checked="" type="checkbox"/> <b>LBK70</b>	Køje, nedre, 700 mm, fast	<input checked="" type="checkbox"/> <b>BUMP-HD</b>	Kraftig front kofanger FMX - leveres med integreret træktravers FH/FH16 - leveres med sort kølgrill og umalet kofanger.
<input type="checkbox"/> <b>MATL-FI</b>	Madras, 160 mm tyk springmadras, over 100 kg kropsvægt.	<input type="checkbox"/> <b>GUARD-EH</b>	Kraftig afskærmning af bundkar.
<input checked="" type="checkbox"/> <b>MATL-SF</b>	Madras, 160 mm tyk springmadras, op til 85-100 kg kropsvægt.	<input type="checkbox"/> <b>SIDEH-B</b>	Håndtag på
<input type="checkbox"/> <b>OLMAT-BA</b>	Rullemadras, basis.	<input type="checkbox"/> <b>SIDSTP-R</b>	Stige og trin i førerside
<input checked="" type="checkbox"/> <b>OLMAT-PR</b>	Rullemadras, premium.	<input type="checkbox"/> <b>BUGNET</b>	Insektnet foran køler.
<input type="checkbox"/> <b>TBK60F</b>	Køje, øvre, 600x1900 mm, opklappelig op til 52 grader afhængig af førerhus og valg af opbevaringsplads på førerhusets bagvæg	<input type="checkbox"/> <b>CTILT-P-E</b>	Førerhustip, elektrisk betjent. Tipvinkel 70°.
<input type="checkbox"/> <b>TBK70F</b>	Køje, øvre, 700x1900 mm, opklappelig op til 52 grader afhængig af førerhus og valg af opbevaringsplads på førerhusets bagvæg	<input checked="" type="checkbox"/> <b>CTILT-P-M</b>	Førerhustip, manuelt betjent. Tipvinkel 70°.
<input type="checkbox"/> <b>PH-CAB2</b>	Dieseldrevet kabinevarmer. Opvarmning af førerhuset via luft. Styres via timer (ikke ADR biler).	<input type="checkbox"/> <b>FCABS-A</b>	Førerhusaffjedring, luft for.
<input type="checkbox"/> <b>PH-ENGCA</b>	Dieseldrevet motor- og kabinevarmer. Opvarmning af førerhuset via bilens varmesystem - vandbaseret. Styres via timer (ikke ADR biler).	<input checked="" type="checkbox"/> <b>FCABS-M</b>	Førerhusaffjedring, mekanisk for.
<input type="checkbox"/> <b>PH-SS</b>	Kabinevarmer, korte stop	<input type="checkbox"/> <b>RCABS-A</b>	Førerhusaffjedring, luft bag.
<input type="checkbox"/> <b>SLCP-BAS</b>	Kontrolpanel ved køjen, basis (interiør lys, parkeringsvarmer, tagluge)	<input checked="" type="checkbox"/> <b>RCABS-M</b>	Førerhusaffjedring, mekanisk bag.
<input type="checkbox"/> <b>ETSB-F</b>	Opbevaring på motortunnel - forrest ovenpå	<input type="checkbox"/> <b>MIRFCPX</b>	Sidespejle, el-varme, el-manøvrerede og blindvinkelkamera i passagerside
<input type="checkbox"/> <b>ETSB-FR</b>	Opbevaring på motortunnel - forrest og bagest	<input type="checkbox"/> <b>MIRCMCP</b>	Sidekamera (erstatte standard og vidvinkel sidespejle) og blindvinkelkamera i passagerside
<input type="checkbox"/> <b>ETSB-FRS</b>	Opbevaring på motortunnel - forrest, bagest og i højre side	<input type="checkbox"/> <b>MIRCMS</b>	Sidekamera (erstatte standard og vidvinkel sidespejle)
<input type="checkbox"/> <b>ETSB-FS</b>	Opbevaring på motortunnel - forrest og i højre side	<input checked="" type="checkbox"/> <b>MIRCOMFX</b>	Sidespejle, el-varme, el-manøvrerede
<input type="checkbox"/> <b>ETSB-R</b>	Opbevaring på motortunnel - bagest	<input checked="" type="checkbox"/> <b>AMIR-F20</b>	Frontspejl monteret under solskærm, radius 200 mm.
<input type="checkbox"/> <b>ETSB-RS</b>	Opbevaring på motortunnel - bagest og i højre side	<input type="checkbox"/> <b>SUNV-H</b>	Udvendig solskærm.
<input type="checkbox"/> <b>ETSB-S</b>	Opbevaring på motortunnel - højre side	<input type="checkbox"/> <b>AD-ROOF</b>	Tagspoiler, lakeret i førerhusfarve.
<input type="checkbox"/> <b>RUS-BAS</b>	Standard opbevaringsrum på førerhusets bagvæg med jalousilåger, 154 liter (300 mm højt). På FM/FMX-dagførerhus dog 60 liter (300 mm højt).	<input type="checkbox"/> <b>AD-SIDEL</b>	Sidespoilere bag førerhus, lang. Lakeret i førerhusfarve.
<input type="checkbox"/> <b>RUS-HIG</b>	Stort opbevaringsrum på førerhusets bagvæg med jalousilåger, 245 liter (440 mm højt).	<input type="checkbox"/> <b>AD-SIDES</b>	Sidespoilere bag førerhus, kort. Lakeret i førerhusfarve.
<input type="checkbox"/> <b>REF-ICPK</b>	Forberedelse til køleskab	<input type="checkbox"/> <b>AD-CHASX</b>	Chassisskørter. Lakeret i førerhusfarve.
<input type="checkbox"/> <b>REFR-RUS</b>	28 liter køleskab i overskab på førerhusbagvæg.	<input type="checkbox"/> <b>ADCF-F</b>	Ekstra afviser på sideskørter
<input type="checkbox"/> <b>MICRO-PK</b>	Forberedelse til mikrobølgeovn i højre side over frontrude	<input checked="" type="checkbox"/> <b>HL-LED</b>	LED Forlygter Ledetal 25
<input type="checkbox"/> <b>BOTH-D</b>	Flaskeholder - centralt i instrumentpanel. Op til 1,5 liter flaske.	<input checked="" type="checkbox"/> <b>HL-CLEAN</b>	Forlygtevasker, højtryksspuling.
<input type="checkbox"/> <b>COFMA-PK</b>	Forberedelse til kaffemaskine	<input type="checkbox"/> <b>HLP-ST</b>	Afskærmning af forlygter, stål (FM og FH) og stål/plastik (FMX) EU godkendt.
<input checked="" type="checkbox"/> <b>INLI-BAS</b>	Interiørbelysning hvidt med blød overgang ved tænd og sluk. Ingen lysdæmper.	<input type="checkbox"/> <b>HLP-ST2</b>	Afskærmning af forlygter, med finmasket net ikke godkendt i Danmark.
<input type="checkbox"/> <b>INLI-NL</b>	Interiørbelysning hvidt med blød overgang ved tænd og sluk, samt rødt natlys.	<input checked="" type="checkbox"/> <b>UDRIVL</b>	Uden ekstra fjernlygter i forlygterne.
<input type="checkbox"/> <b>INLI-NLD</b>	Interiørbelysning hvidt med blød overgang ved tænd og sluk, samt rødt natlys og lysdæmper.	<input type="checkbox"/> <b>ASL-RF2</b>	Integrerede fjernlygter i globetrotterskilt - højt placeret. LED efter produktionsuge 21 2024
<input type="checkbox"/> <b>ARL-FLEX</b>	Læselampe med svanehals.	<input type="checkbox"/> <b>IDLAMP-A</b>	3 stk top lamper - orange. Centralt monteret.
<input checked="" type="checkbox"/> <b>RH-EE</b>	Uden taglugefunktion - fast tagluge i tonet glas (nøddugang)	<input type="checkbox"/> <b>IDLAMP-W</b>	3 stk top lamper - hvide. Centralt monteret.
<input type="checkbox"/> <b>RH-ER</b>	Tagluge forstærket i stål - nøddugang	<input type="checkbox"/> <b>IDLMPSW</b>	Kontakt til tre markeringslygter i førerhustagets midte, ej godkendt til brug i Danmark.
<input type="checkbox"/> <b>RH-ETR</b>	Tagluge - elektrisk/tonet glas/åbnes bag	<input type="checkbox"/> <b>BEACOA2F</b>	2 stk LED afmærkningslygter (roterende lysfunktion) placeret forrest på taget Monteret på konsol såfremt denne er ordret, alternativt på taget
<input type="checkbox"/> <b>RH-MTR</b>	Tagluge - manuel/tonet glas/åbnes bag	<input type="checkbox"/> <b>BEACOA2R</b>	2 stk LED afmærkningslygter (roterende lysfunktion) placeret bagest på taget Monteret på konsol såfremt denne er ordret, alternativt på taget
<input checked="" type="checkbox"/> <b>GLAS-TIN</b>	Tonede ruder.	<input type="checkbox"/> <b>BEACON-P</b>	Kabelforberedelse for rotorblink på førerhustag.
<input type="checkbox"/> <b>SWIND-BS</b>	Siderude, ekstra, begge sider.	<input type="checkbox"/> <b>BEACONA4</b>	4 stk. tagmonterede LED afmærkningslygter (roterende lysfunktion)
<input type="checkbox"/> <b>SWIND-PS</b>	Sidevindue bag, passagerside	<input type="checkbox"/> <b>CABPT-R1</b>	Kabelgennemføring i førerhustag, højre side.
<input type="checkbox"/> <b>AWIND-RF</b>	Fast bagrude		
<input type="checkbox"/> <b>VANMIR</b>	Spejl indvendig i centrale opbevaringsrum.		
<input type="checkbox"/> <b>AS-FUS</b>	Ekstra hylde i opbevaringsrum over forrude. Der leveres kun 1 hylde når der er monteret mikrobølgeovn i det ene opbevaringsrum.		
<input checked="" type="checkbox"/> <b>Standardudstyr</b>		<input type="checkbox"/> <b>Valgfrit udstyr</b>	

Førerhuse og drivlinjer beskrives mere detaljeret i separate datablade.

Kontakt din lokale Volvo forhandler for yderligere informationer om mulige varianter og kombinationer af disse.

Vi forbeholder os ret til ændringer i konstruktion og udstyr uden forudgående varsel. Specifikationerne kan variere fra land til land.

# MODELSERIE

## Ny FMX D11 6x2, Bogietrækker, Luft bag (T1A 01) FMX 62T T1A

<input type="checkbox"/> <b>CABPT-R2</b>	Kabelgennemføringer i førerhustag, begge sider.	<input type="checkbox"/> <b>WLC-H2W</b>	Arbejdslygter, 2 stk hvide LED, højt monteret bag førerhuset (ved tag)
<input type="checkbox"/> <b>SPOTP-F</b>	Forberedt for fjernlygter foran.	<input type="checkbox"/> <b>WLC-PKH</b>	Forberedelse (kabel og kontakt) til højt monterede arbejdslygter bag førerhuset.
<input type="checkbox"/> <b>SPOTP-R</b>	Forberedt for projektorer på taget.	<input type="checkbox"/> <b>WLC-PKL</b>	Forberedelse (kabel og kontakt) til lavt monterede arbejdslygter bag førerhuset.
<input type="checkbox"/> <b>SPOTP-RF</b>	Forberedt for fjernlygter foran og på taget.	<input type="checkbox"/> <b>WLC-PKLH</b>	Forberedelse (kabel og kontakt) til lavt og højt monterede arbejdslygter bag førerhuset.
<input type="checkbox"/> <b>ROS-JL</b>	Belysning i "Globetrotter"-skilt	<input checked="" type="checkbox"/> <b>ECBB-BAS</b>	Opbyggerel-central, uden opbyggermodul.
<input type="checkbox"/> <b>ROS-IL2</b>	Forberedelse for lys i globetrotterskilt - (knap til kontakt er bipakket)	<input type="checkbox"/> <b>ECBB-HIG</b>	Opbyggerel-central, med opbyggermodul (HIG) i førerhus. Antal udgange - 14 HIG (+24 ved aktiv) og 4 Low (stel ved aktiv)
<input type="checkbox"/> <b>ROS-ILP</b>	Forberedt for lys i tagskilt.	<input type="checkbox"/> <b>ECBB-MED</b>	Opbyggerel-central, med opbyggermodul (MED) i førerhus. Antal udgange - 7 HIG (+24 ved aktiv) og 4 Low (stel ved aktiv)
<input type="checkbox"/> <b>CSGN-FMX</b>	Globetrotterskilt FMX, monteret.	<input type="checkbox"/> <b>BBCHAS1</b>	Opbygger el-interface, 1 x 7-polet.
<input type="checkbox"/> <b>HORN-F1S</b>	Tryklufthorn bag kølergitter (Jericho).	<input type="checkbox"/> <b>BBCHAS3</b>	Opbygger el-interface, 3 x 7-polet.
<input type="checkbox"/> <b>HORN-R2S</b>	Kompressorhorn, to stk. monteret på tag.	<input type="checkbox"/> <b>BEPR-T2</b>	Elektrisk forberedelse til tip (med workremote)
<input type="checkbox"/> <b>ANT-CBR</b>	Antenne for walkie monteret på tag (højre side).	<input type="checkbox"/> <b>EXSTER</b>	Ekstern styring via BBM Fjernbetjening er ikke inkluderet Fjernbetjeningen skal være godkendt af Færdselsstyrelsen
<input type="checkbox"/> <b>ACCB-R-AP</b>	Tagbøjle, for- og bagkant samt midt.	<input type="checkbox"/> <b>TD-LED</b>	Trailer genkendelse, til diodebaglygter. Forudsætter et minimumsstrømforsyning på 500 mA og alle baglygter skal være diodelygter.
<input type="checkbox"/> <b>ACCB-R-F</b>	Tagbøjle, forkant.	<input type="checkbox"/> <b>AUXL-SPK</b>	Forberedelse til sneplovbelysning. Ledningsnet til ekstra forlygter og blinklygter.
<input type="checkbox"/> <b>ACCB-R-FM</b>	Tagbøjle, forkant og midt.	<input type="checkbox"/> <b>TAILPRE2</b>	Forberedelse til bagmonteret lift. (Betjening via workremote) Forberedelse til lift. Indeholder kontakt på instrumentbordet til lift, 3-leder kabel fra kontakten til chassisets bagende og et nyt ikon i instrumentbordet. Desuden strømkabel med 200A sikring frem til tilslutningsbordet.
<input type="checkbox"/> <b>ACCB-R-FR</b>	Tagbøjle, for- og bagkant.	<input type="checkbox"/> <b>TAILPREP</b>	Forberedelse til lift. Indeholder kontakt på instrumentbordet til lift, 3-leder kabel fra kontakten til chassisets bagende og et nyt ikon i instrumentbordet. Desuden strømkabel med 200A sikring frem til tilslutningspol på chassisrammen.
<input type="checkbox"/> <b>ACCB-R-M</b>	Tagbøjle, midt.	<input type="checkbox"/> <b>AESW2</b>	Ekstra kontakter, 2 stk.
<input type="checkbox"/> <b>ACCB-R-R</b>	Tagbøjle, bagkant.	<input type="checkbox"/> <b>AESW2PK</b>	Ekstra kontakter, plads til 4 stk.
<input type="checkbox"/> <b>ACCB-R-RM</b>	Tagbøjle, bagkant og midt.	<input type="checkbox"/> <b>AUXSW-4</b>	Forberedelse til 4 ekstra kontakter.
<input type="checkbox"/> <b>RFCAR-BC</b>	Holder til bagskærme, på førerhusbagvæg.	<b>SERVICES</b>	
<input type="checkbox"/> <b>LADDER</b>	Stige, monteret bag på førerhus i højre side.	<input checked="" type="checkbox"/> <b>TGW-4GWL</b>	Kommunikationsenhed (TGW-4GWL)
<input type="checkbox"/> <b>REFS-TW</b>	Reflekser til førerhus hvide, bipakket	<input type="checkbox"/> <b>FMS-PK</b>	Fleet Management System gateway
<input type="checkbox"/> <b>REFS-TY</b>	Reflekser til førerhus - bipakket, gule	<input type="checkbox"/> <b>DRUT1</b>	My Truck App - 1 års abonnement forudbetalt
<b>OPBYGNING</b>		<input type="checkbox"/> <b>DRUT2</b>	My Truck App - 2 år App til mobiltelefon downloades til IOS/Android og man kan herefter se status/styre funktioner indenfor 3 hovedområder. 1: Instrumentpanel - Brændstof, Adblue, kølervæske, sprinklervæske, motorolie, batteri og lys. 2: Klima anlæg - styre udstyr som parkeringsvarmer/parkeringskøler. 3: Alarm og låse - Låsestatus kan ses og man får besked såfremt at alarmer aktiveres. Kan ikke kombineres med ADR.
<input type="checkbox"/> <b>5WM-ASM</b>	Luftforskydelig underramme, Medium (50 mm over chassisramme). Anbefales ikke til anlægskørsel.	<input type="checkbox"/> <b>DRUT3</b>	My Truck App - 3 års abonnement forudbetalt
<input type="checkbox"/> <b>5WM-ISOM</b>	L-profil, ISO, Medium(50 mm over chassisramme).	<input type="checkbox"/> <b>DRUT4</b>	My Truck App - 4 års abonnement forudbetalt
<input type="checkbox"/> <b>5WM-L-PRO</b>	Montageprofil, Volvo L-profil (0 m over chassisramme).	<input type="checkbox"/> <b>DRUT5</b>	My Truck App - 5 års abonnement forudbetalt
<input type="checkbox"/> <b>5WM-MASM</b>	Manuel forskydelig underramme, Medium(50 mm over chassisramme). AP-mål er i bageste position.		
<input type="checkbox"/> <b>5WH150</b>	Drejeskammelhøjde 150 mm.		
<input type="checkbox"/> <b>5WH175</b>	Drejeskammelhøjde 173 mm.		
<input checked="" type="checkbox"/> <b>5WH185</b>	Drejeskammelhøjde 185 mm.		
<input type="checkbox"/> <b>5WH195</b>	Drejeskammelhøjde 195 mm.		
<input type="checkbox"/> <b>5WH200</b>	Drejeskammelhøjde 200 mm.		
<input type="checkbox"/> <b>5WH205</b>	Drejeskammelhøjde 205 mm.		
<input type="checkbox"/> <b>5WH210</b>	Drejeskammelhøjde 210 mm.		
<input type="checkbox"/> <b>5WH220</b>	Drejeskammelhøjde 220 mm.		
<input type="checkbox"/> <b>5WH230</b>	Drejeskammelhøjde 230 mm.		
<input type="checkbox"/> <b>5WT-FO14</b>	Drejeskammel, Fontaine. 150SP2 (presset stålplade).		
<input type="checkbox"/> <b>5WT-FO15</b>	Drejeskammel, Fontaine 3000 (støbejern).		
<input type="checkbox"/> <b>5WT-JO10</b>	Drejeskammel, JOST JSK36 (presset stålplade).		
<input type="checkbox"/> <b>5WT-JO8</b>	Drejeskammel, JOST JSK37 (støbejern)		
<input type="checkbox"/> <b>5WT-JO9</b>	Drejeskammel, JOST JSK42 (støbejern).		
<input type="checkbox"/> <b>5WT-SH</b>	Drejeskammel, SAF-Holland +GF+ SK-S 36.20 V (støbejern).		
<input type="checkbox"/> <b>5WLM-B</b>	Standard vedligeholdelse af drejeskammel. Uden plastmateriale på skammelplade/automatisk smøring		
<input type="checkbox"/> <b>5WLM-L</b>	Lav vedligeholdelse af drejeskammel. Plastmateriale på skammelplade		
<input type="checkbox"/> <b>5WL-S1</b>	Smøring af drejeskammel, låsesystem og topplade		
<input type="checkbox"/> <b>5WL-S2</b>	Smøring af drejeskammel, låsesystem.		
<input type="checkbox"/> <b>TCIND</b>	Kontrolsystem på tilkobling af sættevogn (højde, kongebolt og lås)		
<input checked="" type="checkbox"/> <b>RDECK</b>	Gangbro bag førerhus. 510 mm bred.		
<input type="checkbox"/> <b>RDECK-M</b>	Tredelt gangbro, to over rammen og en over batterikassen/tanken.		
<input type="checkbox"/> <b>SRWL-PK</b>	Forberedelse bak/arbejdslygter. Ledningsnet og 3 stillingsafbryder (tænd/sluk/bakgear)		
<input type="checkbox"/> <b>SWL-2RW</b>	2 stk. hvide LED arbejdslygter, bag (monteret i chassisrammehøjde)		
<input type="checkbox"/> <b>SWL-PK</b>	Forberedelse til sidevendt arbejdsbelysning. Ledningsnet og 2 stillingskontakt (on/off).		
<input checked="" type="checkbox"/> <b>WL-TA1W</b>	Arbejdslampe til drejeskammelbelysning på galge.		

Standardudstyr

Valgfrit udstyr

Førerhuse og drivlinjer beskrives mere detaljeret i separate datablade.

Kontakt din lokale Volvo forhandler for yderligere informationer om mulige varianter og kombinationer af disse.

Vi forbeholder os ret til ændringer i konstruktion og udstyr uden forudgående varsel.  
Specifikationer kan variere fra land til land.

# MODELSERIE

Ny FMX D11 6x2, Bogietrækker, Luft bag (T1A 01) FMX 62T T1A

---

Volvo Trucks. Driving Progress