

# MODELLSERIE:

FMX 6x2 Gass jevnlast luftfjæring FMX 62R TLA2

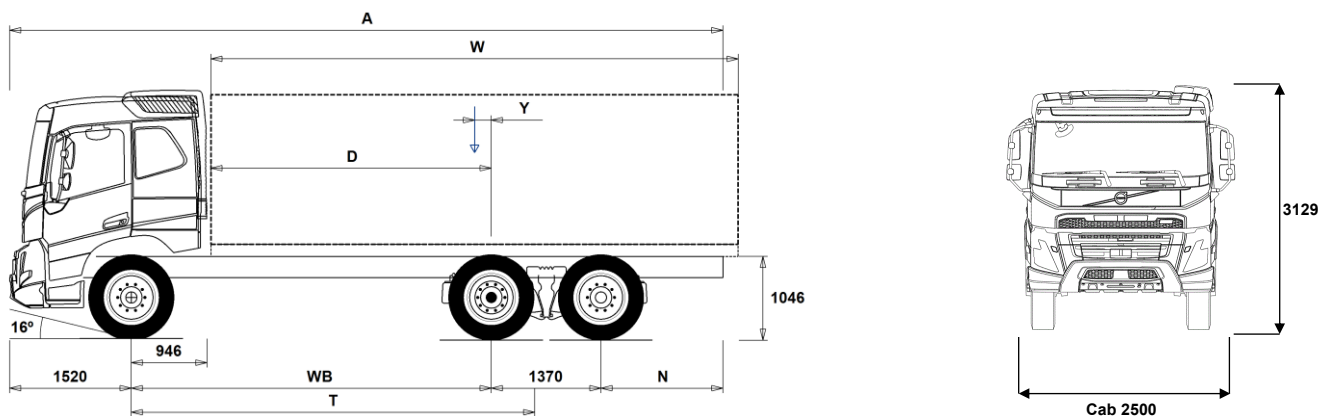

## Chassisdimensjoner [mm]

WB Akselavstand	4300	4600	4800	4900	5200
A Total chassislengde	9565	10015	10315	10465	10965
D Senter av bakaksel til forkant av påbygg	3304	3604	3804	3904	4204
N Bakre overheng (Min.)	825	825	825	825	1225
N Bakre overheng (Max.)	2375	2525	2625	2675	2875
T Teoretisk akselavstand	4841	5141	5341	5441	5741
Y Tyngdepunkt for last (Min.)	-6	18	35	45	71
Y Tyngdepunkt for last (Max.)	21	47	66	76	103
W Lengde påbygg (Min.)	6566	7113	7476	7657	8201
W Lengde påbygg (Max.)	6621	7172	7537	7719	8267

## Chassisvekter [kg]

Foraksel	5045	5080	5100	5105	5125
Boggi bak	3260	3270	3270	3275	3285
Egenvekt	8305	8350	8370	8380	8410
Nyttelast (inkludert påbygg, fører, drivstoff etc.)	17695	17650	17630	17620	17590

## Svingdiameter [mm]

Svingdiameter mellom fortauskanter	17600	18600	19200	19500	20500
Svingdiameter mellom vegger	19000	20000	20700	21000	21900

## Tillatte vekter [kg]

	Tillatt	Teknisk
Tillatt totalvekt	26000	26100
Tillatt vogntogvekt	0	44000
Foraksel	7100	7100
Boggi bak	19000	19000

## Viktige merknader

### Chassisdimensjoner

Førerhushøyde: +312 mm for CAB-HSLP.

D-målet inkluderer frigang foran på 50 mm og for jevnlastbiler også en hjelperamme på 100 mm.

Høyder kan variere  $\pm 20$  mm med bladfjærer og  $\pm 10$  mm med luftfjæring.

Alle dimensjoner er ved ubelastet chassis og eventuelle løpeaksler nede.

Anvendt chassishøyde: CHH-HIGH.

Ved vektberging er det anvendt maksimalt bakre overheng (N Max.) for den valgte akselavstanden.

Høydeendring med chassishøyde CHH-MED,FRAME266: 0 mm.

Vekt og dimensjoner er basert på følgende dekk:

Dekk på forakselen: 315/80R22.5

Dekk på drivakselen: 315/80R22.5

Dekk på løpe-/pusheraksel: 315/80R22.5

**Chassisvekter inkluderer olje, vann, AdBlue, 0 liter drivstoff, men ikke sjåfør. Egenvekt kan variere  $\pm 3\%$ .**

Svingdiameter er teoretisk beregnet Løpeaksel brukt: TA-FIXED.

Lovlige vekter kan variere fra land til land

For mer informasjon om vekter, inkludert vekten på tilleggsutstyr, kontakt din lokale Volvo-forhandler.

Bruk IKKE denne tegningen i forbindelse med påbygging. Bruk Volvos påbyggingsinstruksjoner og henvis til chassistegetning FMX62RTLA2.

# MODELLSERIE:

## FMX 6x2 Gass jevnlast luftfjæring FMX 62R TLA2

### Hovedkomponenter

- CHH-HIGH** Høy (normal) chassishøyde
  - CHH-MED** Medium chassishøyde
  - TA-HYSB2** Hydraulisk styrt løpeaksel med singelmonterte hjul, låst over 38 km/t
  - TAG-FIXD** Fast løpeaksel med tvillingmonterte hjul
  - TAG-FIXS** Fast løpeaksel med singelmonterte hjul
  - TAG-SSTE** Friksjonsstyrt løpeaksel med singelmonterte hjul
  - FMX-HSL6** Høyt førerhus FMX
  - FMX-LSL6**
  - FMX-SLP6** Langt førerhus FMX
  - G13S420A** Gassdrevet motor, Euro 6, 12,8 liter, 420 hk/309 kW, 2100 Nm
  - G13S460A** Gassdrevet motor, Euro 6, 12,8 liter, 460 hk/338 kW, 2300 Nm
  - G13S500A** Gassdrevet motor, Euro 6, 12,8 liter, 500 hk/368 kW, 2500 Nm
  - EBR-EPGC** Motorbrems med termostatstyrt mottrykksregulator for I-shift
  - EBR-VEB+** Volvo Engine Brake, VEB+, kombinert kompresjonsbrems og termostatstyrt mottrykksregulator
  - AT2612** I-Shift automatisert 12-trinns girkasse
  - AT2812** I-Shift automatisert 12-trinns girkasse
  - ATO2612** I-Shift automatisert 12-trinns girkasse med overdrive
  - ATO3112** I-Shift automatisert 12-trinns girkasse med overdrive
  - RSH1370F** Bakaksel med navreduksjon og differensialspærre
  - RSS1344F**
  - RSS1352B** Bakaksel med enkelutveksling og differensialspærre
  - RSS1370B** Bakaksel med enkelutveksling og differensialspærre
  - RSS1370C** Bakaksel med enkelutveksling og differensialspærre
- ### Pakker
- NCAP2024**
  - DRIV-EXT** Kjørepakke - Extended
  - DRIV-SEL** Kjørepakke
  - 1LVINFM** Førerhuspakke med 1 køye
  - 2LVINFM** Førerhuspakke med 2 køyer for FM
  - INFOHIGH** Info- og mediapakke. High
  - SAFE-EXT** Sikkerhetspakke - Extended
  - SAFE-SEL** Sikkerhetspakke - Selected
- ### Chassis
- FST-AIR** Luftfjæring foran
  - FST-PAR** Parabelfjæring foran, normal stivhet
  - FST-PL1**
  - FSLs-BAS** Standard vandring på luftfjæret foraksel (hev-senk)
  - FSLs-HI** Lang vandring på luftfjæret foraksel for containerbil (hev-senk max 9t)
  - FAL10.0** Tillatt last foraksel 10,0 tonn
  - FAL7.1** Tillatt last foraksel 7,1 tonn
  - FAL7.5** Tillatt last foraksel 7,5 tonn
  - FAL8.0** Tillatt last foraksel 8,0 tonn
  - FAL8.5** Tillatt last foraksel 8,5 tonn
  - FAL9.0** Tillatt last foraksel 9,0 tonn
  - FSTAB** Krenningsstabilisator foran, normal stivhet
  - FSTAB2** Krenningsstabilisator foran, medium stivhet
  - FSTAB3** Krenningsstabilisator foran, stiv
  - RAL19** Tillatt last akselkombinasjon 19 tonn, boggifordeling 11,5/7,5 tonn
  - RAL20.5** Tillatt last akselkombinasjon 20,5 tonn, boggifordeling 13,0/7,5 tonn
  - RAL22.5** Tillatt last akselkombinasjon 22,5 tonn
  - RAL23** Tillatt last akselkombinasjon 23 tonn
  - RSTAB2** Krenningsstabilisator bak, medium stivhet
  - RSTAB3** Krenningsstabilisator bak, stiv
  - RALIM105** Akseltrykkbegrensere på første bakre drivaksel 10.5 tonn
  - RALIM115** Akseltrykkbegrensere på første bakre drivaksel 11.5 tonn
  - RALIM15** Akseltrykkbegrensere på første bakre drivaksel 15 tonn
  - RALIM20** Akseltrykkbegrensere på første bakre drivaksel 20 tonn
- ASF-DL1** Luftfjæring med 1 kjørehøyde
  - ASF-DL3** Luftfjæring med 3 kjørehøyder
  - ACTST-TO** Aktiv styring
  - ASFE-BAS** Volvo Dynamic Steering - standard
  - ASFE-OG** Volvo Dynamic Steering - med stabilitetsassistent
  - ASFE-PO** Volvo Dynamic Steering - med personlig innstilling og stabilitetsassistent
  - ASFE-PS** Volvo Dynamic Steering - med personlig innstilling
  - PSS-SING** Enkelt styresystem
  - PSP-VAR** Pumpe til servostyring med variabel mengde
  - EBS-MED** EBS medium versjon med bl.a. følgende funksjoner: Brake Blending, temperaturvarsling, momentkontroll, automatisk differensialspærre, bakkestarthjelp, varsel ved slitte bremseklosser, bremsehjelp, bremseovervåking samt lagring av status og historikk
  - RST-AIR** Luftfjæring bak
  - RST-AIR4** Luftfjæring bak med øket stivhet
  - RST-AIR6** Luftfjæring bak (belger for varmt klima)
  - SUSPL-EC** Elektronisk nivåregulering for luftfjæring
  - FRAME266** Utvendig høyde på rammeprofil 266 mm
  - FRAME300** Utvendig høyde på rammeprofil 300 mm
  - FST7070** Tykkelse på rammeprofil 7.0 mm liv og 7.0 mm flens
  - FST8080** Tykkelse på rammeprofil 8.0 mm liv og 8.0 mm flens
  - FIL-EEEB** Ramme med innerline fra motor til bak bakaksel/boggi
  - FIL-EEEF** Ramme med innerline fra motor til rammeslutt
  - FIL-TXEB** Ramme med innerline fra girkasse til bak bakaksel/boggi
  - FIL-TXEF** Ramme med innerline fra girkasse til rammeslutt
  - BBOX-L** Batterikasse på venstre side
  - 2BAT210C** 2 AGM-batterier med kapasitet 210 Ah
  - 2BATT170** 2 batterier med kapasitet 170 Ah
  - 2BATT225** 2 batterier med kapasitet 225 Ah
  - BATTAMP** Amperemeter
  - BATTIND** Indikator for batterilading
  - ADR1** ADR-tilpassing med 1 hovedstrømbryter
  - ADR2** ADR-tilpassing med 2 hovedstrømbrytere
  - MSWI-A** Hovedstrømbryter for ADR
  - MSWI-R** Hovedstrømbryter med fjernkontroll
  - R170A71** 170 liters alu-tank i høyre side, Ø710  
Minimumsvolum 170l  
Maksimalt volum 170l
  - ADTP-R** AdBlue tank på høyre side
  - ADB064** AdBlue plasttank 64 liter, diameter 710 mm, D-formet
  - ADB112** AD-BLUE tank 112 Liter
  - FCAP-L** Låsbart diesel- og AdBlue-tankklokk
  - FUFF-AS** Beskyttelse mot søl av drivstoff
  - FUFF-ATS** Beskyttelse mot tyveri og søl av drivstoff
  - LGAS155** 155 kg gasstank på venstre side
  - LGAS205** 205 kg gasstank på venstre side
  - ESH-LEFT** Horisontal lyddemper, utblåsing venstre side
  - ESH-REAR** Horisontal lyddemper, utblåsing bakover
  - ESH-RIGH** Horisontal lyddemper, utblåsing høyre side
  - HS-NAR** Smalt varmedeksel
  - WHC-FIX2** 2 faste stoppeklosser
  - WHC-FOL2** 2 sammenleggbare stoppeklosser
  - WHCP-F** Stoppeklosser plassert på fremre del av bilen
  - WHCP-R** Stoppeklosser plassert på bakre del av bilen
  - WHCP-T** Stoppeklosser bipakket
  - CHAIN-S** Snøkjettinger fra fabrikk
  - HOOK-SC** Kjettingkroker

Standardutstyr

Tilvalgsutstyr

For mer detaljert informasjon om førerhus- og drivlinjeutstyr, se separate datablad.

For alle mulige tilvalg og utstyrskombinasjoner, kontakt din Volvo-forhandler, som kan lage en spesifikasjon som møter dine behov.

Fabrikkens forbeholder seg retten til endringer i konstruksjon og utstyr uten forutgående varsel. Spesifikasjonene kan variere fra land til land.

# MODELLSERIE:

## FMX 6x2 Gass jevnlast luftfjæring FMX 62R TLA2

■ <b>TOWF-HD1</b>	Ett slepefeste foran i heavy duty versjon	□ <b>INFLAHOS</b>	Løs luftfylleslange
□ <b>TOWMBRH</b>	Høyt montert trekkbjelke i senter av ramme med D-verdi = 190 kN	□ <b>GAUGE-TP</b>	Dekktrykkmåler
□ <b>TOWMBRL1</b>	Lavt montert trekkbjelke	<b>Utrustning drivlinje</b>	
□ <b>TOWMBRL2</b>	Lavt undermontert trekkbjelke i framflyttet posisjon	□ <b>TRAP-HD</b>	Girkasse med forsterket rangehus i stål
□ <b>TOWMBRL3</b>	Lavt undermontert trekkbjelke i langt framflyttet posisjon	■ <b>DRM-BE</b>	Kjøremodus, økonomi og standard (balansert)
□ <b>TOWMBRM</b>	Medium montert trekkbjelke i høyde med nedre rammefflens	□ <b>DRM-E</b>	Kjøremodus, økonomi
□ <b>RFEC-L</b>	Rammeavslutning kappet i underkant for kjerretilkobling	□ <b>PVT-MAP</b>	I-See med optimering av drivstofforbruk via GPS-opplysninger
■ <b>RFEC-S</b>	Rett bakre rammeavslutning	■ <b>PVT-MTM</b>	I-See med fartstilpasning og optimering av drivstofforbruk via GPS-opplysninger
□ <b>RFEC-U</b>	Rammeavslutning kappet i overkant for tippåbygg	■ <b>CRUIS-E</b>	Konstantfartholder med Eco-roll, I-cruise og rattknapper
□ <b>C-RI4040</b>	Tilhengerkobling Ringfeder RF4040A G-150, D-verdi = 137 kN, Dc = 92 kN, V = 40 kN, øye = 40 mm	□ <b>CRUIS-E5</b>	I-Torque konstantfartholder med intelligent momentregulering (kun i E modus)
□ <b>C-RI4045</b>	Tilhengerkobling Ringfeder RF4045A G-150, D-verdi = 137 kN, øye = 40 mm	□ <b>AMSO-AUT</b>	Manuell giring i automat + kickdown for I-shift
□ <b>C-RI5050</b>		□ <b>AVO-ENH</b>	I-shift programvare for anlegg/tømmerkjøring
□ <b>C-RO400G</b>	Tilhengerkobling Rockinger 400 G-150, D-verdi = 130 kN, Dc = 90 kN, V = 35 kN, øye = 40 mm	□ <b>APF-ENH</b>	Utvidede kraftuttaksfunksjoner for I-shift
□ <b>C-VBG520</b>		□ <b>RET-TH</b>	Retarder for manuell girkasse og I-shift
□ <b>C-VBG795</b>		□ <b>TC-MAO</b>	Oljekjøler for mekanisk girkasse, normal ytelse, luft/olje
□ <b>TOWR-ONE</b>	Ett slepefeste bak	□ <b>TC-MAOH2</b>	Oljekjøler for mekanisk girkasse, ekstra høy ytelse, luft/olje
□ <b>TREL-PK</b>	Forberedt for el-kontakt tilhenger	□ <b>2COM1100</b>	2-sylindret luftkompressor, kapasitet 1100 l/min.
□ <b>TREL14</b>	14-polet VBG el-kontakt for tilhenger	■ <b>2COMP900</b>	2-sylindret luftkompressor, kapasitet 900 l/min.
□ <b>TREL15</b>	15-polet ADR-godkjent el-kontakt for tilhenger	□ <b>CLU-AIRC</b>	Luftkompressor med automatisk inn- og utkobling
□ <b>TREL7</b>	7-polet el-kontakt for tilhenger	■ <b>AIRIN-HI</b>	Høyt luftinntak
■ <b>TREL7-7</b>	Dobbel 7-polet el-kontakt for tilhenger (UADR)	□ <b>AIRIN-LO</b>	Lavt luftinntak på bakvegg førerhus
□ <b>TBC-DUO</b>	Duomatic bremsetilkobling for tilhenger	□ <b>ACL1ST-S</b>	Luftinntak med primær- og sekundærfilter
□ <b>TBC-EC</b>	EU bremsetilkobling for tilhenger	■ <b>24A110BL</b>	Generator, 110 Ampere med LIN kommunikasjon
□ <b>TRBR-STA</b>	Stasjonær tilhengerbremskontroll	□ <b>24A150BL</b>	Generator, 150 Ampere med LIN kommunikasjon
□ <b>TRB-STRE</b>	Automatisk aktivering av tilhengerbrems i lav hastighet for å unngå saksing	□ <b>24A180BL</b>	Generator, 180 Ampere med LIN kommunikasjon
□ <b>RUP-FOLD</b>	Innfellbar underkjøringsbeskyttelse bak i aluminium	□ <b>24AL110B</b>	Generator 110 Ampere
□ <b>RFEND-B</b>	Bakskjermer med avtagbar topp	□ <b>24AL150B</b>	Generator 150 Ampere
□ <b>RFEND-T</b>	Bakskjermer for transport av chassis	■ <b>FUEFE2LW</b>	Motormontert dobbelt stort drivstoffilter med vannavskiller
□ <b>RFH-BAS</b>	Normal høyde på bakskjermer	■ <b>EST-AID</b>	Startelement
□ <b>RFH-HIG</b>	Høyest mulig høyde på bakskjermer	□ <b>220EBH15</b>	Elektrisk motorvarmer 220V, 1,5 kW
□ <b>RFH-LOW</b>	Lavest mulig høyde på bakskjermer	□ <b>PTER-DIN</b>	Bakmontert koblingsuavhengig motorkraftuttak med hunnkobling DIN 5462
□ <b>AUXATNK</b>	Ekstra lufttank	□ <b>PTR-D</b>	Girkassemontert kraftuttak for hydraulikkpumpe, lav utveksling, maks effekt 150 kW, maks moment 1000 Nm
□ <b>ATANK-AL</b>	Aluminium lufttank	□ <b>PTR-DH</b>	Girkassemontert kraftuttak for hydraulikkpumpe, høy utveksling, maks effekt 100 kW, maks moment 600 Nm
■ <b>ATANK-ST</b>	Stål lufttank	□ <b>PTR-DM</b>	Girkassemontert kraftuttak for hydraulikkpumpe, medium utveksling, maks effekt 100 kW, maks moment 600 Nm
□ <b>REST-RUP</b>	Reflekterende konturmerking på bakre underkjøringshinder	□ <b>PTR-F</b>	Girkassemontert kraftuttak med flens, lav utveksling, maks effekt 150 kW, maks moment 1000 Nm
□ <b>TL-LED</b>	LED baklys	□ <b>PTR-FH</b>	Girkassemontert kraftuttak med flens, høy utveksling, maks effekt 100 kW, maks moment 600 Nm
■ <b>BLIGHT-E</b>	Nødbremselys	□ <b>PTR-FL</b>	Girkassemontert kraftuttak med flens, lav utveksling, maks effekt 100 kW, maks moment 600 Nm
<b>Felger og dekk</b>			
□ <b>RT-AL</b>	Børstede aluminiumfelger med standard hull på alle aksler	□ <b>PTRD-D</b>	Dobbel girkassemontert kraftuttak for 2 hydraulikkpumper, høy utveksling, maks effekt 90 kW, maks moment 550 Nm
□ <b>RT-AL1</b>		□ <b>PTRD-D1</b>	Dobbel girkassemontert kraftuttak med flens og for hydraulikkpumpe, høy utveksling, maks effekt 90 kW, maks moment 550 Nm
□ <b>RT-AL1DU</b>		□ <b>PTRD-D2</b>	Dobbel girkassemontert kraftuttak med 2 flenser og for hydraulikkpumpe, høy utveksling, maks effekt indre/ytre aksel 100/90 kW, maks moment 1000/550 Nm
□ <b>RT-ALDP</b>	Dura Bright aluminiumfelger med standard hull på alle aksler	□ <b>PTRD-F</b>	Girkassemontert kraftuttak med flens, høy utveksling, maks effekt 90 kW, maks moment 550 Nm
□ <b>RT-ALDPA</b>	Dura Bright aluminiumfelger med forsenkede hull på alle aksler (samme bolter som stålfelger)	□ <b>HPG-F101</b>	Girkassemontert hydraulikkpumpe Parker F1-101
□ <b>RT-ALDU</b>	Børstede aluminiumfelger med forsenkede hull på alle aksler (samme bolter som stålfelger)	□ <b>HPG-F41</b>	Girkassemontert hydraulikkpumpe Parker F1-41
■ <b>RT-STEEL</b>	Stålfelger på alle aksler	□ <b>HPG-F51</b>	Girkassemontert hydraulikkpumpe Parker F1-51
□ <b>WCAP</b>	Hjulcapsler	□ <b>HPG-F61</b>	Girkassemontert hydraulikkpumpe Parker F1-61
□ <b>SPWT-D</b>	Reservehjul lik drivhjul	□ <b>HPG-F81</b>	Girkassemontert hydraulikkpumpe Parker F1-81
□ <b>SPWT-F</b>	Reservehjul lik forhjul	<b>Førerhus innvendig og kjøreapplikasjoner</b>	
□ <b>SWCP-R</b>	Reservehjulholder på høyre side bak bakaksel		
□ <b>SWCP-T</b>	Reservehjulholder transportmontert		
□ <b>SWCP-TP</b>	Reservehjulholder transportmontert på toppen av rammen		
□ <b>JACK-12T</b>	Jekk, 12 tonn		
□ <b>JACK-15T</b>	Jekk, 15 tonn		
□ <b>JACK-20T</b>	Jekk, 20 tonn		
■ <b>TOOLKIT</b>	Komplett verktøysett		

■ Standardutstyr

□ Tilvalgsutstyr

For mer detaljert informasjon om førerhus- og drivlinjeutstyr, se separate datablad.

For alle mulige tilvalg og utstyrskombinasjoner, kontakt din Volvo-forhandler, som kan lage en spesifikasjon som møter dine behov.

Fabrikken forbeholder seg retten til endringer i konstruksjon og utstyr uten forutgående varsel. Spesifikasjonene kan variere fra land til land.

# MODELLSERIE:

## FMX 6x2 Gass jevnlast luftfjæring FMX 62R TLA2

<input checked="" type="checkbox"/> <b>STWPOS-L</b>	Venstrestyrt	<input type="checkbox"/> <b>DST-CF5</b>	Førerstol komfort med luftfjæring, oppvarming og integrert belte
<input type="checkbox"/> <b>STWPOS-R</b>	Høyrestyrt	<input type="checkbox"/> <b>DST-CF6</b>	Førerstol komfort med luftfjæring, oppvarming, ventilasjon og integrert belte
<input type="checkbox"/> <b>STWM-LE</b>	Skinnratt	<input type="checkbox"/> <b>DST-LUX1</b>	Førerstol lux med luftfjæring, oppvarming, ventilasjon, integrert belte og elektrisk justering med minnefunksjon for 3 stolinnstillinger
<input checked="" type="checkbox"/> <b>STGW-AD2</b>	Rattjusteiring med tilting	<input type="checkbox"/> <b>SBD-RED</b>	Røde sikkerhetsseler på fører og passasjerside
<input type="checkbox"/> <b>STGW-ADJ</b>	Rattjusteiring uten tilting	<input type="checkbox"/> <b>SBPRE-DS</b>	Sikkerhetsbelte med beltestrammer for førerstol
<input type="checkbox"/> <b>AIRBAG</b>	Kollisjonspute i rattet	<input type="checkbox"/> <b>PST-CF5</b>	Passasjerstol komfort med luftfjæring, oppvarming og integrert belte
<input checked="" type="checkbox"/> <b>DRC-AMI</b>	Automatisk og manuell regenerering av dieselpartikkelfilter	<input type="checkbox"/> <b>PST-STD2</b>	Passasjerstol i standardversjon
<input type="checkbox"/> <b>DRC-AUTO</b>	Helautomatisk regenerering av dieselpartikkelfilter	<input type="checkbox"/> <b>SBPRE-PS</b>	Sikkerhetsbeltestrammer for passasjerstol
<input checked="" type="checkbox"/> <b>1DAYDIG4</b>	Fartskriver, digital (Siemens) versjon 4.1. (krav ved registrering fra 21/8-2023)	<input type="checkbox"/> <b>ARMRE-BB</b>	2 armlener på begge stoler
<input type="checkbox"/> <b>ARSL</b>	Ekstra hastighetsbegrenser aktivert via bryter på dashbord	<input type="checkbox"/> <b>ARMRE-DB</b>	2 armlener på førerstol
<input type="checkbox"/> <b>SPEED-DU</b>	2-trinns hastighetsbegrenser	<input type="checkbox"/> <b>ARMRE-PB</b>	2 armlener på passasjerstol
<input checked="" type="checkbox"/> <b>ESP-BAS1</b>	Elektronisk stabilitetskontroll-pakke 1 (ESP) for kjøretøykombinasjoner med singel trailer, multi-trailere med ABS/EBS eller enkeltkjøretøy/kjøretøykombinasjoner med normal tyngdepunktshøyde i lastet versjon.	<input type="checkbox"/> <b>ARU-BAS</b>	Trekk på armlener i vinyl
<input type="checkbox"/> <b>ESPC-RO</b>	Bryter for å styre ESP-funksjoner (standard/reduert/frakoblet)	<input type="checkbox"/> <b>ARU-LEA</b>	Trekk på armlener i skinn
<input type="checkbox"/> <b>HWSS-ACB</b>	Kollisjonsvarsling med adaptiv konstantfartholder og nødbremning	<input checked="" type="checkbox"/> <b>FMAT-RUB</b>	Gummimatter
<input checked="" type="checkbox"/> <b>HWSS-FCB</b>	Kollisjonsvarsling med ordinær konstantfartholder og nødbremning	<input type="checkbox"/> <b>FMAT-T2E</b>	Tekstilmatter og gummimatter med høye kanter
<input checked="" type="checkbox"/> <b>LSS-DW</b>	Kjørefeltvarsler	<input type="checkbox"/> <b>FMAT-TX2</b>	Tekstilmatter og gummimatter
<input type="checkbox"/> <b>LSS-DW3</b>	Kjørefeltvarsler med korrigerende av styring (active lane keeping assist)	<input checked="" type="checkbox"/> <b>LBK70</b>	Fast nedre køye 700 mm bred
<input checked="" type="checkbox"/> <b>LCS4</b>	Feltskifteassistent- begge sider (VRU)	<input type="checkbox"/> <b>MATL-FI</b>	Madrass for sjåførvekt > 100 kg
<input type="checkbox"/> <b>LCS5</b>		<input checked="" type="checkbox"/> <b>MATL-SF</b>	Madrass for sjåførvekt 85-100 kg
<input checked="" type="checkbox"/> <b>DAS-W</b>	Sjåførvarselassistent	<input type="checkbox"/> <b>MATL-SO</b>	Madrass for sjåførvekt < 85 kg
<input type="checkbox"/> <b>RESENS-W</b>	Regnsensor	<input type="checkbox"/> <b>OLMAT-BA</b>	Basis overmadrass
<input checked="" type="checkbox"/> <b>CU-ECC</b>	Aircondition med elektronisk temperaturkontroll	<input type="checkbox"/> <b>OLMAT-PR</b>	Premium overmadrass
<input type="checkbox"/> <b>CU-ECC2</b>	Aircondition med elektronisk temperaturkontroll, sensor for luftkvalitet og karbonfilter	<input type="checkbox"/> <b>TBK60F</b>	Fast øvre køye, 600x1900 mm bred, oppfellbar opp til 52 grader (avhengig av førerhusversjon)
<input checked="" type="checkbox"/> <b>IGT-BUT</b>	Tenningsbryter nøkkelfri	<input type="checkbox"/> <b>TBK70F</b>	Fast øvre køye, 700x1900 mm bred, oppfellbar opp til 52 grader (avhengig av førerhusversjon)
<input checked="" type="checkbox"/> <b>IMMOBIL</b>	Startsperre	<input type="checkbox"/> <b>PH-CAB2</b>	Parkeringsvarmer for førerhus
<input type="checkbox"/> <b>ALARM-B</b>	Innbruddsalarm for førerhus	<input type="checkbox"/> <b>PH-ENGCA</b>	Parkeringsvarmer for motor og førerhus
<input type="checkbox"/> <b>ALARM-E</b>	Innbruddsalarm for førerhus og påbygg/trailer	<input type="checkbox"/> <b>PH-SS</b>	Rastvarmer for førerhus
<input type="checkbox"/> <b>ISUNS-BS</b>	Innvendig sidesolskjerm på fører- og passasjerside	<input type="checkbox"/> <b>SLCP-BAS</b>	Basisutgave av kontrollpanel ved køye
<input checked="" type="checkbox"/> <b>ISUNS-DS</b>	Innvendig sidesolskjerm på førerside	<input type="checkbox"/> <b>SAFE</b>	Safe ved enden av køye
<input type="checkbox"/> <b>ISUNF-B</b>	Innvendig solskjerm uten speil	<input type="checkbox"/> <b>ETSB-F</b>	Fremre oppbevaringsboks på motortunnel
<input type="checkbox"/> <b>ISUNF-MD</b>	Innvendig solskjerm med speil på førerside	<input type="checkbox"/> <b>ETSB-FS</b>	Fremre og høyre oppbevaringsboks på motortunnel
<input type="checkbox"/> <b>ISUNF-RE</b>	Elektrisk solgardin integrert i fronthylle	<input type="checkbox"/> <b>ETSB-S</b>	Oppbevaringsboks på motortunnel høyre side
<input checked="" type="checkbox"/> <b>ISUNF-RM</b>	Manuell solgardin integrert i fronthylle	<input type="checkbox"/> <b>RUS-BAS</b>	Øvre oppbevaringsrom bak i førerhus 154 liter (300 mm høyde)
<input type="checkbox"/> <b>ADFS</b>	2 ekstra DIN-utsparinger i fronthylle	<input type="checkbox"/> <b>RUS-HIG</b>	Øvre oppbevaringsrom bak i førerhus 245 liter (440 mm høyde)
<input checked="" type="checkbox"/> <b>BUPALARM</b>	Ryggevarsler	<input type="checkbox"/> <b>TABLE</b>	Foldbart og høydejusterbart bord montert på skuff under køye
<input type="checkbox"/> <b>RTOLL-PK</b>	Forberedt for vegbetalingssystem	<input type="checkbox"/> <b>REF-ICPK</b>	Forberedt for kjøleboks på motortunnel
<input type="checkbox"/> <b>LOADIND</b>	Elektronisk lastindikator	<input type="checkbox"/> <b>REFR-RUS</b>	28 liters kjøleboks montert i skap på bakvegg
<input type="checkbox"/> <b>REMC-MF</b>	Multifunksjons fjernkontroll for bruk utenfor førerhus	<input type="checkbox"/> <b>MICRO-PK</b>	Forberedt for mikrobølgeovn
<input checked="" type="checkbox"/> <b>FIREXT3N</b>	Brannslucker 3 kg	<input type="checkbox"/> <b>BOTH-D</b>	Flaskeholder i midtseksjon av dashbord
<input checked="" type="checkbox"/> <b>WARNEST</b>	Refleksvest	<input type="checkbox"/> <b>COFMA-PK</b>	Forbedret for kaffetrakter
<input checked="" type="checkbox"/> <b>AIDKIT</b>	Førstehjelpkit med plaster, rensekulter, kompresser, elastiske bandasjer, pustemaske, hansker og saks	<input checked="" type="checkbox"/> <b>INLI-BAS</b>	Hvit interiørbelysning med myk av/på-funksjon
<input type="checkbox"/> <b>WARNLAMP</b>	Flyttbar varselampe med batterier	<input type="checkbox"/> <b>INLI-NL</b>	Hvit og rød interiørbelysning med myk av/på-funksjon
<input type="checkbox"/> <b>LAMP-IN</b>	Lommelykt/inspeksjonslampe	<input type="checkbox"/> <b>INLI-NLD</b>	Hvit og rød interiørbelysning med myk av/på-funksjon samt dimmer
<input type="checkbox"/> <b>BULBKIT</b>	Lyspære- og sikringssett	<input type="checkbox"/> <b>ARL-FLEX</b>	2 fleksible leselamper
<input checked="" type="checkbox"/> <b>WRITEPAD</b>	Skriveplate.	<input checked="" type="checkbox"/> <b>RH-EE</b>	Uten takluke med takvindu i farget sikkerhetsglass som nødutgang for FH
		<input type="checkbox"/> <b>RH-ER</b>	Takluke forsterket i stål - nødutgang
		<input type="checkbox"/> <b>RH-ETR</b>	Elektrisk betjent takluke i farget glass med åpning i bakkant for FH
		<input type="checkbox"/> <b>RH-MTR</b>	Manuelt betjent takluke i farget glass med åpning i bakkant for FH

### Førerhusfasiliteter

- Standardutstyr  Tilvalgsutstyr

For mer detaljert informasjon om førerhus- og drivlinjeutstyr, se separate datablad.

For alle mulige tilvalg og utstyrskombinasjoner, kontakt din Volvo-forhandler, som kan lage en spesifikasjon som møter dine behov.

Fabrikken forbeholder seg retten til endringer i konstruksjon og utstyr uten forutgående varsel. Spesifikasjonene kan variere fra land til land.

# MODELLSERIE:

## FMX 6x2 Gass jevnlast luftfjæring FMX 62R TLA2

■ <b>GLAS-TIN</b>	Farget glass i rutene	□ <b>CSGN-FMX</b>	FMX-dekal i skiltkasse
□ <b>SWIND-BS</b>	Ekstra sidevindu på begge sider	■ <b>HORN-F1S</b>	Ett en-tone trykkluftthorn bak deksel i front
□ <b>SWIND-PS</b>	Ekstra sidevindu på passasjerside	□ <b>HORN-R2S</b>	To forkrommede en-tone trykkluftthorn montert på tak
□ <b>AWIND-RF</b>	Bakrute	□ <b>ANT-CBR</b>	Takmontert antenne for kommunikasjonsradio
□ <b>VANMIR</b>	Innvendig speil	□ <b>ACCBR-AP</b>	Fremre, midtre og bakre takbrakett
□ <b>AS-FUS</b>	2 ekstra hyller i fremre øvre sjalusiskap	□ <b>ACCBR-F</b>	Fremre takbrakett
□ <b>INFOT-PK</b>	Forberedt for TV-montering inkludert antenne, uttak, brakett og kabler	□ <b>ACCBR-FM</b>	Fremre og midtre takbrakett
		□ <b>ACCBR-FR</b>	Fremre og bakre takbrakett
		□ <b>ACCBR-M</b>	Midtre takbrakett
		□ <b>ACCBR-R</b>	Bakre takbrakett
		□ <b>ACCBR-RM</b>	Midtre og bakre takbrakett
		□ <b>REFS-TW</b>	Bipakket reflekterende hvit konturmerking for førerhus
		□ <b>REFS-TY</b>	Bipakket reflekterende gul konturmerking for førerhus
<b>Førerhus utvendig</b>		<b>Forberedelse påbygg</b>	
■ <b>EXTL-BAS</b>	Standard eksteriorfinish (grå innsteg, støtfanger, spoiler under støtfanger, speilhus og solskjerm)	□ <b>SRWL-PK</b>	Forberedt for arbeidslys på chassis, bryter med 3 posisjoner (på/av/auto-revers)
■ <b>DGLAS-H</b>	Herdet glass i dørvinduer	□ <b>SWL-2FW</b>	2 hvite H3 70W arbeidslys på chassis bak førerhus, bryter med 2 posisjoner (på/av)
□ <b>DGLAS-L</b>	Laminert glass i dørvinduer	□ <b>SWL-2RW</b>	2 hvite H3 70W arbeidslys bak på chassis, bryter med 2 posisjoner (på/av)
■ <b>BUMP-HD</b>	Støtfanger foran i heavy duty versjon	□ <b>SWL-4W</b>	4 hvite H3 70W arbeidslys bak førerhus + bak på chassis, bryter med 2 posisjoner (på/av)
□ <b>GUARD-EH</b>	Beskyttelsesdeksel for kjølerør og bunnpanne	□ <b>SWL-PK</b>	Forberedt for arbeidslys på chassis, bryter med 2 posisjoner (på/av)
■ <b>BUGNET</b>	Insektnett foran radiator	□ <b>WL-CHPK</b>	Forberedt for arbeidslys på chassis med bryter og kabel
□ <b>CTILT-P-E</b>	Elektrisk pumpe for førerhustipping	□ <b>WLC-H2W</b>	2 hvite 70W høyt monterte arbeidslamper på bakvegg førerhus
■ <b>CTILT-P-M</b>	Manuell pumpe for førerhustipping	□ <b>WLC-PKCH</b>	Forberedt for arbeidslamper montert på chassis
□ <b>FCABS-A</b>	Luftfjæring foran på førerhus	□ <b>WLC-PKH</b>	Forberedt for høyt monterte arbeidslamper på bakvegg førerhus
■ <b>FCABS-M</b>	Mekanisk fjæring foran på førerhus	□ <b>WLC-PKL</b>	Forberedt for lavt monterte arbeidslamper på bakvegg førerhus
□ <b>RCABS-A</b>	Luftfjæring bak på førerhus	□ <b>WLC-PKLH</b>	Forberedt for lavt og høyt monterte arbeidslamper på bakvegg førerhus
■ <b>RCABS-M</b>	Mekanisk fjæring bak på førerhus	□ <b>ECBB-BAS</b>	El-sentral for påbygg uten påbyggmodul
□ <b>MIRCFPCX</b>	Sidespeil, el-varme, el-manøvrert med blindsonekamera på passasjerside	□ <b>ECBB-HIG</b>	El-sentral for påbygg med påbyggmodul
□ <b>MIRCMCP</b>	Sidekamera (erstatte standard og vidvinkel sidespeil) og blindsonekamera i passasjerside	■ <b>ECBB-MED</b>	El-sentral for påbygg med påbyggmodul (11 utganger)
□ <b>MIRCMS</b>	Sidekamera (erstatte standard og vidvinkel sidespeil)	□ <b>BBCHAS1</b>	En 7-polet elektrisk påbyggerkontakt
■ <b>MIRCOPFX</b>	Robuste el-oppvarmede og regulerte speil inkl. nærsikt- og vidvinkelspeil på passasjerside FMX	■ <b>BBCHAS3</b>	Tre 7-polede elektriske påbyggerkontakter
■ <b>AMIR-F20</b>	Nærsiktspeil foran, speilradius 200 mm	□ <b>BEPR-T2</b>	Forberedt for tipp operert via Work Remote
□ <b>SUNV-H</b>	Utvendig solskjerm	□ <b>EXSTER</b>	Ekstern styring via BBM
□ <b>AD-ROOF</b>	Takspoiler	■ <b>TD-LED</b>	Tilhengergjenkjenning med LED-sensor for diodelycter. Lyktestyringsmodulen (LCM) på lastebilen gjenkjenner at tilhengeren har diodelycter og lyset på tilhengeren vil bli styrt korrekt uten feilmeldinger.
□ <b>AD-SIDES</b>	Korte sidespoilere i bakkant av førerhus	□ <b>FBA-BTF</b>	Lave fremre påbyggfester for vridningsfleksible jevnlastpåbygg
□ <b>HL-BHID2</b>	Bi-Xenon hovedlys	□ <b>FBA-BTSF</b>	Lave fremre påbyggfester for semi-fleksible påbygg med hensyn til vridning
■ <b>HL-LED</b>	LED Hovedlys	■ <b>HBA-FSFB</b>	Hull for fleksible og semi-fleksible påbyggfester
■ <b>HL-LED3</b>	LED Hovedlys med adaptive fjernlys	□ <b>HBA-SB</b>	Hull for stive påbyggfester
□ <b>HBDA-A</b>	Automatisk nedblending av fjernlys	□ <b>RBA-T2</b>	Nedre påbyggfester bak for hjelperamme
■ <b>HL-CLEAN</b>	Høytrykkspylerer for hovedlys	□ <b>CRANEPK1</b>	Forberedt for kran opp til 10 tonnmeter
□ <b>HLP-ST</b>	Beskyttelse av hovedlys i stål	□ <b>CRANEPK2</b>	Forberedt for kran opp til 20 tonnmeter
□ <b>ASL-RF2</b>	2 Hella H11 70W ekstra fjernlys i skiltkasse	□ <b>CRANEPK4</b>	Forberedt for kran opp til 40 tonnmeter
□ <b>ASL-RFPK</b>	Forberedt for ekstralys i skiltkasse	□ <b>AUXL-SPK</b>	Forberedt for brøytebelys og ekstra retningsnallys med bryter og kabel
□ <b>IDLAMP-W</b>	3 stk. hvite identifikasjonslys på førerhustak	□ <b>TAILPRE2</b>	Forberedt for bakløyter operert via Work Remote
□ <b>IDLMPSW</b>	Bryter for ID-lamper på tak	□ <b>TAILPREP</b>	Forberedt for bakløyter
□ <b>BEACOA2F</b>	2 roterende orange varsellamper foran på førerhustak	□ <b>AESW2</b>	2 ekstra brytere for påbygg (merket AUX1 / AUX2)
□ <b>BEACOA2R</b>	2 roterende orange varsellamper bak på førerhustak	□ <b>AESW2PK</b>	2 ekstra brytere for påbygg (merket AUX1 / AUX2) + 4 umerkede brytere uten kabling
□ <b>BEACON-P</b>	Forberedt for varsellamper på førerhustak med bryter	□ <b>AUXSW-4</b>	Ledningsopplegg fra el-sentral påbygg for 4 ekstra brytere i dashboard
□ <b>BEACONA4</b>	4 roterende orange varsellamper på førerhustak, 2 foran og 2 bak		
□ <b>CABPT-R1</b>	1 kabelgjennomføring i førerhustak		
■ <b>CABPT-R2</b>	2 kabelgjennomføringer i førerhustak		
□ <b>SPOTP-F</b>	Forberedt for ekstralys i front, maks 280W		
□ <b>SPOTP-R</b>	Forberedt for ekstralys på førerhustak, maks 280W		
□ <b>SPOTP-RF</b>	Forberedt for ekstralys i front og på førerhustak, maks 2 x 280W		
□ <b>ROS-IL</b>	Belysning i skiltkasse		
□ <b>ROS-IL2</b>			
□ <b>ROS-ILP</b>	Forberedt for belysning i skiltkasse		

■ Standardutstyr

□ Tilvalgsutstyr

For mer detaljert informasjon om førerhus- og drivlinjeutstyr, se separate datablad.

For alle mulige tilvalg og utstyrskombinasjoner, kontakt din Volvo-forhandler, som kan lage en spesifikasjon som møter dine behov.

Fabrikken forbeholder seg retten til endringer i konstruksjon og utstyr uten forutgående varsel. Spesifikasjonene kan variere fra land til land.



# MODELLSERIE:

FMX 6x2 Gass jevnlast luftfjæring FMX 62R TLA2

---

- **DRUT1** My Truck abonnement - 1 år (App til bla. start av varmer og tilgang til bildata. Ikke for ADR)
- **DRUT2** My Truck abonnement - 2 år (App til bla. start av varmer og tilgang til bildata. Ikke for ADR)
- **DRUT3** My Truck abonnement - 3 år (App til bla. start av varmer og tilgang til bildata. Ikke for ADR)
- **DRUT4** My Truck abonnement - 4 år (App til bla. start av varmer og tilgang til bildata. Ikke for ADR)
- **DRUT5** My Truck abonnement - 5 år (App til bla. start av varmer og tilgang til bildata. Ikke for ADR)
- **TSRS** Skiltgjenkjenning (godkjent iht lovkrav fra 7. juli 2024)