

MODELSERIE

Ny FMX D13 6x2, Langt chassis, Luft bag (T3A 01) FMX 62R T3A

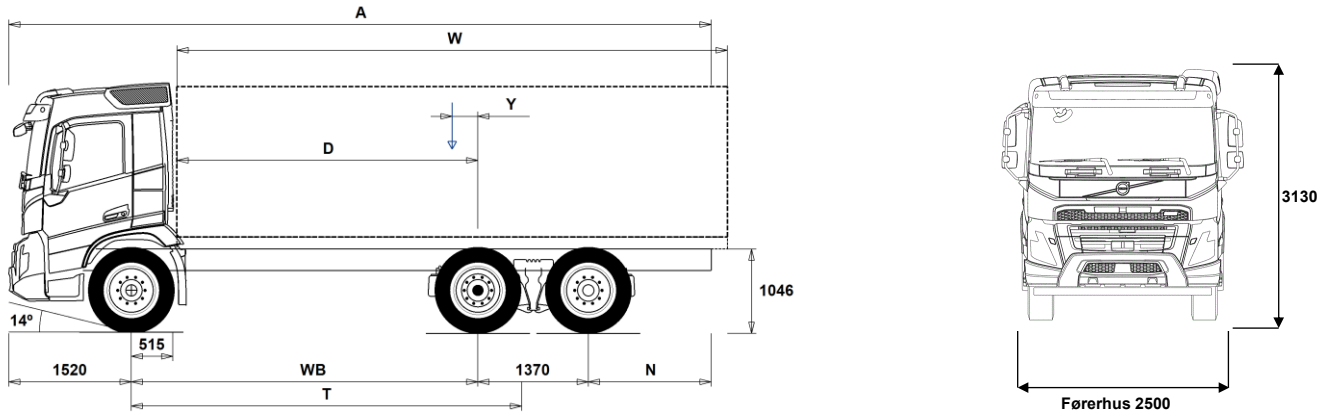

Chassisdimensioner [mm]

WB Akselafstand	3500	3700	3900	4300	4600	4800	4900	5200	5600	6000
A Total chassislængde	8315	8615	8915	9565	10015	10315	10465	10965	11565	12215
D Centrum af bagaksel til forkant opbygning	2935	3135	3335	3735	4035	4235	4335	4635	5035	5435
N Bagerste overhæng (Min.)	825	825	825	825	825	825	825	1225	1225	1225
N Bagerste overhæng (Maks.)	1925	2025	2125	2375	2525	2625	2675	2875	3075	3325
T Teor. WB	4041	4241	4441	4841	5141	5341	5441	5741	6141	6541
Y Tyngdepunkt for last (Min.)	15	41	67	117	154	179	193	232	279	329
Y Tyngdepunkt for last (Maks.)	37	64	91	143	182	208	222	263	312	365
W Opbygningens længde (Min.)	5796	6142	6488	7184	7706	8053	8226	8744	9445	9915
W Opbygningens længde (Maks.)	5839	6187	6536	7236	7762	8111	8285	8807	9512	9915

Chassisvægte [kg]

Foraksel	4435	4445	4455	4485	4505	4515	4515	4525	4550	4570
Bogie	2935	2945	2955	3000	3030	3040	3050	3070	3105	3150
Egenvægt	7370	7390	7410	7485	7535	7555	7565	7595	7655	7720
Nyttelast (inkl. opbygning, fører, brændstof, etc.)	18630	18610	18590	18515	18465	18445	18435	18405	18345	18280

Vendediameter [mm]

Vendediameter, målt ved vejbane	15000	15700	16300	17600	18600	19200	19500	20500	21800	23100
Vendediameter, målt mellem to vægge	16500	17100	17800	19000	20000	20700	21000	21900	23200	24500

Vægte [kg]

	Lovlige	Tekniske
Totalvægt lastvogn	26000	26100
Vogntogsvægt	44000	44000
Foraksel	7100	7100
Bogie	19000	19000

Noter

Chassisdimensioner

Førerhushøjde: +328 mm for CAB-HSLP, -262 mm for CAB-LDAY, -262 mm for CAB-LSLP, +16 mm for CAB-SLP.

Forakselcentrum til bagkant på førerhus: +431 mm for CAB-HSLP og CAB-SLP, -69 mm for CAB-LDAY, +425 mm for CAB-LSLP.

D-målet inkluderer frigang på 50 mm samt for lange chassis en hjælperamme på 100 mm.

Højder kan variere ± 20 mm ved bladfedre og ± 10 mm ved luftaffjedring.

Alle dimensioner er ved ubelastet chassis og evt. løbeaksel sænket. Anvend chassishøjde: CHH-HIGH.

Ved vægtberegningerne er der regnet med det maksimale chassisoverhæng bag (N Maks.) for den valgte akselafstand.

Højde ændring med chassis højde CHH-MED, FRAME266: 0 mm.

Chassisvægte inkluderer olie, vand, AdBlue, 0 liter brændstof og ingen chauffør. Egenvægt kan variere ± 3%.

Vendediameterne er teoretisk beregnede. Løbeaksel: TA-FIXED.

Lovlige vægte kan variere fra land til land.

For mere detaljeret vægtinformation samt vægt af evt. ekstraudstyr, kontakt din lokale Volvo forhandler.

Anvend IKKE denne tegning ved opbygning af chassiset. Der henvises til Volvos opbygningsinstruktioner samt til chassistegetning FMX62RT3A.

Vægte og dimensioner er baseret på følgende dæk:

Dæk, foraksel:	315/80R22.5
Dæk, drivaksel:	315/80R22.5
Dæk, løbe/pusheraksel:	315/80R22.5

MODEL SERIE

Ny FMX D13 6x2, Langt chassis, Luft bag (T3A 01) FMX 62R T3A

ANVENDELSE		
<input type="checkbox"/> RC-ROUGH	Landevej- og anlægskonfiguration (RC-ROUGH)	<input type="checkbox"/> D13C460
<input type="checkbox"/> RC-SMOOT	Landevejskonfiguration (RC-SMOOT)	<input type="checkbox"/> D13C500
<input type="checkbox"/> GARB-PRE	Forberedelse til renovationsbil	<input type="checkbox"/> D13C540
<input type="checkbox"/> SWAPBODY	Vekselladsopbygning	<input checked="" type="checkbox"/> D13K420
<input type="checkbox"/> TIPP-PRE	Tipbilsforberedelse.	<input type="checkbox"/> D13K460
<input checked="" type="checkbox"/> UNIFORM	Standard chassis.	<input type="checkbox"/> D13K500
<input type="checkbox"/> D13K540		<input type="checkbox"/> D13K540
HOVEDKOMPONENTER		<input checked="" type="checkbox"/> DIESEL
<input type="checkbox"/> CHH-HIGH	Chassishøjde - Standard (CHH-HIGH)	<input type="checkbox"/> DIESEL-B
<input type="checkbox"/> CHH-MED	Chassishøjde - Medium (CHH-MED)	<input type="checkbox"/> EBR-EPG
<input type="checkbox"/> TA-HYSBS	El-hydraulisk styret løbeaksel med enkeltmonterede dæk.	<input type="checkbox"/> EBR-EPGC
<input type="checkbox"/> TAG-FIXD	Fast løbeaksel m. tvillingmonterede dæk.	<input type="checkbox"/> EBR-VEB+
<input checked="" type="checkbox"/> TAG-FIXS	Fast løbeaksel m. enkeltmonterede dæk.	<input checked="" type="checkbox"/> AT2612
<input type="checkbox"/> TAG-SSTE	Selvstyrende løbeaksel m. enkeltmonterede dæk.	<input type="checkbox"/> ATO2612
<input type="checkbox"/> FMX-CREW	Mandskabskabine - forberedelse (kræver fritekst Kundetilpasning)	<input type="checkbox"/> PT2606
<input checked="" type="checkbox"/> FMX-DAY6	Dagførerhus	<input type="checkbox"/> SPO2812
<input type="checkbox"/> FMX-HSL6	Globetrotter-Førerhus	<input type="checkbox"/> ASO-C
<input type="checkbox"/> FMX-LDA6	Dagførerhus med lavt tag	<input type="checkbox"/> ASO-ULC
<input type="checkbox"/> FMX-LSL6	Langt førerhus med lavt tag	<input type="checkbox"/> RSH1370F
<input type="checkbox"/> FMX-SLP6	Langt førerhus	<input type="checkbox"/> RSS1344C
<input type="checkbox"/> EU3	Emissionsniveau Euro 3. Euro 3 kan ikke nyindregistreres efter 1. oktober 2006.	<input checked="" type="checkbox"/> RSS1352A
<input type="checkbox"/> EU5EEV	Emissionsniveau EEV (Enhanced Environmentally friendly Vehicle), SCR	<input type="checkbox"/> RSS1370A
<input type="checkbox"/> EU5SCR-M	Emissionsniveau Euro 5, SCR.	<input type="checkbox"/> RSS1370B
<input checked="" type="checkbox"/> EU6SCR	Emissionsniveau Euro 6, med SCR (katalysator med AdBlue) og EGR (recirkulation af udstødningsgasserne). Partikelfilter og Slip katalysator Diesel i henhold til EN590, maks. 10 ppm Svovl og Biodiesel maks. B10	<input type="checkbox"/> PTO-HT16
<input checked="" type="checkbox"/> D13S420A	Motor, 13 liter, 420 hk, 2100 Nm - EGR, Partikelfilter, SCR, Slipcat - (Fuelface) 6-cylindret, 13-liter dieselmotor - EGR, Partikelfilter, SCR, Slipcat Effekt v. 1404-1700 o/min.: 309 kW (420 hk). Moment v. 905-1400 o/min.: 2100 Nm	<input type="checkbox"/> PTO-HT20
<input type="checkbox"/> D13S460A	Motor, 13 liter, 460 hk, 2300 Nm - EGR, Partikelfilter, SCR, Slipcat - (Fuelface) 6-cylindret, 13-liter dieselmotor - EGR, Partikelfilter, SCR, Slipcat Effekt v. 1404-1700 o/min.: 338 kW (460 hk). Moment v. 945-1400 o/min.: 2300 Nm	PAKKER
<input type="checkbox"/> D13S500A	Motor, 13 liter, 500 hk, 2500 Nm - EGR, Partikelfilter, SCR, Slipcat - (Fuelface) 6-cylindret, 13-liter dieselmotor - EGR, Partikelfilter, SCR, Slipcat Effekt v. 1404-1700 o/min.: 368 kW (500 hk). Moment v. 980-1400 o/min.: 2500 Nm	<input type="checkbox"/> FP-D13
<input type="checkbox"/> D13S540A	Motor, 13 liter, 540 hk, 2600 Nm - EGR, Partikelfilter, SCR, Slipcat - (Fuelface) 6-cylindret, 13-liter dieselmotor - EGR, Partikelfilter, SCR, Slipcat Effekt v. 1458-1700 o/min.: 397 kW (540 hk). Moment v. 1000-1400 o/min.: 2600 Nm	<input type="checkbox"/> DRIV-EXT
<input type="checkbox"/> D13A400	D13A400, 6-cylindret, 13-liter dieselmotor. Effekt v.1450-1800 o/min.: 294 kW (400 hk). Moment v.1050-1400 o/min.: 2000 Nm.	<input type="checkbox"/> DRIV-SEL
<input type="checkbox"/> D13A440	D13A440, 6-cylindret, 13-liter dieselmotor. Effekt v.1500-1800 o/min.: 324 kW (440 hk). Moment v.1050-1400 o/min.: 2200 Nm.	<input type="checkbox"/> 1LIVINFM
<input type="checkbox"/> D13A480	D13A480, 6-cylindret, 13-liter dieselmotor. Effekt v.1500-1800 o/min.: 353 kW (480 hk). Moment v.1050-1400 o/min.: 2400 Nm.	
<input type="checkbox"/> D13A520	D13A520, 6-cylindret, 13-liter dieselmotor. Effekt v.1500-1800 o/min.: 382 kW (520 hk). Moment v.1050-1450 o/min.: 2500 Nm.	
<input type="checkbox"/> D13C380	Motor, 13 liter, 380 hk, 1900 Nm - SCR	
<input type="checkbox"/> D13C420	D13C420, 6 cylindret, 13-liter dieselmotor, Effekt v. 1400-1900 o/min. : 309 kW (420 hk). Moment v. 1000-1400 o/min.: 2100 Nm.	
<input checked="" type="checkbox"/> Standardudstyr		
<input type="checkbox"/> Valgfrit udstyr		

Førerhuse og drivlinjer beskrives mere detaljeret i separate datablade.

Kontakt din lokale Volvo forhandler for yderligere informationer om mulige varianter og kombinationer af disse.

Vi forbeholder os ret til ændringer i konstruktion og udstyr uden forudgående varsel. Specifikationerne kan variere fra land til land.

MODEL SERIE

Ny FMX D13 6x2, Langt chassis, Luft bag (T3A 01) FMX 62R T3A

<input type="checkbox"/> 2LIVINFM	Indretning 2 (2 køjer)	<input type="checkbox"/> ASFE-PO	Volvo Dynamisk Styring - med personlig indstilling og stabilitetsassistent
<input checked="" type="checkbox"/> INFOHIGH	Informationspakke - høj 12" dynamisk hoveddisplay med 3 instrument views (Standard, Fokus og last) 9" touch sidedisplay Voicekontrol (Alexa - engelsk, tysk, fransk, italiensk og spansk) Mulighed for at håndtere op til 8 kameraer (kræver ekstra interface) Bluetooth interface - understøtter tilkobling af 2 telefon samtidig Internet forbindelse kan oprettes via tethering - Bluetooth, Wi-Fi eller USB Lydanlæg 4x25 watt med følgende media funktioner radio, USB og Bluetooth Multisprogsudgave med frit valg mellem 33 sprog.	<input type="checkbox"/> ASFE-PS	Volvo Dynamisk Styring - med personlig indstilling
<input type="checkbox"/> SAFE-EXT	Sikkerhedspakke - Extended	<input checked="" type="checkbox"/> PSS-SING	Servostyring, enkeltkreds.
<input type="checkbox"/> SAFE-SEL	Sikkerhedspakke - Selected	<input checked="" type="checkbox"/> PSP-FIX	Servostyringspumpe med fast volumen.
<input type="checkbox"/> OFFROADD	Anlægspakke - dagførerhus	<input type="checkbox"/> PSP-VAR	Servostyringspumpe med variabel volumen.
<input type="checkbox"/> OFFROADS	Anlægspakke - langt førerhus (sovekabine)	<input type="checkbox"/> PSP-VAR2	Servostyringspumpe med variabel volumen og elektronisk styring
<input type="checkbox"/> CHASPAC	Chassispakning til langt chassis Fyklisvævn, bagskærme, forsikrings (2. foraksel), beslag til fastgørelse af opbygning og LED baglygter,	<input checked="" type="checkbox"/> EBS-MED	EBS medumpakke. Blokeringsfri bremser, bakkestarthjælp, brake assistant, traction control, styring af spærredifferentiale, overvågning af bremseslitage med advarsel m.m.
CHASSIS LAYOUT			
<input type="checkbox"/> FST-AIR	Forfjedre, luft inkl. støddæmpere.	<input type="checkbox"/> RST-AIR	Bagfjedre, luft.
<input checked="" type="checkbox"/> FST-PAR	Forfjedre, parabel (standard)	<input type="checkbox"/> RST-AIR4	Bagfjedre, luft med større bæreevne.
<input type="checkbox"/> FST-PAR3	Forfjedre, parabel/stiv	<input type="checkbox"/> RST-AIR6	
<input type="checkbox"/> FSLs-BAS	Standard vandring af affjedring på foraksel	<input checked="" type="checkbox"/> SUSPL-EC	Niveauregulering med bærbar kontrolenhed i førerhuset.
<input type="checkbox"/> FSLs-HI	Lang vandring af affjedring på foraksel	<input checked="" type="checkbox"/> FRAME266	Rammehøjde (udvendig) 266 mm
<input type="checkbox"/> FAL10.0	Teknisk forakseltryk 10.000 kg.	<input type="checkbox"/> FRAME300	Rammehøjde (udvendig) 300 mm
<input checked="" type="checkbox"/> FAL7.1	Teknisk forakseltryk 7.100 kg.	<input type="checkbox"/> FST7070	Rammetykkelse - 7 mm i krop/7 mm i flange. Farve grå (Sea Wolf Blue 1042)
<input type="checkbox"/> FAL7.5	Teknisk forakseltryk 7.500 kg.	<input checked="" type="checkbox"/> FST8080	Rammetykkelse - 8 mm i krop/8 mm i flange. Farve grå (Sea Wolf Blue 1042)
<input type="checkbox"/> FAL8.0	Teknisk forakseltryk 8.000 kg.	<input type="checkbox"/> FIL-EEEB	Innerliner, fra bagenden af motoren til afslutning af bogie.
<input type="checkbox"/> FAL8.5	Teknisk forakseltryk 8.500 kg.	<input type="checkbox"/> FIL-EEEF	Innerliner, fra bagenden af motoren til rammeende.
<input type="checkbox"/> FAL9.0	Teknisk forakseltryk 9.000 kg.	<input type="checkbox"/> FIL-TXEB	Innerliner, fra gearkassetværjbjelke til afslutning på bogie.
<input checked="" type="checkbox"/> FSTAB	Krængningsstabilisator, standard/for.	<input type="checkbox"/> FIL-TXEF	Innerliner, fra gearkassetværjbjelke til afslutning på chassisrammen.
<input type="checkbox"/> FSTAB2	Krængningsstabilisator, medium kraftig/for.	<input checked="" type="checkbox"/> BBOX-L	Batterikasse på chassisets venstre side - L=850 mm. (afstand mellem konsoller på chassisramme)
<input type="checkbox"/> FSTAB3	Krængningsstabilisator, ekstra kraftig/for.	<input type="checkbox"/> BATS-D	Batterisystem - dobbelt kredsløb. 2 forbrugsbatterier og 2 startbatterier. Anbefales til biler med stort energiforbrug herunder biler med parkeringskøler.
<input checked="" type="checkbox"/> RAL19	Teknisk bagakseltryk 19.000 kg.	<input checked="" type="checkbox"/> BATS-S	Batterisystem - enkelt kredsløb 2 batterier (anvendes både som start og forbrugsbatteri). Anbefales ikke til biler med parkeringskøler.
<input type="checkbox"/> RAL20.5	Teknisk bagakseltryk 20.500 kg.	<input type="checkbox"/> 2BAT210B	2 batterier, kapacitet 210 Ah. GEL type.
<input type="checkbox"/> RAL22.5	Teknisk bagakseltryk 22.500 kg.	<input checked="" type="checkbox"/> 2BAT210C	2 batterier, kapacitet 210 Ah. AGM.
<input type="checkbox"/> RAL23	Teknisk bagakseltryk 23.000 kg.	<input checked="" type="checkbox"/> BATTAMP	Batteriindikator standard (spænding og strøm).
<input checked="" type="checkbox"/> RSTAB2	Krængningsstabilisator bag, medium kraftig (niveau 2).	<input type="checkbox"/> BATTIND	Batteriindikator med ekstra information om ladetilstand (bla. GEL batterier)
<input type="checkbox"/> RSTAB3	Krængningsstabilisator bag, trin 3, kraftig.	<input type="checkbox"/> ADR1	ADR udrustning. Hovedafbryder er placeret i batteriskab og kan betjenes via kontakt i instrumentpanel. (ADR godkendt fartsrigger, timerfunktion på oliefyler er deaktiveret...)
<input type="checkbox"/> RALIM10	Aksseltryksbegrænser på drivaksel, 10,0 tons.	<input type="checkbox"/> ADR2	ADR udrustning, Betjening af hovedafbryder i instrumentpanel og bag på førerhus. (ADR godkendt fartsrigger, timerfunktion på oliefyler er deaktiveret...)
<input type="checkbox"/> RALIM105	Hastighedsafhængig aksseltryksbegrænser på drivaksel, 10,5 tons.	<input type="checkbox"/> MSWI-A	Hovedafbryder, ADR.
<input checked="" type="checkbox"/> RALIM115	Aksseltryksbegrænser på drivaksel, 11,5 tons. Kan øges med 30 % svarende til ca. 15 t op til 30 km/t. Denne funktion er i overensstemmelse med EU-Direktiv 1997/27 3.5.1. Bogieakslens sænkes automatisk når hastigheden overstiger 30 km/t.	<input type="checkbox"/> MSWI-C	Hovedafbryder, manuel.
<input type="checkbox"/> RALIM15	Aksseltryksbegrænser på drivaksel, 15,0 tons. (må ikke anvendes på veje hvor Færdselsloven gælder)	<input checked="" type="checkbox"/> MSWI-R	Hovedafbryder, fjernbetjent. Standard fjernbetjening, Work Remote og My Truck
<input type="checkbox"/> RALIM20	Aksseltryksbegrænser på drivakslen, 20,0 tons. (Norges bogie - må ikke anvendes på veje hvor Færdselsloven gælder)	<input checked="" type="checkbox"/> R330A71	330 liters D-format brændstoftank, alu, højre side, Ø710 mm. Min. tankvolumen 255l Max. tankvolumen 885l
<input type="checkbox"/> RALIM95	Aksseltryksbegrænser på drivaksel, 9,5 tons.	<input checked="" type="checkbox"/> UL-FUEL	Uden brændstoftank i venstre side. Min. tankvolumen 160l Max. tankvolumen 730l
<input checked="" type="checkbox"/> ASF-DL1	Luftaffjedring, 1 kørehøjde.	<input type="checkbox"/> ADTP-L	AdBlue-tank, venstre side.
<input checked="" type="checkbox"/> ASF-DL3	Luftaffjedring, 3 kørehøjder.	<input checked="" type="checkbox"/> ADTP-R	AdBlue-tank, højre side.
<input type="checkbox"/> ACTST-TO	Volvo Dynamic Steering (VDS) Med elektrisk motor monteret på styrehus som giver ekstra moment til reduktion af nødvendig kraft for drejning af rat. Giver mere direkte styring og reducerer styrekraften med op til 85 %.	<input type="checkbox"/> ADB048	AdBlue tank, 48 liter L=300 mm. Designet til D56 tanke.
<input type="checkbox"/> ASFE-BAS	Volvo Dynamisk Styring - standard	<input checked="" type="checkbox"/> ADB064	AdBlue tank, 64 liter L=300 mm. Designet til D71 tanke.
<input type="checkbox"/> ASFE-OG	Volvo Dynamisk Styring - med stabilitetsassistent	<input type="checkbox"/> ADB068	AdBlue tank, 68 liter L=400 mm. Designet til D56 tanke.
		<input type="checkbox"/> ADB083	AdBlue tank, 83 liter L=500 mm. Designet til D56 tanke.
		<input type="checkbox"/> ADB090	AdBlue tank, 90 liter L= 400 mm. Designet til D71 tanke.

Standardudstyr

Valgfrit udstyr

Førerhuse og drivlinjer beskrives mere detaljeret i separate datablade.

Kontakt din lokale Volvo forhandler for yderligere informationer om mulige varianter og kombinationer af disse.

Vi forbeholder os ret til ændringer i konstruktion og udstyr uden forudgående varsel.
Specifikationer kan variere fra land til land.

MODEL SERIE

Ny FMX D13 6x2, Langt chassis, Luft bag (T3A 01) FMX 62R T3A

<input type="checkbox"/> ADB100	AdBlue tank, 100 liter L=400 mm. Designet til D71 tanke.	<input checked="" type="checkbox"/> TRBR-STA	Aktivering af bremsere på trailer (kontrol af sammenkobling).
<input type="checkbox"/> ADB112	AdBlue tank, 112 liter L=500 mm. Designet til D71 tanke.	<input type="checkbox"/> TRB-STRE	ESP vogntogsbremse. Elektronisk styret afbremsning af sættevogn/påhængsvogn, således at saksning undgås.
<input type="checkbox"/> ADTC-BF	AdBlue-tank, skinnende afskærmning. (malet Silver Metallic 1725).	<input type="checkbox"/> RUP-FOLD	Foldbar underkøringssværm bag, udført i aluminium.
<input checked="" type="checkbox"/> FCAP-L	Aflåseligt tankdæksel.	<input type="checkbox"/> RFEND-B	Heldækkende lavtmonterede bagskærme med aftagelig top.
<input checked="" type="checkbox"/> FUFF-AS	Brændstoftilførsel uden tyverisikring	<input type="checkbox"/> RFEND-T	Bagskærme, kun til transport
<input type="checkbox"/> FUFF-ATS	Brændstoftilførsel med tyverisikring	<input type="checkbox"/> RFH-BAS	Bagskærmhøjde optimeret til dækstørrelse, rammehøjde, lovkrav, eventuel drejeskammel etc.
<input type="checkbox"/> ESH-LEFT	Vandret lyddæmper, understøtning til venstre.	<input type="checkbox"/> RFH-HIG	Bagskærmhøjde hævet mest muligt under hensyntagen til lovgivning.
<input checked="" type="checkbox"/> ESH-REAR	Vandret lyddæmper, understøtning bagud/nedad.	<input type="checkbox"/> RFH-LOW	Bagskærmhøjde sænket mest muligt under hensyntagen til lovgivning. Risiko for kontakt mellem dæk og bagskærm.
<input type="checkbox"/> ESH-RIGH	Vandret lyddæmper og understøtning til højre	<input type="checkbox"/> AUXATNK	Ekstra tryklufttank, luftaffjedring.
<input type="checkbox"/> ESH-VERT	Vandret lyddæmper, lodret understøtning bag førerhus, højre side.		Fordeleligt ved vekselladsbil med megen rangering, da ekstra luftkapacitet kan reducere håndteringstiden pr. veksellad.
<input type="checkbox"/> EXST-SSP	Afgangsrør, blankpoleret rusfrit stål	<input type="checkbox"/> ATANK-AL	Aluminiums lufttank
<input type="checkbox"/> EXST-ST	Afgangsrør, stål med Aluminiums overflade	<input checked="" type="checkbox"/> ATANK-ST	Stål lufttank
<input type="checkbox"/> HS-NAR	Varmeskjold lyddæmper - smal - bedre plads til opbygning	<input type="checkbox"/> RESTS-W	Reflekser monteret på chassisider (cyklistværn, vks. skab, mellem skærme, overhæng) hvide
<input type="checkbox"/> WHC-FIX2	Stopklodser, 2 stk, standard.	<input type="checkbox"/> REST-RUP	Reflekser monteret på underkøringssværm bag, røde
<input type="checkbox"/> WHC-FOL2	Stopklodser, 2 stk, sammenklappelig.	<input type="checkbox"/> TL-LED	Baglygter, LED. Baglys, markeringslys, bremselys, blinklys, baklys, tågelys og refleks.
<input type="checkbox"/> WHCP-F	Stopklodser, placeret foran på chassiset.	<input checked="" type="checkbox"/> BLIGHT-E	Nødbremselys ved katastrofeopbremsning - Lovkrav ved nyregistrering fra 7. juli 2024
<input type="checkbox"/> WHCP-M	Stopklodser, placeret midt på chassiset.		
<input type="checkbox"/> WHCP-R	Stopklodser, placeret bag på chassiset.		
<input type="checkbox"/> WHCP-T	Stopklodser, transportmonterede.		
<input type="checkbox"/> TB-L80	Låsbar skab i sort plast i venstre side, 800 mm bred. Maxlast 130 kg.		
<input type="checkbox"/> TB-R80	Låsbar skab i sort plast i højre side, 800 mm bred. Maxlast 130 kg.		
<input type="checkbox"/> SUP-BAS	Cyklistværn i h. og v. side, foldbart med aluminiums sideprofiler.		
<input type="checkbox"/> CHAIN-S	Snekæder til 1 aksel (ved 6x6 kæder til 2 aksler).		
<input type="checkbox"/> HOOK-SC	Snekædekroge i overhæng bag.		
<input checked="" type="checkbox"/> TOWF-HD1	1 bugseringsanordning, front (kraftig)		
<input type="checkbox"/> TOWMBRH	Trækbjælke centralmonteret.		
<input type="checkbox"/> TOWMBRL1	Trækbjælke undermonteret (pos1) ved ramme afslutning.		
<input type="checkbox"/> TOWMBRL2	Trækbjælke undermonteret (pos2) monteret halvt fremme.		
<input type="checkbox"/> TOWMBRL3	Trækbjælke undermonteret (pos3) monteret helt fremme.		
<input type="checkbox"/> TOWMBRM	Trækbjælke halvt undermonteret ved ramme afslutning.		
<input type="checkbox"/> RFEC-L	Rammeafslutning, afskåret underflange.		
<input checked="" type="checkbox"/> RFEC-S	Rammeafslutning, lige afskåret.		
<input type="checkbox"/> RFEC-U	Rammeafslutning, afskåret øverste flange.		
<input type="checkbox"/> C-RI4040	Trækkobling, Ringfeder 4040 G-150 D=132 kN, Dc=92 kN, V=40 kN, S=1000 kg, Øje=40 mm i diameter		
<input type="checkbox"/> C-RI4045	Trækkobling, Ringfeder 4045 G-150 D=137 kN, Øje=40 mm i diameter		
<input type="checkbox"/> C-RI5050	Trækkobling, Ringfeder 5050A G-150 D=200 kN, Dc=135 kN, V=75 kN, S=1000 kg, Øje=50 mm i diameter		
<input type="checkbox"/> C-RO400G	Trækkobling, Rockinger 400 G150.		
<input type="checkbox"/> C-VBG520	rækkobling, VBG 520 D=200 kN, Dc=120 kN, V=50 kN, S=1000 kg, Øje=50 mm i diameter		
<input type="checkbox"/> C-VBG795	Trækkobling, VBG 795V D=290 kN, Dc=145 kN, V=95 kN, S=1000 kg, Øje=57 mm i diameter		
<input type="checkbox"/> TOWR-ONE	1 bugseringsanordning, bag.		
<input type="checkbox"/> TREL-PK	Forberedelse til elektrisk trailertilslutning.		
<input type="checkbox"/> TREL14	Elstik, 14-polet.		
<input type="checkbox"/> TREL15	Eltilslutning til trailer/PHV via 15-polet elstik. (godkendt til ADR)		
<input type="checkbox"/> TREL7	Eltilslutning til trailer/PHV via 7-polet elstik (24N)		
<input checked="" type="checkbox"/> TREL7-7	Elstik, 2 x 7-polet (24N+24S) ikke ADR		
<input type="checkbox"/> TBC-DUO	Duomatic, luftkoblinger bremsere.		
<input type="checkbox"/> TBC-EC	Bosch, luftkoblinger bremsere.		

■ Standardudstyr

□ Valgfrit udstyr

Førerhuse og drivlinere beskrives mere detaljeret i separate datablade.

Kontakt din lokale Volvo forhandler for yderligere informationer om mulige varianter og kombinationer af disse.

Vi forbeholder os ret til ændringer i konstruktion og udstyr uden forudgående varsel. Specifikationer kan variere fra land til land.

MODEL SERIE

Ny FMX D13 6x2, Langt chassis, Luft bag (T3A 01) FMX 62R T3A

<input type="checkbox"/> CRUIS-E5	Fartpilot I-Torque - (Økonomi mode inkl. momentbegrænsning for maksimal besparelse)	<input type="checkbox"/> HPE-V45	VP1-45 variabel hydraulikpumpe på motorkraftudtag
<input type="checkbox"/> AMSO-AUT	I-shift, manuel gearskifefunktion i automatik-tilstand, med kick-down funktion.	<input type="checkbox"/> HPE-V75	VP1-75 variabel hydraulikpumpe på motorkraftudtag
<input type="checkbox"/> AVO-ENH	I-Shift software til bl.a anlægs- og tømmerkørsel som forbedrer startevne og køreegenskaber ved terrænkørsel - bla. "Rokkefunktion".	<input type="checkbox"/> PTPT-D	PTPT-F, gearkassekraftudtag til direkte montering af hydraulikpumpe (DIN). Maks. 850 Nm. Kan ind/udkobles under kørsel.
<input type="checkbox"/> APF-ENH	I-Shift software understøtter - udvidede kraftudtagsfunktioner	<input type="checkbox"/> PTPT-F	PTPT-F, gearkassekraftudtag med kardanflange (SAE). Maks. 850 Nm. Kan ind/udkobles under kørsel.
<input type="checkbox"/> RET-TH	Hydraulisk gearkassemonteret retarder. Maksimal bremseeffekt 600 kW i 15-20 sek. og kontinuerlig bremseeffekt 400 kW. Retarder er forsynet med cruise-funktion der tilpasser bremseeffekten til den valgte nedkørselshastighed.	<input type="checkbox"/> PTR-D	PTR-D, gearkassekraftudtag for direkte pumpe montering. Maks. 1000 Nm.
<input type="checkbox"/> RET-TPT	Retarder Powertronic	<input type="checkbox"/> PTR-DH	PTR-DH, gearkassekraftudtag for direkte pumpe montering. Maks. 600 Nm.
<input type="checkbox"/> TC-HWO	Gearkasseoliekøler - Automatgearkasse (hydraulisk)	<input type="checkbox"/> PTR-DM	PTR-DM, gearkassekraftudtag for direkte pumpe montering. Maks. 600 Nm.
<input type="checkbox"/> TC-MAOH2	Gearkasseoliekøler, ekstra kraftig, luft/vand/olie (Blokvojnstransport). Kræves i forbindelse med samlet vogtogs vægt på 60 t og derover for biler med overdrive gearkasse, og for vogtogs vægte over 80 t i kombination med gearkasser uden overdrive.	<input type="checkbox"/> PTR-F	PTR-F, gearkassekraftudtag med kardanflange. Maks. 1000 Nm.
<input type="checkbox"/> TC-MWO	Gearkasseoliekøler, til gearkasser uden retarder. Vand/olie. Kræves i forbindelse med samlet vogtogs vægt på 60 t i kombination med gearkasser uden overdrive.	<input type="checkbox"/> PTR-FH	PTR-FH, gearkassekraftudtag med kardanflange. Maks. 600 Nm.
<input type="checkbox"/> TC-MWOH2	Gearkasseoliekøler, kraftig, vand/olie. Kræves i forbindelse med samlet vogtogs vægt i intervallet 60-80 t i kombination med gearkasser uden overdrive.	<input type="checkbox"/> PTR-FL	PTR-FL, gearkassekraftudtag med kardanflange. Maks. 600 Nm.
<input type="checkbox"/> 2COM1100	2 cyl. trykluftkompressor, 1100 l/min. (760 cc)	<input type="checkbox"/> PTRD-D	PTRD-D, 2 DIN-pumpetilslutning, 1 fremad/1 bagud til direkte pumpe montering. (maks. 870 Nm TPTT870 - lav udveksling se VBI) (maks. 730 Nm TPTT730 - høj udveksling se VBI)
<input checked="" type="checkbox"/> 2COMP870	2 cylinders trykluftkompressor, 870 l/min	<input type="checkbox"/> PTRD-D1	PTRD-D1, gearkassekraftudtag med 2 udtag. Fremad direkte pumpe montering og bagud flange for kardanmontering. (maks. 870 Nm TPTT870 - lav udveksling se VBI) (maks. 730 Nm TPTT730 - høj udveksling se VBI)
<input checked="" type="checkbox"/> 2COMP900	2 cyl. trykluftkompressor, 900 l/min. (636 cc)	<input type="checkbox"/> PTRD-D2	PTRD-D2, gearkassekraftudtag for 1 hydraulikpumpe til direkte montering og 2 flanger for kardanmontering. (maks. 870 Nm TPTT870 - lav udveksling se VBI) (maks. 730 Nm TPTT730 - høj udveksling se VBI)
<input type="checkbox"/> CLU-AIRC	Luftkompressor med kobling.	<input type="checkbox"/> PTRD-F	PTRD-F, gearkassekraftudtag med flange for kardanmontering. 1 stk. SAE flange bag for kardanmontering (maks. 870 Nm TPTT870 - lav udveksling se VBI) (maks. 730 Nm TPTT730 - høj udveksling se VBI)
<input checked="" type="checkbox"/> AIRIN-HI	Højt luftindtag på førerhusets venstre side.	<input type="checkbox"/> HPG-F101	Direkte monteret F1-101 hydraulikpumpe på gearkassekraftudtag.
<input type="checkbox"/> AIRIN-LO	Lavt luftindtag på førerhusets venstre side.	<input type="checkbox"/> HPG-F41	Direkte monteret F1-41 hydraulikpumpe på gearkassekraftudtag.
<input type="checkbox"/> ACL1ST-S	Luftfilter med ekstra filterelement.	<input type="checkbox"/> HPG-F51	Direkte monteret F1-51 hydraulikpumpe på gearkassekraftudtag.
<input checked="" type="checkbox"/> 24A110BL	Generator, 110 Ampère med LIN kommunikation	<input type="checkbox"/> HPG-F61	Direkte monteret F1-61 hydraulikpumpe på gearkassekraftudtag.
<input type="checkbox"/> 24A150BL	Generator, 150 Ampère med LIN kommunikation	<input type="checkbox"/> HPG-F81	Direkte monteret F1-81 hydraulikpumpe på gearkassekraftudtag.
<input type="checkbox"/> 24A180BL	Generator, 180 Ampère med LIN kommunikation	<input checked="" type="checkbox"/> STWPOS-L	Venstrestyret.
<input type="checkbox"/> 24AL110B	Generator, 110 Ampère.	<input type="checkbox"/> STWPOS-R	Højrestyret.
<input type="checkbox"/> 24AL150B	Generator, 150 Ampère	<input type="checkbox"/> STWM-LE	Rat, læderbetrukket.
<input type="checkbox"/> CCV-C	Krumtaphusventilation, lukket. Olie dampe fra topdæksel separeres og olien føres tilbage til motoren og renses. Luft ledes ind i turboens indsugning. Beregnet til omgivelsestemperatur ned til -25°C.	<input type="checkbox"/> STGW-AD2	Justerbar ratstamme og ratvinkel (-5 grader til + 15 grader)
<input type="checkbox"/> CCV-O	Krumtaphusventilation, åben.	<input checked="" type="checkbox"/> STGW-ADJ	Justerbar ratstamme.J
<input type="checkbox"/> PRIM-EL	Elektrisk udluftningspumpe - brændstof	<input type="checkbox"/> AIRBAG	Airbag i førersiden.
<input checked="" type="checkbox"/> PRIM-MAN	Manuel udluftningspumpe - brændstof	<input type="checkbox"/> DRC-AMII	Automatisk regenerering af partikelfilter med mulighed for manuel styring via kontakt. Kontakten har 3 indstillinger. Automatisk, manuel og annullering af regenerering.
<input type="checkbox"/> FUEQ-EH	Brændstofslanger, elektrisk opvarmede.	<input checked="" type="checkbox"/> DRC-AUTO	Automatisk regenerering af partikelfilter
<input type="checkbox"/> AF-E	Varmeelement på brændstoffilter.	<input type="checkbox"/> 1DAYDIG	Fartskriver, digital (Siemens version 3.0). EU-godkendt frem til registrering d. 15/6-2019. 1-dags udgave.
<input type="checkbox"/> AF-R	Recirkulation af brændstof	<input checked="" type="checkbox"/> 1DAYDIG4	Fartskriver, digital (Siemens) version 4.1. EU-krav ved førstegangsregistrering fra 21/8-2023
<input checked="" type="checkbox"/> FUEFE2LW	Stort Brændstoffilter, dobbelt, motormonteret, med vandudskiller.	<input type="checkbox"/> ARSL	Ekstra fartbegrænsner (kontakt i instrumentpanel).
<input type="checkbox"/> FUEFE2SW	Standard Brændstoffilter, dobbelt, motormonteret, med vandudskiller.	<input type="checkbox"/> SPEED-DU	Dobbelt hastighedsbegrænsner
<input checked="" type="checkbox"/> EST-AID	Varmeelement for koldstart.	<input checked="" type="checkbox"/> ESP-BAS1	Elektronisk Stabilitets Program (ESP). Kan afbremse hvert hjul for sig, således at risikoen for vælteulykker reduceres.
<input type="checkbox"/> 220EBH15	Motorvarmer, 220V/1,5 kW.	<input type="checkbox"/> ESPC-RO	Styring af ESP funktion (standard/reduceret/frakoblet)
<input type="checkbox"/> PTER-100	Motorkraftudtag, DIN-tilslutning DIN100/ISO7646 flange	<input type="checkbox"/> HWSS-ACB	ACC med adaptiv fartpilot, advarsel mod kollision (FCW) og automatisk nødopbremsning (gælder både stationære objekter og objekter i bevægelse)
<input type="checkbox"/> PTER-DIN	Motorkraftudtag, DIN-tilslutning (DIN5462)		
<input type="checkbox"/> PTER1400	Motorkraftudtag med flange SAE1410.		
<input type="checkbox"/> HPE-F101	F1-101 hydraulikpumpe på motorkraftudtag		
<input type="checkbox"/> HPE-F41	F1-41 hydraulikpumpe på motorkraftudtag		
<input type="checkbox"/> HPE-F51	F1-51 hydraulikpumpe på motorkraftudtag		
<input type="checkbox"/> HPE-F61	F1-61 hydraulikpumpe på motorkraftudtag		
<input type="checkbox"/> HPE-F81	F1-81 hydraulikpumpe på motorkraftudtag		
<input type="checkbox"/> HPE-T53	F2-53/53 hydraulikpumpe på motorkraftudtag		
<input type="checkbox"/> HPE-T70	F2-70/35 hydraulikpumpe på motorkraftudtag		

■ Standardudstyr

□ Valgfrit udstyr

Førerhuse og drivlinen beskrives mere detaljeret i separate datablade.

Kontakt din lokale Volvo forhandler for yderligere informationer om mulige varianter og kombinationer af disse.

Vi forbeholder os ret til ændringer i konstruktion og udstyr uden forudgående varsel. Specifikationerne kan variere fra land til land.

MODEL SERIE

Ny FMX D13 6x2, Langt chassis, Luft bag (T3A 01) FMX 62R T3A

- **HWSS-FCB** Advarsel mod kollision (FCW) og automatisk nødopbremsning (gælder både stationære objekter og objekter i bevægelse) Lovkrav pr. 1/11-2015 for 2 og 3 akslede biler. Off-Road klassificerede biler og biler med stålfjedring på bagaksel er undtaget for dette krav.
- **LSS-DW** Sporassistent. Systemet advarer hvis man ufrivilligt er ved at forlade sin kørebane. Det er aktivt ved hastigheder over 60 km/t. Det advarer kun ved vognbaneskift hvor blinklyset ikke er aktiveret. Kan afbrydes.
- **LSS-DW3** Aktiv sporassistent med pilot assistent
- **LCS4** Sideassistent - begge sider (VRU) Lovkrav ved nyregistrering fra 7. juli 2024
- **DAS-W** Opmærksomhedsassistent Systemet overvåger chaufførens kørsel og lastvognens position i forhold til vognbanen og vejsiderne. Systemet kan genkende kørestilen hos en søvning eller uopmærksom chauffør og opfordrer den pågældende chauffør til at holde en pause.
- **RSENS-W** Regnsensor med justerbar følsomhed.
- **CU-ECC** Aircondition med elektronisk temperaturkontrol.
- **CU-ECC2** Automatisk, elektronisk aircondition m. luftkvalitetssensor og aktivt kulfilter.
- **IMMOBIL** Startspærre.
- **ALARM-E** Tyverialarm for førerhus og evt. opbygning/anhænger.
- **PHONE-PK** Forberedelse til Telefonmontering. Antenne og kabler formonteret.
- **ISUNS-BS** Solskærm, indvendig, begge sider.
- **ISUNS-DS** Solskærm, indvendig, førerside.
- **ISUNF-B** Indvendig solskærm, for - standard uden spejl
- **ISUNF-MD** Indvendig solskærm med spejl i førerside
- **ISUNF-RE** Solgardin i forruden, indvendigt. Elektrisk.
- **ISUNF-RM** Solgardin i forruden, indvendigt. Manuelt.
- **ADFS** 2 stk. DIN-pladser (standard radiomontering) over forrude.
- **BUPALARM** Bakalarm.
- **RTOLL-PK** Toll Collect forberedelse. Indeholder GPS/GSM antenne og nødvendige kabler leveret af Toll Collect. Understøtter montering af enhed i DIN-hul.
- **LOADIND** Elektronisk lastindikator, akseltrykkene/totalvægt vises i førerinformationsdisplayet. Tolerance på indikator er ca. +/- 250 kg pr. aksel med luftaffjedring og ca. +/- 500 kg pr. aksel med stålfjedring - afhængig af kalibrering. (Biler med 2 styrende foraksler og stålfjedre viser ikke akseltryk for de pågældende aksler). Vægt af sættevogn/påhængsvogn vises også såfremt at der er EBS bremses iht. ISO 11992-2. Vægten kan også vises på Volvo's fjernbetjening, som kan tilvælges.
- **REMC-MF** Work Remote (Multi-fjernbetjening) Tilgængelige funktioner er afhængig af bilens udstyr og lokal tilpasning.
 - Styring af luftaffjedring
 - Styring af arbejdslys
 - Ind/ud-kobling af kraftudtag
 - Styring af motoromdrejninger
 - Start/stop af motor
 - Styring af dørlåse
 - Lastindikator
 - Valgfri opsætning for opbygger
 - for styring af opbyggerkontakter (samme som i instrumentpanel).
 - Flere funktioner kræver Bodybuildermodul. Ikke godkendt til ADR.
- **FIREXT3D** 1 stk. Brandslukker, 3 kg. Dansk mærkat.
- **WARNLAMP** Advarselslampe, transport, batteridrevet.
- **LAMP-IN** Inspektionslampe
- **BULBKIT** Sæt med ekstra pærer og sikringer.
- **WRITEPAD** Skriveplade til montering på rattet.
- **DST-CF1** Førerstol, Komfort. Luftaffjedret, sele i B-stolpe.
- **DST-CF5** Førerstol, Komfort. Luftaffjedret, elopvarmet, sikkerhedssele i stolen.
- **DST-CF6** Førerstol, Komfort. Luftaffjedret, elopvarmet, ventileret, sikkerhedssele i stolen.
- **SBD-RED** Sikkerhedsseler, fører- og passagerstol, røde
- **SBPRE-DS** Seleforstrammer, førerstol
- **PST-CF5** Passagerstol, Komfort 5. Luftaffjedret, elopvarmet, sikkerhedssele i sædet.
- **PST-STD2** Passagerstol, standard. Uden luftaffjedring, sele i B-stolpe, justerbar lændestøtte.
- **SBPRE-PS** Seleforstrammer, passager
- **ARMRE-BB** To armlæn på både fører- og passagerstol.
- **ARMRE-DB** To armlæn på førerstolen.
- **ARMRE-PB** To armlæn på passagerstolen.
- **ARU-BAS** Armlæn, vinylbetrukne.
- **ARU-LEA** Armlæn, læderbetrukne.
- **FMAT-RUB** Gummimåtter.
- **FMAT-TX2** Tekstil og gummi måtter
- **LBK70** Køje, nedre, 700 mm, fast
- **MATL-FI** Madras, 160 mm tyk springmadras, over 100 kg kropsvægt.
- **MATL-SF** Madras, 160 mm tyk springmadras, op til 85-100 kg kropsvægt.
- **OLMAT-BA** Rullemadras, basis.
- **OLMAT-PR** Rullemadras, premium.
- **TBK60F** Køje, øvre, 600x1900 mm, opklappelig op til 52 grader afhængig af førerhus og valg af opbevaringsplads på førerhusets bagvæg
- **TBK70F** Køje, øvre, 700x1900 mm, opklappelig op til 52 grader afhængig af førerhus og valg af opbevaringsplads på førerhusets bagvæg
- **PH-CAB2** Dieseldrevet kabinevarmer. Opvarmning af førerhuset via luft. Styres via timer (ikke ADR biler).
- **PH-ENGCA** Dieseldrevet motor- og kabinevarmer. Opvarmning af førerhuset via bilens varmesystem - vandbaseret. Styres via timer (ikke ADR biler).
- **PH-SS** Kabinevarmer, korte stop
- **SLCP-BAS** Kontrolpanel ved køjen, basis (interiør lys, parkeringsvarmer, tagluge)
- **ETSB-F** Opbevaring på motortunnel - forrest ovenpå
- **ETSB-FR** Opbevaring på motortunnel - forrest og bagest
- **ETSB-FRS** Opbevaring på motortunnel - forrest, bagest og i højre side
- **ETSB-FS** Opbevaring på motortunnel - forrest og i højre side
- **ETSB-R** Opbevaring på motortunnel - bagest
- **ETSB-RS** Opbevaring på motortunnel - bagest og i højre side
- **ETSB-S** Opbevaring på motortunnel - højre side
- **RUS-BAS** Standard opbevaringsrum på førerhusets bagvæg med jalousilåger, 154 liter (300 mm højt). På FM/FMX-dagførerhus dog 60 liter (300 mm højt).
- **RUS-HIG** Stort opbevaringsrum på førerhusets bagvæg med jalousilåger, 245 liter (440 mm højt).
- **REF-ICPK** Forberedelse til køleskab
- **REFR-RUS** 28 liter køleskab i overskab på førerhusbagvæg.
- **MICRO-PK** Forberedelse til mikrobølgeovn i højre side over frontrude
- **BOTH-D** Flaskeholder - centralt i instrumentpanel. Op til 1,5 liter flaske.
- **COFMA-PK** Forberedelse til kaffemaskine
- **INLI-BAS** Interiørbelysning hvidt med blød overgang ved tænd og sluk. Ingen lysdæmper.

■ Standardudstyr

□ Valgfrit udstyr

Førerhuse og drivlinjer beskrives mere detaljeret i separate datablade.

Kontakt din lokale Volvo forhandler for yderligere informationer om mulige varianter og kombinationer af disse.

Vi forbeholder os ret til ændringer i konstruktion og udstyr uden forudgående varsel. Specifikationerne kan variere fra land til land.

MODEL SERIE

Ny FMX D13 6x2, Langt chassis, Luft bag (T3A 01) FMX 62R T3A

<input type="checkbox"/> INLI-NL	Interiørbelysning hvidt med blød overgang ved tænd og sluk, samt rødt natlys.	<input type="checkbox"/> IDLMP5W	Centralt monteret.
<input type="checkbox"/> INLI-NLD	Interiørbelysning hvidt med blød overgang ved tænd og sluk, samt rødt natlys og lysdæmper.	<input type="checkbox"/> BEACOA2F	Kontakt til tre markeringslygter i førerhustagets midte, ej godkendt til brug i Danmark.
<input type="checkbox"/> ARL-FLEX	Læselampe med svanehals.	<input type="checkbox"/> BEACOA2R	2 stk LED afmærkningslygter (roterende lysfunktion) placeret forrest på taget
<input checked="" type="checkbox"/> RH-EE	Uden taglugefunktion - fast tagluge i tonet glas (nøddugang)	<input type="checkbox"/> BEACOA2R	Monteret på konsol såfremt denne er ordret, alternativt på taget
<input type="checkbox"/> RH-ER	Tagluge forstærket i stål - nøddugang	<input type="checkbox"/> BEACON-P	2 stk LED afmærkningslygter (roterende lysfunktion) placeret bagest på taget
<input type="checkbox"/> RH-ETR	Tagluge - elektrisk/tonet glas/åbnes bag	<input type="checkbox"/> BEACONA4	Monteret på konsol såfremt denne er ordret, alternativt på taget
<input type="checkbox"/> RH-MTR	Tagluge - manuel/tonet glas/åbnes bag	<input type="checkbox"/> CABPT-R1	Kabelforberedelse for rotorblink på førerhustag.
<input checked="" type="checkbox"/> GLAS-TIN	Tonede ruder.	<input type="checkbox"/> CABPT-R2	4 stk. tagmonterede LED afmærkningslygter (roterende lysfunktion)
<input type="checkbox"/> SWIND-BS	Siderude, ekstra, begge sider.	<input type="checkbox"/> SPOTP-F	Kabelgennemføring i førerhustag, højre side.
<input type="checkbox"/> SWIND-PS	Sidevindue bag, passagerside	<input type="checkbox"/> SPOTP-R	Kabelgennemføringer i førerhustag, begge sider.
<input type="checkbox"/> AWIND-RF	Fast bagrude	<input type="checkbox"/> SPOTP-RF	Forberedt for fjernlygter foran.
<input type="checkbox"/> VANMIR	Spejl indvendig i centrale opbevaringsrum.	<input type="checkbox"/> ROS-IL	Forberedt for projektorer på taget.
<input type="checkbox"/> AS-FUS	Ekstra hylde i opbevaringsrum over forrude. Der leveres kun 1 hylde når der er monteret mikrobølgeovn i det ene opbevaringsrum.	<input type="checkbox"/> ROS-IL2	Forberedt for fjernlygter foran og på taget.
<input type="checkbox"/> INFOT-PK	Fladskærmsforberedelse, over venstre dør (op til 19"). Tagantenne, antennestik, 3,5 mm jack stik til stereo over bilens anlæg og 12 volt udtag.	<input type="checkbox"/> ROS-ILP	Belysning i "Globetrotter"-skilt
FØRERHUS, UDV.		<input type="checkbox"/> CSGN-FMX	Forberedelse for lys i globetrotterskilt - (knap til kontakt er bipakket)
<input checked="" type="checkbox"/> EXTL-BAS	Udvendig styling, standard.	<input type="checkbox"/> HORN-F1S	Forberedt for lys i tagskilt.
<input checked="" type="checkbox"/> DGLAS-H	Hærdet dørglas.	<input type="checkbox"/> HORN-R2S	Globetrotterskilt FMX, monteret.
<input checked="" type="checkbox"/> DGLAS-L	Lamineret dørglas.	<input type="checkbox"/> ANT-CBR	Tryklufthorn bag kølergitter (Jericho). Kompressorhorn, to stk. monteret på tag.
<input checked="" type="checkbox"/> BUMP-HD	Kraftig front kofanger FMX - leveres med integreret træktravers FH/FH16 - leveres med sort kølergrill og umalet kofanger.	<input type="checkbox"/> ACCBR-AP	Antenne for walkie monteret på tag (højre side).
<input type="checkbox"/> GUARD-EH	Kraftig afskærmning af bundkar.	<input type="checkbox"/> ACCBR-F	Tagbøjle, for- og bagkant samt midt.
<input type="checkbox"/> SIDEH-B	Håndtag på	<input type="checkbox"/> ACCBR-FM	Tagbøjle, forkant.
<input type="checkbox"/> SIDSTP-R	Stige og trin i førerside	<input type="checkbox"/> ACCBR-FR	Tagbøjle, forkant og midt.
<input type="checkbox"/> BUGNET	Insektnet foran køler.	<input type="checkbox"/> ACCBR-M	Tagbøjle, for- og bagkant.
<input type="checkbox"/> CTILT-P-E	Førerhustip, elektrisk betjent. Tipvinkel 70°.	<input type="checkbox"/> ACCBR-R	Tagbøjle, midt.
<input checked="" type="checkbox"/> CTILT-P-M	Førerhustip, manuelt betjent. Tipvinkel 70°.	<input type="checkbox"/> ACCBR-RM	Tagbøjle, bagkant.
<input type="checkbox"/> FCABS-A	Førerhusaffjedring, luft for.	<input type="checkbox"/> REFS-CW	Tagbøjle, bagkant og midt.
<input checked="" type="checkbox"/> FCABS-M	Førerhusaffjedring, mekanisk for.	<input type="checkbox"/> REFS-TW	Reflekser monteret på førerhus, hvide
<input type="checkbox"/> RCABS-A	Førerhusaffjedring, luft bag.	<input type="checkbox"/> REFS-TY	Reflekser til førerhus hvide, bipakket
<input checked="" type="checkbox"/> RCABS-M	Førerhusaffjedring, mekanisk bag.		Reflekser til førerhus - bipakket, gule
<input type="checkbox"/> MIRCFPCX	Sidespejle, el-varme, el-manøvrerede og blindvinkelkamera i passagerside	OPBYGNING	
<input type="checkbox"/> MIRCMCP	Sidekamera (erstatte standard og vidvinkel sidespejle) og blindvinkelkamera i passagerside	<input type="checkbox"/> SW745-EE	Vekselladsramme. Længde 715/745. Højde 130 mm. Akselafstand 4600 mm.
<input type="checkbox"/> MIRCMS	Sidekamera (erstatte standard og vidvinkel sidespejle)	<input type="checkbox"/> SW745-FE	Vekselladsramme. Længde 715/745. Højde 130 mm. Akselafstand 4800 mm.
<input checked="" type="checkbox"/> MIRCOMFX	Sidespejle, el-varme, el-manøvrerede	<input type="checkbox"/> SW745-GE	Vekselladsramme. Længde 715/745. Højde 190 mm. Akselafstand 4600 mm.
<input checked="" type="checkbox"/> AMIR-F20	Frontspejl monteret under solskærm, radius 200 mm.	<input type="checkbox"/> SW745-HE	Vekselladsramme. Længde 715/745. Højde 190 mm. Akselafstand 4800 mm.
<input type="checkbox"/> SUNV-H	Udvendig solskærm.	<input type="checkbox"/> SW782-ME	Vekselladsramme. Længde 715/745/782. Højde 130mm. Akselafstand 4900 mm.
<input type="checkbox"/> AD-ROOF	Tagspoiler, lakeret i førerhusfarve.	<input type="checkbox"/> SW782-OE	Vekselladsramme. Længde 715/745/782. Højde 190mm. Akselafstand 4900 mm.
<input type="checkbox"/> AD-SIDES	Sidespoilere bag førerhus, kort. Lakeret i førerhusfarve.	<input type="checkbox"/> CROSSRE	Krydsforstærkning til veksellad.
<input checked="" type="checkbox"/> HL-LED	LED Forlygter Ledetal 25	<input type="checkbox"/> SRWL-PK	Forberedelse bak/arbejdslygter. Ledningsnet og 3 stillingsafbrydere (tænd/sluk/bakgear)
<input checked="" type="checkbox"/> HL-CLEAN	Forlygtevasker, højtryksspuling.	<input type="checkbox"/> SWL-2FW	2 stk. hvide LED arbejdslygter, for (monteret i chassisrammehøjde)
<input type="checkbox"/> HLP-ST	Afskærmning af forlygter, stål (FM og FH) og stål/plastik (FMX) EU godkendt.	<input type="checkbox"/> SWL-2RW	2 stk. hvide LED arbejdslygter, bag (monteret i chassisrammehøjde)
<input type="checkbox"/> HLP-ST2	Afskærmning af forlygter, med finmasket net Ikke godkendt i Danmark.	<input type="checkbox"/> SWL-4W	4 stk. hvide LED arbejdslygter, 2 for/2 bag (monteret i chassisrammehøjde)
<input type="checkbox"/> ASL-RF2	Integrerede fjernlygter i globetrotterskilt - højt placeret. LED efter produktionsuge 21 2024	<input type="checkbox"/> SWL-PK	Forberedelse til sidevendt arbejdsbelysning. Ledningsnet og 2 stillingskontakt (on/off).
<input type="checkbox"/> IDLAMP-A	3 stk top lamper - orange. Centralt monteret.	<input type="checkbox"/> WL-CHPK	Forberedelse (kontakt og kabel) til arbejdslamper (maks. 2x70W) Udtag på chassis ved gearkasse
<input type="checkbox"/> IDLAMP-W	3 stk top lamper - hvide.	<input type="checkbox"/> WLC-H2W	Arbejdslygter, 2 stk hvide LED, højt monteret bag førerhuset (ved tag)

■ Standardudstyr

□ Valgfrit udstyr

Førerhuse og drivlinier beskrives mere detaljeret i separate datablade.

Kontakt din lokale Volvo forhandler for yderligere informationer om mulige varianter og kombinationer af disse.

Vi forbeholder os ret til ændringer i konstruktion og udstyr uden forudgående varsel.
Specifikationerne kan variere fra land til land.

MODEL SERIE

Ny FMX D13 6x2, Langt chassis, Luft bag (T3A 01) FMX 62R T3A

- WLC-PKCH** Forberedelse (kabel og kontakt) til arbejdslygter på chassiset bag førerhuset.
 - WLC-PKH** Forberedelse (kabel og kontakt) til højt monterede arbejdslygter bag førerhuset.
 - WLC-PKL** Forberedelse (kabel og kontakt) til lavt monterede arbejdslygter bag førerhuset.
 - WLC-PKLH** Forberedelse (kabel og kontakt) til lavt og højt monterede arbejdslygter bag førerhuset.
 - ECBB-BAS** Opbyggerel-central, uden opbyggermodul.
 - ECBB-HIG** Opbyggerel-central, med opbyggermodul (HIG) i førerhus. Antal udgange - 14 HIG (+24 ved aktiv) og 4 Low (stel ved aktiv)
 - ECBB-MED** Opbyggerel-central, med opbyggermodul (MED) i førerhus. Antal udgange - 7 HIG (+24 ved aktiv) og 4 Low (stel ved aktiv)
 - BBCHAS1** Opbygger el-interface, 1 x 7-polet.
 - BBCHAS3** Opbygger el-interface, 3 x 7-polet.
 - BEPR-T2** Elektrisk forberedelse til tip (med workremote)
 - EXSTER** Ekstern styring via BBM
Fjernbetjening er ikke inkluderet
Fjernbetjeningen skal være godkendt af Færdselsstyrelsen
 - TD-LED** Trailergenkendelse, til diodebaglygter. Forudsætter et minimumsstrømforbrug på 500 mA og alle baglygter skal være diodelygter.
 - FRFS-BS** Fri plads på siden af chassisrammen, i begge sider.
Ca. 500 mm på biler med 1 styrende foraksel.
Ca. 600 mm på biler med 2 styrende foraksler.
 - FBA-BTF** Opbyggerbeslag foran, torsionsfleksibel opbygning. Torsionsfleksible opbygninger er f.eks. ladbiler og containerhejs. Se yderligere oplysninger på opbyggerhjemmeside.
 - FBA-BTSF** Opbyggerbeslag foran, torsionssemifleksibel opbygning. Torsionssemifleksible opbygninger er f.eks. betonkanoner, kassebiler og biler med presenningssider. Se yderligere oplysninger på opbyggerhjemmeside.
 - HBA-FSFB** Huller for opbygning, torsions-fleksibel/semifleksibel-opbygning
 - HBA-SB** Huller for opbygning, stiv opbygning (f.eks. tankopbygninger)
 - RBA-T2** Opbyggerbeslag bag, Type RBA-T2 delt
Vinkelbeslag til fastgørelse af opbygning bag med bolte.
 - CRANEPK1** Kranforberedelse, op til 10 Tm.
 - CRANEPK2** Kranforberedelse, 9,5 til 20 Tm.
 - CRANEPK4** Kranforberedelse, 18 til 40 Tm.
 - AUXL-SPK** Forberedelse til snepløvbelysning.
Ledningsnet til ekstra forlygter og blinklygter.
 - TAILPRE2** Forberedelse til bagmonteret lift. (Betjening via workremote)
Forberedelse til lift. Indeholder kontakt på instrumentbordet til lift, 3-leder kabel fra kontakten til chassisets bagende og et nyt ikon i instrumentbordet. Desuden strømkabel med 200A sikring frem til tilslutningspol på chassisrammen.
 - TAILPREP** Forberedelse til lift. Indeholder kontakt på instrumentbordet til lift, 3-leder kabel fra kontakten til chassisets bagende og et nyt ikon i instrumentbordet. Desuden strømkabel med 200A sikring frem til tilslutningspol på chassisrammen.
 - AESW2** Ekstra kontakter, 2 stk.
 - AESW2PK** Ekstra kontakter, plads til 4 stk.
 - AUXSW-4** Forberedelse til 4 ekstra kontakter.
- SERVICES**
- TGW-4GWL** Kommunikationsenhed (TGW-4GWL)
 - FMS-PK** Fleet Management System gateway
 - DRUT1** My Truck App - 1 års abonnement forudbetalt
 - DRUT2** My Truck abonnement - 2 år
App til mobiltelefon downloades til IOS/Android og man kan herefter se status/styre funktioner indenfor 3 hovedområder.
1: Instrumentpanel - Brændstof, Adblue, kølervæske, sprinklervæske, motorolie, batteri og lys.
2: Klima anlæg - styre udstyr som parkeringsvarmer/parkeringskøler.

3: Alarm og låse - Låsestatus kan ses og man får besked såfremt at alarmer aktiveres.
Kan ikke kombineres med ADR.
My Truck App - 3 års abonnement forudbetalt
My Truck App - 4 års abonnement forudbetalt
My Truck App - 5 års abonnement forudbetalt

- DRUT3**
- DRUT4**
- DRUT5**

Standardudstyr

Valgfrit udstyr

Førerhuse og drivlinjer beskrives mere detaljeret i separate datablade.

Kontakt din lokale Volvo forhandler for yderligere informationer om mulige varianter og kombinationer af disse.

Vi forbeholder os ret til ændringer i konstruktion og udstyr uden forudgående varsel. Specifikationerne kan variere fra land til land.

MODELSERIE

Ny FMX D13 6x2, Langt chassis, Luft bag (T3A 01) FMX 62R T3A

Volvo Trucks. Driving Progress