

MODELLUTBUD

FMX D11 6x2 Jämnlast luftfjädring FMX 62R T1A

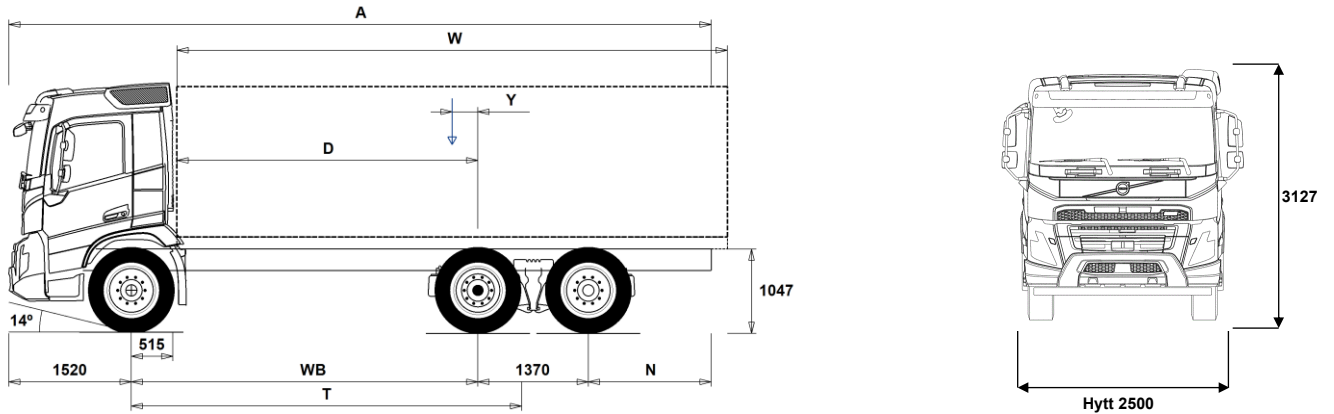

Chassidimensioner [mm]

WB Hjulbas	3500	3700	3900	4300	4600	4800	4900	5200	5600	6000
A Totallängd	8315	8615	8915	9565	10015	10315	10465	10965	11565	12215
D Centrum bakaxel till framkant påbyggnad	2935	3135	3335	3735	4035	4235	4335	4635	5035	5435
N Bakre överhäng (Min.)	825	825	825	825	825	825	825	1225	1225	1225
N Bakre överhäng (Max.)	1925	2025	2125	2375	2525	2625	2675	2875	3075	3325
T Teoretisk hjulbas	4041	4241	4441	4841	5141	5341	5441	5741	6141	6541
Y Lastens tyngdpunkt (Min.)	1	27	54	103	142	167	180	220	268	319
Y Lastens tyngdpunkt (Max.)	23	50	78	130	170	196	210	251	302	355
W Påbyggnadslängd (Min.)	5838	6184	6529	7225	7745	8092	8265	8782	9481	9915
W Påbyggnadslängd (Max.)	5882	6230	6577	7278	7801	8150	8324	8845	9491	9915

Chassivikter [kg]

Framaxel	4540	4545	4545	4570	4580	4585	4585	4590	4610	4620
Bakre boggin	2875	2890	2905	2965	2990	3005	3015	3040	3080	3130
Tjänstevikt	7415	7435	7450	7535	7570	7590	7600	7630	7690	7750
Last (inkl. påbyggnad, förare, bränsle, etc.)	18585	18565	18550	18465	18430	18410	18400	18370	18310	18250

Vändcirkel [mm]

Vändcirkel mellan trottoarkanter	15000	15700	16300	17600	18600	19200	19500	20500	21800	23100
Vändcirkel mellan väggar	16500	17100	17800	19000	20000	20700	21000	21900	23200	24500

Tillåtna vikter [kg]

	Tillåtet	Teknisk
Bruttovikt	26000	26100
Bruttovikt, kombination	28000	44000
Framaxel	7100	7100
Bakre boggin	19000	19000

Viktiga noteringar

Chassidimensioner

Hytthöjd: +328 mm för CAB-HSLP, -262 mm för CAB-LDAY, -262 mm för CAB-LSLP, +16 mm för CAB-SLP.

Centrum framaxel till bakkant hytt: +431 mm för CAB-HSLP och CAB-SLP, -69 mm för CAB-LDAY, +425 mm för CAB-LSLP.

D-mått inkluderar ett främre spelrum på 50 mm och för jämnlastbilar också en hjälpram på 100 mm.

Höjden kan variera ± 20 mm för blad och ± 10 mm för luftfjädring.

Alla mått gäller för olastat chassi och eventuella löpaxlar nere. Chassihöjd som använts: CHH-MED.

Bakre överhäng använt för fordonsviktberäkning är det maximala överhänget (N Max.) för given hjulbas.

Höjdändring med chassihöjd CHH-HIGH,FRAME300: +17 mm.

Vikter och dimensioner är baserade på följande däck:

Däck på framaxeln:	315/80R22.5
Däck på drivaxeln:	315/80R22.5
Däck på löp/pusheraxeln:	315/80R22.5

Chassivikter inkluderar olja, vatten, AdBlue, 0 liter bränsle och utan förare. Tjänstevikt kan variera ± 3%.

Vändcirkelarna är teoretiskt beräknade. Löpaxel som använts: TA-FIXED.

Lagliga vikter kan variera från land till land.

För mer detaljerad information, inklusive vikt för tillvalsutrustning, be din Volvoåterförsäljare att lägga in din specifikation i Volvos viktinformationsprogram (WIS).

Använd inte denna ritning i samband med påbyggnad. Använd Volvos påbyggnadsinstruktioner och chassiritning FMX62RT1A.

MODELLUTBUD

FMX D11 6x2 Jämnlast luftfjädring FMX 62R T1A

Användningsområde

- RC-ROUGH** OP-klass 2. Körning på vägar med blandat underlag
- RC-SMOOTH** OP-klass 1. Bra vägar
- GARB-PRE** Sopbilskit
- SWAPBODY** Växelflaks anpassning
- TIPP-PRE** Tippvagns anpassning
- UNIFORM** Standard chassis

Huvudkomponenter

- CHH-HIGH** Chassihöjd hög
- CHH-MED** Chassihöjd medium
- TA-HYSB2** El/hydraulisk styrd löpaxel, låser vid hastighet över 38 km/h
- TAG-FIXD** Löpaxel dubbelmonterade hjul
- TAG-FIXS** Löphjulsaxel singelmontage hjul
- TAG-SSTE** Löphjulsaxel friktionsstyrd singelmontage
- FMX-CREW** Manskapshytt med upp till 9 platser
- FMX-DAY6** Daghytt FMX
- FMX-HSL6** Hög sovhytt FMX
- FMX-LDA6** Låg daghytt FMX
- FMX-LSL6** Låg sovhytt FMX
- FMX-SLP6** Sovhytt FMX
- EU5EEV** EEV motor Euro 5
- EU6SCR** Euro 6 emissionsnivå med SCR partikelfilter och EGR
- D11S330A**
- D11S380A**
- D11S430A**
- D11S460A**
- D11K330** D11K330, 11 liters dieselmotor, 330 Hk med 1600 Nm
- D11K380** D11K380, 11 liters dieselmotor, 380 Hk med 1800 Nm
- D11K430** D11K430, 11 liters dieselmotor, 430 Hk med 2050 Nm
- DIESEL** Diesel
- EBR-EPG** Avgasttrycksregulator
- EBR-EPGC** EBR-EPGC Kompressionsbroms
- EBR-VEB** VEB, Motor-/kompressionsbroms med avgasttrycksregulator
- AT2412** Växellåda I-SHIFT AT2412 12-växlad, 2400 Nm
- AT2612** Växellåda I-SHIFT AT2612 12-växlad, 2600 Nm
- ATO2612** Växellåda I-SHIFT ATO2612 12-växlad, 2600 Nm (Överväxlad)
- PT2106** Powertronic PT2106 6-växlad automatlåda max moment 2100 Nm
- RSH1370F** Bakaxel RSH1370F Navreduktion tågvtikt 70 ton
- RSS1344C** Bakaxel typ RSS1344C 13 tons axel Max.Tågvtikt 44 ton
- RSS1344F** Bakaxel, enkelväxel, 13 t axeltryck, 44 t tågvtikt
- RSS1352B**
- RSS1370B**
- RSS1370C** Bakaxel, enkelväxel, 13 tons axeltryck och 70 tons tågvtikt

Paketval

- DRIV-EXT** Förarpaket uttökat
- DRIV-SEL** Förarpaket
- 1LVIVFM** Vil- och sovpaket FM, enkel
- 2LVIVFM** Vil- och sovpaket FM, dubbel
- INFOHIGH** Infotainment paket
- SAFE-EXT** Utökat Förarassistanspaket
- SAFE-SEL** Förarassistanspaket

Chassi Layout

- FST-AIR** Luftfjädring fram med nivåreglering
- FST-PAR** Parabelfjädring fram
- FST-PAR3** Framfjädrar 3-bladig parabel, styv
- FSLs-BAS** Basnivå för reglering av luftfjädring fram
- FSLs-HI** Nivåreglering hög
- FAL10.0** Framaxeltryck 100 ton OBS Endast till kran o plogbilar med extremt framaxeltryck
- FAL7.1** Framaxeltryck 71 ton
- FAL7.5** Framaxeltryck 7,5 ton

- FAL8.0** Framaxeltryck 80 ton
- FAL8.5** Framaxeltryck 8.5 ton
- FAL9.0** Framaxeltryck 9.0 ton
- FSTAB** Krängningshämmare främre
- FSTAB2** Krängningshämmare främre medium styv
- FSTAB3** Krängningshämmare främre styv
- RAL19** Boggitryck 19 ton
- RAL22.5** Boggitryck 22.5 ton
- RAL23** Boggitryck 23 ton
- RSTAB2** Krängningshämmare medium, styv
- RSTAB3** Krängningshämmare styv bakre
- RALIM105** Bakaxeltrycksbegränsare max. 10.5 ton
- RALIM115** Bakaxeltrycksbegränsare max. 11.5 ton. Hastighetsreglerad
- RALIM15** Bakaxeltrycksbegränsare max. 15 ton
- RALIM20** Bakaxeltrycksbegränsare max. 20 ton
- RALIM95** Bakaxeltrycksbegränsare max. 9.5 ton
- ASF-DL1** Ett körläge för luftfjädring
- ASF-DL3** Tre körläge för luftfjädring
- ACTST-TO** Dynamisk styrservo (VDS)
- ASFE-BAS** VDS med basfunktion
- ASFE-OG** VDS med Styrassistans
- ASFE-PO** VDS med Personliga inställningar och Styrassistans
- ASFE-PS** VDS med Personliga inställningar
- PSP-FIX** Servostyrning fast flöde
- PSP-VAR** Servostyrning variabelt flöde
- PSP-VAR2** Servostyrningspump (variabelt flöde, elektroniskt kontrollerat)
- EBS-MED** EBS medium paket med "brake blending" (om tillstatsbroms finns), strömställare för hjälp vid start i backe, varning för för hög bromstemperatur samt dålig bromsprestanda
- RST-AIR** Luftfjädring bak med kontrollbox för nivåreglering, placerad i
- RST-AIR4** Styvare luftfjädring bak
- RST-AIR6** Luftfjädring med reducerat lufttryck
- FRAME266** Ramhöjd (266 mm)
- FRAME300** Ramhöjd (300 mm)
- FST7070** Ramprofil godstjocklek 7 mm
- FST8080** Ramprofil godstjocklek 8 mm
- FIL-EEEE** Innerline från motorns bakkant till bogglislu
- FIL-EEEEF** Innerline från motor till ramslut
- FIL-TXEB** Innerline från växellådas tvärbalk till bak boggie
- FIL-TXEF** Innerline från växellådas tvärbalk till ramslut
- BBOX-L** Batterilåda på vänster ramsida
- 2BAT210B** Gelbatterier 2x210 Ah
- 2BAT210C** AGM batterier 2x210 Ah
- BATTAMP** Volt och amperemätare
- BATTIND** Batteriindikator för laddnivå
- ADR2** ADR utrustning med 2 st huvudströmbrytare varav en monterad i hytt och en monterad utvändigt på hyttrygg höger sida
- MSWI-A** Huvudströmbrytare för ADR
- MSWI-C** Huvudströmbrytare på chassiet
- MSWI-R** Huvudströmbrytare fjärrmanövrerat
- R330A71** Bränsletank, aluminium, 330 Liter, höger Minvolym 255l Maxvolym 810l
- UL-FUEL** Utan bränsletank på vänster sida Minvolym 160l Maxvolym 730l
- ADTP-L** AdBlue tank vänster sida
- ADTP-R** AdBlue tank höger sida
- ADB048** 48 liters AdBlue tank
- ADB064** 64 liters AdBlue tank
- ADB068** 68 liters AdBlue tank

- Standardutrustning
- Tillvalsutrustning

För mer detaljerad information om hytt- och drivlinekomponenter, se separata datablad.

För all möjlig tillvalsutrustning och utrustningskombinatorik, kontakta din Volvoåterförsäljare som kan skapa en specifikation som tillgodoser dina krav med hjälp av Volvos säljstödprogram (VSS).

Fabriken förbehåller sig rätten att modifiera konstruktionen och ändra utrustning utan förvarning. Specifikationen kan variera från land till land.

MODELLUTBUD

FMX D11 6x2 Jämnlast luftfjädring FMX 62R T1A

<input type="checkbox"/> ADB083	AD-BLUE tank 83 L	<input type="checkbox"/> RFH-BAS	Std. höjd på bakskärmstopp
<input type="checkbox"/> ADB090	90 liters AdBlue tank	<input type="checkbox"/> RFH-HIG	Högsta möjliga bakskärmstopp
<input type="checkbox"/> ADB100	AdBlue-tank 100 Liter	<input type="checkbox"/> RFH-LOW	Lägsta möjliga bakskärmstopp
<input type="checkbox"/> ADB112	AD-BLUE tank 112 L		
<input type="checkbox"/> ADTC-BF	Täckplåt för AdBlue tank	<input type="checkbox"/> AUXATNK	Extra lufttank
<input checked="" type="checkbox"/> FCAP-L	Bränsletanklock, låsbart	<input type="checkbox"/> ATANK-AL	Lufttankar i aluminium
<input checked="" type="checkbox"/> FUFF-AS	Bränslepåfyllningsystem med anti spillsystem	<input checked="" type="checkbox"/> ATANK-ST	Lufttankar i stål
<input type="checkbox"/> FUFF-ATS	Bränslepåfyllningsystem med antispill och antistödsystem	<input type="checkbox"/> RESTS-W	Vit konturmärkning på sidan av chassiram
<input type="checkbox"/> ESH-LEFT	Ljuddämpare horisontellt monterad med vänsterriktat utblås	<input type="checkbox"/> REST-RUP	Röd kontursmärkning på bakre underkörningskydd
<input checked="" type="checkbox"/> ESH-REAR	Ljuddämpare horisontellt monterad med bakåtriktat utblås	<input checked="" type="checkbox"/> TL-LED	Bakljus, LED
<input type="checkbox"/> ESH-RIGH	Ljuddämpare horisontellt monterad med högerriktat utblås	<input checked="" type="checkbox"/> BLIGHT-E	Bromsljus blinkande utförande
<input type="checkbox"/> ESH-VERT	Ljuddämpare horisontellt monterad med uppåtriktat avgasrör		
<input type="checkbox"/> EXST-SSP	Värmeskydd ljuddämpare i höggglansigt rostfritt		
<input type="checkbox"/> EXST-ST	Värmeskydd ljuddämpare i stål		
<input type="checkbox"/> HS-NAR	Värmeskydd smalt		
<input type="checkbox"/> WHC-FIX2	Stoppklossar, 2 st.		
<input type="checkbox"/> WHC-FOL2	Stoppklossar, 2 st. vikbara		
<input type="checkbox"/> WHCP-F	Stoppklosssar monterad bakom hytt		
<input type="checkbox"/> WHCP-M	Stoppklosssar mitt på chassiramen		
<input type="checkbox"/> WHCP-R	Stoppklosssar monterad i bakkant på chassiramen		
<input type="checkbox"/> WHCP-T	Stoppklosssar transportmonterade		
<input type="checkbox"/> TB-L80	Verktöglåda i svart plast vänster sida, läsbar, 800 mm bred, maxlast 130 kg		
<input type="checkbox"/> TB-R80	Verktöglåda i svart plast monterad höger sida, läsbar, 800 mm bred Maxlast 130 kg		
<input type="checkbox"/> SUP-BAS	Underkörningskydd, sidomonterat		
<input type="checkbox"/> CHAIN-S	Snökedjor		
<input type="checkbox"/> HOOK-SC	Krok för snökedjor		
<input checked="" type="checkbox"/> TOWF-HD1	1 dragsprint i front		
<input type="checkbox"/> TOWMBRH	Dragbalk, centralmonterad		
<input type="checkbox"/> TOWMBRL1	Prestanda efter W409 Max:D=190 kN Dc=141 kN V=63 kN Dragbalk, låg monterad		
<input type="checkbox"/> TOWMBRL2	Prestanda efter W409 Max:D=190 kN Dc=141 kN V=63 kN Dragbalk, låg monterad främre position(Vertikal/Horizontal)		
<input type="checkbox"/> TOWMBRL3	Dragbalk, framflyttad och låg placerad		
<input type="checkbox"/> TOWMBRM	Dragbalk, halvt undermonterad Prestanda Max:D=190 kN Dc=141 kN V=63 kN		
<input type="checkbox"/> RFEC-L	Ramavslut för under mont.drag		
<input checked="" type="checkbox"/> RFEC-S	Rakt ramavslut		
<input type="checkbox"/> RFEC-U	Ramavslut för tippvagnar utan		
<input type="checkbox"/> C-RI4040	Dragkrok Ringfeder typ 4040 G-150		
<input type="checkbox"/> C-RI4045	Dragkrok Ringfeder typ 4045 G-150		
<input type="checkbox"/> C-RI5050	Dragkrok Ringfeder, typ 5050 G-150		
<input type="checkbox"/> C-RO400G	Dragkrok Rockinger typ 400 G-150		
<input type="checkbox"/> C-VBG520	Dragkrok VBG, typ VBG5200D		
<input type="checkbox"/> C-VBG795	Dragkrok VBG795V (för luftservostyrning, begär fritext CA)		
<input type="checkbox"/> TOWR-ONE	Bogserbygel, bakre		
<input type="checkbox"/> TREL-PK	Förberedd för el till släp		
<input type="checkbox"/> TREL14	14 polig VBG elektrisk släpvagnskoppling		
<input type="checkbox"/> TREL15	15 polig kabel för elektrisk släpvagnskoppling		
<input type="checkbox"/> TREL7	1 st. 7-polig elektrisk släpvagnskoppling (24N)		
<input checked="" type="checkbox"/> TREL7-7	2 st. 7-poliga elektriska släpvagnskopplingar		
<input type="checkbox"/> TBC-DUO	Duomatic anslutning för släpvagnsbroms		
<input type="checkbox"/> TBC-EC	Bosch anslutning för släpvagnsbroms		
<input type="checkbox"/> TRBR-HCF	Fullt handreglage för släpvagnsbroms (Ej ADR)		
<input type="checkbox"/> TRBR-STA	Släpvagnsbroms		
<input type="checkbox"/> TRB-STRE	Släpvagnsbroms "Stretch" utökad bromsförmåga förhindrar "fällknivs" effekt		
<input type="checkbox"/> RUP-FOLD	Fällbart underkörningskydd bak i aluminium		
<input type="checkbox"/> RFEND-B	Bakskärm, tredelad		
<input type="checkbox"/> RFEND-T	Transportmonterad bakskärmar		

Standardutrustning

Tillvalsutrustning

För mer detaljerad information om hytt- och drivlinekomponenter, se separata datablad.

För all möjlig tillvalsutrustning och utrustningskombinatorik, kontakta din Volvoåterförsäljare som kan skapa en specifikation som tillgodoser dina krav med hjälp av Volvos säljstödprogram (VSS).

Fabriken förbehåller sig rätten att modifiera konstruktionen och ändra utrustning utan förvarning. Specifikationen kan variera från land till land.

MODELLUTBUD

FMX D11 6x2 Jämnlast luftfjädring FMX 62R T1A

<input type="checkbox"/> TC-MWOH2	Oljekylare vatten/olja för växellåda med extra hög prestanda Växellådsmonterad		effektuttag 75 kW (90) Max 870 Nm totalt
<input type="checkbox"/> 2COM1100	Luftkompressor 2 cylindrig, max kapacitet 1100 l/min	<input type="checkbox"/> HPG-F101	Hydraulpump F1-101 för växellådsmonterade kraftuttag
<input checked="" type="checkbox"/> 2COMP870	Luftkompressor 2 cylindrig, max kapacitet 870 l/min	<input type="checkbox"/> HPG-F41	Hydraulpump F1-41 för växellådsmonterade kraftuttag
<input type="checkbox"/> 2COMP900	Luftkompressor, 2 cylindrig med maxkapacitet 900 l/min	<input type="checkbox"/> HPG-F51	Hydraulpump F1-51 för växellådsmonterade kraftuttag
<input type="checkbox"/> CLU-AIRC	In- och urkopplingsbar luftkompressor	<input type="checkbox"/> HPG-F61	Hydraulpump F1-61 för växellådsmonterade kraftuttag
<input checked="" type="checkbox"/> AIRIN-HI	Luftintag för motor, högt utförande	<input type="checkbox"/> HPG-F81	Hydraulpump F1-81 för växellådsmonterade kraftuttag
<input type="checkbox"/> AIRIN-LO	Luftintag för motor, lågt utförande		
<input type="checkbox"/> ACL1ST-S	Luftrenare med två filter, primär och sekundärfilter		
<input checked="" type="checkbox"/> 24A110BL	Generator 24v 110 Ampere		
<input checked="" type="checkbox"/> 24A150BL	Generator 24v 150 Ampere		
<input type="checkbox"/> 24A180BL	Generator 24v 180 Ampere		
<input type="checkbox"/> 24AL110B	Generator med 110 A kapacitet 24 V		
<input type="checkbox"/> 24AL150B	Generator med 150 A kapacitet		
<input type="checkbox"/> PRIM-EL	Elektrisk pump för avluftning av bränslesystemet		
<input checked="" type="checkbox"/> PRIM-MAN	Manuell pump för avluftning av bränslesystemet		
<input type="checkbox"/> FUEQ-EH	Elektriskt uppvärmda bränsleledningar		
<input type="checkbox"/> AF-E	Bränslefilter med bränslevärmare		
<input type="checkbox"/> AF-R	Bränslefilter med bränslevärmare		
<input checked="" type="checkbox"/> FUEFE2LW	Stort dubbelt bränslefilter med vattenseparering		
<input type="checkbox"/> FUEFE2SW	Litet dubbelt bränslefilter med vattenseparering		
<input checked="" type="checkbox"/> EST-AID	EL-startelement motor		
<input checked="" type="checkbox"/> 220EBH15	Elektrisk motordoppvärmare 220 volt, 1,5 kW		
<input type="checkbox"/> PTER-100	PTER-100, Kraftuttag, motormonterad med fläns DIN 100/ISO7646		
<input type="checkbox"/> PTER-DIN	DIN koppling på motorkraftuttag DIN5462 för direktmonterad pump		
<input type="checkbox"/> PTER1400	Kraftuttag motormonterat med fläns SAE1410		
<input type="checkbox"/> HPE-F101	F1-101 motormonterad Hydraulpump		
<input type="checkbox"/> HPE-F41	Motormonterat kraftuttag med hydraulpump Parker F1-41		
<input type="checkbox"/> HPE-F51	F1-51 motormonterad hydraulpump		
<input type="checkbox"/> HPE-F61	F1-61 motormonterad hydraulpump		
<input type="checkbox"/> HPE-F81	F1-81 motormonterad hydraulpump		
<input type="checkbox"/> HPE-T53	F2 53/53 motor monterad hydraulpump		
<input type="checkbox"/> HPE-T70	F2 70/35 motor monterad hydraulpump		
<input type="checkbox"/> HPE-V45	VP1-45 Motormonterad variabel hydraulisk pump		
<input type="checkbox"/> HPE-V75	VP1-75 Motormont variabel hydraulisk pump		
<input type="checkbox"/> PTPT-D	PTPT-D, Kraftuttag med dinanslutning		
<input type="checkbox"/> PTPT-F	PTPT-F, Kraftuttag med flänsanslutning		
<input type="checkbox"/> PTR-D	Bakre lågvarvigt kraftuttag för direktmontering av hydraulpump Max effektuttag 65 kW, max 600 Nm totalt		
<input type="checkbox"/> PTR-DH	Bakre högvarvigt kraftuttag för direktmontering av hydraulpump Max effektuttag 65 kW, max 400 Nm totalt		
<input type="checkbox"/> PTR-DM	Bakre medelvarvigt kraftuttag för direktmontering av hydraulpump Max tillåtet effektuttag totalt 65 kW, max 400 Nm totalt		
<input type="checkbox"/> PTR-F	Bakmont. lågvarvigt kraftuttaget, 1 bak SAE Fläns anslutning för (max. 1000 Nm)		
<input type="checkbox"/> PTR-FH	Bakmonterat högvarvigt kraftuttag Max tillåtet effektuttag 65 kW Max 400 Nm totalt		
<input type="checkbox"/> PTR-FL	Bakmonterat lågvarvigt kraftuttag Max tillåtet effektuttag 65 kW Max 400 Nm totalt		
<input type="checkbox"/> PTRD-D	Bakre kraftuttag för direktmontering av dubbla hydraulpumpar Max tillåtet effektuttag totalt: Framre yttre; 75 kW (90) Bakre inre; 75 kW (100) Max 550 Nm totalt på respektive då båda är inkopplade, eller max 1000 Nm endast bakre inre inkopplat		
<input type="checkbox"/> PTRD-D1	Bakre kraftuttag med en medbringare samt för direktmontering av hydraulpump Max tillåtet effektuttag 75 kW (90), max 870 Nm totalt		
<input type="checkbox"/> PTRD-D2	Bakre kraftuttag med 2 medbringare samt förberedd för direktmontering av hydraulpump Max tillåtet effektuttag Framre yttre; 75 kW (90) Bakre yttre; 75 kW (90) Bakre inre; 75 kW (100) Max 550 Nm totalt på respektive		
<input type="checkbox"/> PTRD-F	Dubbelt bakre kraftuttag med en medbringare riktat bakåt Max tillåtet		
<input checked="" type="checkbox"/> Standardutrustning	<input type="checkbox"/> Tillvalsutrustning		

För mer detaljerad information om hytt- och drivlinekomponenter, se separata datablad.

För all möjlig tillvalsutrustning och utrustningskombinatorik, kontakta din Volvoåterförsäljare som kan skapa en specifikation som tillgodoser dina krav med hjälp av Volvos säljstödprogram (VSS).

Fabriken förbehåller sig rätten att modifiera konstruktionen och ändra utrustning utan förvarning. Specifikationen kan variera från land till land.

MODELLUTBUD

FMX D11 6x2 Jämnlast luftfjädring FMX 62R T1A

- LAMP-IN** Inspektionslampa
- BULBKIT** Lamp- och säkringskit
- WRITEPAD** Skrivplatta
- **DST-CF5** Förarstol, komfort, luftfjädrad samt el. uppvärmd. Säkerhetsbälte inbyggt i stol. Klädsel på stolar beroende på val av interiör
- DST-CF6** Förarstol, komfort, luftfjädrad samt el. uppvärmd. Ventilera siddyna. Säkerhetsbälte inbyggt i stol. Klädsel på stolar beroende på val av interiör
- SBD-RED** Säkerhetsbälte Rött, Förare och passagerare
- SBPRE-DS** Förspännare för säkerhetsbälte, förarstol
- PST-CF5** Passagerar stol, komfort, luftfjädrad och eluppvärmd Säkerhetsbälte inbyggt i stol
- **PST-STD2** Passagerarstol, Standard
- SBPRE-PS** Förspännare för säkerhetsbälte, passagerarstol
- ARMRE-BB** Armstöd 2 st. På förar - och pass.stol
- ARMRE-DB** Armstöd båda sidor förarstol
- ARMRE-PB** Armstöd. Båda sidor endast passagerarstol
- ARU-BAS** Armstöd i vinyl
- ARU-LEA** Armstöd i läder
- **FMAT-RUB** Gummimattor
- FMAT-TX2** Gummi och textilmattor (Textilmattor bipackade)
- LBK70** En bädd 700 mm
- MATL-FI** Resårmatrass med spiral fjädrar och jämn hårdhet över 100 kg
- MATL-SF** Resårmatrass med spiral fjädrar hårdare mellansektion för bättre sittkomfort upp till 100 kg
- OLMAT-BA** Bäddmatrass
- OLMAT-PR** Bäddmatrass Premium
- TBK60F** Översäng 600 mm bredd, vikbar huvudända
- TBK70F** Översäng 700 mm bredd, vikbar huvudända
- PH-CAB2** Parkeringsvärmare hytt diesel driven
- PH-ENGCA** Parkeringsvärmare motor och hytt, diesel driven
- PH-SS** Rastvärmare
- SLCP-BAS** Kontrollpanel i sovhytt för interiör belysning, parkeringsvärmare, taklucka, centrallås
- ETSB-F** Främre förvaringsbox på motortunnel
- ETSB-FR** Främre- och bakre förvaringsbox
- ETSB-FRS** Främre, bakre och sido förvaringsfack
- ETSB-FS** Främre- och sido förvaringsbox
- ETSB-R** Bakre förvaringsbox på motortunnel
- ETSB-RS** Bakre- och sido förvaringsbox
- ETSB-S** Förvaringsbox höger sida motortunnel
- RUS-BAS** Förvaringsfack bakre övre (154 L, 300mm hög)
- RUS-HIG** Förvaringsutrymme bakre övre (245 L, 440mm hög)
- REF-ICPK** Förberedelse för kylbox
- REFR-RUS** Kylskåp i bakre övre förvaringsfack 28 l
- MICRO-PK** Kablage för microugn
- BOTH-D** Flaskhållare, under instrumentbrädans mittsektion
- COFMA-PK** Elkablage för kaffebryggare draget till hytt
- **INLI-BAS** Interiörljus standard
- INLI-NL** Interiörljus, nattbelysning
- INLI-NLD** Interiörljus, nattbelysning med dimmerfunktion
- ARL-FLEX** Flexibla läslampor
- **RH-EE** Takfönster i tonat glas
- RH-ER** Taklucka, förstärkt, nödutgång
- RH-ETR** Taklucka i tonat glas, elektrisk öppning
- RH-MTR** Taklucka, tonat glas, manuell öppning
- **GLAS-TIN** Färgade glasrutor runt om
- SWIND-BS** Sidofönster V-H sida
- SWIND-PS** Extra sidofönster passagerarsida
- AWIND-RF** Bakruta
- VANMIR** "Rakspegel" i radiohylla
- AS-FUS** Extra övre förvaringshylla
- INFOT-PK** TV-prep ovan vänster dörr

Hytt Utvändigt

- **EXTL-BAS** Yttre utformning basnivå (EXTL-BAS)
- **DGLAS-H** Hårdat fönsterglas i dörrar
- DGLAS-L** Laminerat fönsterglas i dörrar
- **BUMP-HD** Anläggningsstötfångare i stål
- GUARD-EH** Skydd för oljesump motor
- SIDEH-B** Handtag på hytt sidan
- SIDSTP-R** Stege samt handtag utsida hytt
- **BUGNET** Kylarskydd mot insekter
- CTILT-P-E** Elektrisk hyttipp
- CTILT-P-M** Manuell hyttipp
- FCABS-A** Luftfjädrad främre hyttfjädring
- **FCABS-M** Mekanisk främre hyttfjädring
- RCABS-A** Luftfjädrad bakre hyttfjädring
- **RCABS-M** Mekanisk bakre hyttfjädring
- **MIRCFMCP** Eluppvärmda backspeglar med vidvinkelspeglar inkl. närsiktsspegel och hörnkamera på passagerarsidan
- MIRCMCP** Spegelsystem, kamerabaserat med hörnkamera
- MIRCMS** Spegelsystem, kamerabaserat utan hörnkamera
- MIRCMTX** El-styrda och eluppvärmda robusta backspeglar med vidvinkelspeglar v-h sida inklusive närsiktsspegel på passagerarsidan
- **AMIR-F20** Utvändigt främre närsiktsspegel med ökat siktfält framför hytt
- SUNV-H** Yttre solskydd
- AD-ROOF** Taklufttriktare
- AD-SIDES** Smala sidolufttriktare på bakkant hytt för jämnlast chassin
- **HL-LED** LED Huvudstrålkastare
- HBDA-A** Automatisk helljusautomatik
- **HL-CLEAN** Strålkastar rengörare typ högtrycksspölning
- HLP-ST** Strålkastarskydd i stål
- HLP-ST2** Strålkastarskydd i stål, galler och nät
- ASL-RF2** 2 st extra fjärrljus i tak
- BEACOA2F** 2 st roterande varningsljus mont framkant tak
- BEACOA2R** 2 st roterande varningsljus mont bakkant tak
- BEACON-P** Förberedd kabeldragning för varningsljus på tak
- BEACONA4** Fyra stycken roterande varningsljus
- **CABPT-R1** Kabelgenomföring i hyttak
- **CABPT-R2** Två st kabelgenomföringar i tak
- SPOTP-F** Förberedd för fjärrljus i fronten
- SPOTP-R** Förberedd kabeldragning för fjärrljus på hyttak
- SPOTP-RF** Förberedd för fjärrljus i front och hyttak max 2x280 W
- ROS-IL** Belysning i ljusskylt
- ROS-IL2** Belysning i ljusskylt med bipackad strömbrytare
- ROS-ILP** Förberedd för ljusskylt
- CSGN-FMX** Dekal "FMX" i ljusskylt
- **HORN-F1S** Signalhorn innanför grill
- HORN-R2S** Två tryckluftshorn monterat på vardera sidan av taket
- ANT-CBR** Antenn för kommunikationsradio 25 mhz
- ACCBP-AP** Främre, mittre och bakre takbåge, för montering av diverse utrustning
- ACCBP-F** Främre takbåge, för montering av diverse utrustning

■ Standardutrustning Tillvalsutrustning

För mer detaljerad information om hytt- och drivlinekomponenter, se separata datablad.

För all möjlig tillvalsutrustning och utrustningskombinatorik, kontakta din Volvoåterförsäljare som kan skapa en specifikation som tillgodoser dina krav med hjälp av Volvos säljstödprogram (VSS).

Fabriken förbehåller sig rätten att modifiera konstruktionen och ändra utrustning utan förvarning. Specifikationen kan variera från land till land.

MODELLUTBUD

FMX D11 6x2 Jämnlast luftfjädring FMX 62R T1A

- | | |
|--|--|
| <ul style="list-style-type: none"> <input type="checkbox"/> ACCBB-FM Fram och mittmonterad takbåge, för montering av diverse utrustning <input type="checkbox"/> ACCBB-FR Främre och bakre takbåge, för montering av diverse utrustning <input type="checkbox"/> ACCBB-M Mittre takbåge, för montering av diverse utrustning <input type="checkbox"/> ACCBB-R Bakre takbåge, för montering av diverse utrustning <input type="checkbox"/> ACCBB-RM Bakre och mittre takbåge, för montering av diverse utrustning <input type="checkbox"/> REFS-CW Vita reflexstrips på hyttsida <input type="checkbox"/> REFS-TW Vita reflexstrips för hyttsida bipackade <input type="checkbox"/> REFS-TY Orange reflexstrips för hyttsida bipackade <p>Påbyggnad</p> <ul style="list-style-type: none"> <input type="checkbox"/> SW745-EE Växelflaksrede, 715/745 Höjd 130 mm, ej framstam <input type="checkbox"/> SW745-FE Växelflaksrede 715/745 Höjd 130 mm, ej framstam <input type="checkbox"/> SW745-GE Växelflaksrede 715/745 Höjd 190 mm, ej framstam, för hjulbas 4600 <input type="checkbox"/> SW745-HE Växelflaksrede 715/745 Höjd 190 mm, ej framstam, för hjulbas 4800 <input type="checkbox"/> SW782-ME Växelflaksrede 715/745/782 Höjd 130 mm, ej framstam, för hjulbas 4900 <input type="checkbox"/> SW782-OE Växelflaksrede 715/745/782 Höjd 190 mm, ej framstam, för hjulbas 4900 <input type="checkbox"/> CROSSRE Kryssförstärkning chassi växelflak <input type="checkbox"/> SRWL-PK Förberedelsepaket för chassimonterad arbetsbelysning och en 3-läges strömställare (På/Av/Back) <input type="checkbox"/> SWL-2FW Två vita arbetslampor monterade fram på chassit (vänster/höger sida) och en 2-läges strömställare (På/Av) <input type="checkbox"/> SWL-2RW Två vita arbetslampor monterade bak på chassit (vänster/höger sida) och en 2-läges strömställare (På/Av) <input type="checkbox"/> SWL-4W Fyra vita arbetslampor, fram (2) och bak (2) på chassit (vänster/höger sida) och en 2-läges strömställare (På/Av) <input type="checkbox"/> SWL-PK Kabel fördragnig för lastljus på sidan ram
Max 280 W, 2-läges strömställare <input type="checkbox"/> WL-CHPK Förberedelse för lastljus hyttvägg strömställare och kablage <input type="checkbox"/> WLC-H2W 2 st vita LED arbetsljus monterade bakkant hyttak <input type="checkbox"/> WLC-PKCH Bakaxel, tandemdrift, enkelväxlar med navreduktion, diff.spärrar för hjul och axlar, 100 ton tågvikt <input type="checkbox"/> WLC-PKH Förberedelsepaketet för högt monterade arbetslampor <input type="checkbox"/> WLC-PKL Förberedelsepaketet för lågt monterade arbetslampor på hyttrygg <input type="checkbox"/> WLC-PKLH Förberedelsepaketet för lågt och högt monterade arbetslampor <input type="checkbox"/> ECBB-BAS Elcentral för påbyggare <input type="checkbox"/> ECBB-HIG Elcentral för påbyggare samt påbyggar modul <input checked="" type="checkbox"/> ECBB-MED Elcentral för påbyggare, medium (ej för plog!) <input type="checkbox"/> BBCHAS1 7-poligt eluttag för påbyggare <input checked="" type="checkbox"/> BBCHAS3 3 st. 7-poliga eluttag för påbyggare <input type="checkbox"/> BEPR-T2 El prep chassi för tipp för fjärrkontroll <input type="checkbox"/> EXSTER VDS med Fjärrstyrning <input checked="" type="checkbox"/> TD-LED Elstyrenhet för LED ljus på för släp <input type="checkbox"/> FRFS-BS Ren ramsida bakom hytt. Ca 500 mm (beroende på fritt mm utrymme direkt bakom hytten) för fordon med enkel framaxel. Ca 600 mm ledigt utrymme mellan främre axlar för fordon med dubbla framaxlar <input type="checkbox"/> FBA-BTF Främre påbyggnadsfästen flexibla <input type="checkbox"/> FBA-BTSF Främre påbyggnadsfästen semi flexibla <input checked="" type="checkbox"/> HBA-FSFB Hål för påbyggarfästen flexibla/semi flexibla <input type="checkbox"/> HBA-SB Hål för påbyggarfästen styva <input type="checkbox"/> RBA-T2 Bakre påbyggarfästen <input type="checkbox"/> CRANEPK1 Kran prep med kranplåtar för upp till 10 ton/m kran <input type="checkbox"/> CRANEPK2 Kran prep med kranplåtar för 9,5 till 20 ton/m kran <input type="checkbox"/> CRANEPK4 Kran prep med kranplåtar för 18 till 40 ton/m kran <input type="checkbox"/> AUXL-SPK Prep för snöplog | <ul style="list-style-type: none"> <input type="checkbox"/> TAILPRE2 Prep. för baggavelift, manövrering via fjärrkontroll <input type="checkbox"/> TAILPREP Förberedelse för baggavelift <input type="checkbox"/> AESW2 2 st extra bistabila strömställare <input type="checkbox"/> AESW2PK 2 st extra bistabila digitala strömställare och kablage för 4 strömställare <input type="checkbox"/> AUXSW-4 Förberedd kabeldragning för 4 strömställare <p>Leveransservice</p> <ul style="list-style-type: none"> <input type="checkbox"/> FMS-PK Förberedd för trafiklednings system <input type="checkbox"/> DRUT1 "My Truck" appen, 1 år förbetalt <input type="checkbox"/> DRUT2 "My Truck" appen, 2 år förbetalt <input type="checkbox"/> DRUT3 "My Truck" appen, 3 år förbetalt <input type="checkbox"/> DRUT4 "My Truck" appen, 4 år förbetalt <input type="checkbox"/> DRUT5 "My Truck" appen, 5 år förbetalt <input checked="" type="checkbox"/> TSRS |
|--|--|

Standardutrustning

Tillvalsutrustning

För mer detaljerad information om hytt- och drivlinekomponenter, se separata datablad.

För all möjlig tillvalsutrustning och utrustningskombinatorik, kontakta din Volvoåterförsäljare som kan skapa en specifikation som tillgodoser dina krav med hjälp av Volvos säljstödprogram (VSS).

Fabriken förbehåller sig rätten att modifiera konstruktionen och ändra utrustning utan förvarning. Specifikationen kan variera från land till land.

MODELLUTBUD

FMX D11 6x2 Jämnlast luftfjädring FMX 62R T1A

Volvo Trucks. Driving Progress