

MODELPROGRAMMA

FMX 6x2V Luchtvering naloopas (D11) FMX 62R T1A

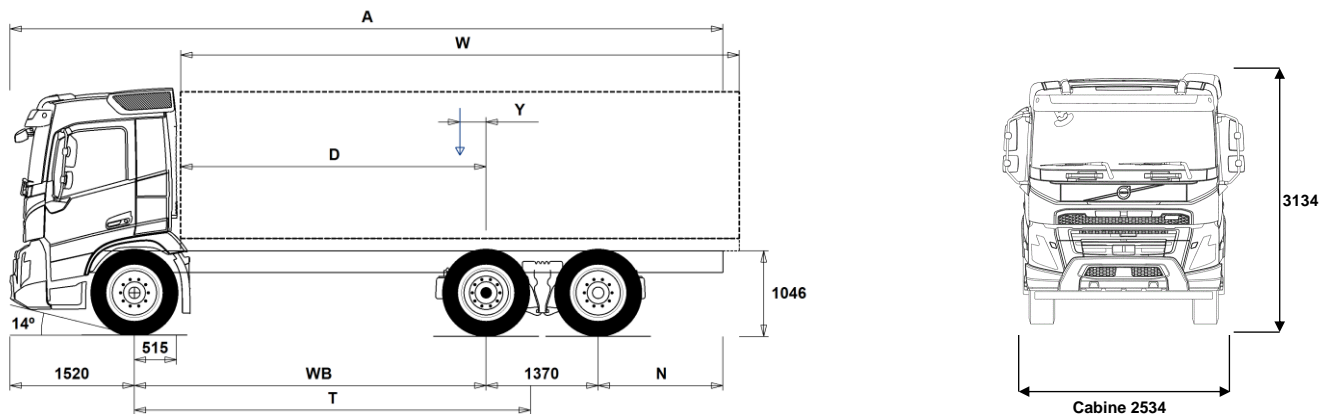

Chassisafmetingen [mm]

WB Wielbasis	3500	3700	3900	4300	4600	4800	4900	5200	5600	6000
A Totale chassis Lengte	8315	8615	8915	9565	10015	10315	10465	10965	11565	12215
D Hart achteras tot voorzijde opbouw	2935	3135	3335	3735	4035	4235	4335	4635	5035	5435
N Achteroverbouw (Min.)	825	825	825	825	825	825	825	1225	1225	1225
N Achteroverbouw (Max.)	1925	2025	2125	2375	2525	2625	2675	2875	3075	3325
T Theoretische wielbasis	4041	4241	4441	4841	5141	5341	5441	5741	6141	6541
Y Zwaartepunt van lading (Min.)	70	99	127	182	224	252	266	309	362	418
Y Zwaartepunt van lading (Max.)	70	99	127	182	224	252	266	309	362	418
W Opbouw lengte (Min.)	5745	6088	6431	7121	7638	7982	8153	8667	9361	9915
W Opbouw lengte (Max.)	5745	6088	6431	7121	7638	7982	8153	8667	9361	9915

Chassisgewichten [kg]

Vooras	4280	4290	4300	4325	4345	4355	4355	4365	4390	4405
Achterste bogie	2930	2945	2955	3010	3040	3055	3060	3090	3125	3180
Leeg gewicht	7210	7235	7255	7335	7385	7410	7415	7455	7515	7585
Bruto laadvermogen	18890	18865	18845	18765	18715	18690	18685	18645	18585	18515

Draaicirkel [mm]

Draaicirkel tussen stoepranden	14400	15000	15600	16800	17800	18400	18700	19600	20800	22000
Draaicirkel tussen muren	15900	16500	17100	18300	19300	19900	20200	21100	22300	23600

Wettelijke gewichten [kg]

	Wettelijk	Technisch
Geladen voertuig gewicht	26100	26100
Geladen combinatie gewicht	44000	44000
Vooras	7100	7100
Achterste bogie	19000	19000

Belangrijke mededelingen

Chassisafmetingen

Cabine hoogte: +328 mm voor CAB-HSLP, -262 mm voor CAB-LDAY, -262 mm voor CAB-LSLP, +16 mm voor CAB-SLP.
 Hart vooras tot achterzijde cabine (luchtinlaat): +431 mm voor CAB-HSLP en CAB-SLP, -69 mm voor CAB-LDAY, +425 mm voor CAB-LSLP.
 D-maat is inclusief een tussenruimte van 50 mm en voor vrachtwagen ook een subframe van 100 mm.
 Hoogte tolerantie ± 20 mm voor bladvering en ± 10 mm voor luchtvering.
 Alle afmetingen zijn voor onbeladen chassis en sleepas naar beneden.
 Gebruikt chassisstype: CHH-HIGH.
 Achteroverbouw gebruikt voor gewichts berekening is de maximum achteroverbouw (N Max.) voor de geselecteerde wielbasis.
 Hoogte verandering bij chassiskeuze CHH-MED,FRAME266: 0 mm.

Gewichten en afmetingen zijn gebaseerd op de volgende banden:

Banden op vooras:	315/80R22.5
Banden op achteras:	315/80R22.5
Banden op sleep- of voorloopas:	315/80R22.5

Chassisgewicht is inclusief olie, water, AdBlue, 0 liter brandstof en zonder chauffeur. Leeg gewicht tolerantie $\pm 3\%$.

Draaicirkel is gebaseerd op berekening. Sleepas variant: TA-FIXED.

Wettelijke gewichten kunnen verschillen van land tot land.

Voor meer gedetailleerde gewichts informatie, inclusief gewichten van extra uitrusting, vraag uw Volvo verkoop contact om uw specificatie in het Volvo Weight Information System (WIS) aan te brengen.

Gebruik deze tekening NIET voor opbouwdoeleinden. Zie Volvo Opbouw Instructies en chassis tekeningen FMX62RT1A. <http://VBI.TRUCK.VOLVO.COM>.

MODELPROGRAMMA

FMX 6x2V Luchtvering naloopas (D11) FMX 62R T1A

toepassing

- RC-ROUGH** Inzet op minder goed onderhouden wegen
- RC-SMOOT** Inzet op goede wegen
- GARB-PRE** Voorbereiding voor vuilniswagen, inclusief auto-neutraal
- SWAPBODY** Voorbereiding voor wissellaadsystemen
- TIPP-PRE** Voorbereiding voor kipper
- UNIFORM** Standaard chassisuitvoering

hoofdcomponenten

- CHH-HIGH** Chassishoogte High, +/- 1000 mm vanaf de grond tot de bovenzijde van de chassisbalk
- CHH-MED** Chassishoogte Medium, +/- 900 mm vanaf de grond tot de bovenzijde van de chassisbalk
- TA-HYSBS** Elektro/hydraulisch gestuurde naloopas
- TAG-FIXD** Dubbel-lucht op de vaste naloopas.
- TAG-FIXS** Enkel-lucht montage op vaste naloopas.
- TAG-SSTE** Naloopas zelfsturend
- FMX-CREW** De FMX-manschappencabine is ontwikkeld voor voertuigen voor openbare dienstverlening en nutsbedrijven, zoals brandweerwagens. Deze is voorzien van stoelconfiguraties voor maximaal negen brandweerlieden, conform EN1846. Veel onderdelen in de manschappencabine zijn hetzelfde als in andere FM-cabines.
- FMX-DAY5** De FMX-DAY5-cabine is een dagcabine die is ontwikkeld voor bouw- en distributietransporten. De cabine biedt een zeer groot comfort door de ideale rijpositie, de anatomisch gevormde stoelen, het lage geluidsniveau, de hoogwaardige klimaatregeling en het veiligheidsniveau van wereldklasse. De binnenhoogte is 164 cm (120 cm op de motortunnel).
- FMX-HSL5** De FMX-HSLP5 Globetrotter-cabine is een hoge slaapcabine die is ontwikkeld voor bouw- en distributietransporten waarbij accommodatie vereist kan zijn voor de chauffeur. De cabine biedt een zeer groot comfort door de ideale rijpositie, de anatomisch gevormde stoelen, het lage geluidsniveau, de hoogwaardige klimaatregeling en het veiligheidsniveau van wereldklasse. De binnenhoogte is 201 cm (157 cm op de motortunnel).
- FMX-LDA5** De FMX-LDA5-cabine is een lage dagcabine die is ontwikkeld voor bouw- en distributietransporten waarbij een lage totale hoogte essentieel is. De cabine biedt een zeer groot comfort door de ideale rijpositie, de anatomisch gevormde stoelen, het lage geluidsniveau, de hoogwaardige klimaatregeling en het veiligheidsniveau van wereldklasse. De binnenhoogte is 148 cm (104 cm op de motortunnel) en het dak is met 16 cm verlaagd, vergeleken met FMX-DAY5. Hierdoor biedt de cabine ruime mogelijkheden voor een lage voertuighoogte.
- FMX-LSL5** De FMX-LSL5-cabine is een lage slaapcabine die is ontwikkeld voor bouw- en distributietransporten waarbij een lage totale hoogte essentieel is en accommodatie vereist kan zijn voor de chauffeur. De cabine biedt een zeer groot comfort door de ideale rijpositie, de anatomisch gevormde stoelen, het lage geluidsniveau, de hoogwaardige klimaatregeling en het veiligheidsniveau van wereldklasse. De binnenhoogte is 148 cm (104 cm op de mo-tortunnel) en het dak is met 16 cm verlaagd, vergeleken met FMX-SLP5. Hierdoor biedt de cabine ruime mogelijkheden voor een lage voertuighoogte.
- FMX-SLP5** De FMX-SLP5-cabine is een slaapcabine die is ontwikkeld voor bouw- en distributietransporten waarbij de chauffeur centraal staat. De cabine biedt een zeer groot comfort door de ideale rijpositie, de anatomisch gevormde stoelen, het lage geluidsniveau, de hoogwaardige klimaatregeling en het veiligheidsniveau van wereldklasse. De binnenhoogte is 164 cm (120 cm op de motortunnel).
- EU6SCR** Door het opstellen van de Euro 6 emissienorm is de bovengrens voor de uitstoot van stikstofoxide (NOx) en deeltjes met respectievelijk 80% en 50% verlaagd t.o.v. de Euro 5 emissienorm. Om te voldoen aan deze eisen hebben de engineers van Volvo Trucks een

Standaard uitrusting

Optionele uitrusting

Voor meer gedetailleerde informatie over cabine en aandrijflijn, aanbevolen de specificatie bladen.

Voor alle mogelijke opties en combinaties van opties raadpleeg uw Volvo Truck Dealer die een specificatie kan maken in het Volvo Sales Support systeem (VSS) die aan uw wensen voldoet.

De fabriek behoudt zich het recht voor om zonder voorafgaande mededelingen wijzigingen aan te brengen in constructie en uitvoering. De specificatie kan van land tot land verschillen.

■ D11S330A

uitlaatgasbehandelingsysteem ontwikkeld. Bij dit systeem bestaat de uitlaatdemper uit een dieseloxydatiekatalysator(DOC), een dieseldeeltjesfilter(DPF), een SCR(Selective Catalytic Reduction)-eenheid en een ammoniakslipkatalysator(ASC).

De D11S330A is een zescilinder diesel-lijnmotor van 10,8 liter en 330 pk, die is uitgerust met een bovenliggende nokkenas, vier kleppen per cilinder en common-rail brandstofinspuiting. De motor is voorzien van een ongekoeld EGR-circuit dat er samen met de dieselinspuiting in de uitlaat voor zorgt dat de uitlaattemperatuur wordt verhoogd, als dit nodig is tijdens koude rijcycli.

Max. vermogen: 1700 tpm 330 pk (246 kW)
Max. toerental: 2150 tpm

Max. koppel: 877–1400 tpm 1600 Nm
Uitlaatremeffect (EPG): 2300 tpm 155 kW
Motorremvermogen (VEB): 2300 tpm 270 kW (optioneel)
Economisch toereengebied: 1000–1500 tpm
Optimaal toereengebied: 1150–1380 tpm

□ D11S380A

De D11S380A is een zescilinder diesel-lijnmotor van 10,8 liter en 380 pk, die is uitgerust met een bovenliggende nokkenas, vier kleppen per cilinder en common-rail brandstofinspuiting. De motor is voorzien van een ongekoeld EGR-circuit dat er samen met de dieselinspuiting in de uitlaat voor zorgt dat de uitlaattemperatuur wordt verhoogd, als dit nodig is tijdens koude rijcycli.

Max. vermogen: 1700 tpm 380 pk (279 kW)
Max. toerental: 2150 tpm

Max. koppel: 938–1400 tpm 1800 Nm
Uitlaatremeffect (EPG): 2300 tpm 155 kW
Motorremvermogen (VEB): 2300 tpm 270 kW (optioneel)
Economisch toereengebied: 1000–1500 tpm
Optimaal toereengebied: 1150–1380 tpm

□ D11S430A

De D11S430A is een zescilinder diesel-lijnmotor van 10,8 liter en 430 pk, die is uitgerust met een bovenliggende nokkenas, vier kleppen per cilinder en common-rail brandstofinspuiting. De motor is voorzien van een ongekoeld EGR-circuit dat er samen met de dieselinspuiting in de uitlaat voor zorgt dat de uitlaattemperatuur wordt verhoogd, als dit nodig is tijdens koude rijcycli.

Max. vermogen: 1700 tpm 430 pk (317 kW)
Max. toerental: 2150 tpm

Max. koppel: 1008–1400 tpm 2050 Nm
Uitlaatremeffect (EPG): 2300 tpm 155 kW
Motorremvermogen (VEB): 2300 tpm 270 kW (optioneel)
Economisch toereengebied: 1000–1500 tpm
Optimaal toereengebied: 1150–1380 tpm

□ D11S460A

De D11S460A is een zescilinder diesel-lijnmotor van 10,8 liter en 460 pk, die is uitgerust met een bovenliggende nokkenas, vier kleppen per cilinder en common-rail brandstofinspuiting. De motor is voorzien van een ongekoeld EGR-circuit dat er samen met de dieselinspuiting in de uitlaat voor zorgt dat de uitlaattemperatuur wordt verhoogd, als dit nodig is tijdens koude rijcycli.

Max. vermogen: 1700 tpm 460 pk (338 kW)
Max. toerental: 2150 tpm

Max. koppel: 1050–1400 tpm 2200 Nm
Uitlaatremeffect (EPG): 2300 tpm 155 kW
Motorremvermogen (VEB): 2300 tpm 270 kW (optioneel)
Economisch toereengebied: 1000–1500 tpm
Optimaal toereengebied: 1050–1380 tpm

■ D11K330

De D11K330 is een zescilinder diesel-lijnmotor van 10,8 liter en 330 pk, die is uitgerust met een bovenliggende nokkenas, vier kleppen per cilinder en common-rail brandstofinspuiting. De motor is voorzien van een ongekoeld EGR-circuit dat er samen met de dieselinspuiting in de uitlaat voor zorgt dat de uitlaattemperatuur wordt verhoogd, als dit nodig is tijdens koude rijcycli.

Max. vermogen: 1700–1800 tpm 330 pk (243 kW)
Max. toerental: 2100 tpm

Max. koppel: 950–1400 tpm 1600 Nm
Uitlaatremeffect (EPG): 2400 tpm 160 kW
Motorremvermogen (VEB): 2400 tpm 290 kW (optioneel)
Economisch toereengebied: 1000–1500 tpm
Optimaal toereengebied: 1150–1380 tpm

MODELPROGRAMMA

FMX 6x2V Luchtvering naloopas (D11) FMX 62R T1A

- D11K380** De D11K380 is een zescilinder diesel-lijnmotor van 10,8 liter en 380 pk, die is uitgerust met een bovenliggende nokkenas, vier kleppen per cilinder en common-rail brandstofinspuiting. De motor is voorzien van een ongekoeld EGR-circuit dat er samen met de dieselinpsuiting in de uitlaat voor zorgt dat de uitlaattemperatuur wordt verhoogd, als dit nodig is tijdens koude rijcycli.
Max. vermogen: 1700–1800 tpm 380 pk (280 kW)
Max. toerental: 2150 tpm
Max. koppel: 950–1400 tpm 1800 Nm
Uitlaatremeffect (EPG): 2400 tpm 160 kW
Motorremvermogen (VEB): 2400 tpm 290 kW (optioneel)
Economisch toereengebied: 1000–1500 tpm
Optimaal toereengebied: 1150–1380 tpm
- D11K430** De D11K430 is een zescilinder diesel-lijnmotor van 10,8 liter en 430 pk, die is uitgerust met een bovenliggende nokkenas, vier kleppen per cilinder en common-rail brandstofinspuiting. De motor is voorzien van een ongekoeld EGR-circuit dat er samen met de dieselinpsuiting in de uitlaat voor zorgt dat de uitlaattemperatuur wordt verhoogd, als dit nodig is tijdens koude rijcycli.
Max. vermogen: 1700–1800 tpm 430 pk (317 kW)
Max. toerental: 2150 tpm
Max. koppel: 1058–1400 tpm 2050 Nm
Uitlaatremeffect (EPG): 2400 tpm 160 kW
Motorremvermogen (VEB): 2400 tpm 290 kW (optioneel)
Economisch toereengebied: 1000–1500 tpm
Optimaal toereengebied: 1050–1380 tpm
- D11K460** De D11K460 is een zescilinder diesel-lijnmotor van 10,8 liter en 460 pk, die is uitgerust met een bovenliggende nokkenas, vier kleppen per cilinder en common-rail brandstofinspuiting. De motor is voorzien van een ongekoeld EGR-circuit dat er samen met de dieselinpsuiting in de uitlaat voor zorgt dat de uitlaattemperatuur wordt verhoogd, als dit nodig is tijdens koude rijcycli.
Max. vermogen: 1700–1800 tpm 460 pk (339 kW)
Max. toerental: 2150 tpm
Max. koppel: 1050–1400 tpm 2200 Nm
Uitlaatremeffect (EPG): 2400 tpm 160 kW
Motorremvermogen (VEB): 2400 tpm 290 kW (optioneel)
Economisch toereengebied: 1000–1500 tpm
Optimaal toereengebied: 1050–1380 tpm
- EBR-EPG** Uitlaatrem met een maximaal remvermogen van 160 kW bij 2400 tpm (D11K) of 200 kW bij 2300 tpm (D13K), de uitlaatrem wordt bediend door een hendel aan de stuurkolom
- EBR-EPGC** Uitlaatrem met een maximaal remvermogen van 160 kW bij 2400 tpm (D11K) of 200 kW bij 2300 tpm (D13K), de uitlaatrem wordt bediend door een hendel aan de stuurkolom
- EBR-VEB** Volvo Engine Brake (VEB), het gepatenteerde Volvo compressie- en uitlaatremsysteem met bedieningshendel aan de stuurkolom.
Maximaal remvermogen D13K: 300 kW/408 pk bij 2300 tpm.
Maximaal remvermogen D11K: 290 kW/394 pk bij 2400 tpm.
- AT2412** Volvo I-Shift AT2412 (G-Versie)
Automatisch-schakelende versnellingsbak met 12 versnellingen vooruit en vier achteruit. De transmissie wordt bediend met een keuzehendel, welke in de stoel is geïntegreerd of door middel van schakelaars in dashboard. De informatie over de versnelling en het schakelprogramma worden weergegeven op het informatiedisplay. De versnellingsbak kiest automatisch de juiste wegrij- en manoeuvreersneling door middel van de adaptive elektronica. I-Shift wordt gekenmerkt door een snel schakelsysteem met minimale onderbrekingen in de krachtoverbrenging tijdens het schakelen.
- AT2412F** Volvo I-Shift AT2412F: Automatisch-schakelende versnellingsbak met 12 versnellingen vooruit en vier achteruit. De transmissie wordt bediend met een keuzehendel, welke in de stoel is geïntegreerd of door middel van schakelaars in dashboard. De informatie over de versnelling en het schakelprogramma worden weergegeven op het informatiedisplay. De versnellingsbak kiest automatisch de juiste wegrij- en manoeuvreersneling door middel van de adaptive elektronica. I-Shift wordt gekenmerkt door een snel schakelsysteem met minimale onderbrekingen in de krachtoverbrenging tijdens het schakelen.
- AT2612** Automatisch-schakelende versnellingsbak met 12 versnellingen vooruit en vier achteruit. De transmissie wordt bediend met een keuzehendel, welke in de stoel is geïntegreerd of door middel van schakelaars in dashboard. De informatie over de versnelling en het schakelprogramma worden weergegeven op het informatiedisplay. De versnellingsbak kiest automatisch de juiste wegrij- en manoeuvreersneling door middel van de adaptive elektronica. I-Shift wordt gekenmerkt door een snel schakelsysteem met minimale onderbrekingen in de krachtoverbrenging tijdens het schakelen.
- AT2612F** Automatisch-schakelende versnellingsbak met 12 versnellingen vooruit en vier achteruit. De transmissie wordt bediend met een keuzehendel, welke in de stoel is geïntegreerd of door middel van schakelaars in dashboard. De informatie over de versnelling en het schakelprogramma worden weergegeven op het informatiedisplay. De versnellingsbak kiest automatisch de juiste wegrij- en manoeuvreersneling door middel van de adaptive elektronica. I-Shift wordt gekenmerkt door een snel schakelsysteem met minimale onderbrekingen in de krachtoverbrenging tijdens het schakelen.
- ATO2612** Volvo I-Shift ATO2612 (G-versie)
Automatisch-schakelende versnellingsbak met overdrive in de hoogste versnelling, 12 versnellingen vooruit en vier achteruit. De transmissie wordt bediend met een keuzehendel of door middel van schakelaars in het dashboard, welke in de stoel is geïntegreerd. De informatie over de versnelling en het schakelprogramma worden weergegeven op het informatiedisplay. De versnellingsbak kiest automatisch de wegrij- en manoeuvreersneling door middel van de adaptive elektronica. I-Shift wordt gekenmerkt door een snel schakelsysteem met minimale onderbrekingen in de krachtoverbrenging tijdens het schakelen.
- ATO2612F** Volvo I-Shift ATO2612F
Automatisch-schakelende versnellingsbak met overdrive in de hoogste versnelling, 12 versnellingen vooruit en vier achteruit. De transmissie wordt bediend met een keuzehendel of door middel van schakelaars in het dashboard, welke in de stoel is geïntegreerd. De informatie over de versnelling en het schakelprogramma worden weergegeven op het informatiedisplay. De versnellingsbak kiest automatisch de wegrij- en manoeuvreersneling door middel van de adaptive elektronica. I-Shift wordt gekenmerkt door een snel schakelsysteem met minimale onderbrekingen in de krachtoverbrenging tijdens het schakelen.
- PT2106** Powertronic PT2106.
Volautomatische transmissie met 6 versnellingen.
Elektronische lock-up, koppelmvormer/vergroter en Powershift voor continue tractie tijdens het schakelen.
- RSH1370F** De RSH1370F is een soloas met naafreductie, gedimensioneerd voor een motorkoppel van 3550 Nm. De maximum asdruk bedraagt 13 ton en het combinatiegewicht 70 ton. De RSH1370F is uitgerust met een sperddifferentieel, voor een betere manoeuvreerbaarheid bij een glad wegoppervlak. Het bestaat uit een klauwkoppeling uit gehard staal die de vrije aandrijf-as aan het differentieelhuis koppelt. Het sperddifferentieel wordt eenvoudig en veilig bediend met een schakelaar op het instrumentenpaneel.
- RSS1344C** Achteras met enkele reductie RSS1344C. De RSS1344C is een soloas met enkele reductie van het hypoïde type voor een motorkoppel van maximaal 2600 Nm. De maximale technische aslast en het maximale treingewicht bedragen respectievelijk 13 en 50 ton. De achteras is bedoeld voor snel transport over goede wegen. De as heeft een sterk en compact ontwerp, een laag gewicht, een gering wrijvingsverlies en nauwkeurig afgestemde overbrengingsverhoudingen. Al deze factoren dragen bij tot het meest efficiënte brandstofverbruik. De RSS1344C is standaard uitgerust met een sperddifferentieel voor een betere manoeuvreerbaarheid bij een glad wegoppervlak. Het sperddifferentieel kan gemakkelijk en

■ Standaard uitrusting

□ Optionele uitrusting

Voor meer gedetailleerde informatie over cabine en aandrijflijn, aanbevolen de specificatie bladen.

Voor alle mogelijke opties en combinaties van opties raadpleeg uw Volvo Truck Dealer die een specificatie kan maken in het Volvo Sales Support systeem (VSS) die aan uw wensen voldoet.

De fabriek behoudt zich het recht voor om zonder voorafgaande mededelingen wijzigingen aan te brengen in constructie en uitvoering. De specificatie kan van land tot land verschillen.

MODELPROGRAMMA

FMX 6x2V Luchtvering naloopas (D11) FMX 62R T1A

- betrouwbaar worden bediend met een schakelaar op het instrumentenpaneel.
- **RSS1344E** Achteras enkele reductie RSS1344E. De RSS1344E is een soloas met enkele reductie van het hypoïde type voor een motorkoppel van maximaal 2800 Nm. De maximale technische aslast en het maximale treingewicht bedragen respectievelijk 13 en 50 ton. De as heeft een sterk en compact ontwerp, een laag gewicht, een gering wrijvingsverlies en nauwkeurig afgestemde verbreningsverhoudingen. Al deze factoren dragen bij tot het meest efficiënte brandstofverbruik. De RSS1344E is standaard uitgerust met een sperdifferentieel voor een betere manoeuvreerbaarheid bij een glad wegoppervlak. Het sperdifferentieel kan gemakkelijk en betrouwbaar worden bediend met een schakelaar op het instrumentenpaneel.
 - **RSS1352A** Achteras enkele reductie RSS1352A. De RSS1352A is een soloas met enkele reductie van het hypoïde type voor een motorkoppel van maximaal 2800 Nm. De maximale technische aslast en het maximale treingewicht bedragen respectievelijk 13 en 52 ton. De as heeft een sterk en compact ontwerp, een laag gewicht, een gering wrijvingsverlies en nauwkeurig afgestemde verbreningsverhoudingen. Al deze factoren dragen bij tot het meest efficiënte brandstofverbruik. De RSS1352A is standaard uitgerust met een sperdifferentieel voor een betere manoeuvreerbaarheid bij een glad wegoppervlak. Het sperdifferentieel kan gemakkelijk en betrouwbaar worden bediend met een schakelaar op het instrumentenpaneel.
 - **RSS1370A** Achteras met enkele reductie RSS1370A. De RSS1370A is een soloas met enkele reductie van het hypoïde type voor een motorkoppel van maximaal 3550 Nm. De maximale technische aslast en het maximale treingewicht bedragen respectievelijk 13 en 70 ton. De achteras heeft snelle overbrengingsverhoudingen en is bedoeld voor zware transporten met hoge snelheid. De as heeft een compact ontwerp, een laag gewicht, een gering wrijvingsverlies en nauwkeurig afgestemde overbrengingsverhoudingen. Al deze factoren dragen sterk bij tot het meest efficiënte brandstofverbruik. De RSS1370A is standaard uitgerust met een sperdifferentieel voor een betere manoeuvreerbaarheid bij een glad wegoppervlak. Het sperdifferentieel kan gemakkelijk en betrouwbaar worden bediend met een schakelaar op het instrumentenpaneel.
 - **RSS1370B** Achteras met enkele reductie RSS1370B. De RSS1370B is een soloas met enkele reductie van het hypoïde type voor een motorkoppel van maximaal 3550 Nm. De maximale technische aslast en het maximale treingewicht bedragen respectievelijk 13 en 70 ton. De achteras heeft snelle overbrengingsverhoudingen en is bedoeld voor zware transporten met hoge snelheid. De as heeft een compact ontwerp, een laag gewicht, een gering wrijvingsverlies en nauwkeurig afgestemde overbrengingsverhoudingen. Al deze factoren dragen sterk bij tot het meest efficiënte brandstofverbruik. De RSS1370B is standaard uitgerust met een sperdifferentieel voor een betere manoeuvreerbaarheid bij een glad wegoppervlak. Het sperdifferentieel kan gemakkelijk en betrouwbaar worden bediend met een schakelaar op het instrumentenpaneel.
- pakketten**
- **FP-D11** Dit pakket vermindert het brandstofverbruik en dus ook de uitlaatgasemissies. Dit is bedoeld voor voertuigen die worden ingezet in de langeafstands transportcyclus met goede wegomstandigheden.
 - **DRIVE5** Driver pakket
 - **DRIVE5+** Driver Comfort pakket
 - **DRIVE5++** Driver Comfort pakket
 - **1LIVINFM** Living-pakket: 1 bed FM
 - **2LIVINFM** Living-pakket: 2 bedden FM
 - **INFOBAS** Media-pakket basis
Volvo informatieplatform met dynamisch instrumentendisplay (12" scherm)
Internetverbinding via mobiele telefoon, dongel of WiFi
 - **INFODF** Handsfree bellen via Bluetooth, ondersteuning voor één telefoon
Radio- en telefoonbediening via knoppen op het stuurwiel en dashboard
3x USB (FH/FH16) 1x USB (FM/FMX)-aansluiting en lijningang (AUX)
Speakers in dashboard en deuren
Weergave van 1 optionele achteruitrijcamera
Media-pakket met Dynafleet ondersteuning
Volvo informatieplatform met dynamisch instrumentendisplay (12" scherm) aangevuld met een 9" secundair informatiedisplay
Internetverbinding via mobiele telefoon, dongel of WiFi
Vooraf ingestelde Android diensten
Handsfree bellen via Bluetooth, ondersteuning voor twee telefoons
Radio- en telefoonbediening met voice control via het stuurwiel (Alexa)
3x USB (FH/FH16) 1x USB (FM/FMX)-aansluiting en lijningang (AUX)
Speakers met tweeters in dashboard en deuren en cabineachterwand
Weergave tot 8 optionele camera's
Dynafleet onboard integratie voor weergave dynafleet services.
 - **INFOMED** Media-pakket medium
Volvo informatieplatform met dynamisch instrumentendisplay (12" scherm) aangevuld met een 9" secundair informatiedisplay
Internetverbinding via mobiele telefoon, dongel of WiFi
Vooraf ingestelde Android diensten
Handsfree bellen via Bluetooth, ondersteuning voor twee telefoons
Radio- en telefoonbediening met voice control via het stuurwiel (Alexa)
3x USB (FH/FH16) 1x USB (FM/FMX)-aansluiting en lijningang (AUX)
Speakers met tweeters in dashboard en deuren en cabineachterwand
Weergave tot 8 optionele camera's
Media-pakket met navigatiesysteem
Volvo informatieplatform met dynamisch instrumentendisplay (12" scherm) aangevuld met een 9" secundair informatiedisplay
Internetverbinding via mobiele telefoon, dongel of WiFi
Vooraf ingestelde Android diensten
Handsfree bellen via Bluetooth, ondersteuning voor twee telefoons
Radio- en telefoonbediening met voice control via het stuurwiel (Alexa)
3x USB (FH/FH16) 1x USB (FM/FMX)-aansluiting en lijningang (AUX)
Speakers met tweeters in dashboard en deuren en cabineachterwand
Weergave tot 8 optionele camera's
Integratie van TomTom truck navigatie.
 - **INFONAV** Media-pakket met navigatiesysteem
Volvo informatieplatform met dynamisch instrumentendisplay (12" scherm) aangevuld met een 9" secundair informatiedisplay
Internetverbinding via mobiele telefoon, dongel of WiFi
Vooraf ingestelde Android diensten
Handsfree bellen via Bluetooth, ondersteuning voor twee telefoons
Radio- en telefoonbediening met voice control via het stuurwiel (Alexa)
3x USB (FH/FH16) 1x USB (FM/FMX)-aansluiting en lijningang (AUX)
Speakers met tweeters in dashboard en deuren en cabineachterwand
Weergave tot 8 optionele camera's
Integratie van TomTom truck navigatie.
 - **INFONDF** Media-pakket met navigatiesysteem en Dynafleet ondersteuning
Volvo informatieplatform met dynamisch instrumentendisplay (12" scherm) aangevuld met een 9" secundair informatiedisplay
Internetverbinding via mobiele telefoon, dongel of WiFi
Vooraf ingestelde Android diensten
Handsfree bellen via Bluetooth, ondersteuning voor twee telefoons
Radio- en telefoonbediening met voice control via het stuurwiel (Alexa)
3x USB (FH/FH16) 1x USB (FM/FMX)-aansluiting en lijningang (AUX)
Speakers met tweeters in dashboard en deuren en cabineachterwand
Weergave tot 8 optionele camera's
Dynafleet onboard integratie voor weergave dynafleet services.
Integratie van TomTom truck navigatie.
 - **VISIX5** Visibility-pakket: Visibility (FMX)
 - **VISIXCAM**
- Standaard uitrusting □ Optionele uitrusting

Voor meer gedetailleerde informatie over cabine en aandrijflijn, aanbevolen de specificatie bladen.

Voor alle mogelijke opties en combinaties van opties raadpleeg uw Volvo Truck Dealer die een specificatie kan maken in het Volvo Sales Support systeem (VSS) die aan uw wensen voldoet.

De fabriek behoudt zich het recht voor om zonder voorafgaande mededelingen wijzigingen aan te brengen in constructie en uitvoering. De specificatie kan van land tot land verschillen.

MODELPROGRAMMA

FMX 6x2V Luchtvering naloopas (D11) FMX 62R T1A

<input type="checkbox"/> SAFE22	Het pakket Safety bevat rijondersteuningssystemen die het rijcomfort en de veiligheid verbeteren.	<input type="checkbox"/> ASFE-PO	Volvo Dynamic Steering - Stability Assist & persoonlijke instellingen
<input type="checkbox"/> SAFE22+	Het pakket Safety bevat rijondersteuningssystemen die het rijcomfort en de veiligheid verbeteren.	<input type="checkbox"/> ASFE-PS	Volvo Dynamic Steering - Persoonlijke instellingen
<input type="checkbox"/> OFFROADD	Off-road pakket (dagcabine)	<input checked="" type="checkbox"/> PSS-SING	Hydraulisch bekrachtigde stuurinrichting met een variabele overbrenging
<input type="checkbox"/> OFFROADS	Off-road pakket (slaapcabine)	<input checked="" type="checkbox"/> PSP-FIX	Stuurbekrachtigingspomp met vaste opbrengst
<input type="checkbox"/> CHASPAC	Chassispakket - vrachtwagen	<input type="checkbox"/> PSP-VAR	Stuurbekrachtigingspomp met variabele opbrengst, hetgeen betekent dat de pomp een variabele druk produceert. De stuurbekrachtigingspomp bespaart energie door alleen druk te produceren wanneer dit nodig is. Dit betekent een lager brandstofverbruik.
chassisuitvoering		<input type="checkbox"/> PSP-VAR2	Stuurbekrachtigingspomp met variabele cilinderinhoud en een extra magnetische ECO-klep voor exacte volumestroomregeling. De ECO-klep verlaagt de volumestroom wanneer de vraag lager is.
<input type="checkbox"/> FST-AIR	Luchtgeveerde vooras: elektronisch geregelde luchtveringssysteem verhoogt het rijcomfort en beperkt het gevaar voor beschadiging van de lading. Het systeem regelt de chassishoogte automatisch tijdens het rijden, zorgt dat de truck in balans blijft en compenseert voor een ongelijke verdeling van het gewicht van de lading.	<input type="checkbox"/> EBS-MED	Elektronisch remsysteem met onder andere Noodremassistentie, Hillstart Aid, Fading Waarschuwing, Remassistent, automatische sper-synchronisatie en tractiecontrole, slijtage-indicatie en uitgebreide remanalyse/diagnose-mogelijkheden.
<input checked="" type="checkbox"/> FST-PAR	Paraboolvering op de vooras met twee bladveren (normale stijfheid). De bladveren van een paraboolveersysteem zijn gemaakt van speciaal staal. Ze zijn zodanig uitgevoerd dat de belasting over de verschillende dwarsstukken van de bladveer gelijk verdeeld is. De bladen hebben een lengte van 1800 mm en een breedte van 90 mm, de maximale veerweg bedraagt 90 mm.	<input checked="" type="checkbox"/> RST-AIR	Luchtgeveerde achteras
<input type="checkbox"/> FST-PAR3	Paraboolvering voor met drie bladveren (stijver dan normaal). De bladveren van een paraboolveersysteem zijn gemaakt van speciaal staal en zijn zodanig uitgevoerd dat de belasting over de verschillende dwarsstukken van de bladveer gelijk is. De bladen hebben een lengte van 1800 mm en zijn 90 mm breed, de maximale veerweg is 100 mm.	<input type="checkbox"/> RST-AIR4	Luchtgeveerde achteras (stijvere luchtbalgen)
<input type="checkbox"/> FSLs-BAS	De luchtveringslag basis biedt de beste grondspeling en een lichtgewicht constructie van de asinstallatie.	<input checked="" type="checkbox"/> FRAME266	Laag chassisframe 266 mm
<input type="checkbox"/> FSLs-HI	De luchtveringslag met hoge slag geeft de meest optimale hoogtaanpassing voor het chassis. Dit is met name belangrijk bij chassis die worden opgebouwd met een wissellaadsysteem (B-SWAP)	<input type="checkbox"/> FRAME300	Hoog chassisframe 300 mm
<input type="checkbox"/> FAL10.0	Maximale vooraslast 10 ton	<input type="checkbox"/> FST7070	Dikte chassisframe 7,0 mm
<input checked="" type="checkbox"/> FAL7.1	Maximale vooraslast 7,1 ton	<input checked="" type="checkbox"/> FST8080	Dikte chassisframe 8,0 mm
<input type="checkbox"/> FAL7.5	Maximale vooraslast 7,5 ton	<input type="checkbox"/> FIL-EEEB	Innerliner, einde motor tot einde achterassen.
<input type="checkbox"/> FAL8.0	Maximale vooraslast 8 ton	<input type="checkbox"/> FIL-EEEF	Innerliner, einde motor tot einde chassis.
<input type="checkbox"/> FAL8.5	Maximale vooraslast 8,5 ton	<input type="checkbox"/> FIL-TXEB	Innerliner, van versnellingsbak tot einde achterassen.
<input type="checkbox"/> FAL9.0	Maximale vooraslast 9 ton	<input type="checkbox"/> FIL-TXEF	Innerliner, van versnellingsbak tot einde chassis.
<input checked="" type="checkbox"/> FSTAB	Standaard stabilisator vooras	<input checked="" type="checkbox"/> BBOX-L	Accubak links gemonteerd
<input type="checkbox"/> FSTAB2	Versterkte stabilisator vooras	<input type="checkbox"/> 2BAT210B	Dit accutype is een robuust en betrouwbaar alternatief met een uitstekende gebruikscyclus. In gelaccu's wordt het elektrolyt gemengd met siliciumdioxide, waardoor het een vaste gelmassa wordt. Hierdoor zijn meer en diepere ontlaadcycli mogelijk, zodat de accu's geschikt zijn voor trucks met een hoog stroomverbruik.
<input type="checkbox"/> FSTAB3	Zware stabilisator op de vooras	<input checked="" type="checkbox"/> 2BAT210C	De AGM-accu's (Absorbent Glass Mat) hebben een uitstekende gebruikscyclus en goede prestaties voor een koude start. Ze hebben een capaciteit van 210 Ah. In de accu wordt het elektrolyt geabsorbeerd en op zijn plek gehouden door een laag glasvezel.
<input checked="" type="checkbox"/> RAL19	Technische achteraslast 19 ton (wettelijk 19 ton)	<input checked="" type="checkbox"/> BATTAMP	Met BATTAMP kan de chauffeur de accuspanning en -stroom in het instrumentenpaneel in de gaten te houden
<input type="checkbox"/> RAL20.5	Technische achteraslast 20,5 ton (wettelijk 19 ton)	<input type="checkbox"/> BATTIND	Grafiek met accuspanning, ampère en accustatus met visuele meldingen
<input type="checkbox"/> RAL22.5	Technische achteraslast 22,5 ton (wettelijk 19 ton)	<input type="checkbox"/> ADR1	ADR-uitvoering met één hoofdstroomschakelaar
<input type="checkbox"/> RAL23	Technische achteraslast 23 ton (wettelijk 19 ton)	<input type="checkbox"/> ADR2	ADR-uitvoering met twee hoofdstroomschakelaars
<input checked="" type="checkbox"/> RSTAB2	Versterkte stabilisator op de achteras.	<input type="checkbox"/> MSWI-A	ADR hoofdschakelaar
<input type="checkbox"/> RSTAB3	Extra versterkte stabilisator op de achteras.	<input checked="" type="checkbox"/> MSWI-R	Hoofdschakelaar op afstand te bedienen
<input checked="" type="checkbox"/> RALIM115	Aslastbegrenzer 11,5 ton	<input checked="" type="checkbox"/> R330A71	D-vormige aluminium brandstoftank 330 liter aan rechterzijde met een tankhoogte van 71cm. Min. volume 255l Max. volume 885l
<input checked="" type="checkbox"/> ASF-DL1	Luchtvering met 1 rijniveau	<input checked="" type="checkbox"/> UL-FUEL	Zonder brandstoftank links Min. volume 160l Max. volume 730l
<input type="checkbox"/> ASF-DL3	Luchtvering met drie verschillende rijniveau's. Door middel van een schakelaar in het dashboard kunnen drie verschillende rijniveau's worden gekozen. Af-fabriek is er 1 rijniveau geprogrammeerd en kunnen er nog twee zelf worden ingesteld.	<input type="checkbox"/> ADTP-L	AdBlue-tank gemonteerd links aan het chassis
<input type="checkbox"/> ACTST-TO	Volvo Dynamic Steering is een actief stuursysteem met een elektromotor die een extra koppel geeft aan het stuursysteem. Zo worden de stuurkrachten verlaagd ongeacht de belading of banden. Volvo Dynamic Steering zorgt voor ondersteuning tijdens sturen bij lage snelheden, het verbetert de rechtuitstabiliteit op hogere snelheden, het vermindert het effect van slechte wegen zoals gaten of putdeksels en het corrigeert bij wegfawijkingen zoals spoorvorming of aflopend wegdek.	<input checked="" type="checkbox"/> ADTP-R	AdBlue-tank gemonteerd rechts aan het chassis
<input type="checkbox"/> ASFE-BAS	Volvo Dynamic Steering - Basis	<input type="checkbox"/> ADB048	48 liter AdBlue-tank
<input type="checkbox"/> ASFE-OG	Volvo Dynamic Steering - Stability Assist	<input checked="" type="checkbox"/> ADB064	64 liter AdBlue-tank
		<input type="checkbox"/> ADB068	68 liter AdBlue-tank
		<input type="checkbox"/> ADB083	83 liter AdBlue-tank
		<input type="checkbox"/> ADB090	90 liter AdBlue-tank
		<input type="checkbox"/> ADB100	100 liter AdBlue-tank
		<input type="checkbox"/> ADB112	112 liter AdBlue-tank

Standaard uitrusting

Optionele uitrusting

Voor meer gedetailleerde informatie over cabine en aandrijflijn, aanbevolen de specificatie bladen.

Voor alle mogelijke opties en combinaties van opties raadpleeg uw Volvo Truck Dealer die een specificatie kan maken in het Volvo Sales Support systeem (VSS) die aan uw wensen voldoet.

De fabriek behoudt zich het recht voor om zonder voorafgaande mededelingen wijzigingen aan te brengen in constructie en uitvoering. De specificatie kan van land tot land verschillen.

MODELPROGRAMMA

FMX 6x2V Luchtvering naloopas (D11) FMX 62R T1A

<input type="checkbox"/> ADTC-BF	Grijze afschermplaat AdBlue-tank	<input type="checkbox"/> AUXATNK	Extra luchtketel
<input type="checkbox"/> FCAP-L	Tankdop met slot	<input type="checkbox"/> ATANK-AL	Aluminium luchtketels: draagt bij aan het verlagen van het voertuiggewicht en het verhogen van het laadvermogen.
<input checked="" type="checkbox"/> FUFF-AS	Brandstof vulmond, lekvrij	<input checked="" type="checkbox"/> ATANK-ST	Stalen luchtketels
<input type="checkbox"/> FUFF-ATS	Brandstof vulmond, lekvrij en anti-diefstal	<input type="checkbox"/> RESTS-W	Reflecterende witte contourmarkering op het chassis
<input type="checkbox"/> ESH-LEFT	Horizontale uitlaatdemper met de uitlaatmonding naar de linkerzijde	<input type="checkbox"/> REST-RUP	Reflecterende rode striping die op de onderrijbeveiliging achter is aangebracht.
<input checked="" type="checkbox"/> ESH-REAR	Horizontale uitlaatdemper met de uitlaatmonding onder het chassis naar achteren	<input type="checkbox"/> TL-LED	LED achterlichten: LED lampen zijn ongevoelig voor trillingen en hebben een zeer lange levensduur.
<input type="checkbox"/> ESH-RIGH	Horizontale uitlaatdemper met de uitlaatmonding naar rechts	<input type="checkbox"/> BLIGHT-E	Noodstopremlicht. De knipperde noodremlichten worden automatisch geactiveerd bij een noodstop (snelheid hoger dan 50 km/h en vertraging 4 m/s ² of meer).
<input type="checkbox"/> ESH-VERT	Horizontale uitlaatdemper met de uitlaatpijp naar boven	<input type="checkbox"/> FRACLOS	Afsluitplaten chassisbalk
<input type="checkbox"/> EXST-SSP	Gepolijste roestvast stalen uitlaatpijp	banden en velgen	
<input type="checkbox"/> EXST-ST	Stalen uitlaatpijp	<input type="checkbox"/> RT-AL	Geborstelde aluminium velgen met standaard gaten
<input type="checkbox"/> HS-NAR	Versmald hittedeksel	<input type="checkbox"/> RT-ALDP	Dura-Bright® aluminium velgen met standaardgaten voor lange wielbouts
<input type="checkbox"/> WHC-FIX2	2 wielkeggen	<input type="checkbox"/> RT-ALDPD	Dura-Bright® aluminium velgen met verzonken gaten voor korte bouten
<input type="checkbox"/> WHC-FOL2	2 opbouwbare wielkeggen	<input type="checkbox"/> RT-ALDU	Geborstelde aluminium velgen met verzonken gaten
<input type="checkbox"/> WHCP-F	Wielkeggen aan het chassis, voorzijde.	<input checked="" type="checkbox"/> RT-STEEL	Stalen velgen met wielringen
<input type="checkbox"/> WHCP-M	Wielkeggen aan het chassis, in het midden van het voertuig.	<input type="checkbox"/> WCAP	Wieldoppen.
<input type="checkbox"/> WHCP-R	Wielkeggen aan het chassis, in het achterste gedeelte van het voertuig.	<input type="checkbox"/> SPWT-D	Reservewiel + band met achterband profiel.
<input type="checkbox"/> WHCP-T	Wielkeggen los meegeleverd	<input type="checkbox"/> SPWT-F	Reservewiel, gelijk aan banden vooras
<input type="checkbox"/> TB-L80	Gereedschapskist 250 liter, links gemonteerd	<input type="checkbox"/> SWCP-LF	Reservewieldrager gemonteerd aan linkerzijde voor de achteras(sen)
<input type="checkbox"/> TB-R80	Gereedschapskist 250 liter, rechts gemonteerd	<input type="checkbox"/> SWCP-R	Reservewieldrager gemonteerd aan de rechterzijde achter de achteras(sen)
<input type="checkbox"/> SUP-BAS	Zij-inrijbeveiliging van RVS, neerklapbaar en afneembaar.	<input type="checkbox"/> SWCP-T	Reservewiel
<input type="checkbox"/> CHAIN-S	Sneeuwkettingen.	<input type="checkbox"/> SWCP-TP	Reservewiel en reservewieldrager op het chassis gebonden
<input type="checkbox"/> HOOK-SC	Ophangbeugels voor sneeuwkettingen	<input type="checkbox"/> JACK-12T	Hydraulische krik voor maximaal 12 ton
<input checked="" type="checkbox"/> TOWF-HD1	Heavy Duty sleepoog aan de voorkant	<input type="checkbox"/> JACK-15T	Hydraulische krik voor maximaal 15 ton
<input type="checkbox"/> TOWMBRH	Trekhaakbalk centraal gemonteerd.	<input type="checkbox"/> JACK-20T	Hydraulische krik voor maximaal 20 ton
<input type="checkbox"/> TOWMBRL1	Trekhaak laag gemonteerd, type L1	<input checked="" type="checkbox"/> TOOL-BAS	Gereedschapset, basis
<input type="checkbox"/> TOWMBRL2	Trekhaak laag gemonteerd, type L2: Laag gemonteerde trekhaak met 'rechte' schetsplaten binnenin het chassis.	<input type="checkbox"/> TOOLKIT	Gereedschapset, uitgebreid
<input type="checkbox"/> TOWMBRL3	Trekhaak laag gemonteerd, type L3	<input type="checkbox"/> INFLAHOS	18 meter lange luchtslang voor het oppompen van de banden
<input type="checkbox"/> TOWMBRM	Trekhaak half hoog gemonteerd	<input type="checkbox"/> GAUGE-TP	Bandenspanningsmeter
<input type="checkbox"/> RFEC-L	Chassis uiteinde onderzijde ingenomen	aandrijflijn	
<input checked="" type="checkbox"/> RFEC-S	Chassis uiteinde recht	<input type="checkbox"/> TRAP-HD	Versterkte I-Shift versnellingsbak
<input type="checkbox"/> RFEC-U	Chassis uiteinde korte achteroverbouw en bovenzijde afgeschuind.	<input checked="" type="checkbox"/> DRM-BE	I-Shift-rijprogramma Economy & standaard De functies van de I-Shift-versnellingsbak worden geoptimaliseerd met speciaal aangepaste versnellingsmodi, die de versnellingsbak nog praktischer en economischer maken door de versnellingsfunctionaliteit aan te passen aan de geldende rijomstandigheden. Het rijprogramma wordt geselecteerd met een knop op de I-Shift schakelhendel. I-Shift-rijprogramma Economy
<input type="checkbox"/> C-RI4040	Vangmuilkoppeling Ringfeder C-RI4040 G-150, 40 mm	<input type="checkbox"/> DRM-E	I-See werkt als een intelligente cruisecontrol in combinatie met GPS-technologie die chauffeurs ondersteunt om brandstofbesparing tijdens het transport te realiseren. I-See past de voertuigsnelheid aan om de kinetische energie te benutten voor optimaal rijden op heuvelachtige routes.
<input type="checkbox"/> C-RI4045	Vangmuilkoppeling Ringfeder C-RI4045 G-150, 40 mm	<input type="checkbox"/> PVT-MAP	I-See werkt als een intelligente cruisecontrol in combinatie met GPS-technologie die chauffeurs ondersteunt om brandstofbesparing tijdens het transport te realiseren. I-See past de voertuigsnelheid aan om de kinetische energie te benutten voor optimaal rijden op heuvelachtige routes.
<input type="checkbox"/> C-RI5050	Vangmuilkoppeling Ringfeder C-RI5050, 50 mm	<input checked="" type="checkbox"/> CRUIS-E	CRUIS-E is cruisecontrol met I-Roll die de chauffeur helpt een constante snelheid te handhaven. Wanneer de cruisecontrol is geactiveerd, wordt dit aangegeven in het centrale informatiedisplay, samen met informatie over de geselecteerde doelsnelheid. De minimale activeringssnelheid bedraagt slechts 4 km/u (Slow Cruise).
<input type="checkbox"/> C-RO400G	Vangmuilkoppeling Rockinger C-RO400G-150, 40 mm	<input type="checkbox"/> AMSO-AUT	Kickdown en manueel schakelen in automatische stand (A)
<input type="checkbox"/> C-RO50	Vangmuilkoppeling Rockinger C-RO50, 50 mm	<input type="checkbox"/> AVO-ENH	Dit I-Shift softwarepakket is speciaal aangepast aan de specifieke omstandigheden in de bouw- en houttransportsegmenten.
<input type="checkbox"/> C-VBG520	Vangmuilkoppeling VBG C-VBG520 D-3, 50 mm		
<input type="checkbox"/> C-VBG795	Vangmuilkoppeling VBG C-VBG795 V-3, 57,5 mm		
<input type="checkbox"/> TOWR-ONE	Een sleepoog aan de achterkant		
<input type="checkbox"/> TREL15	Elektrische trailer-/aanhangwagenaansluiting, 15-polig (ADR gecertificeerd)		
<input type="checkbox"/> TREL7-7	Twee elektrische trailer-/aanhangwagenaansluitingen, 7-polig		
<input type="checkbox"/> TBC-DUO	Duomatic-luchtkoppeling voor het volgwagenremsysteem.		
<input type="checkbox"/> TBC-EC	EC-luchtkoppelingen voor het volgwagenremsysteem.		
<input type="checkbox"/> TRBR-STA	Trailerrem		
<input type="checkbox"/> TRB-STRE	Automatisch activeren van trailerrem, strek-rem bij lage snelheid om scharen te voorkomen en stuurgedrag te verbeteren		
<input type="checkbox"/> RUP-FOLD	Aluminium stootbalk, opklapbaar.		
<input type="checkbox"/> RFEND-B	Achterspatschermen met afneembare bovenzijde, en anti-spray matten.		
<input type="checkbox"/> RFEND-T	Tijdelijke spatschermen voor transport van chassis over de weg.		
<input type="checkbox"/> RFH-BAS	Standaard spatschermhoogte achter.		
<input type="checkbox"/> RFH-HIG	Hoogst mogelijke spatschermhoogte achter.		
<input type="checkbox"/> RFH-LOW	Laagst mogelijke spatschermhoogte achter.		

Standaard uitrusting

Optionele uitrusting

Voor meer gedetailleerde informatie over cabine en aandrijflijn, aanbevolen de specificatie bladen.

Voor alle mogelijke opties en combinaties van opties raadpleeg uw Volvo Truck Dealer die een specificatie kan maken in het Volvo Sales Support systeem (VSS) die aan uw wensen voldoet.

De fabriek behoudt zich het recht voor om zonder voorafgaande mededelingen wijzigingen aan te brengen in constructie en uitvoering. De specificatie kan van land tot land verschillen.

MODELPROGRAMMA

FMX 6x2V Luchtvering naloopas (D11) FMX 62R T1A

	De Off-road-modus biedt verschillende functies waarmee het schakelen wordt aangepast aan slechte wegoppervlakken en heuvelopwaartse weggedeelten. Dit programma omvat tevens functies die het starten vanaf stilstand in slechte rijomstandigheden vergemakkelijken.		
<input type="checkbox"/> APF-ENH	Uitgebreide programmeermogelijkheden voor I-Shift in combinatie met een distributie-PTO.	<input type="checkbox"/> PTR-F	Versnellingsbak-PTO met SAE 1410 flensaansluiting, max. 1000 Nm
<input type="checkbox"/> RET-TH	Volvo compact retarder: op de versnellingsbak gemonteerde hydraulische retarder die het hoofdremsysteem effectief ondersteunt, met een maximaal remvermogen van 450 kW. Volvo retarder voor powertronic	<input type="checkbox"/> PTR-FH	Versnellingsbak-PTO met SAE 1310 flensaansluiting, max. 600 Nm
<input type="checkbox"/> RET-TPT		<input type="checkbox"/> PTR-FL	Versnellingsbak-PTO met SAE 1310 flensaansluiting, max. 600 Nm
<input type="checkbox"/> TC-HWO	Oliekoeler volautomatische versnellingsbak, watergekoeld	<input type="checkbox"/> PTRD-D	Versnellingsbak-PTO met dubbele DIN 5462 pompaansluiting, max. 870 Nm
<input type="checkbox"/> TC-MAOH2	Extra High-Performance oliekoeler voor de transmissie met separate radiator achter de grill.	<input type="checkbox"/> PTRD-D1	Versnellingsbak-PTO met dubbele aansluiting (voor pomp, achter flens), max. 870 Nm
<input checked="" type="checkbox"/> TC-MWO	Oliekoeler versnellingsbak, watergekoeld	<input type="checkbox"/> PTRD-D2	Versnellingsbak-PTO met dubbele flensaansluiting achter enpompaansluiting voor. max. 870/1000 Nm
<input type="checkbox"/> TC-MWOH2	High-Performance oliekoeler voor de transmissie met een in het koelsysteem geïntegreerde warmtewisselaar.	<input type="checkbox"/> PTRD-F	Versnellingsbak-PTO met SAE 1410 flensaansluiting, max. 870 Nm
<input type="checkbox"/> 2COM1100	Tweecilinder luchtcompressor met een maximale capaciteit van 1100 l/min / 760 cc	<input type="checkbox"/> HPG-F101	Hydraulische pomp HPG-F101
<input checked="" type="checkbox"/> 2COMP870	Tweecilinder luchtcompressor met een maximale capaciteit van 870 l/min / 636 cc	<input type="checkbox"/> HPG-F41	Hydraulische pomp HPG-F41
<input type="checkbox"/> 2COMP900	Tweecilinder luchtcompressor met een maximale capaciteit van 900 l/min / 636 cc	<input type="checkbox"/> HPG-F51	Hydraulische pomp HPG-F51
<input type="checkbox"/> CLU-AIRC	Luchtcompressor automatisch geschakeld	<input type="checkbox"/> HPG-F61	Hydraulische pomp HPG-F61
<input checked="" type="checkbox"/> AIRIN-HI	De hoge luchtinlaat is langs de achterwand van de cabine aan de linkerzijde gemonteerd, met de inlaat op het dak. Het huis van de luchtinlaat is gemaakt van zwart kunststof dat minimale invloed heeft op het totale gewicht.	<input type="checkbox"/> HPG-F81	Hydraulische pomp HPG-F81
<input type="checkbox"/> AIRIN-LO	De lage luchtinlaat is langs de achterwand van de cabine aan de linkerzijde gemonteerd, met de inlaat aan dezelfde zijde. De behuizing van de luchtinlaat is vervaardigd van kunststof.		
<input type="checkbox"/> ACL1ST-S	Luchtfilter met een extra secundair filterelement.		
<input type="checkbox"/> 24A110BL	Dynamo 110 Ampère		
<input checked="" type="checkbox"/> 24A150BL	Dynamo 150 Ampère		
<input type="checkbox"/> 24A180BL	Dynamo 180 Ampère		
<input type="checkbox"/> 24AL150B	Dynamo 150 Ampère		
<input type="checkbox"/> PRIM-EL	Elektrische ontluftpomp		
<input checked="" type="checkbox"/> PRIM-MAN	Handmatige ontluftpomp		
<input type="checkbox"/> FUEQ-EH	Brandstofleidingen, geïsoleerd en elektrisch verwarmd		
<input type="checkbox"/> AF-R	Brandstoffilter voorverwarming door hete brandstof recirculatie		
<input checked="" type="checkbox"/> FUEFE2LW	Dubbele brandstoffilter met waterafscheider, groot		
<input type="checkbox"/> FUEFE2SW	Dubbele brandstoffilter met waterafscheider, klein		
<input type="checkbox"/> EST-AID	Motor voorgloeielement		
<input type="checkbox"/> 220EBH15	Motorblokverwarming (220 V / 1,5 kW)		
<input type="checkbox"/> PTER-100	Motor-PTO met DIN 100 flensaansluiting		
<input type="checkbox"/> PTER-DIN	Motor-PTO met DIN 5462 pompaansluiting		
<input type="checkbox"/> PTER1400	Motor-PTO met SAE 1410 flensaansluiting		
<input type="checkbox"/> HPE-F101	Hydraulische pomp F1-101 voor motor-PTO		
<input type="checkbox"/> HPE-F41	Hydraulische pomp F1-41 voor motor-PTO		
<input type="checkbox"/> HPE-F51	Hydraulische pomp F1-51 voor motor-PTO		
<input type="checkbox"/> HPE-F61	Hydraulische pomp F1-61 voor motor-PTO		
<input type="checkbox"/> HPE-F81	Hydraulische pomp F1-81 voor motor-PTO		
<input type="checkbox"/> HPE-T53	Hydraulische twinflow pomp F2-53/53 voor motor-PTO		
<input type="checkbox"/> HPE-T70	Hydraulische twinflow pomp F2-70/35 voor motor-PTO		
<input type="checkbox"/> HPE-V45	Hydraulische variabele pomp VP1-45 voor motor-PTO		
<input type="checkbox"/> HPE-V75	Hydraulische variabele pomp VP1-75 voor motor-PTO		
<input type="checkbox"/> PTPT-D	Versnellingsbak-PTO met DIN 5462 pompaansluiting, max. 850 Nm		
<input type="checkbox"/> PTPT-F	Versnellingsbak-PTO met SAE 1410 flensaansluiting, max. 850 Nm		
<input type="checkbox"/> PTR-D	Versnellingsbak-PTO met DIN 5462 pompaansluiting, max. 1000 Nm		
<input type="checkbox"/> PTR-DH	Versnellingsbak-PTO met DIN 5462 pompaansluiting, max. 600 Nm		
<input type="checkbox"/> PTR-DM	Versnellingsbak-PTO met DIN 5462 pompaansluiting, max. 600 Nm		
<input checked="" type="checkbox"/> Standaard uitrusting		<input type="checkbox"/> STWPOS-L	Linksgestuurd
<input type="checkbox"/> Optionele uitrusting		<input type="checkbox"/> STWPOS-R	Rechtsgestuurd voertuig. Het is belangrijk om de juiste koplampuitvoering te kiezen. HLASYML in het geval van een registratie in landen rechtrijdend verkeer.
		<input type="checkbox"/> STWM-LE	Lederen stuurwiel.
		<input type="checkbox"/> STGW-AD2	Verstelbaar stuurwiel met neck tilt
		<input checked="" type="checkbox"/> STGW-ADJ	Verstelbaar stuurwiel
		<input type="checkbox"/> AIRBAG	Bestuurdersplaats voorzien van een SRS-airbag in het stuurwiel.
		<input type="checkbox"/> INST-BAS	Dynamisch instrumentendisplay. 12" scherm met tot 4 weergaven.
		<input type="checkbox"/> DRC-AMII	Handmatig in- en uitschakelbare regeneratie diesel roetfilter
		<input checked="" type="checkbox"/> DRC-AUTO	Automatische regeneratie diesel roetfilter
		<input checked="" type="checkbox"/> 1DAYDIG2	Digitale tachograaf 4.0 en 4.0e vanaf bouwweek 21w09
		<input type="checkbox"/> ARSL	Extra snelheidsbegrenzer met schakelaar in dashboard
		<input type="checkbox"/> SPEED-DU	Dubbele snelheidsbegrenzer
		<input checked="" type="checkbox"/> ESP-BAS1	Het ESP-pakket (Electronic Stability Programme: elektronisch stabiliteitsprogramma), ESP-BAS1, is een van de belangrijkste veiligheidsvoorzieningen. Het programma helpt slippen en kantelen te voorkomen.
		<input type="checkbox"/> ESPC-RO	Schakelaar om ESP functionaliteit te reduceren
		<input type="checkbox"/> HWSS-ACB	Forward Collision Warning met noodremfunctie en Adaptive Cruise Control: Het systeem waarschuwt de chauffeur voor het gevaar van een aanrijding met het voorgaande voertuig. Als een botsing dreigt, worden de voertuigremmen automatisch geactiveerd. Adaptive Cruise Control bevat ook een Stop & Go functie. Verkeersbordherkenning met weergave op het instrumentenpaneel.
		<input checked="" type="checkbox"/> HWSS-FCB	Forward Collision Warning met noodremfunctie: Het systeem waarschuwt de chauffeur voor het gevaar van een aanrijding met het voorgaande voertuig. Als een botsing dreigt, worden de voertuigremmen automatisch geactiveerd. Verkeersbordherkenning met weergave op het instrumentenpaneel.
		<input checked="" type="checkbox"/> LSS-DW	Lane Keeping Support (departure warning): waarschuwt de chauffeur indien hij onverwachts de rijstrook verlaat. Bij het verlaten van de rijstrook zonder de richtingaanwijzer te gebruiken klinkt een geluidssignaal vanuit het dashboard om de aandacht van de chauffeur op de weg te vestigen. Het systeem is beschikbaar bij snelheden boven 60 km/u.
		<input type="checkbox"/> LCS	Lane Change Support: helpt de chauffeur ongevallen voorkomen die bij het wisselen van rijstrook worden veroorzaakt door de dode hoek aan de bijrijderszijde. Lane Change Support gebruikt radartechnologie voor het controleren van het gebied direct buiten de cabine aan de

Voor meer gedetailleerde informatie over cabine en aandrijflijn, aanbevolen de specificatie bladen.

Voor alle mogelijke opties en combinaties van opties raadpleeg uw Volvo Truck Dealer die een specificatie kan maken in het Volvo Sales Support systeem (VSS) die aan uw wensen voldoet.

De fabriek behoudt zich het recht voor om zonder voorafgaande mededelingen wijzigingen aan te brengen in constructie en uitvoering. De specificatie kan van land tot land verschillen.

MODELPROGRAMMA

FMX 6x2V Luchtvering naloopas (D11) FMX 62R T1A

<ul style="list-style-type: none"> <input type="checkbox"/> LCS4 De functie Lane Change Support (LCS4) helpt de chauffeur om ongevallen bij het wisselen van rijstrook te voorkomen die worden veroorzaakt door de dode hoek aan de bestuurders- en passagierszijde. Het maakt deel uit van het brede assortiment van veiligheidsverbeterende systemen van Volvo <input type="checkbox"/> DAS-W Driver Alert Support is een systeem met als doel het voorkomen van ongevallen die worden veroorzaakt door vermoeide chauffeurs of chauffeurs die aan het stuurwiel in slaap vallen. Het systeem controleert het rijgedrag van de chauffeur en de positie van truck in vergelijking tot de rijstroken en wegranden. <input type="checkbox"/> RSSENS-W Regensensor <input type="checkbox"/> CU-ECC Electronic Climate Control (ECC) met zonnensensor <input type="checkbox"/> CU-ECC2 Electronic Climate Control met luchtkwaliteitsensor en koolstoffilter <input checked="" type="checkbox"/> CU-MCC Handbediende airconditioning <input checked="" type="checkbox"/> IMMOBIL Volvo startonderbreker (SCM beveiligingsklasse B1) <input type="checkbox"/> ALARM-E Alarmsysteem SCM B3 (cabine + opbouw/trailer) <input type="checkbox"/> BUPMON Digitale achteruitrijcamera met weergave op het centrale (11 inch) of secundaire (9 inch) informatiedisplay. 1 camera met verwarmde en beschermde lens en 10 (trekker) of 15 (vrachtwagen) meter kabel meegeleverd. <input type="checkbox"/> PHONE-PK Voorbereiding voor telefoonaansluiting <input type="checkbox"/> ISUNS-BS Intern zonnenscherm aan beide zijden van de cabine, deze rolschermen zijn handmatig te verstellen. <input checked="" type="checkbox"/> ISUNS-DS Intern zonnenscherm aan de chauffeurszijde, dit rolscherm is handmatig te verstellen. <input type="checkbox"/> ISUNF-B Standaard zonneklep <input type="checkbox"/> ISUNF-MD Zonneklep met scheerspiegel <input type="checkbox"/> ISUNF-RE Geïntegreerd elektrisch bediend zonnenscherm <input checked="" type="checkbox"/> ISUNF-RM Geïntegreerd handbediend zonnenscherm <input type="checkbox"/> ADFS Twee extra Din-slots in opbergruimte boven voorruit <input type="checkbox"/> BUPALARM Achteruitrijsignaal(90 dB) <input type="checkbox"/> RTOLL-PK Voorbereiding voor OBU-Toll Collect <input type="checkbox"/> LOADIND Aslastindicatiesysteem met weergave via het centrale informatiedisplay. <input type="checkbox"/> REMC-MF Work Remote, multifunctionele afstandsbediening. Weergave aslastindicator, luchtvering bediening, werkklampbediening, PTO in- en uitschakelen, toerentalregeling, motor start/stop, deurvergrendeling, instelbare menu's voor opbouw, extra opbouw schakelaars. <input type="checkbox"/> FIREX3FR Brandblusser 3 kg, Frans <input type="checkbox"/> FIREXT2F Brandblusser 2 kg, Frans <input type="checkbox"/> FIREXT2G Brandblusser 2 kg, Duits <input type="checkbox"/> FIREXT3S Brandblusser 3 kg, Zweeds en Engels <input type="checkbox"/> WARNVEST Veiligheidsvest <input type="checkbox"/> AIDKIT Verbandtrommel: bevat een assortiment aan eerste-hulpmaterialen voor zowel kleine als ernstige verwondingen. <input type="checkbox"/> AIDKIT1B Verbandtrommel (Duitse eisen) pleister, kompressen, elastische bandages, handschoenen, schaar, driehoekig bandage, bandages doeken, plakband en reddings beschrijving <input type="checkbox"/> WARNLAMP Draagbare waarschuwinglamp met witte lamp en oranje knipperlicht. <input type="checkbox"/> LAMP-IN Inspectielamp <input type="checkbox"/> BULBKIT Set reservelampen en zekeringen <input type="checkbox"/> WRITEPAD Schrijftableau 	<ul style="list-style-type: none"> <input type="checkbox"/> DST-CF1 Chauffeursstoel Comfort 1: Luchtgeveerd met meervoudige handmatige verstelmogelijkheden, zitkussenverlenging en schouderinstelling. <input checked="" type="checkbox"/> DST-CF4 Chauffeursstoel Comfort 4: Luchtgeveerd met meervoudige handmatige verstelmogelijkheden, zitkussenverlenging, schouderinstelling en gordel geïntegreerd in stoel. <input type="checkbox"/> DST-CF5 Chauffeursstoel Comfort 5: Luchtgeveerd met meervoudige handmatige verstelmogelijkheden, zitkussenverlenging, schouderinstelling, verwarmd zitkussen en gordel geïntegreerd in stoel. <input type="checkbox"/> DST-CF6 Chauffeursstoel Comfort 6: Luchtgeveerd met meervoudige handmatige verstelmogelijkheden, zitkussenverlenging, schouderinstelling, verwarmd zitkussen, ventilatie en gordel geïntegreerd in stoel. <input type="checkbox"/> SBD-RED Rode veiligheids gordels. <input type="checkbox"/> SBPRE-DS Gordelspanner in de chauffeursstoel. <input type="checkbox"/> PST-BAS1 Bijrijdersstoel Basis 1: Niet luchtgeveerd met handmatig verstelbare rugleuning en opklapbare zitting. <input type="checkbox"/> PST-CF4 Bijrijdersstoel Comfort 4: Luchtgeveerd met meervoudige handmatige verstelmogelijkheden, zitkussenverlenging, schouderinstelling en gordel geïntegreerd in stoel. <input type="checkbox"/> PST-CF5 Bijrijdersstoel Comfort 5: Luchtgeveerd met meervoudige handmatige verstelmogelijkheden, zitkussenverlenging, schouderinstelling, verwarmd zitkussen en gordel geïntegreerd in stoel. <input checked="" type="checkbox"/> PST-STD2 Bijrijdersstoel Standaard 2: Niet luchtgeveerd met meervoudig handmatige verstelmogelijkheden inclusief instelbare schokdemper. <input type="checkbox"/> PST-STD4 Bijrijdersstoel Standaard 4: Luchtgeveerd met meervoudig handmatige verstelmogelijkheden. <input type="checkbox"/> SBPRE-PS Gordelspanner bijrijdersstoel <input type="checkbox"/> ARMRE-BB Twee armsteunen op chauffeursstoel én bijrijdersstoel <input type="checkbox"/> ARMRE-DB Twee armsteunen op chauffeursstoel <input type="checkbox"/> ARMRE-PB Twee armsteunen op bijrijdersstoel <input type="checkbox"/> ARU-BAS Standaard armsteunen <input type="checkbox"/> ARU-LEA Lederen armsteunen. <input checked="" type="checkbox"/> FMAT-RUB Twee rubberen vloermatten <input type="checkbox"/> FMAT-TX2 De textielmatten zijn vervaardigd uit duurzaam textiel van hoge kwaliteit. De randen zijn gestikt om rafelen tegen te gaan. De inlegmatten sparen de originele vloermatten en geven een luxe-uitstraling aan het cabine-interieur. <input type="checkbox"/> LBK70 Benedenbed vast, 70x200 cm <input type="checkbox"/> MATL-FI Een zeer comfortabele binnenveringsmatras voor het onderbed. Het matras is 160 mm dik (130 mm voor FM en FMX) en heeft een kern van spiraal-pocketveren. De matras bestaat uit drie zones. Lichaamsgewicht ongeveer 100 kg + <input type="checkbox"/> MATL-SF Een zeer comfortabele binnenveringsmatras voor het onderbed. Het matras is 160 mm dik (130 mm voor FM en FMX) en heeft een kern van spiraal-pocketveren. De matras bestaat uit drie zones. Lichaamsgewicht tot ongeveer 100 kg <input type="checkbox"/> OLMAT-BA Basis topmatras <input type="checkbox"/> OLMAT-PR Premium topmatras <input type="checkbox"/> TBK60F Bovenbed opklapbaar, 60x190 cm <input type="checkbox"/> TBK70F Bovenbed opklapbaar, 70x190 cm <input type="checkbox"/> PH-CAB2 Standkachel met een maximale capaciteit van 2000 Watt. De standkachel wordt aangestuurd door een timer en een thermostaat, terwijl de uitlaattemperatuursensor zorgdraagt voor een veilig gebruik. <input type="checkbox"/> PH-ENGCA Standkachel met verwarming van motorblok en cabine met temperatuurregeling via Electronic Climat Control (ECC). <input type="checkbox"/> PH-SS De korte-stopverwarming houdt de cabine gedurende ongeveer 30 minuten na uitschakeling van de motor op te temperatuur. De restwarmte van de motor wordt gebruikt door middel van het rondpompen van de warme koelvloeistof.
---	---

Standaard uitrusting Optionele uitrusting

Voor meer gedetailleerde informatie over cabine en aandrijflijn, aanbevolen de specificatie bladen.

Voor alle mogelijke opties en combinaties van opties raadpleeg uw Volvo Truck Dealer die een specificatie kan maken in het Volvo Sales Support systeem (VSS) die aan uw wensen voldoet.

De fabriek behoudt zich het recht voor om zonder voorafgaande mededelingen wijzigingen aan te brengen in constructie en uitvoering. De specificatie kan van land tot land verschillen.

MODELPROGRAMMA

FMX 6x2V Luchtvering naloopas (D11) FMX 62R T1A

<input type="checkbox"/> SLCP-BAS	Basisversie controlepaneel in slaapgedeelte (bediening van interieur verlichting, standkachel, dakluik en deurvergrendeling)	<input type="checkbox"/> SIDEH-B	Handgreep aan bestuurderszijde cabine
<input type="checkbox"/> ETSB-F	Opbergbox op motortunnel, voorzijde	<input type="checkbox"/> SIDSTP-R	De Cabinetrap en handgreep kunnen worden gespecificeerd voor de dagcabine FMX-DAY5.
<input type="checkbox"/> ETSB-FR	Twee opbergboxen: op motortunnel voorzijde en tegen achterwand	<input checked="" type="checkbox"/> BUGNET	Insectenvanger achter de grille
<input type="checkbox"/> ETSB-FRS	Opbergruimte op de motortunnel voor-/achter- en rechterzijde naast de tunnel	<input type="checkbox"/> CTILT-P-E	Hydraulische cabinelift, elektrisch
<input type="checkbox"/> ETSB-FS	Twee opbergboxen: op motortunnel voorzijde en geïntegreerd in motortunnel rechterzijde	<input checked="" type="checkbox"/> CTILT-P-M	Hydraulische cabinelift, handbediend
<input type="checkbox"/> ETSB-R	Opbergbox op motortunnel, tegen achterwand	<input type="checkbox"/> FCABS-A	Cabinevering voorzijde, luchtgeveerd
<input type="checkbox"/> ETSB-RS	Twee opbergboxen: op motortunnel tegen achterwand en geïntegreerd in motortunnel rechterzijde	<input checked="" type="checkbox"/> FCABS-M	Cabinevering voorzijde, mechanisch
<input type="checkbox"/> ETSB-S	Opbergbox geïntegreerd in motortunnel, rechterzijde	<input type="checkbox"/> RCABS-A	Cabinevering achterzijde, luchtgeveerd
<input type="checkbox"/> RUS-BAS	Opbergruimte tegen achterwand bovenzijde RUS-BAS 154 liter, 300 mm hoog RUS-BAS (FM/FMX dagcabine) 60 liter, 300 mm hoog	<input checked="" type="checkbox"/> RCABS-M	Cabinevering achterzijde, mechanisch
<input type="checkbox"/> RUS-HIG	Opbergruimte tegen achterwand bovenzijde, 245 liter (440 mm hoog)	<input type="checkbox"/> MIRCFPX	Elektrisch verwarmde en verstelbare buitenspiegels met dodehoek camera aan passagierszijde
<input type="checkbox"/> REF-ICPK	Vorbereiding koelkast op motortunnel	<input checked="" type="checkbox"/> MIRCOMFX	Elektrisch verwarmde en verstelbare buitenspiegels met groothoekspiegel aan beide kanten en een trottoirspiegel aan de rijderskant.
<input type="checkbox"/> REFR-RUS	Koelkast 28 liter tegen de achterwand gemonteerd met verdeelvakken.	<input checked="" type="checkbox"/> AMIR-F20	Frontspiegel, draaicircl 200 mm
<input type="checkbox"/> MICRO-PK	De opbergruimte boven de passagiersstoel is voorbereid met vooraf aangebrachte elektrische kabels voor de installatie van een 24 volt-magnetronoven. Kabels voor de voedings- en aardverbindingen zijn inbegrepen.	<input type="checkbox"/> SUNV-H	Zonneklep rookkleurig
<input type="checkbox"/> BOTH-D	Flessenhouder in de middenconsole van het dashboard	<input type="checkbox"/> AD-ROOF	De dakspoiler is speciaal ontworpen om aan te sluiten op het cabineontwerp, wat een lagere luchtweerstand en een lager energieverbruik geeft. De dakspoiler heeft uitgebreide tests in de windtunnel en op de weg ondergaan om de beste mogelijke energie-efficiëntie te waarborgen.
<input type="checkbox"/> COFMA-PK	Vorbereiding voor koffiezetapparaat	<input type="checkbox"/> AD-SIDES	Korte zijfenders aan de achterzijde van de cabine.
<input checked="" type="checkbox"/> INLI-BAS	Standaard witte interieurverlichting, de verlichting wordt langzaam in- en uitgeschakeld.	<input checked="" type="checkbox"/> HL-BASIC	Halogeen koplampen
<input type="checkbox"/> INLI-NL	Witte interieurverlichting met rode nachtverlichting, de verlichting wordt langzaam in- en uitgeschakeld	<input type="checkbox"/> HL-CLEAN	Hogedruk koplampsproeiers
<input type="checkbox"/> INLI-NLD	Witte interieurverlichting met rode nachtverlichting, de verlichting wordt langzaam in- en uitgeschakeld. Daarnaast kan met de dimmer de lichtsterkte worden geregeld.	<input type="checkbox"/> HLP-ST	Bescherming van staal en kunststof voor zware toepassingen.
<input type="checkbox"/> ARL-FLEX	Twee flexibele leeslampen	<input type="checkbox"/> HLP-ST2	Bescherming van staal en kunststof en een extra stalen rooster voor extreem zware toepassingen UWVTAPPR.
<input checked="" type="checkbox"/> RH-EE	Dakraam van getint glas/nooduitgang	<input type="checkbox"/> HL-ADJ	Verstelbare koplampen
<input type="checkbox"/> RH-ER	Dakluik, versterkt staal, elektrisch bediend	<input checked="" type="checkbox"/> DRL-LED	Dagrijverlichting in V-vorm ('V-light')
<input type="checkbox"/> RH-ETR	Elektrisch bediend dakluik van getint glas. Kan traploos tot 50 mm worden geopend. De bedieningsschakelaar bevindt zich in de opbergruimte boven de voorruit.	<input type="checkbox"/> ASL-RF2	2 Hella H11 70W verstralers in de Globetrotter-box (een aan elke zijde van het Globetrotter teken)
<input type="checkbox"/> RH-MTR	Handmatig bediend dakluik van getint glas. Kan 50 mm worden geopend aan de achterzijde van het luik.	<input type="checkbox"/> BEACOA2F	Twee oranje LED zwaailampen op het dak, voorzijde. Gemonteerd op accessoire steunen indien zo besteld, anders op de cabine aan beide zijden naast het dakluik. Programmeerbaar om te draaien of te knippen
<input checked="" type="checkbox"/> GLAS-TIN	Getint glas	<input type="checkbox"/> BEACOA2R	Twee oranje LED zwaailampen op het dak, achterzijde. Gemonteerd op accessoire steunen indien zo besteld, anders op de cabine. Programmeerbaar om te draaien of te knippen
<input type="checkbox"/> SWIND-BS	Extra zijruit aan beide zijden	<input type="checkbox"/> BEACON-P	Vorbereiding voor twee zwaailampen op het dak
<input type="checkbox"/> SWIND-PS	Extra zijruit aan rijderszijde (FM-SLP)	<input type="checkbox"/> BEACONA4	Vier oranje LED zwaailampen op het dak: twee voor en twee achter op het dak. Programmeerbaar om te draaien of te knippen
<input type="checkbox"/> AWIND-RF	Een extra ruit in de achterwand van de cabine geeft een beter zicht op de ruimte achter de truck.	<input type="checkbox"/> CABPT-R1	Dakdoorvoer links
<input type="checkbox"/> VANMIR	Scheerspiegel in opbergruimte bovenzijde	<input type="checkbox"/> CABPT-R2	Dakdoorvoer links en rechts
<input type="checkbox"/> AS-FUS	Extra legplank in bovenste opbergruimte. Een legplank als een magnetron in een opbergruimte is gemonteerd.	<input type="checkbox"/> SPOTP-F	Vorbereiding voor verstralers in de grille
<input type="checkbox"/> INFOT-PK	Montagevorbereiding voor een flatscreen	<input type="checkbox"/> SPOTP-R	Vorbereiding voor verstralers op het dak
<input type="checkbox"/> INFOT-PK	Montagevorbereiding voor een flatscreen	<input type="checkbox"/> SPOTP-RF	Vorbereiding voor verstralers in de grille en op het dak
<input type="checkbox"/> INFOT-PK	Montagevorbereiding voor een flatscreen	<input type="checkbox"/> ROS-IL2	Vorbereiding voor verlichting in de Globetrotter-box
<input type="checkbox"/> INFOT-PK	Montagevorbereiding voor een flatscreen	<input type="checkbox"/> CSGN-FMX	Benaming in lichtbak: FMX
<input type="checkbox"/> INFOT-PK	Montagevorbereiding voor een flatscreen	<input checked="" type="checkbox"/> HORN-F1S	Jericho luchthoorn, gemonteerd achter de grille
<input type="checkbox"/> INFOT-PK	Montagevorbereiding voor een flatscreen	<input type="checkbox"/> HORN-R2S	2 chromen luchthoorns, gemonteerd op het dak
<input type="checkbox"/> INFOT-PK	Montagevorbereiding voor een flatscreen	<input type="checkbox"/> ANT-CBR	27MC-antenne
<input type="checkbox"/> INFOT-PK	Montagevorbereiding voor een flatscreen	<input type="checkbox"/> ACCBP-R1	Dakbeugel, voorzijde, midden en achterzijde cabine
<input type="checkbox"/> INFOT-PK	Montagevorbereiding voor een flatscreen	<input type="checkbox"/> ACCBP-R2	Dakbeugel voorzijde cabine
<input type="checkbox"/> INFOT-PK	Montagevorbereiding voor een flatscreen	<input type="checkbox"/> ACCBP-F	Dakbeugel voorzijde en midden van cabine
<input type="checkbox"/> INFOT-PK	Montagevorbereiding voor een flatscreen	<input type="checkbox"/> ACCBP-FM	Dakbeugel voor- en achterzijde cabine
<input type="checkbox"/> INFOT-PK	Montagevorbereiding voor een flatscreen	<input type="checkbox"/> ACCBP-FR	Dakbeugel voor- en achterzijde cabine
<input type="checkbox"/> INFOT-PK	Montagevorbereiding voor een flatscreen	<input type="checkbox"/> ACCBP-M	Dakbeugel midden van cabine
<input type="checkbox"/> INFOT-PK	Montagevorbereiding voor een flatscreen	<input type="checkbox"/> ACCBP-R	Dakbeugel achterzijde cabine
<input type="checkbox"/> INFOT-PK	Montagevorbereiding voor een flatscreen	<input type="checkbox"/> ACCBP-RM	Dakbeugel midden en achterzijde cabine

cabine exterieur

EXTL-BAS Basis exterieur afwerking: grijze, grille, instap, bumper, bumperspoiler, spiegelbehuizing en zonneklep.

DGLAS-H Gehard glas in portier
 DGLAS-L Gelamineerd veiligheidsglas in portier

LOCK-REM Centrale deurvergrendeling met afstandsbediening

BUMP-HD Heavy Duty voorbumper

GUARD-EH Heavy Duty beschermingsplaat voor het motoroliecarter

Standaard uitrusting

Optionele uitrusting

Voor meer gedetailleerde informatie over cabine en aandrijflijn, aanbevolen de specificatie bladen.

Voor alle mogelijke opties en combinaties van opties raadpleeg uw Volvo Truck Dealer die een specificatie kan maken in het Volvo Sales Support systeem (VSS) die aan uw wensen voldoet.

De fabriek behoudt zich het recht voor om zonder voorafgaande mededelingen wijzigingen aan te brengen in constructie en uitvoering. De specificatie kan van land tot land verschillen.

MODELPROGRAMMA

FMX 6x2V Luchtvering naloopas (D11) FMX 62R T1A

- REFS-CW** Reflecterende witte striping die aan de zijkant van de cabine is aangebracht.
 - REFS-TW** Reflecterende witte zijmarkering voor de cabine (los bijgeleverd)
 - REFS-TY** Reflecterende gele zijmarkering voor de cabine (los bijgeleverd)
- opbouw**
- SW745-EE** Wissellaadsysteem voor wielbasis 4600 mm, opbouw lengte 7150/7450 en opneemhoogte 130 mm boven het frame.
 - SW745-FE** Wissellaadsysteem voor wielbasis 4800 mm, opbouw lengte 7150/7450 en opneemhoogte 130 mm boven het frame
 - SW745-GE** Wissellaadsysteem voor wielbasis 4600 mm, opbouw lengte 7150/7450 en opneemhoogte 190 mm boven het frame.
 - SW745-HE** Wissellaadsysteem voor wielbasis 4800 mm, opbouw lengte 7150/7450 en opneemhoogte 190 mm boven het frame
 - SW782-ME** Wissellaadsysteem voor wielbasis 4900 mm, opbouw lengte 7150/7450/7820 en opneemhoogte 130 mm boven het frame
 - SW782-OE** Wissellaadsysteem voor wielbasis 4900 mm, opbouw lengte 7150/7450/7820 en opneemhoogte 190 mm boven het frame
 - CROSSRE** Chassisversterking voor wissellaadsystemen
 - SRWL-PK** Voorbereiding voor chassis gemonteerde werkklampen aan zij- en achterkant met 3-standenschakelaar, max 280W
Er mogen maximaal 2 wettelijk goedgekeurde achteruitrijdlampen (ECE-R23) automatisch worden ingeschakeld wanneer het dimlicht wordt gevoerd. Er dient hiervoor een aanvullende schakeling met het dimlicht te worden gemaakt.
 - SWL-2FW** Twee witte LED werkklampen (900L / 6000K) links en rechts vooraan op het chassis gemonteerd met 2-standenschakelaar
 - SWL-2RW** Twee witte LED werkklampen (900L, 6000K) links en rechts achteraan op het chassis gemonteerd met 2-standenschakelaar
 - SWL-4W** Vier witte LED werkklampen (900L, 6000K) voor en achter op het chassis gemonteerd met 2-standenschakelaar
 - SWL-PK** Voorbereiding voor werkklampen aan zijkant met 2-standenschakelaar, max. 280W
 - WL-CHPK** Voorbereiding voor werkklampen (kabel en schakelaar), max 2x70W. Aansluiting op chassis bij versnellingsbak.
 - WLC-H2A** Twee LED werkklampen (oranje lens 900 Lumen, 6000K) hoog gemonteerd achter de cabine (inclusief schakelaar).
 - WLC-H2W** Twee LED werkklampen (witte lens 900 Lumen, 6000K) hoog gemonteerd achter de cabine (inclusief schakelaar).
 - WLC-PKCH** Voorbereiding (kabels en schakelaar) voor chassis werkklampen cabine gemonteerd.
 - WLC-PKH** Voorbereiding (kabels en schakelaar) voor hoog gemonteerde werkklampen op achterzijde van de cabine (inclusief doorvoer in achterzijde dak cabine)
 - WLC-PKL** Voorbereiding (kabels en schakelaar) voor laag gemonteerde werkklampen op achterzijde van de cabine (inclusief doorvoer in achterwand cabine)
 - WLC-PKLH** Voorbereiding (kabels en schakelaar) voor hoog en laag gemonteerde werkklampen op achterzijde van de cabine (inclusief doorvoer in achterwand dak cabine)
 - ECBB-BAS** Elektrische opbouweenheid zonder Body Builder Module
 - ECBB-HIG** Elektrische opbouweenheid en Body Builder Module. Voor maximaal vier PTO's, met geavanceerde voorzieningen voor de carrosseriebouwer. De module beschikt over 18 digitale aansluitingen (14x 24V + 4x massa)
 - ECBB-MED** Elektrische opbouweenheid en Body Builder Module. Voor maximaal vier PTO's, met geavanceerde voorzieningen voor de carrosseriebouwer. De module beschikt over 11 digitale aansluitingen (7x 24V + 4x massa)
 - BBCHAS1** Een 7-polige connector voor opbouw interface
 - BBCHAS3** Drie 7-polige connectoren voor opbouw interface
 - BEPR-T2** Elektrische voorbereiding Work Remote voor kipper functie
 - EXSTER** Voorbereiding voor besturing via externe afstandsbediening (via BBM)
 - TD-BAS** Trailerdetectie, geschikt voor standaard trailers
 - TD-LED** LCM-regeleenheid met detectie voor LED-verlichting op trailers en aanhangers. Deze LCM is tevens geschikt voor normale verlichting.
 - FRFS-BS** Vrije chassisruimte aan beide zijden, ruimte voor kraanstampels of andere uitrusting.
-Ongeveer 500mm vrijruimte direct achter de cabine bij enkele vooras.
-Ongeveer 600mm vrijruimte tussen de voorassen bij dubbele vooras.
 - FBA-BTF** Opbouwbevestigingspunten voorzijde voor flexibele opbouw (open laadbak)
 - FBA-BTSF** Opbouwbevestigingspunten voorzijde voor semi-flexibele opbouw (gesloten bak/schuifzeil)
 - HBA-FSFB** Gatenspatroon voor opbouwbevestiging, flexibele/semi-flexibele opbouw
 - HBA-SB** Gatenspatroon voor opbouwbevestigingen, stijve opbouw
 - RBA-T2** Lage opbouwbevestigingspunten achterzijde
 - CRANEPK1** Kraanplaten gemonteerd op het chassis, kraan interface voor kranen met een capaciteit tot 10 ton/meter
 - CRANEPK2** Kraanplaten gemonteerd op het chassis, kraan interface voor kranen met een capaciteit tot 20 ton/meter
 - CRANEPK4** Kraanplaten gemonteerd op het chassis, kraan interface voor kranen met een capaciteit tot 40 ton/meter
 - AUXL-SPK** Voorbereiding voor sneeuwschuiver verlichting (bekabeling en schakelaar).
Voorbereiding voor extra koplampen en knipperlichten.
 - TAILPRE2** Voorbereiding voor laadklep met afstandsbediening
 - TAILPREP** Voorbereiding voor laadklep met status via informatiedisplay
 - AESW2** Twee extra 2-standenschakelaars in het dashboard
 - AESW2PK** Twee extra 2-standenschakelaars in het dashboard en voorbereiding voor vier extra schakelaars
 - AUXSW-4** Bekabeling voor vier extra schakelaars
- afleverservices**
- TGW-4GWL** Telematicgateway
De Telematics Gateway maakt communicatie met de truck mogelijk. Voorbeelden hiervan zijn:
 - Dynafleet (bijv. Brandstof en milieu, rijtijden chauffeur, positionering)
 - Services in verband met productiviteit (bijv. toezicht houden op trucks, verbonden serviceplanning)
 - Voertuigservices (bijv. I-See)
 - My Truck (smartphone-app die toezicht houdt op bepaalde functies in de truck en deze aanstuurt)
 Zie afzonderlijke informatiebladen voor meer informatie.
 - FMS-PK** Fleet Management System-interface
 - DRUT1** My Truck app: 1 jaar abonnement
 - DRUT2** My Truck app: 2 jaar abonnement
 - DRUT3** My Truck app: 3 jaar abonnement
 - DRUT4** My Truck app: 4 jaar abonnement
 - DRUT5** My Truck app: 5 jaar abonnement

Standaard uitrusting

Optionele uitrusting

Voor meer gedetailleerde informatie over cabine en aandrijflijn, aanbevolen de specificatie bladen.

Voor alle mogelijke opties en combinaties van opties raadpleeg uw Volvo Truck Dealer die een specificatie kan maken in het Volvo Sales Support systeem (VSS) die aan uw wensen voldoet.

De fabriek behoudt zich het recht voor om zonder voorafgaande mededelingen wijzigingen aan te brengen in constructie en uitvoering. De specificatie kan van land tot land verschillen.

MODELPROGRAMMA

FMX 6x2V Luchtvering naloopas (D11) FMX 62R T1A

Volvo Trucks. Driving Progress