

# MODELLUTBUD

FMX D13 6x2 Jämnlast pusher luftfjädring FMX 62R P3A

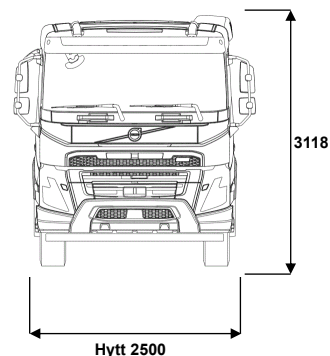
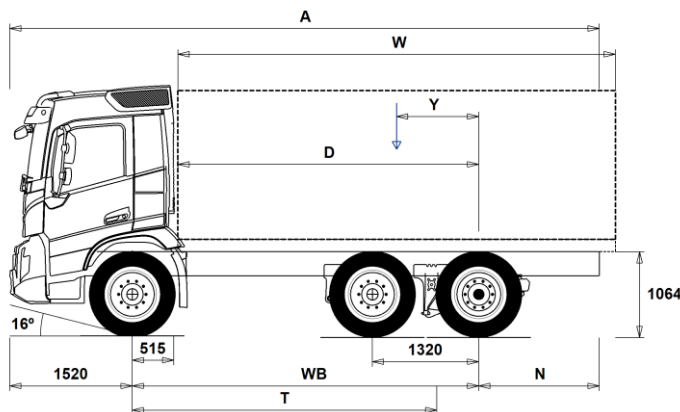

## Chassidimensioner [mm]

WB Hjulbas	4300	4600	4900	5200	5600	6000
A Totallängd	8115	8665	9115	9615	10215	10815
D Centrum bakaxel till framkant påbyggnad	3735	4035	4335	4635	5035	5435
N Bakre överhäng (Min.)	795	795	795	1395	1395	1395
N Bakre överhäng (Max.)	2295	2545	2695	2895	3095	3295
T Teoretisk hjulbas	3779	4079	4379	4679	5079	5479
Y Lastens tyngdpunkt (Min.)	562	568	573	579	582	583
Y Lastens tyngdpunkt (Max.)	1041	1086	1130	1176	1232	1287
W Påbyggnadslängd (Min.)	5259	5739	6219	6699	7339	7979
W Påbyggnadslängd (Max.)	5259	5739	6219	6699	7339	7979

## Chassivikter [kg]

Framaxel	4855	4845	4835	4825	4830	4840
Bakre boggin	2565	2620	2655	2700	2770	2820
Tjänstevikt	7420	7465	7490	7525	7600	7660
Last (inkl. påbyggnad, förare, bränsle, etc.)	16580	16535	16510	16475	16400	16340

## Vändcirkel [mm]

Vändcirkel mellan trottoarkanter	15200	16100	17000	17900	19200	20400
Vändcirkel mellan väggar	16700	17600	18500	19400	20700	21900

## Tillåtna vikter [kg]

	Tillåtet	Teknisk
Bruttovikt	24000	26100
Bruttovikt, kombination	28000	44000
Framaxel	7100	7100
Bakre boggin	19000	19000

## Viktiga noteringar

### Chassidimensioner

Hytthöjd: +328 mm för CAB-HSLP, -262 mm för CAB-LDAY, -262 mm för CAB-LSLP, +16 mm för CAB-SLP.

Centrum framaxel till bakkant hytt: +431 mm för CAB-HSLP och CAB-SLP, -69 mm för CAB-LDAY, +425 mm för CAB-LSLP.

D-mått inkluderar ett främre spelrum på 50 mm och för jämnlastbilar också en hjälpram på 100 mm.

Höjden kan variera  $\pm 20$  mm för blad och  $\pm 10$  mm för luftfjädring.

Alla mått gäller för olastat chassi och eventuella löpaxlar nere.

Bakre överhäng använt för fordonsviktberäkning är det maximala överhänget (N Max.) för given hjulbas.

Vikter och dimensioner är baserade på följande däck:

Däck på framaxeln:	315/80R22.5
Däck på drivaxeln:	315/80R22.5
Däck på löp/pusheraxeln:	315/80R22.5

**Chassivikter inkluderar olja, vatten, AdBlue, 0 liter bränsle och utan förare. Tjänstevikt kan variera  $\pm 3\%$ .**

Vändcirkelarna är teoretiskt beräknade. Löpaxel som använts: PA-HYDRS.

Lagliga vikter kan variera från land till land.

För mer detaljerad information, inklusive vikt för tillvalsutrustning, be din Volvoåterförsäljare att lägga in din specifikation i Volvos viktinformationsprogram (WIS).

Använd inte denna ritning i samband med påbyggnad. Använd Volvos påbyggnadsinstruktioner och chassiritning FMX62RP3A.

# MODELLUTBUD

FMX D13 6x2 Jämnlast pusher luftfjädring FMX 62R P3A

## Användningsområde

- GARB-PRE** Sopbilskit
- UNIFORM** Standard chassi

## Huvudkomponenter

- PU-EHYS2** Styrbar pusheraxel el-hydraulisk

- FMX-DAY6** Daghytt FMX
- FMX-HSL6** Hög sovhytt FMX
- FMX-LDA6** Låg daghytt FMX
- FMX-LSL6** Låg sovhytt FMX
- FMX-SLP6** Sovhytt FMX

- EU5EEV** EEV motor Euro 5
- EU6SCR** Euro 6 emissionsnivå med SCR partikelfilter och EGR

- D13S420A** 420 Hk med 2100 Nm
- D13S460A** 460 Hk med 2300 Nm
- D13S500A** 500 Hk med 2500 Nm
- D13S540A** 540 Hk med 2600 Nm

- D13K420** D13K420, 13 liters dieselmotor, 420 Hk
- D13K460** D13K460, 13 liters dieselmotor, 460 Hk
- D13K500** D13K500, 13 liters dieselmotor, 500 Hk
- D13K540** D13K540, 13 liters dieselmotor, 540 Hk

- DIESEL** Diesel
- DIESEL-B** Biodiesel/RME

- EBR-EPG** Avgasttrycksregulator
- EBR-EPGC** EBR-EPGC Kompressionbroms
- EBR-VEB+** VEB+; motor och kompressionsbroms med avgasttrycksregulator inklusive Exhaust Pressure Governor (EPG) Effekt beroende på motortyp

- AT2612** Växellåda I-SHIFT AT2612 12-växlad, 2600 Nm
- AT2812** Växellåda I-SHIFT AT2812 12-växlad, 2800 Nm
- ATO2612** Växellåda I-SHIFT ATO2612 12-växlad, 2600 Nm (Överväxlad)
- ATO3112** Växellåda I-SHIFT ATO3112 12-växlad, 3100 Nm (Överväxlad)
- PT2606** Powertronic PT2106 6-växlad automatlåda max moment 2100 Nm.max moment 2600 Nm.

- RSH1370F** Bakaxel RSH1370F Navreduktion tågsvikt 70 ton
- RSS1344C** Bakaxel typ RSS1344C

- RSS1344F** 13 tonns axel Max.Tågsvikt 44 ton
- RSS1352B** Bakaxel, enkelväxel, 13 t axeltryck, 44 t tågsvikt

- RSS1370B** Bakaxel, Enkelväxel, 13 tons axeltryck och 70 tons tågsvikt
- RSS1370C** Bakaxel, enkelväxel, 13t axeltryck, 70t tågsvikt. version C

## Paketval

- FP-D13** Bränslepaket för D13

- DRIV-EXT** Förarpaket uttökat
- DRIV-SEL** Förarpaket

- 1LIVINFM** Vil- och sovpaket FM, enkel
- 2LIVINFM** Vil- och sovpaket FM, dubbel

- INFOHIGH** Infotainment paket

- SAFE-EXT** Uttökat Förarassistanspaket
- SAFE-SEL** Förarassistanspaket

## Chassi Layout

- FST-AIR** Luftfjädring fram med nivåreglering
- FST-PAR** Parabelfjädring fram

- FSLs-BAS** Basnivå för reglering av luftfjädring fram
- FSLs-HI** Nivåreglering hög

- FAL7.1** Framaxeltryck 71 ton
- FAL7.5** Framaxeltryck 7,5 ton
- FAL8.0** Framaxeltryck 80 ton
- FAL8.5** Framaxeltryck 8.5 ton
- FAL9.0** Framaxeltryck 9.0 ton

- FALIM** Framaxeltrycksbegränsare

- FSTAB** Krängningshämmare främre
- FSTAB2** Krängningshämmare främre medium styv
- FSTAB3** Krängningshämmare främre styv

- RAL19** Boggityck 19 ton

- RSTAB3** Krängningshämmare styv bakre

- RALIM115** Bakaxeltrycksbegränsare max. 11.5 ton. Hastighetsreglerad
- RALIM15** Bakaxeltrycksbegränsare max. 15 ton

- ASF-DL1** Ett köräge för luftfjädring

- ACTST-TO** Dynamisk styrservo (VDS)

- ASFE-BAS** VDS med basfunktion
- ASFE-OG** VDS med Styrassistans
- ASFE-PO** VDS med Personliga inställningar och Styrassistans
- ASFE-PS** VDS med Personliga inställningar

- PSP-VAR** Servostyrning variabelt flöde
- PSP-VAR2** Servostyrningspump (variabelt flöde, elektroniskt kontrollerat)

- EBS-MED** EBS medium paket med "brake blending" (om tillstatsbroms finns), strömställare för hjälp vid start i backe, varning för hög bromstemperatur samt dålig bromsprestanda

- RST-AIR** Luftfjädring bak med kontrollbox för nivåreglering, placerad i

- FRAME300** Ramhöjd (300 mm)

- FST7070** Ramprofil godstjocklek 7 mm
- FST8080** Ramprofil godstjocklek 8 mm

- FIL-EEEB** Innerline från motorns bakkant till bogglut
- FIL-EEEF** Innerline från motor till ramslut
- FIL-FBEB** Innerline över boggie
- FIL-FBEF** Innerline från framkant boggi till bakre ramslut
- FIL-TXEB** Innerline från växellåds tvärbalk till bak boggie
- FIL-TXEF** Innerline från växellåds tvärbalk till ramslut

- BBOX-L** Batterilåda på vänster ramsida

- BATS-D** Batterisystem dubbelt
- BATS-S** Batterisystem singel

- 2BAT210B** Gelbatterier 2x210 Ah
- 2BAT210C** AGM batterier 2x210 Ah

- BATTAMP** Volt och amperemätare
- BATTIND** Batteriindikator för laddnivå

- ADR2** ADR utrustning med 2 st huvudströmbrytare varav en monterad i hytt och en monterad utvändigt på hyttrygg höger sida

- MSWI-A** Huvudströmbrytare för ADR
- MSWI-R** Huvudströmbrytare fjärrmanövrerat

- R330A71** Bränsletank, aluminium, 330 Liter, höger

- UL-FUEL** Utan bränsletank på vänster sida

- ADTP-L** AdBlue tank vänster sida
- ADTP-R** AdBlue tank höger sida

- ADB048** 48 liters AdBlue tank
- ADB064** 64 liters AdBlue tank
- ADB068** 68 liters AdBlue tank
- ADB083** AD-BLUE tank 83 L
- ADB090** 90 liters AdBlue tank
- ADB100** AdBlue-tank 100 Liter
- ADB112** AD-BLUE tank 112 L

- ADTC-BF** Täckplåt för AdBlue tank

- FCAP-L** Bränsletanklock, låsbart

- FUFF-AS** Bränslepåfyllningsystem med anti spillsystem
- FUFF-ATS** Bränslepåfyllningsystem med antispill och antistölds-system

- ESH-LEFT** Ljuddämpare horisontellt monterad med vänsterriktat utblås
- ESH-REAR** Ljuddämpare horisontellt monterad med bakåtriktat utblås
- ESH-RIGH** Ljuddämpare horisontellt monterad med högerriktat utblås

Standardutrustning

Tillvalsutrustning

För mer detaljerad information om hytt- och drivlinekomponenter, se separata datablad.

För all möjlig tillvalsutrustning och utrustningskombinatorik, kontakta din Volvoåterförsäljare som kan skapa en specifikation som tillgodoser dina krav med hjälp av Volvos säljstödprogram (VSS).

Fabriken förbehåller sig rätten att modifiera konstruktionen och ändra utrustning utan förvarning. Specifikationen kan variera från land till land.

# MODELLUTBUD

## FMX D13 6x2 Jämnlast pusher luftfjädring FMX 62R P3A

<input type="checkbox"/> <b>ESH-VERT</b>	Ljuddämpare horisontellt monterad med uppåtriktat avgasrör	<input checked="" type="checkbox"/> <b>RT-STEEL</b>	Stålfälgar
<input type="checkbox"/> <b>EXST-SSP</b>	Värmeskydd ljuddämpare i högglossigt rostfritt	<input type="checkbox"/> <b>WCAP</b>	Navkapslar i polamidplast
<input type="checkbox"/> <b>EXST-ST</b>	Värmeskydd ljuddämpare i stål	<input type="checkbox"/> <b>SPWT-D</b>	Komplett reservhjul lika drivaxel
<input type="checkbox"/> <b>HS-NAR</b>	Värmeskydd smalt	<input type="checkbox"/> <b>SPWT-F</b>	Komplett reservhjul lika framaxel
<input type="checkbox"/> <b>WHC-FIX2</b>	Stoppklossar, 2 st.	<input type="checkbox"/> <b>SWCP-LF</b>	Reservhjulshållare vänster sida framför drivaxel
<input type="checkbox"/> <b>WHC-FOL2</b>	Stoppklossar, 2 st. vikbara	<input type="checkbox"/> <b>SWCP-R</b>	Reservhjulshållare bakre vänster ramsida bakom bak-/löpaxel
<input type="checkbox"/> <b>WHCP-F</b>	Stoppklosssar monterad bakom hytt	<input type="checkbox"/> <b>SWCP-T</b>	Reservhjulshållare, transportmontering
<input type="checkbox"/> <b>WHCP-M</b>	Stoppklosssar mitt på chassiramen	<input type="checkbox"/> <b>SWCP-TP</b>	Reservhjulshållare + däck, transportmontering
<input type="checkbox"/> <b>WHCP-R</b>	Stoppklosssar monterad i bakkant på chassiramen	<input type="checkbox"/> <b>JACK-12T</b>	12 tons domkraft
<input type="checkbox"/> <b>WHCP-T</b>	Stoppklosssar transportmonterade	<input type="checkbox"/> <b>JACK-15T</b>	15 tons domkraft
<input type="checkbox"/> <b>TB-R80</b>	Verktygslåda i svart plast monterad höger sida, låsbar, 800 mm bred Maxlast 130 kg	<input type="checkbox"/> <b>JACK-20T</b>	20 tons domkraft
<input type="checkbox"/> <b>SUP-BAS</b>	Underkörningsskydd, sidomonterat	<input checked="" type="checkbox"/> <b>TOOLKIT</b>	Verktygssats
<input type="checkbox"/> <b>CHAIN-S</b>	Snökedjor	<input type="checkbox"/> <b>INFLAHOS</b>	Luftpåfyllningsslang för däck 10 - 20 m
<input type="checkbox"/> <b>HOOK-SC</b>	Krok för snökedjor	<input type="checkbox"/> <b>GAUGE-TP</b>	Lufttrycksmätare däck
<input checked="" type="checkbox"/> <b>TOWF-HD1</b>	1 dragsprint i front	<b>Utrustning Drivlina</b>	
<input type="checkbox"/> <b>TOWMBRH</b>	Dragbalk, centralmonterad Prestanda efter W409 Max:D=190 kN Dc=141 kN V=63 kN	<input type="checkbox"/> <b>TRAP-HD</b>	Förstärkt växellåda
<input type="checkbox"/> <b>TOWMBRL1</b>	Dragbalk, låg monterad Prestanda efter W409 Max:D=190 kN Dc=141 kN V=63 kN	<input checked="" type="checkbox"/> <b>DRM-BE</b>	Körlägen för drivlinan. Standard och ekonomiskt
<input type="checkbox"/> <b>TOWMBRL2</b>	Dragbalk, låg monterad främre position (Vertikal/Horizontal) Prestanda Max:D=190 kN Dc=141 kN V=63 kN	<input type="checkbox"/> <b>DRM-E</b>	Körläge, Ekonomiskt
<input type="checkbox"/> <b>TOWMBRL3</b>	Dragbalk, framflyttad och låg placerad	<input type="checkbox"/> <b>PVT-MAP</b>	I-See med Information om topografi via karta, GPS och centralt sparad data
<input type="checkbox"/> <b>TOWMBRM</b>	Dragbalk, halvt undermonterad Prestanda Max:D=190 kN Dc=141 kN V=63 kN	<input checked="" type="checkbox"/> <b>PVT-MTM</b>	I-See med Information om topografi via karta, GPS och centralt sparad data och trafikmeddelanden
<input type="checkbox"/> <b>RFEC-L</b>	Ramavslut för under mont.drag	<input checked="" type="checkbox"/> <b>CRUIS-E</b>	Farthållare med ECO roll och I-cruise
<input checked="" type="checkbox"/> <b>RFEC-S</b>	Rakt ramavslut	<input type="checkbox"/> <b>AMSO-AUT</b>	I-shift med "kick-down", funktion ger även möjlighet att justera växelvelet med växelspakens knappar under start och körning i automatläge
<input type="checkbox"/> <b>RFEC-U</b>	Ramavslut för tippvagnar utan	<input type="checkbox"/> <b>AVO-ENH</b>	Välj detta alternativ för att få bättre startförmåga och körbarhet vid körning på dåliga vägar: – Förbättrad funktionalitet i P-mode (P+); färre växlingar och växlingar vid högre motorvarvtal – Kräver inte lika mycket körning i manuellt läge • Förbättrat manuellt läge, kan ligga kvar längre på valda växlar • Bättre start/igångkörande när fordonet har fastnat – Gunga loss funktion tack vare snabbare i och urkoppling av växlar – Extra moment vid start (1:ans växel)
<input type="checkbox"/> <b>C-RI4040</b>	Dragkrok Ringfeder typ 4040 G-150	<input type="checkbox"/> <b>APF-ENH</b>	Utökade kraftuttagsfunktioner för I-shift
<input type="checkbox"/> <b>C-RI4045</b>	Dragkrok Ringfeder typ 4045 G-150	<input type="checkbox"/> <b>RET-TH</b>	Retarder, växellådsmonterad hydraulisk kompakretarder
<input type="checkbox"/> <b>C-RI5050</b>	Dragkrok Ringfeder, typ 5050 G-150	<input type="checkbox"/> <b>RET-TPT</b>	
<input type="checkbox"/> <b>C-RO400G</b>	Dragkrok Rockinger typ 400 G-150	<input type="checkbox"/> <b>TC-HWO</b>	Hydraulisk växellåds kylare (vatten/olja)
<input type="checkbox"/> <b>C-VBG520</b>	Dragkrok VBG, typ VBG5200D	<input type="checkbox"/> <b>TC-MAOH2</b>	Oljekylare för växellåda, luft/vatten/olja med extra hög prestanda Växellådsmonterad
<input type="checkbox"/> <b>C-VBG795</b>	Dragkrok VBG795V (för luftservostyrning, begär fritext CA)	<input checked="" type="checkbox"/> <b>TC-MWO</b>	Oljekylare för växellåda. Normal prestanda, vatten/olja. Rammonterad
<input type="checkbox"/> <b>TOWR-ONE</b>	Bogserbygel, bakre	<input type="checkbox"/> <b>TC-MWOH2</b>	Oljekylare vatten/olja för växellåda med extra hög prestanda Växellådsmonterad
<input type="checkbox"/> <b>TREL-PK</b>	Förberedd för el till släp	<input type="checkbox"/> <b>2COM1100</b>	Luftkompressor 2 cylindrig, max kapacitet 1100 l/min
<input type="checkbox"/> <b>TREL14</b>	14 polig VBG elektrisk släpvagnskoppling	<input checked="" type="checkbox"/> <b>2COMP870</b>	Luftkompressor 2 cylindrig, max kapacitet 870 l/min
<input type="checkbox"/> <b>TREL15</b>	15 polig kabel för elektrisk släpvagnskoppling	<input type="checkbox"/> <b>2COMP900</b>	Luftkompressor, 2 cylindrig med maxkapacitet 900 l/min
<input type="checkbox"/> <b>TREL7</b>	1 st. 7-polig elektrisk släpvagnskoppling (24N)	<input type="checkbox"/> <b>CLU-AIRC</b>	In- och urkopplingsbar luftkompressor
<input checked="" type="checkbox"/> <b>TREL7-7</b>	2 st. 7-poliga elektriska släpvagnskopplingar	<input checked="" type="checkbox"/> <b>AIRIN-HI</b>	Luftintag för motor, högt utförande
<input type="checkbox"/> <b>TBC-DUO</b>	Duomatic anslutning för släpvagnsbroms	<input type="checkbox"/> <b>AIRIN-LO</b>	Luftintag för motor, lågt utförande
<input type="checkbox"/> <b>TBC-EC</b>	Bosch anslutning för släpvagnsbroms	<input type="checkbox"/> <b>ACL1ST-S</b>	Luftrenare med två filter, primär och sekundärfilter
<input type="checkbox"/> <b>TRBR-HCF</b>	Fullt handreglage för släpvagnsbroms (Ej ADR)	<input type="checkbox"/> <b>24A110BL</b>	Generator 24v 110 Ampere
<input type="checkbox"/> <b>TRBR-STA</b>	Släpvagnsbroms	<input type="checkbox"/> <b>24A150BL</b>	Generator 24v 150 Ampere
<input type="checkbox"/> <b>TRB-STRE</b>	Släpvagnsbroms "Stretch" utökad bromsförmåga förhindrar "fällknivs" effekt	<input checked="" type="checkbox"/> <b>24A180BL</b>	Generator 24v 180 Ampere
<input type="checkbox"/> <b>RUP-FOLD</b>	Fällbart underkörningsskydd bak i aluminium	<input type="checkbox"/> <b>24AL110B</b>	Generator med 110 A kapacitet 24 V
<input type="checkbox"/> <b>RFEND-B</b>	Bakskärm, tredelad	<input type="checkbox"/> <b>24AL150B</b>	Generator med 150 A kapacitet
<input type="checkbox"/> <b>RFEND-T</b>	Transportmonterad bakskärmar	<input type="checkbox"/> <b>PRIM-EL</b>	Elektrisk pump för avluftning av bränslesystemet
<input checked="" type="checkbox"/> <b>RFH-BAS</b>	Std. höjd på bakskärmstopp	<input checked="" type="checkbox"/> <b>PRIM-MAN</b>	Manuell pump för avluftning av bränslesystemet
<input type="checkbox"/> <b>RFH-HIG</b>	Högsta möjliga bakskärmstopp	<input type="checkbox"/> <b>FUEQ-EH</b>	Elektriskt uppvärmda bränsleledningar
<input type="checkbox"/> <b>RFH-LOW</b>	Lägsta möjliga bakskärmstopp		
<input type="checkbox"/> <b>ATANK-AL</b>	Lufttankar i aluminium		
<input checked="" type="checkbox"/> <b>ATANK-ST</b>	Lufttankar i stål		
<input checked="" type="checkbox"/> <b>TL-LED</b>	Bakljus, LED		
<input checked="" type="checkbox"/> <b>BLIGHT-E</b>	Bromsljus blinkande utförande		

### Fälgar och däck

- RT-AL** Aluminiumfälgar standardhåll
- RT-ALDP** Aluminiumfälgar Dura Bright standardhåll
- RT-ALDPD** Aluminiumfälgar Dura Bright kompatibla håll
- RT-ALDU** Aluminiumfälgar kompatibla håll

- Standardutrustning
- Tillvalsutrustning

För mer detaljerad information om hytt- och drivlinekomponenter, se separata datablad.

För all möjlig tillvalsutrustning och utrustningskombinatorik, kontakta din Volvoåterförsäljare som kan skapa en specifikation som tillgodoser dina krav med hjälp av Volvos säljstödprogram (VSS).

Fabriken förbehåller sig rätten att modifiera konstruktionen och ändra utrustning utan förvarning. Specifikationen kan variera från land till land.

# MODELLUTBUD

## FMX D13 6x2 Jämnlast pusher luftfjädring FMX 62R P3A

- AF-E** Bränslefilter med bränslevärmare
  - AF-R** Bränslefilter med bränslevärmare
  - **FUEFE2LW** Stort dubbelt bränslefilter med vattenseparering
  - **EST-AID** EL-startelement motor
  - **220EBH15** Elektrisk motordoppvärmare 220 volt, 1,5 kW
  - PTER-100** PTER-100, Kraftuttag, motormonterad med fläns DIN 100/ISO7646
  - PTER-DIN** DIN koppling på motorkraftuttag DIN5462 för direktmonterad pump
  - PTER1400** Kraftuttag motormonterat med fläns SAE1410
  - HPE-F101** F1-101 motormonterad Hydraulpump
  - HPE-F41** Motormonterat kraftuttag med hydraulpump Parker F1-41
  - HPE-F51** F1-51 motormonterad hydraulpump
  - HPE-F61** F1-61 motormonterad hydraulpump
  - HPE-F81** F1-81 motormonterad hydraulpump
  - HPE-T53** F2 53/53 motor monterad hydraulpump
  - HPE-T70** F2 70/35 motor monterad hydraulpump
  - HPE-V45** VP1-45 Motormonterad variabel hydraulisk pump
  - HPE-V75** VP1-75 Motormont variabel hydraulisk pump
  - PTPT-D** PTPT-D, Kraftuttag med dinanslutning
  - PTPT-F** PTPT-F, Kraftuttag med flänsanslutning
  - PTR-D** Bakre lågvarvigt kraftuttag för direktmontering av hydraulpump Max effektuttag 65 kW, max 600 Nm totalt
  - PTR-DH** Bakre högvarvigt kraftuttag för direktmontering av hydraulpump Max effektuttag 65 kW, max 400 Nm totalt
  - PTR-DM** Bakre medelvarvigt kraftuttag för direktmontering av hydraulpump Max tillåtet effektuttag totalt 65 kW, max 400 Nm totalt
  - PTR-F** Bakmont. lågvarvigt kraftuttaget, 1 bak SAE Fläns anslutning för (max. 1000 Nm)
  - PTR-FH** Bakmonterat högvarvigt kraftuttag Max tillåtet effektuttag 65 kW Max 400 Nm totalt
  - PTR-FL** Bakmonterat lågvarvigt kraftuttag Max tillåtet effektuttag 65 kW Max 400 Nm totalt
  - PTRD-D** Bakre kraftuttag för direktmontering av dubbla hydraulpumpar Max tillåtet effektuttag totalt: Framre yttre; 75 kW (90) Bakre inre; 75 kW (100) Max 550 Nm totalt på respektive då båda är inkopplade, eller max 1000 Nm endast bakre inre inkopplat
  - PTRD-D1** Bakre kraftuttag med en medbringare samt för direktmontering av hydraulpump Max tillåtet effektuttag 75 kW (90), max 870 Nm totalt
  - PTRD-D2** Bakre kraftuttag med 2 medbringare samt förberedd för direktmontering av hydraulpump Max tillåtet effektuttag Framre yttre; 75 kW (90) Bakre yttre; 75 kW (90) Bakre inre; 75 kW (100) Max 550 Nm totalt på respektive
  - PTRD-F** Dubbelt bakre kraftuttag med en medbringare riktat bakåt Max tillåtet effektuttag 75 kW (90) Max 870 Nm totalt
  - HPG-F101** Hydraulpump F1-101 för växellådsmonterade kraftuttag
  - HPG-F41** Hydraulpump F1-41 för växellådsmonterade kraftuttag
  - HPG-F51** Hydraulpump F1-51 för växellådsmonterade kraftuttag
  - HPG-F61** Hydraulpump F1-61 för växellådsmonterade kraftuttag
  - HPG-F81** Hydraulpump F1-81 för växellådsmonterade kraftuttag
- Hytt invändigt förarmiljö**
- **STWPOS-L** Vänsterstyr
  - STWM-LE** Läderratt
  - STGW-AD2** Övre rattjustering med "neck tilt"
  - **STGW-ADJ** Rattjustering
  - AIRBAG** Airbag på förarsidan (måste kombineras med påtaget säkerhetsbälte)
  - DRC-AMI** Automatisk regenerering med möjlighet att avbryta processen
  - **DRC-AUTO** Automatisk regenerering i körning
  - **1DAYDIG4**
  - ARSL** Extra hastighetsbegränsare via strömställare i hytt
- SPEED-DU** Dubbla hastighetsspärrar
  - **ESP-BAS1** ESP elektroniskt stabiliseringsystem
  - ESPC-RO** ESP strömställare möjlighet att styra stabiliseringsprogram. På/Reducerat/Av Vid körning med avslaget ESP aktiveras system igen vid 40 km/h
  - HWSS-ACB** Kollisionsvarningssystem inkl. ACC och nödbromssystem
  - **HWSS-FCB** Kollisionsvarningssystem inkl. nödbromssystem
  - **LSS-DW** Körfältsassistans, varningssystem som varnar när lastbilen kommer för nära väglinjer
  - LSS-DW3** Körfältsassistans med aktiv styrhjälp (Pilot Assist)
  - **LCS4** Varningssystem sidokollision, båda sidor
  - **DAS-W** Uppmärksamhets hjälp (Driver Alert Support) varnar om föraren börjar bli trött
  - RSENS-W** Regnsensor, för vindrutetorkare med intervall inställning
  - **CU-ECC** Luftkonditionering med automatisk temperaturkontroll
  - CU-ECC2** Luftkonditionering med automatisk temperaturkontroll inkl solsenor, dimsensor luftkvalite sensor samt filter
  - **IGT-BUT** Tändningstyp, knapp
  - ALARM-E** Stöldlarm för hytt, påbyggnad och trailer
  - PHONE-PK** Förberedd för telefonmontage. GSM-Antenn, kablage,
  - ISUNS-BS** Invändigt solskydd båda sidor
  - **ISUNS-DS** Invändigt solskydd förarsida
  - ISUNF-B** Invändigt solskydd
  - ISUNF-MD** Invändigt solskydd med "rakspegel"
  - ISUNF-RE** Elektrisk manövrerad solskyddsskärm i textil intrigerad i övre radiohylla
  - **ISUNF-RM** Manuellt manövrerad solskyddsskärm i textil intrigerad i övre radiohylla
  - ADFS** Två DIN fack
  - BUPALARM** Akustiskt backvarning
  - RTOLL-PK** Förberedelse för vägtullsdebitering Tyskland, så kallad Mauten Mauten box ingår inte i prepareringen
  - LOADIND** Lastindikator
  - REMC-MF** Multifunktionell fjärrkontroll
  - **FIREXT3S** Brandsläckare 3 kg placerad i hytt
  - WARNVEST** Varningsväst
  - **AIDKIT** Första hjälpen-sats
  - AIDKIT1B**
  - WARNLAMP** Portabel batteridriven varningslampa ( blyttjus )
  - LAMP-IN** Inspektionslampa
  - BULBKIT** Lamp- och säkringskit
  - WRITEPAD** Skrivplatta
  - **DST-CF5** Förarstol, komfort, luftfjädrad samt el. uppvärmd. Säkerhetsbälte inbyggt i stol. Klädsel på stolar beroende på val av interiör
  - DST-CF6** Förarstol, komfort, luftfjädrad samt el. uppvärmd. Ventilrad siddyna. Säkerhetsbälte inbyggt i stol. Klädsel på stolar beroende på val av interiör
  - SBD-RED** Säkerhetsbälte Rött, Förare och passagerare
  - SBPRE-DS** Förspännare för säkerhetsbälte, förarstol
  - PST-CF5** Passagerar stol, komfort, luftfjädrad och eluppvärmd Säkerhetsbälte inbyggt i stol
  - **PST-STD2** Passagerarstol, Standard
  - SBPRE-PS** Förspännare för säkerhetsbälte, passagerarstol
  - ARMRE-BB** Armstöd 2 st. På förar - och pass.stol
  - ARMRE-DB** Armstöd båda sidor förarstol

■ Standardutrustning

Tillvalsutrustning

För mer detaljerad information om hytt- och drivlinekomponenter, se separata datablad.

För all möjlig tillvalsutrustning och utrustningskombinatorik, kontakta din Volvoåterförsäljare som kan skapa en specifikation som tillgodoser dina krav med hjälp av Volvos säljstödprogram (VSS).

Fabriken förbehåller sig rätten att modifiera konstruktionen och ändra utrustning utan förvarning. Specifikationen kan variera från land till land.

# MODELLUTBUD

## FMX D13 6x2 Jämnlast pusher luftfjädring FMX 62R P3A

<input type="checkbox"/> <b>ARMRE-PB</b>	Armstöd. Båda sidor endast passagerarstol	<input checked="" type="checkbox"/> <b>CTILT-P-M</b>	Manuell hyttipp
<input type="checkbox"/> <b>ARU-BAS</b>	Armstöd i vinyl	<input type="checkbox"/> <b>FCABS-A</b>	Luftfjädrad främre hyttfjädring
<input type="checkbox"/> <b>ARU-LEA</b>	Armstöd i läder	<input checked="" type="checkbox"/> <b>FCABS-M</b>	Mekanisk främre hyttfjädring
<input checked="" type="checkbox"/> <b>FMAT-RUB</b>	Gummimattor	<input type="checkbox"/> <b>RCABS-A</b>	Luftfjädrad bakre hyttfjädring
<input type="checkbox"/> <b>FMAT-TX2</b>	Gummi och textilmattor (Textilmattor bipackade)	<input checked="" type="checkbox"/> <b>RCABS-M</b>	Mekanisk bakre hyttfjädring
<input type="checkbox"/> <b>LBK70</b>	En bädd 700 mm	<input checked="" type="checkbox"/> <b>MIRCFCPX</b>	Eluppvärmda backspeglar med vidvinkelspeglar inkl. närsiktsspegel och hörnkamera på passagerarsidan
<input type="checkbox"/> <b>MATL-FI</b>	Resårmatrass med spiralfjädrar och jämn hårdhet över 100 kg	<input type="checkbox"/> <b>MIRC MCP</b>	Spegelsystem, kamerabaserat med hörnkamera
<input type="checkbox"/> <b>MATL-SF</b>	Resårmatrass med spiralfjädrar hårdare mellansektion för bättre sittkomfort upp till 100 kg	<input type="checkbox"/> <b>MIRCMS</b>	Spegelsystem, kamerabaserat utan hörnkamera
<input type="checkbox"/> <b>OLMAT-BA</b>	Bäddmatrass	<input type="checkbox"/> <b>MIRC MF</b>	El-styrda och eluppvärmda robusta backspeglar med vidvinkelspeglar v-h sida inklusive närsiktsspegel på passagerarsidan
<input type="checkbox"/> <b>OLMAT-PR</b>	Bäddmatrass Premium	<input checked="" type="checkbox"/> <b>AMIR-F20</b>	Utvändigt främre närsiktsspegel med ökat siktfält framför hytt
<input type="checkbox"/> <b>TBK60F</b>	Översäng 600 mm bredd, vikbar huvudända	<input type="checkbox"/> <b>SUNV-H</b>	Yttre solskydd
<input type="checkbox"/> <b>TBK70F</b>	Översäng 700 mm bredd, vikbar huvudända	<input type="checkbox"/> <b>AD-ROOF</b>	Takluftriktare
<input type="checkbox"/> <b>PH-CAB2</b>	Parkeringsvärmare hytt diesel driven	<input type="checkbox"/> <b>AD-SIDES</b>	Smala sidoluftriktare på bakkant hytt för jämnlast chassin
<input type="checkbox"/> <b>PH-ENGCA</b>	Parkeringsvärmare motor och hytt, diesel driven	<input checked="" type="checkbox"/> <b>HL-LED</b>	LED Huvudstrålkastare
<input type="checkbox"/> <b>PH-SG</b>	Rastvärmare	<input type="checkbox"/> <b>HBDA-A</b>	Automatisk helljusautomatik
<input type="checkbox"/> <b>SLCP-BAS</b>	Kontrollpanel i sovhytt för interiör belysning, parkeringsvärmare, taklucka, centrallås	<input checked="" type="checkbox"/> <b>HL-CLEAN</b>	Strålkastar rengörare typ högtrycksspölning
<input type="checkbox"/> <b>ETSB-F</b>	Främre förvaringsbox på motortunnel	<input type="checkbox"/> <b>HLP-ST</b>	Strålkastarskydd i stål
<input type="checkbox"/> <b>ETSB-FR</b>	Främre- och bakre förvaringsbox	<input type="checkbox"/> <b>HLP-ST2</b>	Strålkastarskydd i stål, galler och nät
<input type="checkbox"/> <b>ETSB-FRS</b>	Främre, bakre och sido förvaringsfack	<input checked="" type="checkbox"/> <b>UDRIVL</b>	Utan fjärrljus
<input type="checkbox"/> <b>ETSB-FS</b>	Främre- och sido förvaringsbox	<input type="checkbox"/> <b>ASL-RF2</b>	2 st extra fjärrljus i tak
<input type="checkbox"/> <b>ETSB-R</b>	Bakre förvaringsbox på motortunnel	<input type="checkbox"/> <b>BEACOA2F</b>	2 st roterande varningsljus mont framkant tak
<input type="checkbox"/> <b>ETSB-RS</b>	Bakre- och sido förvaringsbox	<input type="checkbox"/> <b>BEACOA2R</b>	2 st roterande varningsljus mont bakkant tak
<input type="checkbox"/> <b>ETSB-S</b>	Förvaringsbox höger sida motortunnel	<input type="checkbox"/> <b>BEACON-P</b>	Förberedd kabeldragning för varningsljus på tak
<input type="checkbox"/> <b>RUS-BAS</b>	Förvaringsfack bakre övre (154 L, 300mm hög)	<input type="checkbox"/> <b>BEACONA4</b>	Fyra stycken roterande varningsljus
<input type="checkbox"/> <b>RUS-HIG</b>	Förvaringsutrymme bakre övre ( 245 L, 440mm hög)	<input type="checkbox"/> <b>CABPT-R1</b>	Kabelgenomföring i hyttak
<input type="checkbox"/> <b>REF-ICPK</b>	Förberedelse för kylbox	<input checked="" type="checkbox"/> <b>CABPT-R2</b>	Två st kabelgenomföringar i tak
<input type="checkbox"/> <b>REFR-RUS</b>	Kylskåp i bakre övre förvaringsfack 28 l	<input type="checkbox"/> <b>SPOTP-F</b>	Förberedd för fjärrljus i fronten
<input type="checkbox"/> <b>MICRO-PK</b>	Kablage för microugn	<input type="checkbox"/> <b>SPOTP-R</b>	Förberedd kabeldragning för fjärrljus på hyttak
<input type="checkbox"/> <b>BOTH-D</b>	Flaskhållare, under instrumentbrädans mittsektion	<input type="checkbox"/> <b>SPOTP-RF</b>	Förberedd för fjärrljus i front och hyttak max 2x280 W
<input type="checkbox"/> <b>COFMA-PK</b>	Elkablage för kaffe bryggare draget till hytt	<input type="checkbox"/> <b>ROS-IL</b>	Belysning i ljusskylt
<input checked="" type="checkbox"/> <b>INLI-BAS</b>	Interiörljus standard	<input type="checkbox"/> <b>ROS-IL2</b>	Belysning i ljusskylt med bipackad strömbrytare
<input type="checkbox"/> <b>INLI-NL</b>	Interiörljus, nattbelysning	<input type="checkbox"/> <b>ROS-ILP</b>	Förberedd för ljusskylt
<input type="checkbox"/> <b>INLI-NLD</b>	Interiörljus, nattbelysning med dimmerfunktion	<input type="checkbox"/> <b>CSGN-FMX</b>	Dekal "FMX" i ljusskylt
<input type="checkbox"/> <b>ARL-FLEX</b>	Flexibla läslampor	<input checked="" type="checkbox"/> <b>HORN-F1S</b>	Signalhorn innanför grill
<input checked="" type="checkbox"/> <b>RH-EE</b>	Takfönster i tonat glas	<input type="checkbox"/> <b>HORN-R2S</b>	Två tryckluftshorn monterat på vardera sidan av taket
<input type="checkbox"/> <b>RH-ER</b>	Taklucka, förstärkt, nödutgång	<input type="checkbox"/> <b>ANT-CBR</b>	Antenn för kommunikationsradio 25 mhz
<input type="checkbox"/> <b>RH-ETR</b>	Taklucka i tonat glas, elektrisk öppning	<input type="checkbox"/> <b>ACCBP-AP</b>	Främre, mitre och bakre takbåge, för montering av diverse utrustning
<input type="checkbox"/> <b>RH-MTR</b>	Taklucka, tonat glas, manuell öppning	<input type="checkbox"/> <b>ACCBP-F</b>	Främre takbåge, för montering av diverse utrustning
<input checked="" type="checkbox"/> <b>GLAS-TIN</b>	Färgade glasrutor runt om	<input type="checkbox"/> <b>ACCBP-FM</b>	Fram och mittmonterad takbåge, för montering av diverse utrustning
<input type="checkbox"/> <b>SWIND-BS</b>	Sidofönster V-H sida	<input type="checkbox"/> <b>ACCBP-FR</b>	Främre och bakre takbåge, för montering av diverse utrustning
<input type="checkbox"/> <b>SWIND-PS</b>	Extra sidofönster passagerarsida	<input type="checkbox"/> <b>ACCBP-M</b>	Mitre takbåge, för montering av diverse utrustning
<input type="checkbox"/> <b>AWIND-RF</b>	Bakruta	<input type="checkbox"/> <b>ACCBP-R</b>	Bakre takbåge, för montering av diverse utrustning
<input type="checkbox"/> <b>VANMIR</b>	"Rakspegel" i radiohylla	<input type="checkbox"/> <b>ACCBP-RM</b>	Bakre och mitre takbåge, för montering av diverse utrustning
<input type="checkbox"/> <b>AS-FUS</b>	Extra övre förvaringshylla	<input type="checkbox"/> <b>REFS-TW</b>	Vita reflexstripes för hyttsida bipackade
<input type="checkbox"/> <b>INFOT-PK</b>	TV-prep ovan vänster dörr	<input type="checkbox"/> <b>REFS-TY</b>	Orange reflexstripes för hyttsida bipackade
<b>Hytt Utvändigt</b>			
<input checked="" type="checkbox"/> <b>EXTL-BAS</b>	Yttre utformning basnivå (EXTL-BAS)		
<input checked="" type="checkbox"/> <b>DGLAS-H</b>	Härdat fönsterglas i dörrar		
<input type="checkbox"/> <b>DGLAS-L</b>	Laminerat fönsterglas i dörrar		
<input checked="" type="checkbox"/> <b>BUMP-HD</b>	Anläggningsstöttfångare i stål		
<input type="checkbox"/> <b>GUARD-EH</b>	Skydd för oljesump motor		
<input type="checkbox"/> <b>SIDEH-B</b>	Handtag på hyttsidan		
<input type="checkbox"/> <b>SIDSTP-R</b>	Stega samt handtag utsida hytt		
<input checked="" type="checkbox"/> <b>BUGNET</b>	Kylarskydd mot insekter		
<input type="checkbox"/> <b>CTILT-P-E</b>	Elektrisk hyttipp		
<b>Påbyggnad</b>			
<input type="checkbox"/> <b>SRWL-PK</b>	Förberedelsepaket för chassimonterad arbetsbelysning och en 3-läges strömställare (På/Av/Back)		
<input type="checkbox"/> <b>SWL-2FW</b>	Två vita arbetslampor monterade fram på chassit (vänster/höger sida) och en 2-läges strömställare (På/Av)		
<input type="checkbox"/> <b>SWL-2RW</b>	Två vita arbetslampor monterade bak på chassit (vänster/höger sida) och en 2-läges strömställare (På/Av)		
<input type="checkbox"/> <b>SWL-4W</b>	Fyra vita arbetslampor, fram (2) och bak (2) på chassit (vänster/höger sida) och en 2-läges strömställare		

Standardutrustning

Tillvalsutrustning

För mer detaljerad information om hytt- och drivlinekomponenter, se separata datablad.

För all möjlig tillvalsutrustning och utrustningskombinatorik, kontakta din Volvoåterförsäljare som kan skapa en specifikation som tillgodoser dina krav med hjälp av Volvos säljstödprogram (VSS).

Fabriken förbehåller sig rätten att modifiera konstruktionen och ändra utrustning utan förvarning. Specifikationen kan variera från land till land.

# MODELLUTBUD

FMX D13 6x2 Jämnlast pusher luftfjädring FMX 62R P3A

- SWL-PK** (På/Av)  
Kabel fördragning för lastljus på sidan ram  
Max 280 W, 2-läges strömställare
- WL-CHPK** Förberedelse för lastljus hyttvägg strömställare och kablage
- WLC-H2W** 2 st vita LED arbetsljus monterade bakkant hyttak
- WLC-PKCH** Bakaxel, tandemdrift, enkelväxlar med navreduktion,  
diff.spärrar för hjul och axlar, 100 ton tågvikt
- WLC-PKH** Förberedelsepaketet för högt monterade arbetslampor
- WLC-PKL** Förberedelsepaketet för lågt monterade arbetslampor på  
hyttrygg
- WLC-PKLH** Förberedelsepaketet för lågt och högt monterade  
arbetslampor
- ECBB-BAS** Elcentral för påbyggare
- ECBB-HIG** Elcentral för påbyggare samt påbyggar modul
- ECBB-MED** Elcentral för påbyggare, medium (ej för plog!)
- BBCHAS1** 7-poligt eluttag för påbyggare
- BBCHAS3** 3 st. 7-poliga eluttag för påbyggare
- BEPR-T2** El prep chassi för tipp för fjärrkontroll
- EXSTER** VDS med Fjärrstyrning
- TD-LED** Elstyrenhet för LED ljus på för släp
- FBA-BTF** Främre påbyggnadsfästen flexibla
- FBA-BTSF** Främre påbyggnadsfästen semi flexibla
- HBA-FSFB** Hål för påbyggarfästen flexibla/semi flexibla
- HBA-SB** Hål för påbyggarfästen styva
- RBA-T2** Bakre påbyggarfästen
- CRANEPK1** Kran prep med kranplåtar för upp till 10 ton/m kran
- CRANEPK2** Kran prep med kranplåtar för 9,5 till 20 ton/m kran
- CRANEPK4** Kran prep med kranplåtar för 18 till 40 ton/m kran
- AUXL-SPK** Prep för snöplog
- TAILPRE2** Prep. för bakgavelift, manövrering via fjärrkontroll
- TAILPREP** Förberedelse för bakgavelift
- AESW2** 2 st extra bistabila strömställare
- AESW2PK** 2 st extra bistabila digitala strömställare och kablage för 4  
strömställare
- AUXSW-4** Förberedd kabeldragning för 4 strömställare

## Leveransservice

- FMS-PK** Förberedd för trafiklednings system
- DRUT1** "My Truck" appen, 1 år förbetalt
- DRUT2** "My Truck" appen, 2 år förbetalt
- DRUT3** "My Truck" appen, 3 år förbetalt
- DRUT4** "My Truck" appen, 4 år förbetalt
- DRUT5** "My Truck" appen, 5 år förbetalt
- TSRS**

Volvo Trucks. Driving Progress