

# MODELLUTBUD

FMX D11 6x2 Jämnlast pusher luftfjädring FMX 62R P1A

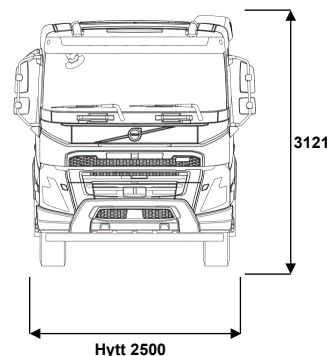
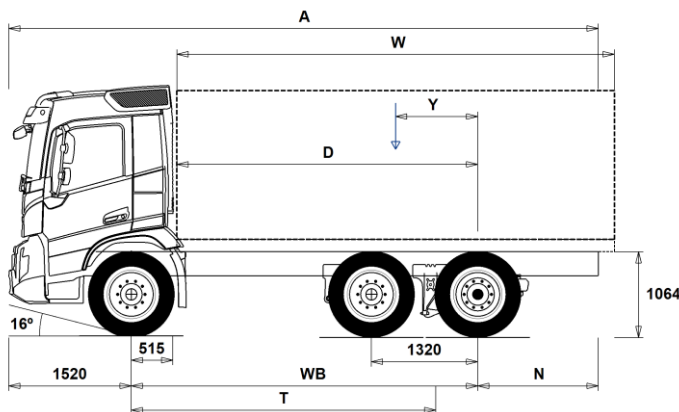

## Chassidimensioner [mm]

WB Hjulbas	4300	4600	4900	5200	5600	6000
A Totallängd	8115	8665	9115	9615	10215	10815
D Centrum bakaxel till framkant påbyggnad	3735	4035	4335	4635	5035	5435
N Bakre överhäng (Min.)	795	795	795	1395	1395	1395
N Bakre överhäng (Max.)	2295	2545	2695	2895	3095	3295
T Teoretisk hjulbas	3779	4079	4379	4679	5079	5479
Y Lastens tyngdpunkt (Min.)	588	595	602	610	615	618
Y Lastens tyngdpunkt (Max.)	1064	1111	1156	1203	1262	1319
W Påbyggnadslängd (Min.)	5259	5739	6219	6699	7339	7979
W Påbyggnadslängd (Max.)	5259	5739	6219	6699	7339	7979

## Chassivikter [kg]

Framaxel	4740	4730	4725	4715	4725	4735
Bakre boggin	2595	2645	2685	2730	2795	2840
Tjänstevikt	7335	7375	7410	7445	7520	7575
Last (inkl. påbyggnad, förare, bränsle, etc.)	16665	16625	16590	16555	16480	16425

## Vändcirkel [mm]

Vändcirkel mellan trottoarkanter	15900	16800	17800	18800	20000	21300
Vändcirkel mellan väggar	17300	18300	19200	20200	21500	22800

## Tillåtna vikter [kg]

	Tillåtet	Teknisk
Bruttovikt	24000	26100
Bruttovikt, kombination	28000	44000
Framaxel	7100	7100
Bakre boggin	19000	19000

## Viktiga noteringar

### Chassidimensioner

Hytthöjd: +328 mm för CAB-HSLP, -262 mm för CAB-LDAY, -262 mm för CAB-LSLP, +16 mm för CAB-SLP.

Centrum framaxel till bakkant hytt: +431 mm för CAB-HSLP och CAB-SLP, -69 mm för CAB-LDAY, +425 mm för CAB-LSLP.

D-mått inkluderar ett främre spelrum på 50 mm och för jämnlastbilar också en hjälpram på 100 mm.

Höjden kan variera ± 20 mm för blad och ± 10 mm för luftfjädring.

Alla mått gäller för olastat chassi och eventuella löpaxlar nere.

Bakre överhäng använt för fordonsviktberäkning är det maximala överhänget (N Max.) för given hjulbas.

Vikter och dimensioner är baserade på följande däck:

Däck på framaxeln:	315/80R22.5
Däck på drivaxeln:	315/80R22.5
Däck på löp/pusheraxeln:	315/80R22.5

**Chassivikter inkluderar olja, vatten, AdBlue, 0 liter bränsle och utan förare. Tjänstevikt kan variera ± 3%.**

Vändcirkelarna är teoretiskt beräknade. Löpaxel som använts: PA-HYDRS.

Lagliga vikter kan variera från land till land.

För mer detaljerad information, inklusive vikt för tillvalsutrustning, be din Volvoåterförsäljare att lägga in din specifikation i Volvos viktinformationsprogram (WIS).

Använd inte denna ritning i samband med påbyggnad. Använd Volvos påbyggnadsinstruktioner och chassiritning FMX62RP1A.

# MODELLUTBUD

FMX D11 6x2 Jämnlast pusher luftfjädring FMX 62R P1A

## Användningsområde

- GARB-PRE** Sopbilskit
- UNIFORM** Standard chassi

## Huvudkomponenter

- PU-EHYS2** Styrbar pusheraxel el-hydraulisk
- FMX-DAY6** Daghytt FMX
- FMX-HSL6** Hög sovhytt FMX
- FMX-LDA6** Låg daghytt FMX
- FMX-LSL6** Låg sovhytt FMX
- FMX-SLP6** Sovhytt FMX
- EU5EEV** EEV motor Euro 5
- EU6SCR** Euro 6 emissionsnivå med SCR partikelfilter och EGR
- D11S330A**
- D11S380A**
- D11S430A**
- D11S460A**
- D11K330** D11K330, 11 liters dieselmotor, 330 Hk med 1600 Nm
- D11K380** D11K380, 11 liters dieselmotor, 380 Hk med 1800 Nm
- D11K430** D11K430, 11 liters dieselmotor, 430 Hk med 2050 Nm
- DIESEL** Diesel
- EBR-EPG** Avgasttrycksregulator
- EBR-EPGC** EBR-EPGC Kompressionbroms
- EBR-VEB** VEB, Motor-/kompressionsbroms med avgasttrycksregulator
- AT2412** Växellåda I-SHIFT AT2412 12-växlad, 2400 Nm
- AT2612** Växellåda I-SHIFT AT2612 12-växlad, 2600 Nm
- ATO2612** Växellåda I-SHIFT ATO2612 12-växlad, 2600 Nm (Överväxlad)
- PT2106** Powertronic PT2106 6-växlad automatlåda max moment 2100 Nm
- RSH1370F** Bakaxel RSH1370F Navreduktion tågsvikt 70 ton
- RSS1344C** Bakaxel typ RSS1344C 13 tonns axel Max.Tågsvikt 44 ton
- RSS1344F** Bakaxel, enkelväxel, 13 t axeltryck, 44 t tågsvikt
- RSS1352B**
- RSS1370B** Bakaxel, Enkelväxel, 13 tons axeltryck och 70 tons tågsvikt
- RSS1370C** Bakaxel, enkelväxel, 13t axeltryck, 70t tågsvikt. version C

## Paketval

- DRIV-EXT** Förarpaket uttökat
- DRIV-SEL** Förarpaket
- 1LVIVNFM** Vii- och sovpaket FM, enkel
- 2LVIVNFM** Vii- och sovpaket FM, dubbel
- INFOHIGH** Infotainment paket
- SAFE-EXT** Utökat Förarassistanspaket
- SAFE-SEL** Förarassistanspaket

## Chassi Layout

- FST-AIR** Luftfjädring fram med nivåreglering
- FST-PAR** Parabelfjädring fram
- FSLs-BAS** Basnivå för reglering av luftfjädring fram
- FSLs-HI** Nivåreglering hög
- FAL7.1** Framaxeltryck 71 ton
- FAL7.5** Framaxeltryck 7,5 ton
- FAL8.0** Framaxeltryck 80 ton
- FAL8.5** Framaxeltryck 8,5 ton
- FAL9.0** Framaxeltryck 9,0 ton
- FALIM** Framaxeltrycksbegränsare
- FSTAB** Krängningshämmare främre
- FSTAB2** Krängningshämmare främre medium styv
- FSTAB3** Krängningshämmare främre styv
- RAL19** Boggityck 19 ton
- RSTAB3** Krängningshämmare styv bakre
- RALIM115** Bakaxeltrycksbegränsare max. 11.5 ton. Hastighetsreglerad
- RALIM15** Bakaxeltrycksbegränsare max. 15 ton

- Standardutrustning
- Tillvalsutrustning

För mer detaljerad information om hytt- och drivlinekomponenter, se separata datablad.

För all möjlig tillvalsutrustning och utrustningskombinatorik, kontakta din Volvoåterförsäljare som kan skapa en specifikation som tillgodoser dina krav med hjälp av Volvos säljstödprogram (VSS).

Fabriken förbehåller sig rätten att modifiera konstruktionen och ändra utrustning utan förvarning. Specifikationen kan variera från land till land.

- ASF-DL1** Ett körläge för luftfjädring
- ACTST-TO** Dynamisk styrervo (VDS)
- ASFE-BAS** VDS med basfunktion
- ASFE-OG** VDS med Styrassistans
- ASFE-PO** VDS med Personliga inställningar och Styrassistans
- ASFE-PS** VDS med Personliga inställningar
- PSP-VAR2** Servostyrningspump (variabelt flöde, elektroniskt kontrollerat)
- EBS-MED** EBS medium paket med "brake blending" (om tillstatsbroms finns), strömställare för hjälp vid start i backe, varning för hög bromstemperatur samt dålig bromsprestanda Automatisk diffspärr
- RST-AIR** Luftfjädring bak med kontrollbox för nivåreglering, placerad i
- FRAME300** Ramhöjd (300 mm)
- FST7070** Ramprofil godstjocklek 7 mm
- FST8080** Ramprofil godstjocklek 8 mm
- FIL-EEEB** Innerline från motorns bakkant till boggslut
- FIL-EEEF** Innerline från motor till ramslut
- FIL-FBEB** Innerline över boggie
- FIL-FBEF** Innerline från framkant boggi till bakre ramslut
- FIL-TXEB** Innerline från växellådas tvärbalk till bak boggie
- FIL-TXEF** Innerline från växellådas tvärbalk till ramslut
- BBOX-L** Batterilåda på vänster ramsida
- 2BAT210B** Gelbatterier 2x210 Ah
- 2BAT210C** AGM batterier 2x210 Ah
- BATTAMP** Volt och amperemätare
- BATTIND** Batteriindikator för laddnivå
- ADR2** ADR utrustning med 2 st huvudströmbrytare varav en monterad i hytt och en monterad utvändigt på hyttrygg höger sida
- MSWI-A** Huvudströmbrytare för ADR
- MSWI-R** Huvudströmbrytare fjärrmanövrerat
- R330A71** Bränsletank, aluminium, 330 Liter, höger Minvolym 150l Maxvolym 810l
- UL-FUEL** Utan bränsletank på vänster sida Minvolym 160l Maxvolym 690l
- ADTP-L** AdBlue tank vänster sida
- ADTP-R** AdBlue tank höger sida
- ADB048** 48 liters AdBlue tank
- ADB064** 64 liters AdBlue tank
- ADB068** 68 liters AdBlue tank
- ADB083** AD-BLUE tank 83 L
- ADB090** 90 liters AdBlue tank
- ADB100** AdBlue-tank 100 Liter
- ADB112** AD-BLUE tank 112 L
- ADTC-BF** Täckplåt för AdBlue tank
- FCAP-L** Bränsletanklock, läsbart
- FUFF-AS** Bränslepåfyllningsystem med anti spillsystem
- FUFF-ATS** Bränslepåfyllningsystem med antispill och antistölds-system
- ESH-LEFT** Ljuddämpare horisontellt monterad med vänsterriktat utblås
- ESH-REAR** Ljuddämpare horisontellt monterad med bakåtriktat utblås
- ESH-RIGH** Ljuddämpare horisontellt monterad med högerriktat utblås
- ESH-VERT** Ljuddämpare horisontellt monterad med uppåtriktat avgasrör
- EXST-SSP** Värmeskydd ljuddämpare i högljansigt rostfritt
- EXST-ST** Värmeskydd ljuddämpare i stål
- HS-NAR** Värmeskydd smalt
- WHC-FIX2** Stoppklossar, 2 st.
- WHC-FOL2** Stoppklossar, 2 st. vikbara
- WHCP-F** Stoppklossar monterad bakom hytt
- WHCP-M** Stoppklossar mitt på chassiramen

# MODELLUTBUD

## FMX D11 6x2 Jämnlast pusher luftfjädring FMX 62R P1A

<input type="checkbox"/> <b>WHCP-R</b>	Stoppklosssar monterad i bakkant på chassiramen	<input type="checkbox"/> <b>JACK-12T</b>	12 tons domkraft
<input type="checkbox"/> <b>WHCP-T</b>	Stoppklosssar transportmonterade	<input type="checkbox"/> <b>JACK-15T</b>	15 tons domkraft
<input type="checkbox"/> <b>TB-R80</b>	Verktygslåda i svart plast monterad höger sida, låsbar, 800 mm bred Maxlast 130 kg	<input type="checkbox"/> <b>JACK-20T</b>	20 tons domkraft
<input type="checkbox"/> <b>SUP-BAS</b>	Underkörningsskydd, sidomonterat	<input checked="" type="checkbox"/> <b>TOOLKIT</b>	Verktygssats
<input type="checkbox"/> <b>CHAIN-S</b>	Snökedjor	<input type="checkbox"/> <b>INFLAHOS</b>	Luftpåfyllnings slang för däck 10 - 20 m
<input type="checkbox"/> <b>HOOK-SC</b>	Krok för snökedjor	<input type="checkbox"/> <b>GAUGE-TP</b>	Lufttrycksmätare däck
<input checked="" type="checkbox"/> <b>TOWF-HD1</b>	1 dragsprint i front	<b>Utrustning Drivlina</b>	
<input type="checkbox"/> <b>TOWMBRH</b>	Dragbalk, centralmonterad Prestanda efter W409 Max:D=190 kN Dc=141 kN V=63 kN	<input type="checkbox"/> <b>TRAP-HD</b>	Förstärkt växellåda
<input type="checkbox"/> <b>TOWMBRL1</b>	Dragbalk, låg monterad Prestanda efter W409 Max:D=190 kN Dc=141 kN V=63 kN	<input checked="" type="checkbox"/> <b>DRM-BE</b>	Körlägen för drivlinan. Standard och ekonomiskt
<input type="checkbox"/> <b>TOWMBRL2</b>	Dragbalk, låg monterad främre position(Vertikal/Horizontal) Prestanda Max:D=190 kN Dc=141 kN V=63 kN	<input type="checkbox"/> <b>DRM-E</b>	Körläge, Ekonomiskt
<input type="checkbox"/> <b>TOWMBRL3</b>	Dragbalk, framflyttad och låg placerad Prestanda Max:D=190 kN Dc=141 kN V=63 kN	<input type="checkbox"/> <b>PVT-MAP</b>	I-See med Information om topografi via karta, GPS och centralt sparad data
<input type="checkbox"/> <b>TOWMBRM</b>	Dragbalk, halvt undermonterad Prestanda Max:D=190 kN Dc=141 kN V=63 kN	<input checked="" type="checkbox"/> <b>PVT-MTM</b>	I-See med Information om topografi via karta, GPS och centralt sparad data och trafikmeddelanden
<input type="checkbox"/> <b>RFEC-L</b>	Ramavslut för under mont.drag	<input checked="" type="checkbox"/> <b>CRUIS-E</b>	Farthållare med ECO roll och I-cruise
<input checked="" type="checkbox"/> <b>RFEC-S</b>	Rakt ramavslut	<input checked="" type="checkbox"/> <b>AMSO-AUT</b>	I-shift med "kick-down", funktion ger även möjlighet att justera växelvalet med växelspakens knappar under start och körning i automatläge
<input type="checkbox"/> <b>RFEC-U</b>	Ramavslut för tippvagnar utan	<input type="checkbox"/> <b>AVO-ENH</b>	Välj detta alternativ för att få bättre startförmåga och körbarhet vid körning på dåliga vägar: – Förbättrad funktionalitet i P-mode (P+); färre växlingar och växlingar vid högre motorvarvtal – Kräver inte lika mycket körning i manuellt läge • Förbättrat manuell läge, kan ligga kvar längre på valda växlar • Bättre start/igångkörande när fordonet har fastnat – Gunga loss funktion tack vare snabbare i och urkoppling av växlar – Extra moment vid start (1:ans växel)
<input type="checkbox"/> <b>C-RI4040</b>	Dragkrok Ringfeder typ 4040 G-150	<input type="checkbox"/> <b>APF-ENH</b>	Utökade kraftuttagsfunktioner för I-shift
<input type="checkbox"/> <b>C-RI4045</b>	Dragkrok Ringfeder typ 4045 G-150	<input type="checkbox"/> <b>RET-TH</b>	Retarder, växellådsmonterad hydraulisk kompakretarder
<input type="checkbox"/> <b>C-RI5050</b>	Dragkrok Ringfeder, typ 5050 G-150	<input type="checkbox"/> <b>RET-TPT</b>	
<input type="checkbox"/> <b>C-RO400G</b>	Dragkrok Rockinger typ 400 G-150	<input type="checkbox"/> <b>TC-HWO</b>	Hydraulisk växellåds kylare (vatten/olja)
<input type="checkbox"/> <b>C-VBG520</b>	Dragkrok VBG, typ VBG5200D	<input type="checkbox"/> <b>TC-MAOH2</b>	Oljekylare för växellåda, luft/vatten/olja med extra hög prestanda Växellådsmonterad
<input type="checkbox"/> <b>C-VBG795</b>	Dragkrok VBG795V (för luftservostyrning, begär fritext CA)	<input type="checkbox"/> <b>TC-MWO</b>	Oljekylare för växellåda. Normal prestanda, vatten/olja. Rammonterad
<input type="checkbox"/> <b>TOWR-ONE</b>	Bogserbygel, bakre	<input type="checkbox"/> <b>TC-MWOH2</b>	Oljekylare vatten/olja för växellåda med extra hög prestanda Växellådsmonterad
<input type="checkbox"/> <b>TREL-PK</b>	Förberedd för el till släp	<input type="checkbox"/> <b>2COM1100</b>	Luftkompressor 2 cylindrig, max kapacitet 1100 l/min
<input type="checkbox"/> <b>TREL14</b>	14 polig VBG elektrisk släpvagnskoppling	<input checked="" type="checkbox"/> <b>2COMP870</b>	Luftkompressor 2 cylindrig, max kapacitet 870 l/min
<input type="checkbox"/> <b>TREL15</b>	15 polig kabel för elektrisk släpvagnskoppling	<input type="checkbox"/> <b>2COMP900</b>	Luftkompressor, 2 cylindrig med maxkapacitet 900 l/min
<input type="checkbox"/> <b>TREL7</b>	1 st. 7-polig elektrisk släpvagnskoppling (24N)	<input type="checkbox"/> <b>CLU-AIRC</b>	In- och urkopplingsbar luftkompressor
<input checked="" type="checkbox"/> <b>TREL7-7</b>	2 st. 7-poliga elektriska släpvagnskopplingar	<input checked="" type="checkbox"/> <b>AIRIN-HI</b>	Luftintag för motor, högt utförande
<input type="checkbox"/> <b>TBC-DUO</b>	Duomatic anslutning för släpvagnsbroms	<input type="checkbox"/> <b>AIRIN-LO</b>	Luftintag för motor, lågt utförande
<input type="checkbox"/> <b>TBC-EC</b>	Bosch anslutning för släpvagnsbroms	<input type="checkbox"/> <b>ACL1ST-S</b>	Luftrenare med två filter, primär och sekundärfilter
<input type="checkbox"/> <b>TRBR-HCF</b>	Fullt handreglage för släpvagnsbroms (Ej ADR)	<input type="checkbox"/> <b>24A110BL</b>	Generator 24v 110 Ampere
<input type="checkbox"/> <b>TRBR-STA</b>	Släpvagnsbroms	<input type="checkbox"/> <b>24A150BL</b>	Generator 24v 150 Ampere
<input type="checkbox"/> <b>TRB-STRE</b>	Släpvagnsbroms "Stretch" utökad bromsförmåga förhindrar "fällknivs" effekt	<input checked="" type="checkbox"/> <b>24A180BL</b>	Generator 24v 180 Ampere
<input type="checkbox"/> <b>RUP-FOLD</b>	Fällbart underkörningsskydd bak i aluminium	<input type="checkbox"/> <b>24AL110B</b>	Generator med 110 A kapacitet 24 V
<input type="checkbox"/> <b>RFEND-B</b>	Bakskärm, tredelad	<input type="checkbox"/> <b>24AL150B</b>	Generator med 150 A kapacitet
<input type="checkbox"/> <b>RFEND-T</b>	Transportmonterad bakskärmar	<input type="checkbox"/> <b>PRIM-EL</b>	Elektrisk pump för avluftning av bränslesystemet
<input checked="" type="checkbox"/> <b>RFH-BAS</b>	Std. höjd på bakskärmstopp	<input checked="" type="checkbox"/> <b>PRIM-MAN</b>	Manuell pump för avluftning av bränslesystemet
<input type="checkbox"/> <b>RFH-HIG</b>	Högsta möjliga bakskärmstopp	<input type="checkbox"/> <b>FUEQ-EH</b>	Elektriskt uppvärmda bränsleledningar
<input type="checkbox"/> <b>RFH-LOW</b>	Lägsta möjliga bakskärmstopp	<input type="checkbox"/> <b>AF-E</b>	Bränslefilter med bränslevärmare
<input type="checkbox"/> <b>ATANK-AL</b>	Lufttankar i aluminium	<input type="checkbox"/> <b>AF-R</b>	Bränslefilter med bränslevärmare
<input checked="" type="checkbox"/> <b>ATANK-ST</b>	Lufttankar i stål	<input checked="" type="checkbox"/> <b>FUEFE2LW</b>	Stort dubbelt bränslefilter med vattenseparering
<input checked="" type="checkbox"/> <b>TL-LED</b>	Bakljus, LED	<input type="checkbox"/> <b>FUEFE2SW</b>	Litet dubbelt bränslefilter med vattenseparering
<input checked="" type="checkbox"/> <b>BLIGHT-E</b>	Bromslyjus blinkande utförande	<input checked="" type="checkbox"/> <b>EST-AID</b>	EL-startelement motor
<b>Fälgar och däck</b>		<input checked="" type="checkbox"/> <b>220EBH15</b>	Elektrisk motordoppvärmare 220 volt, 1,5 kW
<input type="checkbox"/> <b>RT-AL</b>	Aluminiumfälgar standardhåll		
<input type="checkbox"/> <b>RT-ALDP</b>	Aluminiumfälgar Dura Bright standardhåll		
<input type="checkbox"/> <b>RT-ALDPD</b>	Aluminiumfälgar Dura Bright kompatibla håll		
<input type="checkbox"/> <b>RT-ALDU</b>	Aluminiumfälgar kompatibla håll		
<input checked="" type="checkbox"/> <b>RT-STEEL</b>	Stålfälgar		
<input type="checkbox"/> <b>WCAP</b>	Navkapslar i polamyidplast		
<input type="checkbox"/> <b>SPWT-D</b>	Komplett reservhjul lika drivaxel		
<input type="checkbox"/> <b>SPWT-F</b>	Komplett reservhjul lika framaxel		
<input type="checkbox"/> <b>SWCP-LF</b>	Reservhjulshållare vänster sida framför drivaxel		
<input type="checkbox"/> <b>SWCP-R</b>	Reservhjulshållare bakre vänster ramsida bakom bak-/löpaxel		
<input type="checkbox"/> <b>SWCP-T</b>	Reservhjulshållare, transportmontering		
<input type="checkbox"/> <b>SWCP-TP</b>	Reservhjulshållare + däck, transportmontering		

Standardutrustning

Tillvalsutrustning

För mer detaljerad information om hytt- och drivlinekomponenter, se separata datablad.

För all möjlig tillvalsutrustning och utrustningskombinatorik, kontakta din Volvoåterförsäljare som kan skapa en specifikation som tillgodoser dina krav med hjälp av Volvos säljstödprogram (VSS).

Fabriken förbehåller sig rätten att modifiera konstruktionen och ändra utrustning utan förvarning. Specifikationen kan variera från land till land.

# MODELLUTBUD

## FMX D11 6x2 Jämnlast pusher luftfjädring FMX 62R P1A

<input type="checkbox"/> <b>PTER-100</b>	PTER-100, Kraftuttag, motormonterad med fläns DIN 100/ISO7646	<input type="checkbox"/> <b>HWSS-ACB</b>	Kollisionsvarningssystem inkl. ACC och nödbromssystem
<input type="checkbox"/> <b>PTER-DIN</b>	DIN koppling på motorkraftuttag DIN5462 för direktmonterad pump	<input checked="" type="checkbox"/> <b>HWSS-FCB</b>	Kollisionsvarningssystem inkl. nödbromssystem
<input type="checkbox"/> <b>PTER1400</b>	Kraftuttag motormonterat med fläns SAE1410	<input checked="" type="checkbox"/> <b>LSS-DW</b>	Körfältsassistans, varningssystem som varnar när lastbilen kommer för nära väglinjer
<input type="checkbox"/> <b>HPE-F101</b>	F1-101 motormonterad Hydraulpump	<input type="checkbox"/> <b>LSS-DW3</b>	Körfältsassistans med aktiv styrhjälp (Pilot Assist)
<input type="checkbox"/> <b>HPE-F41</b>	Motormonterat kraftuttag med hydraulpump Parker F1-41	<input checked="" type="checkbox"/> <b>LCS4</b>	Varningssystem sidokollision, båda sidor
<input type="checkbox"/> <b>HPE-F51</b>	F1-51 motormonterad hydraulpump	<input checked="" type="checkbox"/> <b>DAS-W</b>	Uppmärksamhets hjälp (Driver Alert Support) varnar om föraren börjar bli trött
<input type="checkbox"/> <b>HPE-F61</b>	F1-61 motormonterad hydraulpump	<input type="checkbox"/> <b>RSENS-W</b>	Regnsensor, för vindrutetorkare med intervall inställning
<input type="checkbox"/> <b>HPE-F81</b>	F1-81 motormonterad hydraulpump	<input checked="" type="checkbox"/> <b>CU-ECC</b>	Luftkonditionering med automatisk temperaturkontroll
<input type="checkbox"/> <b>HPE-T53</b>	F2 53/53 motor monterad hydraulpump	<input type="checkbox"/> <b>CU-ECC2</b>	Luftkonditionering med automatisk temperaturkontroll inkl solsenor, dimsensor luftkvalite sensor samt filter
<input type="checkbox"/> <b>HPE-T70</b>	F2 70/35 motor monterad hydraulpump	<input checked="" type="checkbox"/> <b>IGT-BUT</b>	Tändningstyp, knapp
<input type="checkbox"/> <b>HPE-V45</b>	VP1-45 Motormonterad variabel hydraulisk pump	<input type="checkbox"/> <b>ALARM-E</b>	Stöldlarm för hytt, påbyggnad och trailer
<input type="checkbox"/> <b>HPE-V75</b>	VP1-75 Motormont variabel hydraulisk pump	<input type="checkbox"/> <b>PHONE-PK</b>	Förberedd för telefonmontage. GSM-Antenn, kablage,
<input type="checkbox"/> <b>PTPT-D</b>	PTPT-D, Kraftuttag med dinanslutning	<input checked="" type="checkbox"/> <b>ISUNS-BS</b>	Invändigt solskydd båda sidor
<input type="checkbox"/> <b>PTPT-F</b>	PTPT-F, Kraftuttag med flänsanslutning	<input checked="" type="checkbox"/> <b>ISUNS-DS</b>	Invändigt solskydd förarsida
<input type="checkbox"/> <b>PTR-D</b>	Bakre lågvarvigt kraftuttag för direktmontering av hydraulpump Max effektuttag 65 kW, max 600 Nm totalt	<input type="checkbox"/> <b>ISUNF-B</b>	Invändigt solskydd
<input type="checkbox"/> <b>PTR-DH</b>	Bakre högvarvigt kraftuttag för direktmontering av hydraulpump Max effektuttag 65 kW, max 400 Nm totalt	<input type="checkbox"/> <b>ISUNF-MD</b>	Invändigt solskydd med "rakspegel"
<input type="checkbox"/> <b>PTR-DM</b>	Bakre medelvarvigt kraftuttag för direktmontering av hydraulpump Max tillåtet effektuttag totalt 65 kW, max 400 Nm totalt	<input type="checkbox"/> <b>ISUNF-RE</b>	Elektrisk manövrerad solskyddsskärm i textil intrigerad i övre radiohylla
<input type="checkbox"/> <b>PTR-F</b>	Bakmont. lågvarvit kraftuttaget, 1 bak SAE Fläns anslutning för (max. 1000 Nm)	<input checked="" type="checkbox"/> <b>ISUNF-RM</b>	Manuellt manövrerad solskyddsskärm i textil intrigerad i övre radiohylla
<input type="checkbox"/> <b>PTR-FH</b>	Bakmonterat högvarvigt kraftuttag Max tillåtet effektuttag 65 kW Max 400 Nm totalt	<input type="checkbox"/> <b>ADFS</b>	Två DIN fack
<input type="checkbox"/> <b>PTR-FL</b>	Bakmonterat lågvarvigt kraftuttag Max tillåtet effektuttag 65 kW Max 400 Nm totalt	<input type="checkbox"/> <b>BUPALARM</b>	Akustiskt backvarning
<input type="checkbox"/> <b>PTRD-D</b>	Bakre kraftuttag för direktmontering av dubbla hydraulpumpar Max tillåtet effektuttag totalt: Främre yttre; 75 kW (90) Bakre inre; 75 kW (100) Max 550 Nm totalt på respektive då båda är inkopplade, eller max 1000 Nm endast bakre inre inkopplat	<input type="checkbox"/> <b>RTOLL-PK</b>	Förberedelse för vägtullsdebitering Tyskland, så kallad Mauten Mauten box ingår inte i prepareringen
<input type="checkbox"/> <b>PTRD-D1</b>	Bakre kraftuttag med en medbringare samt för direktmontering av hydraulpump Max tillåtet effektuttag 75 kW (90), max 870 Nm totalt	<input type="checkbox"/> <b>LOADIND</b>	Lastindikator
<input type="checkbox"/> <b>PTRD-D2</b>	Bakre kraftuttag med 2 medbringare samt förberedd för direktmontering av hydraulpump Max tillåtet effektuttag Främre yttre; 75 kW (90) Bakre yttre; 75 kW (90) Bakre inre; 75 kW (100) Max 550 Nm totalt på respektive	<input type="checkbox"/> <b>REMC-MF</b>	Multifunktionell fjärrkontroll
<input type="checkbox"/> <b>PTRD-F</b>	Dubbelt bakre kraftuttag med en medbringare riktat bakåt Max tillåtet effektuttag 75 kW (90) Max 870 Nm totalt	<input checked="" type="checkbox"/> <b>FIREXT3S</b>	Brandsläckare 3 kg placerad i hytt
<input type="checkbox"/> <b>HPG-F101</b>	Hydraulpump F1-101 för växellådsmonterade kraftuttag	<input type="checkbox"/> <b>WARNVEST</b>	Varningsväst
<input type="checkbox"/> <b>HPG-F41</b>	Hydraulpump F1-41 för växellådsmonterade kraftuttag	<input checked="" type="checkbox"/> <b>AIDKIT</b>	Första hjälpen-sats
<input type="checkbox"/> <b>HPG-F51</b>	Hydraulpump F1-51 för växellådsmonterade kraftuttag	<input type="checkbox"/> <b>AIDKIT1B</b>	
<input type="checkbox"/> <b>HPG-F61</b>	Hydraulpump F1-61 för växellådsmonterade kraftuttag	<input type="checkbox"/> <b>WARNLAMP</b>	Portabel batteridriven varningslampa ( blyttjus )
<input type="checkbox"/> <b>HPG-F81</b>	Hydraulpump F1-81 för växellådsmonterade kraftuttag	<input type="checkbox"/> <b>LAMP-IN</b>	Inspektionslampa
<b>Hytt invändigt förarmiljö</b>			
<input checked="" type="checkbox"/> <b>STWPOS-L</b>	Vänsterstyrd	<input type="checkbox"/> <b>BULBKIT</b>	Lamp- och säkringskit
<input type="checkbox"/> <b>STWM-LE</b>	Läderratt	<input type="checkbox"/> <b>WRITEPAD</b>	Skrivplatta
<input type="checkbox"/> <b>STGW-AD2</b>	Övre rattjustering med "neck tilt"	<input checked="" type="checkbox"/> <b>DST-CF5</b>	Förarstol, komfort, luftfjädrad samt el. uppvärmd. Säkerhetsbälte inbyggt i stol. Klädsel på stolar beroende på val av interiör
<input checked="" type="checkbox"/> <b>STGW-ADJ</b>	Rattjustering	<input type="checkbox"/> <b>DST-CF6</b>	Förarstol, komfort, luftfjädrad samt el. uppvärmd. Ventilera siddyna. Säkerhetsbälte inbyggt i stol. Klädsel på stolar beroende på val av interiör
<input type="checkbox"/> <b>AIRBAG</b>	Airbag på förarsidan (måste kombineras med påtaget säkerhetsbälte)	<input type="checkbox"/> <b>SBD-RED</b>	Säkerhetsbälte Rött, Förare och passagerare
<input type="checkbox"/> <b>DRC-AMI</b>	Automatisk regenerering med möjlighet att avbryta processen	<input type="checkbox"/> <b>SBPRE-DS</b>	Förspännare för säkerhetsbälte, förarstol
<input checked="" type="checkbox"/> <b>DRC-AUTO</b>	Automatisk regenerering i körning	<input type="checkbox"/> <b>PST-CF5</b>	Passagerar stol, komfort, luftfjädrad och eluppvärmd Säkerhetsbälte inbyggt i stol
<input checked="" type="checkbox"/> <b>1DAYDIG4</b>		<input checked="" type="checkbox"/> <b>PST-STD2</b>	Passagerarstol, Standard
<input type="checkbox"/> <b>ARSL</b>	Extra hastighetsbegränsare via strömställare i hytt	<input type="checkbox"/> <b>SBPRE-PS</b>	Förspännare för säkerhetsbälte, passagerarstol
<input type="checkbox"/> <b>SPEED-DU</b>	Dubbla hastighetsspärrar	<input type="checkbox"/> <b>ARMRE-BB</b>	Armstöd 2 st. På förar - och pass.stol
<input checked="" type="checkbox"/> <b>ESP-BAS1</b>	ESP elektroniskt stabiliseringsystem	<input type="checkbox"/> <b>ARMRE-DB</b>	Armstöd båda sidor förarstol
<input type="checkbox"/> <b>ESPC-RO</b>	ESP strömställare möjlighet att styra stabiliseringsprogram. På/Reducerat/Av Vid körning med avslaget ESP aktiveras system igen vid 40 km/h	<input type="checkbox"/> <b>ARMRE-PB</b>	Armstöd. Båda sidor endast passagerarstol
<input type="checkbox"/> <b>Standardutrustning</b>		<input type="checkbox"/> <b>ARU-BAS</b>	Armstöd i vinyl
<input type="checkbox"/> <b>Tillvalsutrustning</b>		<input type="checkbox"/> <b>ARU-LEA</b>	Armstöd i läder
		<input checked="" type="checkbox"/> <b>FMAT-RUB</b>	Gummimattor
		<input type="checkbox"/> <b>FMAT-TX2</b>	Gummi och textilmattor (Textilmattor bipackade)
		<input type="checkbox"/> <b>LBK70</b>	En bädd 700 mm

För mer detaljerad information om hytt- och drivlinekomponenter, se separata datablad.

För all möjlig tillvalsutrustning och utrustningskombinatorik, kontakta din Volvoåterförsäljare som kan skapa en specifikation som tillgodoser dina krav med hjälp av Volvos säljstödprogram (VSS).

Fabriken förbehåller sig rätten att modifiera konstruktionen och ändra utrustning utan förvarning. Specifikationen kan variera från land till land.

# MODELLUTBUD

## FMX D11 6x2 Jämnlast pusher luftfjädring FMX 62R P1A

- MATL-FI** Resårmatrass med spiralfjädrar och jämn hårdhet över 100 kg
  - MATL-SF** Resårmatrass med spiralfjädrar hårdare mellansektion för bättre sittkomfort upp till 100 kg
  - OLMAT-BA** Bäddmatrass
  - OLMAT-PR** Bäddmatrass Premium
  - TBK60F** Översäng 600 mm bredd, vikbar huvudända
  - TBK70F** Översäng 700 mm bredd, vikbar huvudända
  - PH-CAB2** Parkeringsvärmare hytt dieseldriven
  - PH-ENGCA** Parkeringsvärmare motor och hytt, dieseldriven
  - PH-SS** Rastvärmare
  - SLCP-BAS** Kontrollpanel i sovhytt för interiör belysning, parkeringsvärmare, taklucka, centrallås
  - ETSB-F** Främre förvaringsbox på motortunnel
  - ETSB-FR** Främre- och bakre förvaringsbox
  - ETSB-FRS** Främre, bakre och sido förvaringsfack
  - ETSB-FS** Främre- och sido förvaringsbox
  - ETSB-R** Bakre förvaringsbox på motortunnel
  - ETSB-RS** Bakre- och sido förvaringsbox
  - ETSB-S** Förvaringsbox höger sida motortunnel
  - RUS-BAS** Förvaringsfack bakre övre (154 L, 300mm hög)
  - RUS-HIG** Förvaringsutrymme bakre övre (245 L, 440mm hög)
  - REF-ICPK** Förberedelse för kylbox
  - REFR-RUS** Kylskåp i bakre övre förvaringsfack 28 l
  - MICRO-PK** Kablage för microugn
  - BOTH-D** Flaskhållare, under instrumentbrädans mittsektion
  - COFMA-PK** Elkablage för kaffebryggare draget till hytt
  - INLI-BAS** Interiörljus standard
  - INLI-NL** Interiörljus, nattbelysning
  - INLI-NLD** Interiörljus, nattbelysning med dimmerfunktion
  - ARL-FLEX** Flexibla läslampor
  - RH-EE** Takfönster i tonat glas
  - RH-ER** Taklucka, förstärkt, nödutgång
  - RH-ETR** Taklucka i tonat glas, elektrisk öppning
  - RH-MTR** Taklucka, tonat glas, manuell öppning
  - GLAS-TIN** Färgade glasrutor runt om
  - SWIND-BS** Sidofönster V-H sida
  - SWIND-PS** Extra sidofönster passagerarsida
  - AWIND-RF** Bakruta
  - VANMIR** "Rakspegel" i radiohylla
  - AS-FUS** Extra övre förvaringshylla
  - INFOT-PK** TV-prep ovan vänster dörr
- Hytt Utvändigt**
- EXTL-BAS** Yttre utformning basnivå (EXTL-BAS)
  - DGLAS-H** Hårdat fönsterglas i dörrar
  - DGLAS-L** Laminerat fönsterglas i dörrar
  - BUMP-HD** Anläggningsstötfångare i stål
  - GUARD-EH** Skydd för oljesump motor
  - SIDEH-B** Handtag på hyttsidan
  - SIDSTP-R** Stege samt handtag utsida hytt
  - BUGNET** Kylarskydd mot insekter
  - CTILT-P-E** Elektriskt hyttipp
  - CTILT-P-M** Manuellt hyttipp
  - FCABS-A** Luftfjädrad främre hyttfjädring
  - FCABS-M** Mekanisk främre hyttfjädring
  - RCABS-A** Luftfjädrad bakre hyttfjädring
  - RCABS-M** Mekanisk bakre hyttfjädring
- MIRFCFCPX** Eluppvärmda backspeglar med vidvinkelspeglar inkl. närsiktsspegel och hörnkamera på passagerarsidan
  - MIRC MCP** Spegelsystem, kamerabaserat med hörnkamera
  - MIRCMS** Spegelsystem, kamerabaserat utan hörnkamera
  - MIRC COMFX** El-styrda och eluppvärmda robusta backspeglar med vidvinkelspeglar v-h sida inklusive närsiktsspegel på passagerarsidan
  - AMIR-F20** Utvändigt främre närsiktsspegel med ökat siktfält framför hytt
  - SUNV-H** Yttre solskydd
  - AD-ROOF** Takluftriktare
  - AD-SIDES** Smala sidoluftriktare på bakkant hytt för jämnlast chassin
  - HL-LED** LED Huvudstrålkastare
  - HBDA-A** Automatisk helljusautomatik
  - HL-CLEAN** Strålkastar rengörare typ högtrycksspolning
  - HLP-ST** Strålkastarskydd i stål
  - HLP-ST2** Strålkastarskydd i stål, galler och nät
  - UDRIVL** Utan fjärrljus
  - ASL-RF2** 2 st extra fjärrljus i tak
  - BEACOA2F** 2 st roterande varningsljus mont framkant tak
  - BEACOA2R** 2 st roterande varningsljus mont bakkant tak
  - BEACON-P** Förberedd kabeldragning för varningsljus på tak
  - BEACONA4** Fyra stycken roterande varningsljus
  - CABPT-R1** Kabelgenomföring i hyttak
  - CABPT-R2** Två st kabelgenomföringar i tak
  - SPOTP-F** Förberedd för fjärrljus i fronten
  - SPOTP-R** Förberedd kabeldragning för fjärrljus på hyttak
  - SPOTP-RF** Förberedd för fjärrljus i front och hyttak max 2x280 W
  - ROS-IL** Belysning i ljusskylt
  - ROS-IL2** Belysning i ljusskylt med bipackad strömbrytare
  - ROS-ILP** Förberedd för ljusskylt
  - CSGN-FMX** Dekal "FMX" i ljusskylt
  - HORN-F1S** Signalhorn innanför grill
  - HORN-R2S** Två tryckluftshorn monterat på vardera sidan av taket
  - ANT-CBR** Antenn för kommunikationsradio 25 mhz
  - ACCBP-AP** Främre, mitre och bakre takbåge, för montering av diverse utrustning
  - ACCBP-F** Främre takbåge, för montering av diverse utrustning
  - ACCBP-FM** Fram och mittmonterad takbåge, för montering av diverse utrustning
  - ACCBP-FR** Främre och bakre takbåge, för montering av diverse utrustning
  - ACCBP-M** Mitre takbåge, för montering av diverse utrustning
  - ACCBP-R** Bakre takbåge, för montering av diverse utrustning
  - ACCBP-RM** Bakre och mitre takbåge, för montering av diverse utrustning
  - REFS-TW** Vita reflexstrips för hyttsida bipackade
  - REFS-TY** Orange reflexstrips för hyttsida bipackade
- Påbyggnad**
- SRWL-PK** Förberedelsepaket för chassimonterad arbetsbelysning och en 3-läges strömställare (På/Av/Back)
  - SWL-2FW** Två vita arbetslampor monterade fram på chassit (vänster/höger sida) och en 2-läges strömställare (På/Av)
  - SWL-2RW** Två vita arbetslampor monterade bak på chassit (vänster/höger sida) och en 2-läges strömställare (På/Av)
  - SWL-4W** Fyra vita arbetslampor, fram (2) och bak (2) på chassit (vänster/höger sida) och en 2-läges strömställare (På/Av)
  - SWL-PK** Kabel fördragning för lastljus på sidan ram Max 280 W, 2-läges strömställare
  - WL-CHPK** Förberedelse för lastljus hyttvägg strömställare och kablage
  - WLC-H2W** 2 st vita LED arbetsljus monterade bakkant hyttak

Standardutrustning

Tillvalsutrustning

För mer detaljerad information om hytt- och drivlinekomponenter, se separata datablad.

För all möjlig tillvalsutrustning och utrustningskombinatorik, kontakta din Volvoåterförsäljare som kan skapa en specifikation som tillgodoser dina krav med hjälp av Volvos säljstödprogram (VSS).

Fabriken förbehåller sig rätten att modifiera konstruktionen och ändra utrustning utan förvarning. Specifikationen kan variera från land till land.

# MODELLUTBUD

## FMX D11 6x2 Jämnlast pusher luftfjädring FMX 62R P1A

- WLC-PKCH** Bakaxel, tandemdrift, enkelväxlar med navreduktion, diff.spärrar för hjul och axlar, 100 ton tågvikt
- WLC-PKH** Förberedelsepaketet för högt monterade arbetslampor
- WLC-PKL** Förberedelsepaketet för lågt monterade arbetslampor på hyttrygg
- WLC-PKLH** Förberedelsepaketet för lågt och högt monterade arbetslampor
- ECBB-BAS** Elcentral för påbyggare
- ECBB-HIG** Elcentral för påbyggare samt påbyggar modul
- ECBB-MED** Elcentral för påbyggare, medium (ej för plog!)
- BBCHAS1** 7-poligt eluttag för påbyggare
- BBCHAS3** 3 st. 7-poliga eluttag för påbyggare
- BEPR-T2** El prep chassi för tipp för fjärrkontroll
- EXSTER** VDS med Fjärrstyrning
- TD-LED** Elstyrenhet för LED ljus på för släp
- FBA-BTF** Främre påbyggnadsfästen flexibla
- FBA-BTSF** Främre påbyggnadsfästen semi flexibla
- HBA-FSFB** Hål för påbyggarfästen flexibla/semi flexibla
- HBA-SB** Hål för påbyggarfästen styva
- RBA-T2** Bakre påbyggarfästen
- CRANEPK1** Kran prep med kranplåtar för upp till 10 ton/m kran
- CRANEPK2** Kran prep med kranplåtar för 9,5 till 20 ton/m kran
- CRANEPK4** Kran prep med kranplåtar för 18 till 40 ton/m kran
- AUXL-SPK** Prep för snöplog
- TAILPRE2** Prep. för baggavelift, manövrering via fjärrkontroll
- TAILPREP** Förberedelse för baggavelift
- AESW2** 2 st extra bistabila strömställare
- AESW2PK** 2 st extra bistabila digitala strömställare och kablage för 4 strömställare
- AUXSW-4** Förberedd kabeldragning för 4 strömställare

### Leveransservice

- FMS-PK** Förberedd för trafiklednings system
- DRUT1** "My Truck" appen, 1 år förbetalt
- DRUT2** "My Truck" appen, 2 år förbetalt
- DRUT3** "My Truck" appen, 3 år förbetalt
- DRUT4** "My Truck" appen, 4 år förbetalt
- DRUT5** "My Truck" appen, 5 år förbetalt
- TSRS**