

# MODELSERIE

Ny FMX D11 4x4, Trækker, stålfjedre (1L 01) FMX 44T 1L

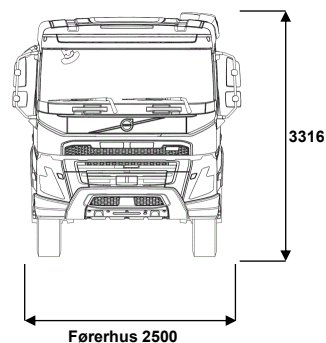
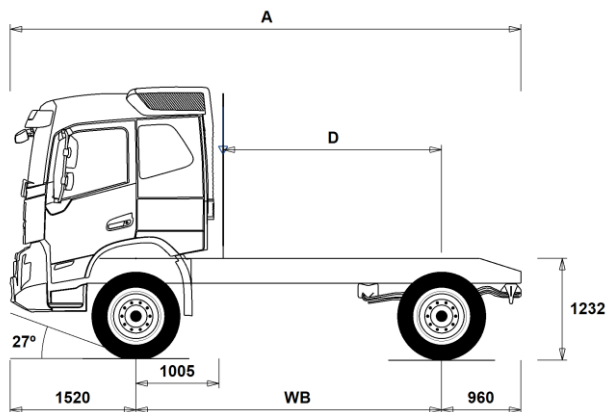

## Chassisdimensioner [mm]

<b>WB Akselafstand</b>	<b>3700</b>	<b>3800</b>
A Total chassislængde	6180	6280
D Bagakselcentrum til bagkant luftindtag	2645	2745

## Chassisvægte [kg]

Foraksel	5190	5200
Bagaksel	2075	2075
Egenvægt	7265	7275

## Vendediameter [mm]

Vendediameter, målt ved vejbane	14200	14500
Vendediameter, målt mellem to vægge	15600	15900

## Vægte [kg]

	Lovlige	Tekniske
Totalvægt lastvogn	18000	21000
Vognogsvægt	40000	40000
Foraksel	8000	8000
Bagaksel	11500	13000

## Noter

### Chassisdimensioner

Førerhushøjde: -16 mm for CAB-DAY, +312 mm for CAB-HSLP, -278 mm for CAB-LDAY, -278 mm for CAB-LSLP.  
 Forakselcentrum til bagkant på førerhus: -422 mm for CAB-DAY og CAB-LDAY.  
 D-målet inkluderer frigang på 50 mm samt for lange chassier en hjælperamme på 100 mm.  
 Højder kan variere  $\pm 20$  mm ved bladfedre og  $\pm 10$  mm ved luftaffjedring.  
 Alle dimensioner er ved ubelastet chassis og evt. løbeaksel sænket.

Vægte og dimensioner er baseret på følgende dæk:

Dæk, foraksel:	315/80R22.5
Dæk, drivaksel:	315/80R22.5

**Chassisvægte inkluderer oile, vand, AdBlue, 0 liter brændstof og ingen chauffør. Egenvægt kan variere  $\pm 3\%$ .**

Vendediameterne er teoretisk beregnede.

Lovlige vægte kan variere fra land til land.

For mere detaljeret vægtinformation samt vægt af evt. ekstraudstyr, kontakt din lokale Volvo forhandler.

Anvend IKKE denne tegning ved opbygning af chassiset. Der henvises til Volvos opbygningsinstruktioner samt til chassistetning FMX44T1L.

# MODEL SERIE

Ny FMX D11 4x4, Trækker, stålfjedre (1L 01) FMX 44T 1L

## ANVENDELSE

- RC-ROUGH** Landevej- og anlægskonfiguration (RC-ROUGH)
- RC-VROUG** Anlægskonfiguration (RC-VROUG)

## HOVEDKOMPONENTER

- FMX-DAY6** Dagførerhus
- FMX-HSL6** Globetrotter-Førerhus
- FMX-LDA6** Dagførerhus med lavt tag
- FMX-LSL6** Langt førerhus med lavt tag
- FMX-SLP6** Langt førerhus
- EU3** Emissionsniveau Euro 3. Euro 3 kan ikke nyindregistreres efter 1. oktober 2006.
- EU5EEV** Emissionsniveau EEV (Enhanced Environmentally friendly Vehicle), SCR
- EU5SCR-M** Emissionsniveau Euro 5, SCR.
- EU6SCR** Emissionsniveau Euro 6, med SCR (katalysator med AdBlue) og EGR (recirkulation af udstødningsgasserne). Partikelfilter og Slip katalysator Diesel i henhold til EN590, maks. 10 ppm Svovl og Biodiesel maks. B10
- D11S330A** Motor, 11 liter, 330 hk, 1600 Nm - EGR, Partikelfilter, SCR, Slipcat - (Fuelface) D11K330, 6-cylindret, 11-liter dieselmotor. Effekt v.1700 o/min.: 246 kW (330 hk). Moment v.877-1400 o/min.: 1600 Nm.
- D11S380A** Motor, 11 liter, 380 hk, 1800 Nm - EGR, Partikelfilter, SCR, Slipcat - (Fuelface) D11K380, 6-cylindret, 11-liter dieselmotor. Effekt v.1700 o/min.: 280 kW (380 hk). Moment v.950-1400 o/min.: 1800 Nm.
- D11S430A** Motor, 11 liter, 430 hk, 2050 Nm - EGR, Partikelfilter, SCR, Slipcat - (Fuelface) D11K430, 6-cylindret, 11-liter dieselmotor. Effekt v.1700 o/min.: 317 kW (430 hk). Moment v.1008-1400 o/min.: 2050 Nm.
- D11S460A** Motor, 11 liter, 460 hk, 2200 Nm - EGR, Partikelfilter, SCR, Slipcat - (Fuelface) D11K460, 6-cylindret, 11-liter dieselmotor. Effekt v.1700 o/min.: 338 kW (460 hk). Moment v.1050-1400 o/min.: 2200 Nm.
- D11A330**
- D11A370**
- D11A430**
- D11K330** D11K330, 6-cylindret, 11-liter dieselmotor. Effekt v.1600-1900 o/min.: 243 kW (330 hk). Moment v.950-1400 o/min.: 1600 Nm.
- D11K380** D11K380, 6-cylindret, 11-liter dieselmotor. Effekt v.1700-1800 o/min.: 280 kW (380 hk). Moment v.950-1400 o/min.: 1800 Nm.
- D11K430** D11K430, 6-cylindret, 11-liter dieselmotor. Effekt v.1700-1800 o/min.: 317 kW (430 hk). Moment v.1058-1400 o/min.: 2050 Nm.
- D11K460** D11K460, 6-cylindret, 11-liter dieselmotor. Effekt v.1700-1800 o/min.: 339 kW (460 hk). Moment v.1050-1400 o/min.: 2200 Nm.
- DIESEL** Dieselolie i henhold til EN590 - alternativt XTL (HVO eller GTL) i henhold til EN15940 klasse A
- EBR-EPG** Termostatstyret modtryksregulator med motorbremsefunktion. Max. bremseeffekt 200 kW.
- EBR-EPGC** Motorbremse EBR-EPGC kompressionmotorbremse til I-Shift kan opgraderes til Volvo Engine Brake med 5 indstillinger 11 liter: 160 kW. 13 liter: 175 kW.
- EBR-VEB** Motorbremse - Volvo Engine Brake (VEB). kompressionsmotorbremse (opfylder ADR retarder krav) Maks. bremseeffekt: 11 liter: 290 kW (394 hk) v. 2400 o/min incl. EBR
- AT2612** I-Shift - Gearkasse, AT2612, split/rangegearkasse med 12 gear frem og 4 bakgear. Fuldautomatisk gearskiftesystem uden koblingspedal. Gearskiftesystemet er elektronisk styret og er integreret med motor- og bremseelektronikken.

- ATO2612** I-Shift, Overdrive gearkasse, ATO2612 split/rangegearkasse med 12 gear frem og 4 bakgear. Fuldautomatisk gearskiftesystem uden koblingspedal. Gearskiftesystemet er elektronisk styret og er integreret med motor- og bremseelektronikken.
  - PT2106** Gearkasse, Powertronic, PT2106, 6 frem/2 bak
  - RSH1365** Bagaksel RSH1365 med navreduktion og differentialespærre.
- ## PAKKER
- DRIV-EXT** Drive Pakke - Extended
  - DRIV-SEL** Komfort førerhuspakke.
  - 1LIVINFM** Indretning 1 (1 køje)
  - 2LIVINFM** Indhold se produktblad
  - 2LIVINFM** Indretning 2 (2 køjer)
  - INFOHIGH** Informationspakke - høj 12" dynamisk hoveddisplay med 3 instrument views (Standard, Fokus og last) 9" touch sidedisplay Voicekontrol (Alexa - engelsk, tysk, fransk, italiensk og spansk) Mulighed for at håndtere op til 8 kameraer (kræver ekstra interface) Bluetooth interface - understøtter tilkobling af 2 telefon samtidig Internet forbindelse kan oprettes via tethering - Bluetooth, Wi-Fi eller USB Lydanlæg 4x25 watt med følgende media funktioner radio, USB og Bluetooth Multisprogsudgave med frit valg mellem 33 sprog.

- OFFROADD** Anlægspakke - dagførerhus
- OFFROADS** Anlægspakke - langt førerhus (sovekabine)

## CHASSIS LAYOUT

- FST-PAR3** Forfjedre, parabel/stiv
- FAL10.0** Teknisk foraksletryk 10.000 kg.
- FAL8.0** Teknisk foraksletryk 8.000 kg.
- FAL9.0** Teknisk foraksletryk 9.000 kg
- FSTAB** Krængningsstabilisator, standard/for.
- RAL13** Teknisk bagaksletryk 13.000 kg.
- RSTAB1** Krængningsstabilisator, trin 1, standard/bag.
- PSP-FIX** Servostyringspumpe med fast volumen.
- PSP-VAR** Servostyringspumpe med variabel volumen.
- EBS-MED** EBS mediumpakke. Blokeringsfri bremser, bakkestarthjælp, brake assistant, traction control, styring af spærrifferential, overvågning af bremseslitage med advarsel m.m.
- AUXPARK** Ekstra parkeringsbremse. 2 ekstra potter.
- RST-MUL** Bagfjedre, konventionelle.
- RST-PAR5** Bagfjedre, parabel/progressiv
- FST8080** Rammetykkelse - 8 mm i krop/8 mm i flange. Farve grå (Sea Wolf Blue 1042)
- FIL-EEEB** Innerliner, fra bagenden af motoren til afslutning af bogie.
- FIL-TXEB** Innerliner, fra gearkassetværjbjelke til afslutning på bogie.
- BBOX-L** Batterikasse på chassisets venstre side - L=850 mm. (afstand mellem konsoller på chassisramme)
- 2BAT210B** 2 batterier, kapacitet 210 Ah. GEL type.
- 2BAT210C** 2 batterier, kapacitet 210 Ah. AGM.
- BATTAMP** Batteriindikator standard (spænding og strøm).
- BATTIND** Batteriindikator med ekstra information om ladetilstand (bla. GEL batterier)
- MSWI-R** Hovedafbryder, fjernbetjent. Standard fjernbetjening, Work Remote og My Truck
- R315A56** 315 liters D-format brændstoftank, alu, højre side, Ø560 mm. Min. tankvolumen 255l Max. tankvolumen 540l
- ADTP-BC** AdBlue-tank, højre side under førerhuset.

Standardudstyr

Valgfrit udstyr

Førerhuse og drivlinjer beskrives mere detaljeret i separate datablade.

Kontakt din lokale Volvo forhandler for yderligere informationer om mulige varianter og kombinationer af disse.

Vi forbeholder os ret til ændringer i konstruktion og udstyr uden forudgående varsel. Specifikationerne kan variere fra land til land.

# MODEL SERIE

## Ny FMX D11 4x4, Trækker, stålfjedre (1L 01) FMX 44T 1L

■ <b>ADTP-L</b>	AdBlue-tank, venstre side.	□ <b>SWCP-TP</b>	Transportmont. reservhjulsholder + dæk
□ <b>ADTP-R</b>	AdBlue-tank, højre side.	□ <b>JACK-20T</b>	Donkraft, kapacitet 20 tons.
■ <b>ADB048</b>	AdBlue tank, 48 liter L=300 mm. Designet til D56 tanke.	■ <b>TOOLKIT</b>	Værktøjssæt.
□ <b>ADB050</b>	AdBlue tank, 50 liter. Designet til at sidde under førerhus på FM.	□ <b>INFLAHOS</b>	Luftpåfyldningsslange til dæk
□ <b>ADB064</b>	AdBlue tank, 64 liter L=300 mm. Designet til D71 tanke.	□ <b>GAUGE-TP</b>	Dæktryksmåler (håndholdt manometer).
□ <b>ADB068</b>	AdBlue tank, 68 liter L=400 mm. Designet til D56 tanke.	<b>DRIVLINE, UDRUSTNING</b>	
□ <b>ADB083</b>	AdBlue tank, 83 liter L=500 mm. Designet til D56 tanke.	□ <b>TRAP-HD</b>	Gearkasse, heavy duty (anvendes til blokvognskørsel og krævende terrænkørsel)
□ <b>ADB090</b>	AdBlue tank, 90 liter L= 400 mm. Designet til D71 tanke.	■ <b>DRM-BE</b>	Drive Mode (3 stk software indstillinger af gearkasse) - økonomi, standard og performance
□ <b>ADB112</b>	AdBlue tank, 112 liter L=500 mm. Designet til D71 tanke.	□ <b>DRM-E</b>	Drive Mode (1 stk software indstilling af gearkasse) - Økonomi
■ <b>FCAP-L</b>	Aflåseligt tankdæksel.	□ <b>PVT-MAP</b>	I-See med GPS oplysninger om topografi via kort. 5 års abonnement er inkluderet i prisen
■ <b>FUFF-AS</b>	Brændstoftilførsel uden tyverisikring	■ <b>PVT-MT</b>	I-See (Optimering af brændstofforbrug via GPS oplysninger) 5 års abonnement er inkluderet i prisen
□ <b>FUFF-ATS</b>	Brændstoftilførsel med tyverisikring	■ <b>CRUIS-E</b>	Fartpilot - I-Cruise med knapbetjening på rat.
■ <b>ESH-REAR</b>	Vandret lyddæmper, understøtning bagud/nedad.	□ <b>AMSO-AUT</b>	I-shift, manuel gearskiftefunktion i automatik-tilstand, med kick-down funktion.
□ <b>ESH-VERT</b>	Vandret lyddæmper, lodret understøtning bag førerhus, højre side.	□ <b>AVO-ENH</b>	I-Shift software til bl.a anlægs- og tømmerkørsel som forbedrer startevne og køreegenskaber ved terrænkørsel - bla. "Rokkefunktion".
□ <b>EXST-SSP</b>	Afgangsrør, blankpoleret rustfrit stål	□ <b>APF-ENH</b>	I-Shift software understøtter - udvidede kraftudtagsfunktioner
□ <b>EXST-ST</b>	Afgangsrør, stål med Aluminiums overflade	□ <b>RET-TPT</b>	Retarder Powertronic
□ <b>WHC-FIX1</b>	Stopklods, 1 stk, standard. DIN76051-G53	□ <b>TC-HWO</b>	Gearkasseoliekøler - Automatgearkasse (hydraulisk)
□ <b>WHC-FIX2</b>	Stopklodser, 2 stk, standard. DIN76051-G53	□ <b>TC-MAOH2</b>	Gearkasseoliekøler, ekstra kraftig, luft/vand/olie (Blokvgognstransport). Kræves i forbindelse med samlet vogntogsvægt på 60 t og derover for biler med overdrive gearkasse, og for vogntogsvægte over 80 t i kombination med gearkasser uden overdrive.
□ <b>WHC-FOL1</b>	Stopklods, 1 stk, sammenklappelig. DIN76051-G53	□ <b>TC-MWOH2</b>	Gearkasseoliekøler, kraftig, vand/olie. Kræves i forbindelse med samlet vogntogsvægt i intervallet 60-80 t i kombination med gearkasser uden overdrive.
□ <b>WHC-FOL2</b>	Stopklodser, 2 stk, sammenklappelig. DIN76051-G53.	□ <b>1COMP530</b>	1 cyl. trykluftkompressor, 530 l/min.
□ <b>WHCP-F</b>	Stopklodser, placeret foran på chassiset.	□ <b>2COM1100</b>	2 cyl. trykluftkompressor, 1100 l/min. (760 cc)
□ <b>WHCP-M</b>	Stopklodser, placeret midt på chassiset.	■ <b>2COMP870</b>	2 cylindere trykluftkompressor, 870 l/min
□ <b>WHCP-T</b>	Stopklodser, transportmonterede.	□ <b>2COMP900</b>	2 cyl. trykluftkompressor, 900 l/min. (636 cc)
□ <b>TB-L80</b>	Låsbart skab i sort plast i venstre side, 800 mm bred. Maxlast 130 kg.	□ <b>CLU-AIRC</b>	Luftkompressor med kobling.
□ <b>TB-R80</b>	Låsbart skab i sort plast i højre side, 800 mm bred. Maxlast 130 kg.	■ <b>AIRIN-HI</b>	Højt luftindtag på førerhusets venstre side.
□ <b>CHAIN-S</b>	Snekæder til 1 aksel (ved 6x6 kæder til 2 aksler).	□ <b>AIRIN-LO</b>	Lavt luftindtag på førerhusets venstre side.
■ <b>TOWF-HD1</b>	1 bugseringsanordning, front (kraftig)	□ <b>ACL1ST-S</b>	Luftfilter med ekstra filterelement.
■ <b>RFEC-B</b>	Rammeafslutning, bukket (standard - sættevognstrækker)	■ <b>24A110BL</b>	Generator, 110 Ampére med LIN kommunikation
□ <b>TOWR-ONE</b>	1 bugseringsanordning, bag.	□ <b>24A150BL</b>	Generator, 150 Ampére med LIN kommunikation
□ <b>TREL15</b>	Eltilslutning til trailer/PHV via 15-polet elstik. (godkendt til ADR)	□ <b>24AL110B</b>	Generator, 110 Ampére.
□ <b>TREL7</b>	Eltilslutning til trailer/PHV via 7-polet elstik (24N)	□ <b>24AL150B</b>	Generator, 150 Ampére
■ <b>TREL7-7</b>	Elstik, 2 x 7-polet (24N+24S) ikke ADR	□ <b>CCV-C</b>	Krumtaphusventilation, lukket. Olie dampe fra topdæksel separeres og olien føres tilbage til motoren og renses. Luft ledes ind i turboens indsugning. Beregnet til omgivelsestemperatur ned til -25°C.
■ <b>TBC-EC</b>	Bosch, luftkoblinger bremsere.	□ <b>CCV-O</b>	Krumtaphusventilation, åben.
■ <b>TRBR-STA</b>	Aktivering af bremsere på trailer (kontrol af sammenkobling).	□ <b>PRIM-EL</b>	Elektrisk udluftningspumpe - brændstof
□ <b>TRB-STRE</b>	ESP vogntogsbremse. Elektronisk styret afbremsning af sættevogn/påhængsvogn, således at saksning undgås.	■ <b>PRIM-MAN</b>	Manuel udluftningspumpe - brændstof
■ <b>RFEND-B</b>	Heldækkende lavtmonterede bagskærme med aftagelig top.	□ <b>FUEQ-EH</b>	Brændstofslinger, elektrisk opvarmede.
■ <b>RFH-BAS</b>	Bagskærmhøjde optimeret til dækstørrelse, rammehøjde, lovkrav, eventuel drejeskammel etc.	□ <b>AF-E</b>	Varmeelement på brændstoffilter.
□ <b>RFH-HIG</b>	Bagskærmhøjde hævet mest muligt under hensyntagen til lovgivning.	□ <b>AF-R</b>	Recirkulation af brændstof
□ <b>RFH-LOW</b>	Bagskærmhøjde sænket mest muligt under hensyntagen til lovgivning. Risiko for kontakt mellem dæk og bagskærm.	■ <b>FUEFE2LW</b>	Stort Brændstoffilter, dobbelt, motormonteret, med vandudskiller.
□ <b>TL-LED</b>	Baglygter, LED. Baglyg, markeringslys, bremselys, blinklys, baklyg, tågelys og refleks.		
■ <b>BLIGHT-E</b>	Nødbremselys ved katastrofeopbremsning - Lovkrav ved nyregistrering fra 7. juli 2024		

### DÆK OG FÆLGE

■ <b>RT-STEEL</b>	Stålfælge, std.
□ <b>SPWT-D</b>	Reservhjul med samme dækmontering som trækakslen.
□ <b>SPWT-F</b>	Reservhjul med samme dækmontering som forakslen.
□ <b>SWCP-T</b>	Reservhjul transportmonteret.

■ Standardudstyr

□ Valgfrit udstyr

Førerhuse og drivlinjer beskrives mere detaljeret i separate datablade.

Kontakt din lokale Volvo forhandler for yderligere informationer om mulige varianter og kombinationer af disse.

Vi forbeholder os ret til ændringer i konstruktion og udstyr uden forudgående varsel. Specifikationer kan variere fra land til land.

# MODEL SERIE

## Ny FMX D11 4x4, Trækker, stålfjedre (1L 01) FMX 44T 1L

<input type="checkbox"/> <b>FUEFE2SW</b>	Standard Brændstoffilter, dobbelt, motormonteret, med vandudskiller.	<input type="checkbox"/> <b>ESPC-RO</b>	Styring af ESP funktion (standard/reduceret/frakoblet)
■ <b>EST-AID</b>	Varmeelement for koldstart.	<input type="checkbox"/> <b>HWSS-AC</b>	ACC med adaptiv fartpilot og advarsel mod kollision (FCW) (gælder både stationære objekter og objekter i bevægelse)
<input type="checkbox"/> <b>220EBH15</b>	Motorvarmer, 220V/1,5 kW.	<input type="checkbox"/> <b>HWSS-ACB</b>	ACC med adaptiv fartpilot, advarsel mod kollision (FCW) og automatisk nødopbremsning
<input type="checkbox"/> <b>PTER-100</b>	Motorkraftudtag, DIN-tilslutning DIN100/ISO7646 flange	<input type="checkbox"/> <b>HWSS-FCB</b>	(gælder både stationære objekter og objekter i bevægelse)
<input type="checkbox"/> <b>PTER-DIN</b>	Motorkraftudtag, DIN-tilslutning (DIN5462)	■ <b>HWSS-FCB</b>	Advarsel mod kollision (FCW) og automatisk nødopbremsning (gælder både stationære objekter og objekter i bevægelse)
<input type="checkbox"/> <b>PTER1400</b>	Motorkraftudtag med flange SAE1410.		Lovkrav pr. 1/11-2015 for 2 og 3 akslede biler.
<input type="checkbox"/> <b>HPE-F101</b>	F1-101 hydraulikpumpe på motorkraftudtag	<input type="checkbox"/> <b>LSS-DW</b>	Off-Road klassificerede biler og biler med stålfjedring på bagaksel er undtaget for dette krav.
<input type="checkbox"/> <b>HPE-F41</b>	F1-41 hydraulikpumpe på motorkraftudtag		Sporassistent. Systemet advarer hvis man ufrivilligt er ved at forlade sin kørebane. Det er aktivt ved hastigheder over 60 km/t. Det advarer kun ved vognbaneskit hvor blinklyset ikke er aktiveret. Kan afbrydes.
<input type="checkbox"/> <b>HPE-F51</b>	F1-51 hydraulikpumpe på motorkraftudtag	<input type="checkbox"/> <b>LCS2</b>	Sideassistent - passagerside (VRU)
<input type="checkbox"/> <b>HPE-F61</b>	F1-61 hydraulikpumpe på motorkraftudtag	■ <b>LCS4</b>	Sideassistent - begge sider (VRU) Lovkrav ved nyregistrering fra 7. juli 2024
<input type="checkbox"/> <b>HPE-F81</b>	F1-81 hydraulikpumpe på motorkraftudtag	■ <b>DAS-W</b>	Opmærksomhedsassistent
<input type="checkbox"/> <b>HPE-T53</b>	F2-53/53 hydraulikpumpe på motorkraftudtag		Systemet overvåger chaufførens kørsel og lastvognens position i forhold til vognbanen og vejsiderne. Systemet kan genkende kørestilen hos en søvning eller uopmærksom chauffør og opfordrer den pågældende chauffør til at holde en pause.
<input type="checkbox"/> <b>HPE-T70</b>	F2-70/35 hydraulikpumpe på motorkraftudtag	<input type="checkbox"/> <b>RSSENS-W</b>	Regnsensor med justerbar følsomhed.
<input type="checkbox"/> <b>HPE-V45</b>	VP1-45 variabel hydraulikpumpe på motorkraftudtag	■ <b>CU-ECC</b>	Aircondition med elektronisk temperaturkontrol.
<input type="checkbox"/> <b>HPE-V75</b>	VP1-75 variabel hydraulikpumpe på motorkraftudtag	<input type="checkbox"/> <b>CU-ECC2</b>	Automatisk, elektronisk aircondition m. luftkvalitetssensor og aktivt kulfilter.
<input type="checkbox"/> <b>PTPT-D</b>	PTPT-F, gearkassekraftudtag til direkte montering af hydraulikpumpe (DIN). Maks. 850 Nm. Kan ind/udkobles under kørsel.	■ <b>IMMOBIL</b>	Startspærre.
<input type="checkbox"/> <b>PTPT-F</b>	PTPT-F, gearkassekraftudtag med kardanflange (SAE). Maks. 850 Nm. Kan ind/udkobles under kørsel.	<input type="checkbox"/> <b>ALARM-E</b>	Tyverialarm for førerhus og evt. opbygning/anhænger.
<input type="checkbox"/> <b>PTR-D</b>	PTR-D, gearkassekraftudtag for direkte pumpe montering. Maks. 1000 Nm.	<input type="checkbox"/> <b>PHONE-PK</b>	Forberedelse til Telefonmontering. Antenne og kabler formonteret.
<input type="checkbox"/> <b>PTR-DH</b>	PTR-DH, gearkassekraftudtag for direkte pumpemontering. Maks. 600 Nm.	<input type="checkbox"/> <b>ISUNS-BS</b>	Solskærm, indvendig, begge sider.
<input type="checkbox"/> <b>PTR-DM</b>	PTR-DM, gearkassekraftudtag for direkte pumpemontering. Maks. 600 Nm.	■ <b>ISUNS-DS</b>	Solskærm, indvendig, førerside.
<input type="checkbox"/> <b>PTR-F</b>	PTR-F, gearkassekraftudtag med kardanflange. Maks. 1000 Nm.	<input type="checkbox"/> <b>ISUNF-B</b>	Indvendig solskærm, for - standard uden spejl
<input type="checkbox"/> <b>PTRD-D</b>	PTRD-D, 2 DIN-pumpetilslutning, 1 fremad/1 bagud til direkte pumpemontering.	<input type="checkbox"/> <b>ISUNF-MD</b>	Indvendig solskærm med spejl i førerside
	(maks. 870 Nm TPTT870 - lav udveksling se VBI)	<input type="checkbox"/> <b>ISUNF-RE</b>	Solgardin i forruden, indvendigt. Elektrisk.
	(maks. 730 Nm TPTT730 - høj udveksling se VBI)	■ <b>ISUNF-RM</b>	Solgardin i forruden, indvendigt. Manuelt.
<input type="checkbox"/> <b>PTRD-D1</b>	PTRD-D1, gearkassekraftudtag med 2 udtag. Fremad direkte pumpemontering og bagud flange for kardanmontering. (maks. 870 Nm TPTT870 - lav udveksling se VBI)	<input type="checkbox"/> <b>ADFS</b>	2 stk. DIN-pladser (standard radiomontering) over forrude.
	(maks. 730 Nm TPTT730 - høj udveksling se VBI)	<input type="checkbox"/> <b>BUPALARM</b>	Bakalarm.
<input type="checkbox"/> <b>PTRD-D2</b>	PTRD-D2, gearkassekraftudtag for 1 hydraulikpumpe til direkte montering og 2 flanger for kardanmontering. (maks. 870 Nm TPTT870 - lav udveksling se VBI)	<input type="checkbox"/> <b>RTOLL-PK</b>	Toll Collect forberedelse. Indeholder GPS/GSM antenne og nødvendige kabler leveret af Toll Collect. Understøtter montering af enhed i DIN-hul.
	(maks. 730 Nm TPTT730 - høj udveksling se VBI)	<input type="checkbox"/> <b>REMC-MF</b>	Work Remote (Multi-fjernbetjening)
<input type="checkbox"/> <b>HPG-F101</b>	Direkte monteret F1-101 hydraulikpumpe på gearkassekraftudtag.		Tilgængelige funktioner er afhængig af bilens udstyr og lokal tilpasning.
<input type="checkbox"/> <b>HPG-F41</b>	Direkte monteret F1-41 hydraulikpumpe på gearkassekraftudtag.		- Styring af luftaffjedring
<input type="checkbox"/> <b>HPG-F51</b>	Direkte monteret F1-51 hydraulikpumpe på gearkassekraftudtag.		- Styring af arbejdslys
<input type="checkbox"/> <b>HPG-F61</b>	Direkte monteret F1-61 hydraulikpumpe på gearkassekraftudtag.		- Ind/ud-kobling af kraftudtag
<input type="checkbox"/> <b>HPG-F81</b>	Direkte monteret F1-81 hydraulikpumpe på gearkassekraftudtag.		- Styring af motoromdrejninger
■ <b>STWPOS-L</b>	Venstrestyret.		- Start/stop af motor
<input type="checkbox"/> <b>STWM-LE</b>	Rat, læderbetrukket.		- Styring af dørlåse
<input type="checkbox"/> <b>STGW-AD2</b>	Justerbar ratstamme og ratvinkel (-5 grader til + 15 grader)		- Lastindikator
<input type="checkbox"/> <b>AIRBAG</b>	Airbag i førersiden.		- Valgfri opsætning for opbygger for styring af opbyggerkontakter (samme som i instrumentpanel).
<input type="checkbox"/> <b>DRC-AMI</b>	Automatisk regenerering af partikelfilter med mulighed for manuel styring via kontakt. Kontakten har 3 indstillinger. Automatisk, manuel og annullering af regenerering.	■ <b>FIREXT3D</b>	1 stk. Brandslukker, 3 kg. Dansk mærkat.
■ <b>DRC-AUTO</b>	Automatisk regenerering af partikelfilter	<input type="checkbox"/> <b>WARNLAMP</b>	Advarselslampe, transport, batteridrevet.
<input type="checkbox"/> <b>1DAYDIG</b>	Fartskriver, digital (Siemens version 3.0). EU-godkendt frem til registrering d. 15/6-2019. 1-dags udgave.	<input type="checkbox"/> <b>LAMP-IN</b>	Inspektionslampe
■ <b>1DAYDIG4</b>	Fartskriver, digital (Siemens) version 4.1. EU-krav ved førstegangsregistrering fra 21/8-2023	<input type="checkbox"/> <b>BULBKIT</b>	Sæt med ekstra pærer og sikringer.
<input type="checkbox"/> <b>ARSL</b>	Ekstra fartbegrænser (kontakt i instrumentpanel).		
<input type="checkbox"/> <b>ESP-BAS1</b>	Elektronisk Stabilitets Program (ESP). Kan afbremse hvert hjul for sig, således at risikoen for vælteulykker reduceres.		
■ Standardudstyr	<input type="checkbox"/> Valgfrit udstyr		

Førerhuse og drivlinjer beskrives mere detaljeret i separate datablade.

Kontakt din lokale Volvo forhandler for yderligere informationer om mulige varianter og kombinationer af disse.

Vi forbeholder os ret til ændringer i konstruktion og udstyr uden forudgående varsel. Specifikationerne kan variere fra land til land.

# MODEL SERIE

## Ny FMX D11 4x4, Trækker, stålfjedre (1L 01) FMX 44T 1L

- WRITEPAD** Skriveplade til montering på rattet.
- DST-CF1** Førerstol, Komfort. Luftaffjedret, sele i B-stolpe.
- DST-CF5** Førerstol, Komfort. Luftaffjedret, elopvarmet, sikkerhedssele i stolen.
- DST-CF6** Førerstol, Komfort. Luftaffjedret, elopvarmet, ventileret, sikkerhedssele i stolen.
- SBD-RED** Sikkerhedssele, fører- og passagerstol, røde
- SBPRE-DS** Seleforstrammer, førerstol
- PST-BAS1** Passagersæde, standard, uden affjedring
- PST-CF5** Passagerstol, Komfort 5. Luftaffjedret, elopvarmet, sikkerhedssele i sædet.
- SBPRE-PS** Seleforstrammer, passager
- ARMRE-BB** To armlæn på både fører- og passagerstol.
- ARMRE-DB** To armlæn på førerstolen.
- ARMRE-PB** To armlæn på passagerstolen.
- ARU-BAS** Armlæn, vinylbetrukne.
- ARU-LEA** Armlæn, læderbetrukne.
- FMAT-RUB** Gummimåtter.
- FMAT-TX2** Tekstil og gummi måtter
- LBK70** Køje, nedre, 700 mm, fast
- MATL-FI** Madras, 160 mm tyk springmadras, over 100 kg kropsvægt.
- MATL-SF** Madras, 160 mm tyk springmadras, op til 85-100 kg kropsvægt.
- OLMAT-BA** Rullemadras, basis.
- OLMAT-PR** Rullemadras, premium.
- TBK60F** Køje, øvre, 600x1900 mm, opklappelig op til 52 grader afhængig af førerhus og valg af opbevaringsplads på førerhusets bagvæg
- TBK70F** Køje, øvre, 700x1900 mm, opklappelig op til 52 grader afhængig af førerhus og valg af opbevaringsplads på førerhusets bagvæg
- PH-CAB2** Dieseldrevet kabinevarmer. Opvarmning af førerhuset via luft. Styres via timer (ikke ADR biler).
- PH-ENGCA** Dieseldrevet motor- og kabinevarmer. Opvarmning af førerhuset via bilens varmesystem - vandbaseret. Styres via timer (ikke ADR biler).
- PH-SS** Kabinevarmer, korte stop
- SLCP-BAS** Kontrolpanel ved køjen, basis (interiør lys, parkeringsvarmer, tagluge)
- ETSB-F** Opbevaring på motortunnel - forrest ovenpå
- ETSB-FR** Opbevaring på motortunnel - forrest og bagest
- ETSB-FRS** Opbevaring på motortunnel - forrest og i højre side
- ETSB-FS** Opbevaring på motortunnel - forrest og i højre side
- ETSB-R** Opbevaring på motortunnel - bagest
- ETSB-RS** Opbevaring på motortunnel - bagest og i højre side
- ETSB-S** Opbevaring på motortunnel - højre side
- RUS-BAS** Standard opbevaringsrum på førerhusets bagvæg med jalousilåger, 154 liter (300 mm højt). På FM/FMX-dagførerhus dog 60 liter (300 mm højt).
- RUS-HIG** Stort opbevaringsrum på førerhusets bagvæg med jalousilåger, 245 liter (440 mm højt).
- REF-ICPK** Forberedelse til køleskab
- MICRO-PK** Forberedelse til mikrobølgeovn i højre side over frontrude
- BOTH-D** Flaskeholder - centralt i instrumentpanel. Op til 1,5 liter flaske.
- COFMA-PK** Forberedelse til kaffemaskine
- INLI-BAS** Interiørbelysning hvidt med blød overgang ved tænd og sluk. Ingen lysdæmper.
- INLI-NL** Interiørbelysning hvidt med blød overgang ved tænd og sluk, samt rødt natlys.
- INLI-NLD** Interiørbelysning hvidt med blød overgang ved tænd og sluk, samt rødt natlys og lysdæmper.
- ARL-FLEX** Læselampe med svanehals.
- RH-EE** Uden taglugefunktion - fast tagluge i tonet glas (nøddugang)
- RH-ER** Tagluge forstærket i stål - nøddugang
- RH-ETR** Tagluge - elektrisk/tonet glas/åbnes bag
- RH-MTR** Tagluge - manuel/tonet glas/åbnes bag
- GLAS-TIN** Tonedede ruder.
- SWIND-BS** Siderude, ekstra, begge sider.
- SWIND-PS** Sidevindue bag, passagerside
- AWIND-RF** Fast bagrude
- VANMIR** Spejl indvendig i centrale opbevaringsrum.
- AS-FUS** Ekstra hylde i opbevaringsrum over forrude. Der leveres kun 1 hylde når der er monteret mikrobølgeovn i det ene opbevaringsrum.
- INFOT-PK** Fladskærmsforberedelse, over venstre dør (op til 19"). Tagantenne, antennestik, 3,5 mm jack stik til stereo over bilens anlæg og 12 volt udtag.

### FØRERHUS, UDV.

- EXTL-BAS** Udvendig styling, standard.
- DGLAS-H** Hærdet dørglas.
- DGLAS-L** Lamineret dørglas.
- BUMP-HD** Kraftig front kofanger FMX - leveres med integreret træktravers FH/FH16 - leveres med sort kølergrill og umalet kofanger.
- AUXFS** Ekstra indstigningstrin i siden
- GUARD-EH** Kraftig afskærmning af bundkar.
- SIDEH-B** Håndtag på
- SIDSTP-R** Stige og trin i førerside
- BUGNET** Insektnet foran køler.
- CTILT-P-E** Førerhustip, elektrisk betjent. Tipvinkel 70°.
- CTILT-P-M** Førerhustip, manuelt betjent. Tipvinkel 70°.
- FCABS-A** Førerhusaffjedring, luft for.
- FCABS-M** Førerhusaffjedring, mekanisk for.
- RCABS-A** Førerhusaffjedring, luft bag.
- RCABS-M** Førerhusaffjedring, mekanisk bag.
- MIRCFCPX** Sidespejle, el-varme, el-manøvrerede og blindvinkelkamera i passagerside
- MIRCMCP** Sidekamera (erstatte standard og vidvinkel sidespejle) og blindvinkelkamera i passagerside
- MIRCMS** Sidekamera (erstatte standard og vidvinkel sidespejle)
- MIRCOMFX** Sidespejle, el-varme, el-manøvrerede
- AMIR-F20** Frontspejl monteret under solskærm, radius 200 mm.
- SUNV-H** Udvendig solskærm.
- AD-ROOF** Tagspoiler, lakeret i førerhusfarve.
- AD-SIDEL** Sidespoilere bag førerhus, lang. Lakeret i førerhusfarve.
- AD-SIDES** Sidespoilere bag førerhus, kort. Lakeret i førerhusfarve.
- HL-LED** LED Forlygter Ledetal 25
- HL-CLEAN** Forlygtevasker, højtryksspuling.
- HLP-ST** Afskærmning af forlygter, stål (FM og FH) og stål/plastik (FMX) EU godkendt.
- HLP-ST2** Afskærmning af forlygter, med finmasket net Ikke godkendt i Danmark.
- ASL-RF2** Integrerede fjernlygter i globetrotterskilt - højt placeret. LED efter produktionsuge 21 2024
- IDLAMP-A** 3 stk top lamper - orange. Centralt monteret.
- IDLAMP-W** 3 stk top lamper - hvide. Centralt monteret.
- IDLMPSW** Kontakt til tre markeringslygter i førerhusets midte, ej godkendt til brug i Danmark.

■ Standardudstyr

□ Valgfrit udstyr

Førerhuse og drivlinjer beskrives mere detaljeret i separate datablade.

Kontakt din lokale Volvo forhandler for yderligere informationer om mulige varianter og kombinationer af disse.

Vi forbeholder os ret til ændringer i konstruktion og udstyr uden forudgående varsel. Specifikationer kan variere fra land til land.

# MODEL SERIE

Ny FMX D11 4x4, Trækker, stålfjedre (1L 01) FMX 44T 1L

<input type="checkbox"/> <b>BEACOA2F</b>	2 stk LED afmærkningslygter (roterende lysfunktion) placeret forrest på taget Monteret på konsol såfremt denne er ordret, alternativt på taget	<input type="checkbox"/> <b>WLC-PKH</b>	Forberedelse (kabel og kontakt) til højt monterede arbejdslygter bag førerhuset.
<input type="checkbox"/> <b>BEACOA2R</b>	2 stk LED afmærkningslygter (roterende lysfunktion) placeret bagest på taget Monteret på konsol såfremt denne er ordret, alternativt på taget	<input type="checkbox"/> <b>WLC-PKL</b>	Forberedelse (kabel og kontakt) til lavt monterede arbejdslygter bag førerhuset.
<input type="checkbox"/> <b>BEACON-P</b>	Kabelforberedelse for rotorblink på førerhustag.	<input type="checkbox"/> <b>WLC-PKLH</b>	Forberedelse (kabel og kontakt) til lavt og højt monterede arbejdslygter bag førerhuset.
<input type="checkbox"/> <b>BEACONA4</b>	4 stk. tagmonterede LED afmærkningslygter (roterende lysfunktion)	<input checked="" type="checkbox"/> <b>ECBB-BAS</b>	Opbyggerel-central, uden opbyggermodul.
<input type="checkbox"/> <b>CABPT-R1</b>	Kabelgennemføring i førerhustag, højre side.	<input type="checkbox"/> <b>ECBB-HIG</b>	Opbyggerel-central, med opbyggermodul (HIG) i førerhus. Antal udgange - 14 HIG (+24 ved aktiv) og 4 Low (stel ved aktiv)
<input type="checkbox"/> <b>CABPT-R2</b>	Kabelgennemføringer i førerhustag, begge sider.	<input type="checkbox"/> <b>ECBB-MED</b>	Opbyggerel-central, med opbyggermodul (MED) i førerhus. Antal udgange - 7 HIG (+24 ved aktiv) og 4 Low (stel ved aktiv)
<input type="checkbox"/> <b>SPOTP-F</b>	Forberedt for fjernlygter foran.	<input type="checkbox"/> <b>BBCHAS1</b>	Opbygger el-interface, 1 x 7-polet.
<input type="checkbox"/> <b>SPOTP-R</b>	Forberedt for projektorer på taget.	<input type="checkbox"/> <b>BBCHAS3</b>	Opbygger el-interface, 3 x 7-polet.
<input type="checkbox"/> <b>SPOTP-RF</b>	Forberedt for fjernlygter foran og på taget.	<input type="checkbox"/> <b>BEPR-T2</b>	Elektrisk forberedelse til tip (med workremote)
<input type="checkbox"/> <b>ROS-IL</b>	Belysning i "Globetrotter"-skilt	<input type="checkbox"/> <b>TD-LED</b>	Trailergenkendelse, til diodebaglygter. Forudsætter et minimumsstrømforsyning på 500 mA og alle baglygter skal være diodelygter.
<input type="checkbox"/> <b>ROS-IL2</b>	Forberedelse for lys i globetrotterskilt - (knap til kontakt er bipakket)	<input type="checkbox"/> <b>AUXL-SPK</b>	Forberedelse til sneplovbelysning. Ledningsnet til ekstra forlygter og blinklygter.
<input type="checkbox"/> <b>ROS-ILP</b>	Forberedt for lys i tagskilt.	<input type="checkbox"/> <b>TAILPRE2</b>	Forberedelse til bagmonteret lift. (Betjening via workremote) Forberedelse til lift. Indeholder kontakt på instrumentbordet til lift, 3-leder kabel fra kontakten til chassisets bagende og et nyt ikon i instrumentbordet. Desuden strømkabel med 200A sikring frem til tilslutningspol på chassisrammen.
<input type="checkbox"/> <b>CSGN-FMX</b>	Globetrotterskilt FMX, monteret.	<input type="checkbox"/> <b>TAILPREP</b>	Forberedelse til lift. Indeholder kontakt på instrumentbordet til lift, 3-leder kabel fra kontakten til chassisets bagende og et nyt ikon i instrumentbordet. Desuden strømkabel med 200A sikring frem til tilslutningspol på chassisrammen.
<input type="checkbox"/> <b>HORN-F1S</b>	Trykluffhorn bag kølergitter (Jericho).	<input type="checkbox"/> <b>AESW2</b>	Ekstra kontakter, 2 stk.
<input type="checkbox"/> <b>HORN-R2S</b>	Kompressorhorn, to stk. monteret på tag.	<input type="checkbox"/> <b>AESW2PK</b>	Ekstra kontakter, plads til 4 stk.
<input type="checkbox"/> <b>ANT-CBR</b>	Antenne for walkie monteret på tag (højre side).	<input type="checkbox"/> <b>AUXSW-4</b>	Forberedelse til 4 ekstra kontakter.
<input type="checkbox"/> <b>ACCB-R-AP</b>	Tagbøjle, for- og bagkant samt midt.	<b>SERVICES</b>	
<input type="checkbox"/> <b>ACCB-R-F</b>	Tagbøjle, forkant.	<input checked="" type="checkbox"/> <b>TGW-4GWL</b>	Kommunikationsenhed (TGW-4GWL)
<input type="checkbox"/> <b>ACCB-R-FM</b>	Tagbøjle, forkant og midt.	<input type="checkbox"/> <b>FMS-PK</b>	Fleet Management System gateway
<input type="checkbox"/> <b>ACCB-R-FR</b>	Tagbøjle, for- og bagkant.	<input type="checkbox"/> <b>DRUT1</b>	My Truck App - 1 års abonnement forudbetalt
<input type="checkbox"/> <b>ACCB-R-M</b>	Tagbøjle, midt.	<input type="checkbox"/> <b>DRUT2</b>	My Truck App - 2 års abonnement forudbetalt
<input type="checkbox"/> <b>ACCB-R-R</b>	Tagbøjle, bagkant.		App til mobiltelefon downloades til IOS/Android og man kan herefter se status/styre funktioner indenfor 3 hovedområder. 1: Instrumentpanel - Brændstof, Adblue, kølervæske, sprinklervæske, motorolie, batteri og lys. 2: Klimaanlæg - styre udstyr som parkeringsvarmer/parkeringskøler. 3: Alarm og låse - Låsestatus kan ses og man får besked såfremt at alarmer aktiveres. Kan ikke kombineres med ADR.
<input type="checkbox"/> <b>ACCB-R-RM</b>	Tagbøjle, bagkant og midt.	<input type="checkbox"/> <b>DRUT3</b>	My Truck App - 3 års abonnement forudbetalt
<input type="checkbox"/> <b>RFCAR-BC</b>	Holder til bagskærme, på førerhusbagvæg.	<input type="checkbox"/> <b>DRUT4</b>	My Truck App - 4 års abonnement forudbetalt
<input type="checkbox"/> <b>LADDER</b>	Stige, monteret bag på førerhus i højre side.	<input type="checkbox"/> <b>DRUT5</b>	My Truck App - 5 års abonnement forudbetalt
<input type="checkbox"/> <b>REFS-TW</b>	Reflekser til førerhus hvide, bipakket		
<input type="checkbox"/> <b>REFS-TY</b>	Reflekser til førerhus - bipakket, gule		

## OPBYGNING

<input type="checkbox"/> <b>5WM-ISOL</b>	L-profil, ISO, Lav (4 mm chassisramme).
<input type="checkbox"/> <b>5WM-ISOM</b>	L-profil, ISO, Medium(50 mm over chassisramme).
<input type="checkbox"/> <b>5WH150</b>	Drejeskammelhøjde 150 mm.
<input checked="" type="checkbox"/> <b>5WH185</b>	Drejeskammelhøjde 185 mm.
<input type="checkbox"/> <b>5WT-FO14</b>	Drejeskammel, Fontaine. 150SP2 (presset stålplade).
<input type="checkbox"/> <b>5WT-FO15</b>	Drejeskammel, Fontaine 3000 (støbejern).
<input type="checkbox"/> <b>5WT-JO10</b>	Drejeskammel, JOST JSK36 (presset stålplade).
<input type="checkbox"/> <b>5WT-JO8</b>	Drejeskammel, JOST JSK37 (støbejern)
<input type="checkbox"/> <b>5WT-SH</b>	Drejeskammel, SAF-Holland +GF+ SK-S 36.20 V (støbejern).
<input type="checkbox"/> <b>5WLM-B</b>	Standard vedligeholdelse af drejeskammel. Uden plastmateriale på skammelpå/automatisk smøring
<input type="checkbox"/> <b>5WL-S1</b>	Smøring af drejeskammel, låsesystem og topplade
<input type="checkbox"/> <b>5WL-S2</b>	Smøring af drejeskammel, låsesystem.
<input type="checkbox"/> <b>TCIND</b>	Kontrolsystem på tilkobling af sættevogn (højde, kongebolt og lås)
<input checked="" type="checkbox"/> <b>RDECK</b>	Gangbro bag førerhus. 510 mm bred.
<input type="checkbox"/> <b>RDECK-M</b>	Tredelt gangbro, to over rammen og en over batterikassen/tanken.
<input type="checkbox"/> <b>SRWL-PK</b>	Forberedelse bak/arbejdslygter. Ledningsnet og 3 stillingsafbrydere (tænd/sluk/bakgear)
<input type="checkbox"/> <b>SWL-2RW</b>	2 stk. hvide LED arbejdslygter, bag (monteret i chassisrammehøjde)
<input type="checkbox"/> <b>SWL-PK</b>	Forberedelse til sidevendt arbejdsbelysning. Ledningsnet og 2 stillingskontakt (on/off).
<input checked="" type="checkbox"/> <b>WL-TA1W</b>	Arbejdslampe til drejeskammelbelysning på galge.
<input type="checkbox"/> <b>WLC-H2W</b>	Arbejdslygter, 2 stk hvide LED, højt monteret bag førerhuset (ved tag)

■ Standardudstyr

□ Valgfrit udstyr

Førerhuse og drivlinjer beskrives mere detaljeret i separate datablade.

Kontakt din lokale Volvo forhandler for yderligere informationer om mulige varianter og kombinationer af disse.

Vi forbeholder os ret til ændringer i konstruktion og udstyr uden forudgående varsel.  
Specifikationer kan variere fra land til land.

# MODELSERIE

Ny FMX D11 4x4, Trækker, stålfjedre (1L 01) FMX 44T 1L

---

Volvo Trucks. Driving Progress