

# MODELSERIE

Ny FMX D11 4x4, Trækker, Luft bag (1A 01) FMX 44T 1A

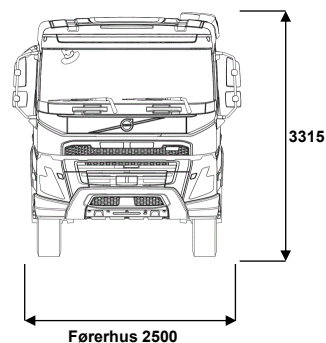
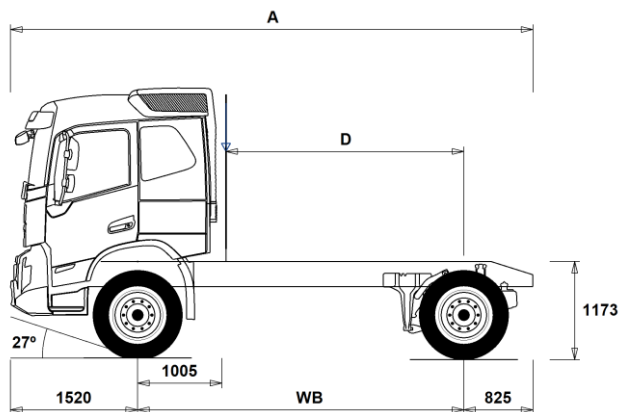

## Chassisdimensioner [mm]

<b>WB Akselafstand</b>	<b>3900</b>
A Total chassislængde	6245
D Bagakselcentrum til bagkant luftindtag	2845

## Chassisvægte [kg]

Foraksel	5235
Bagaksel	2190
Egenvægt	7425

## Vendediameter [mm]

Vendediameter, målt ved vejbane	14800
Vendediameter, målt mellem to vægge	16200

## Vægte [kg]

	Lovlige	Tekniske
Totalvægt lastvogn	18000	21000
Vogntogsvægt	40000	40000
Foraksel	8000	8000
Bagaksel	11500	13000

## Noter

### Chassisdimensioner

Førerhushøjde: -16 mm for CAB-DAY, +312 mm for CAB-HSLP, -278 mm for CAB-LDAY, -278 mm for CAB-LSLP.  
 Forakselcentrum til bagkant på førerhus: -422 mm for CAB-DAY og CAB-LDAY.  
 D-målet inkluderer frigang på 50 mm samt for lange chassier en hjælperamme på 100 mm.  
 Højder kan variere  $\pm 20$  mm ved bladfedre og  $\pm 10$  mm ved luftaffjedring.  
 Alle dimensioner er ved ubelastet chassis og evt. løbeaksel sænket.

Vægte og dimensioner er baseret på følgende dæk:

Dæk, foraksel:	315/80R22.5
Dæk, drivaksel:	315/80R22.5

**Chassisvægte inkluderer oile, vand, AdBlue, 0 liter brændstof og ingen chauffør. Egenvægt kan variere  $\pm 3\%$ .**

Vendediameterne er teoretisk beregnede.

Lovlige vægte kan variere fra land til land.

For mere detaljeret vægtinformation samt vægt af evt. ekstraudstyr, kontakt din lokale Volvo forhandler.

Anvend IKKE denne tegning ved opbygning af chassiset. Der henvises til Volvos opbygningsinstruktioner samt til chassistetning FMX44T1A.

# MODEL SERIE

Ny FMX D11 4x4, Trækker, Luft bag (1A 01) FMX 44T 1A

## HOVEDKOMPONENTER

- FMX-DAY6** Dagførerhus
- FMX-HSL6** Globetrotter-Førerhus
- FMX-LDA6** Dagførerhus med lavt tag
- FMX-LSL6** Langt førerhus med lavt tag
- FMX-SLP6** Langt førerhus
  
- EU3** Emissionsniveau Euro 3. Euro 3 kan ikke nyindregistreres efter 1. oktober 2006.
- EU5EEV** Emissionsniveau EEV (Enhanced Environmentally friendly Vehicle), SCR
- EU5SCR-M** Emissionsniveau Euro 5, SCR.
- EU6SCR** Emissionsniveau Euro 6, med SCR (katalysator med AdBlue) og EGR (recirkulation af udstødningsgasserne). Partikelfilter og Slip katalysator  
Diesel i henhold til EN590, maks. 10 ppm Svovl og Biodiesel maks. B10
  
- D11S330A** Motor, 11 liter, 330 hk, 1600 Nm - EGR, Partikelfilter, SCR, Slipcat - (Fuelface)  
D11K330, 6-cylindret, 11-liter dieselmotor.  
Effekt v.1700 o/min.: 246 kW (330 hk).  
Moment v.877-1400 o/min.: 1600 Nm.
- D11S380A** Motor, 11 liter, 380 hk, 1800 Nm - EGR, Partikelfilter, SCR, Slipcat - (Fuelface)  
D11K380, 6-cylindret, 11-liter dieselmotor.  
Effekt v.1700 o/min.: 280 kW (380 hk).  
Moment v.950-1400 o/min.: 1800 Nm.
- D11S430A** Motor, 11 liter, 430 hk, 2050 Nm - EGR, Partikelfilter, SCR, Slipcat - (Fuelface)  
D11K430, 6-cylindret, 11-liter dieselmotor.  
Effekt v.1700 o/min.: 317 kW (430 hk).  
Moment v.1008-1400 o/min.: 2050 Nm.
- D11S460A** Motor, 11 liter, 460 hk, 2200 Nm - EGR, Partikelfilter, SCR, Slipcat - (Fuelface)  
D11K460, 6-cylindret, 11-liter dieselmotor.  
Effekt v.1700 o/min.: 338 kW (460 hk).  
Moment v.1050-1400 o/min.: 2200 Nm.
  
- D11A330**
- D11A370**
- D11A430**
- D11K330** D11K330, 6-cylindret, 11-liter dieselmotor.  
Effekt v.1600-1900 o/min.: 243 kW (330 hk).  
Moment v.950-1400 o/min.: 1600 Nm.
- D11K380** D11K380, 6-cylindret, 11-liter dieselmotor.  
Effekt v.1700-1800 o/min.: 280 kW (380 hk).  
Moment v.950-1400 o/min.: 1800 Nm.
- D11K430** D11K430, 6-cylindret, 11-liter dieselmotor.  
Effekt v.1700-1800 o/min.: 317 kW (430 hk).  
Moment v.1058-1400 o/min.: 2050 Nm.
- D11K460** D11K460, 6-cylindret, 11-liter dieselmotor.  
Effekt v.1700-1800 o/min.: 339 kW (460 hk).  
Moment v.1050-1400 o/min.: 2200 Nm.
  
- DIESEL** Dieselolie i henhold til EN590 - alternativt XTL (HVO eller GTL) i henhold til EN15940 klasse A
- EBR-EPG** Termostatstyret modtryksregulator med motorbremsefunktion. Max. bremseeffekt 200 kW.
- EBR-EPGC** Motorbremse EBR-EPGC kompressionmotorbremse til I-Shift kan opgraderes til Volvo Engine Brake med 5 indstillinger  
11 liter: 160 kW.  
13 liter: 175 kW.
- EBR-VEB** Motorbremse - Volvo Engine Brake (VEB).  
kompressionsmotorbremse (opfylder ADR retarder krav)  
Maks. bremseeffekt:  
11 liter: 290 kW (394 hk) v. 2400 o/min incl. EBR
  
- AT2612** I-Shift - Gearkasse, AT2612, split/rangegearkasse med 12 gear frem og 4 baggear. Fuldautomatisk gearskiftesystem uden koblingspedal. Gearskiftesystemet er elektronisk styret og er integreret med motor- og bremseelektronikken.
- ATO2612** I-Shift, Overdrive gearkasse, ATO2612 split/rangegearkasse med 12 gear frem og 4 baggear. Fuldautomatisk gearskiftesystem uden koblingspedal. Gearskiftesystemet er elektronisk styret og er integreret med motor- og bremseelektronikken.

Standardudstyr

Valgfrit udstyr

Førerhuse og drivlinjer beskrives mere detaljeret i separate datablade.

Kontakt din lokale Volvo forhandler for yderligere informationer om mulige varianter og kombinationer af disse.

Vi forbeholder os ret til ændringer i konstruktion og udstyr uden forudgående varsel. Specifikationerne kan variere fra land til land.

- PT2106** Gearkasse, Powertronic, PT2106, 6 frem/2 bak
- RSH1370F** Bagaksel RSH1370F med navreduktion og differentialespærre.

## PAKKER

- DRIV-EXT** Drive Pakke - Extended
- DRIV-SEL** Komfort førerhuspakke.
  
- 1LIVINFM** Indretning 1 (1 køje)  
Indhold se produktblad
- 2LIVINFM** Indretning 2 (2 køjer)
  
- INFOHIGH** Informationspakke - høj  
12" dynamisk hoveddisplay med 3 instrument views (Standard, Fokus og last)  
9" touch sidedisplay  
Voicekontrol (Alexa - engelsk, tysk, fransk, italiensk og spansk)  
Mulighed for at håndtere op til 8 kameraer (kræver ekstra interface)  
Bluetooth interface - understøtter tilkobling af 2 telefon samtidig  
Internet forbindelse kan oprettes via tethering - Bluetooth, Wi-Fi eller USB  
Lydanlæg 4x25 watt med følgende media funktioner radio, USB og Bluetooth  
Multisprogsudgave med frit valg mellem 33 sprog.
  
- OFFROADD** Anlægspakke - dagførerhus
- OFFROADS** Anlægspakke - langt førerhus (sovekabine)

## CHASSIS LAYOUT

- FST-PAR3** Forfjedre, parabel/stiv
- FAL10.0** Teknisk forakseltryk 10.000 kg.
- FAL8.0** Teknisk forakseltryk 8.000 kg.
- FAL9.0** Teknisk forakseltryk 9.000 kg
  
- FSTAB** Krængningsstabilisator, standard/for.
- RAL13** Teknisk bagakseltryk 13.000 kg.
- RSTAB3** Krængningsstabilisator bag, trin 3, kraftig.
- ASF-DL1** Luftaffjedring, 1 kørehøjde.
- ASF-DL3** Luftaffjedring, 3 kørehøjder.
  
- PSP-FIX** Servostyringspumpe med fast volumen.
- PSP-VAR** Servostyringspumpe med variabel volumen.
  
- EBS-MED** EBS medumpakke. Blokeringsfri bremser, bakkestarthjælp, brake assistant, traction control, styring af spærredifferentiale, overvågning af bremseslitage med advarsel m.m.
  
- AUXPARK** Ekstra parkeringsbremse. 2 ekstra potter.
- RST-AIR** Bagfjedre, luft.
- FRAME300** Rammehøjde (udvendig) 300 mm
- FST8080** Rammetykkelse - 8 mm i krop/8 mm i flange.  
Farve grå (Sea Wolf Blue 1042)
- FIL-EEEE** Innerliner, fra bagenden af motoren til afslutning af bogie.
- FIL-TXEB** Innerliner, fra gearkassetværjbjelke til afslutning på bogie.
  
- BBOX-L** Batterikasse på chassissets venstre side - L=850 mm. (afstand mellem konsoller på chassissramme)
- 2BAT210B** 2 batterier, kapacitet 210 Ah. GEL type.
- 2BAT210C** 2 batterier, kapacitet 210 Ah. AGM.
- BATTAMP** Batteriindikator standard (spænding og strøm).
- BATTIND** Batteriindikator med ekstra information om ladetilstand (bla. GEL batterier)
  
- MSWI-R** Hovedafbryder, fjernbetjent.  
Standard fjernbetjening, Work Remote og My Truck
- R315A56** 315 liters D-formet brændstoftank, alu, højre side, Ø560 mm.  
Min. tankvolumen 255l  
Max. tankvolumen 540l
  
- ADTP-BC** AdBlue-tank, højre side under førerhuset.
- ADTP-L** AdBlue-tank, venstre side.
- ADTP-R** AdBlue-tank, højre side.

# MODELSERIE

Ny FMX D11 4x4, Trækker, Luft bag (1A 01) FMX 44T 1A

- **ADB048** AdBlue tank, 48 liter L=300 mm. Designet til D56 tanke.
- **ADB050** AdBlue tank, 50 liter. Designet til at sidde under førerhus på FM.
- **ADB064** AdBlue tank, 64 liter L=300 mm. Designet til D71 tanke.
- **ADB068** AdBlue tank, 68 liter L=400 mm. Designet til D56 tanke.
- **ADB083** AdBlue tank, 83 liter L=500 mm. Designet til D56 tanke.
- **ADB090** AdBlue tank, 90 liter L= 400 mm. Designet til D71 tanke.
- **ADB112** AdBlue tank, 112 liter L=500 mm. Designet til D71 tanke.
- **FCAP-L** Afåseligt tankdæksel.
- **FUFF-AS** Brændstofpåfyldning uden tyverisikring
- **FUFF-ATS** Brændstofpåfyldning med tyverisikring
- **ESH-REAR** Vandret lyddæmper, udstødning bagud/nedad.
- **ESH-VERT** Vandret lyddæmper, lodret udstødning bag førerhus, højre side.
- **EXST-SSP** Afgangsrør, blankpoleret rusfrit stål
- **EXST-ST** Afgangsrør, stål med Aluminiums overflade
- **WHC-FIX1** Stopklods, 1 stk, standard.  
DIN76051-G53
- **WHC-FIX2** Stopklodser, 2 stk, standard.  
DIN76051-G53
- **WHC-FOL1** Stopklods, 1 stk, sammenklappelig.  
DIN76051-G53
- **WHC-FOL2** Stopklodser, 2 stk, sammenklappelig.  
DIN76051-G53.
- **WHCP-F** Stopklodser, placeret foran på chassiset.
- **WHCP-M** Stopklodser, placeret midt på chassiset.
- **WHCP-T** Stopklodser, transportmonterede.
- **CHAIN-S** Snekæder til 1 aksel (ved 6x6 kæder til 2 aksler).
- **TOWF-HD1** 1 bugseringsanordning, front (kraftig)
- **RFEC-B** Rammeafslutning, bukket (standard - sættevognstrækker)
- **TOWR-ONE** 1 bugseringsanordning, bag.
- **TREL15** Eltilslutning til trailer/PHV via 15-polet elstik. (godkendt til ADR)
- **TREL7** Eltilslutning til trailer/PHV via 7-polet elstik (24N)
- **TREL7-7** Elstik, 2 x 7-polet (24N+24S) ikke ADR
- **TBC-EC** Bosch, luftkoblinger bremses.
- **TRBR-STA** Aktivering af bremses på trailer (kontrol af sammenkobling).
- **TRB-STRE** ESP vogntogsbremse. Elektronisk styret afbremsning af sættevogn/påhængsvogn, således at saksning undgås.
- **RFEND-B** Heldækkende lavtmonterede bagskærme med aftagelig top.
- **RFH-BAS** Bagskærmhøjde optimeret til dækstørrelse, rammehøjde, lovkrav, eventuel drejeskammel etc.
- **RFH-HIG** Bagskærmhøjde hævet mest muligt under hensyntagen til lovgivning.
- **RFH-LOW** Bagskærmhøjde sænket mest muligt under hensyntagen til lovgivning. Risiko for kontakt mellem dæk og bagskærm.
- **TL-LED** Baglygter, LED.  
Baglys, markeringslys, bremselys, blinklys, bakklys, tågelys og refleks.
- **BLIGHT-E** Nødbremselys ved katastrofeopbremsning - Lovkrav ved nyregistrering fra 7. juli 2024

## DÆK OG FÆLGE

- **RT-STEEL** Stålfælge, std.
- **SPWT-D** Reservehjul med samme dækmontering som trækakslen.
- **SPWT-F** Reservehjul med samme dækmontering som forakslen.
- **SWCP-T** Reservehjul transportmonteret.
- **SWCP-TP** Transportmont. reservehjulsholder + dæk
- **JACK-20T** Donkraft, kapacitet 20 tons.
- **TOOLKIT** Værktøjsæt.
- **INFLAHOS** Luftpåfyldningsslange til dæk
- **GAUGE-TP** Dæktryksmåler (håndholdt manometer).

■ Standardudstyr

□ Valgfrit udstyr

Førerhuse og drivliners beskrives mere detaljeret i separate datablade.

Kontakt din lokale Volvo forhandler for yderligere informationer om mulige varianter og kombinationer af disse.

Vi forbeholder os ret til ændringer i konstruktion og udstyr uden forudgående varsel. Specifikationer kan variere fra land til land.

## DRIVLINE, UDRUSTNING

- **TRAP-HD** Gearkasse, heavy duty (anvendes til blokvognskørsel og krævende terrænkørsel)
- **DRM-BE** Drive Mode (3 stk software indstillinger af gearkasse) - økonomi, standard og performance
- **DRM-E** Drive Mode (1 stk software indstilling af gearkasse) - Økonomi
- **PVT-MAP** I-See med GPS oplysninger om topografi via kort.  
5 års abonnement er inkluderet i prisen  
Reducerer brændstofforbruget under brug af cruise control ved at optimere hastigheden op/ned ad bakke.  
Når abonnement for kort udløber går I-SEE over til at bruge klassisk deling af data om topografi via "sky" med færre data til optimering af I-SEE funktionerne.
- **PVT-MTM** I-See (Optimering af brændstofforbrug via GPS oplysninger)  
5 års abonnement er inkluderet i prisen
- **CRUIS-E** Fartpilot - I-Cruise med knapbetjening på rat.
- **AMSO-AUT** I-shift, manuel gearskiftefunktion i automatik-tilstand, med kick-down funktion.
- **AVO-ENH** I-Shift software til bl.a anlægs- og tømmerkørsel som forbedrer startevne og køreegenskaber ved terrænkørsel - bla. "Rokkefunktion".
- **APF-ENH** I-Shift software understøtter - udvidede kraftudtagsfunktioner
- **RET-TPT** Retarder Powertronic
- **TC-HWO** Gearkasseoliekøler - Automatgearkasse (hydraulisk)
- **TC-MAOH2** Gearkasseoliekøler, ekstra kraftig, luft/vand/olie (Blokvgognstransport).  
Kræves i forbindelse med samlet vogntogsvægt på 60 t og derover for biler med overdrive gearkasse, og for vogntogsvægte over 80 t i kombination med gearkasser uden overdrive.
- **TC-MWOH2** Gearkasseoliekøler, kraftig, vand/olie.  
Kræves i forbindelse med samlet vogntogsvægt i intervallet 60-80 t i kombination med gearkasser uden overdrive.
- **1COMP530** 1 cyl. trykluftkompressor, 530 l/min.
- **2COM1100** 2 cyl. trykluftkompressor, 1100 l/min. (760 cc)
- **2COMP870** 2 cylinders trykluftkompressor, 870 l/min
- **2COMP900** 2 cyl. trykluftkompressor, 900 l/min. (636 cc)
- **CLU-AIRC** Luftkompressor med kobling.
- **AIRIN-HI** Højt luftindtag på førerhusets venstre side.
- **AIRIN-LO** Lavt luftindtag på førerhusets venstre side.
- **ACL1ST-S** Luftfilter med ekstra filterelement.
- **24A110BL** Generator, 110 Ampére med LIN kommunikation
- **24A150BL** Generator, 150 Ampére med LIN kommunikation
- **24AL110B** Generator, 110 Ampére.
- **24AL150B** Generator, 150 Ampére
- **CCV-C** Krumtaphusventilation, lukket. Olie dampe fra topdæksel separeres og olien føres tilbage til motoren og renses luft ledes ind i turboens indsugning. Beregnet til omgivelsestemperatur ned til -25°C.
- **CCV-O** Krumtaphusventilation, åben.
- **PRIM-EL** Elektrisk udluftningspumpe - brændstof
- **PRIM-MAN** Manuel udluftningspumpe - brændstof
- **FUEQ-EH** Brændstofslinger, elektrisk opvarmede.
- **AF-E** Varmeelement på brændstoffilter.
- **AF-R** Recirkulation af brændstof
- **FUEFE2LW** Stort Brændstoffilter, dobbelt, motormonteret, med vandudskiller.
- **FUEFE2SW** Standard Brændstoffilter, dobbelt, motormonteret, med vandudskiller.
- **EST-AID** Varmeelement for koldstart.
- **220EBH15** Motorvarmer, 220V/1,5 kW.
- **PTER-100** Motorkraftudtag, DIN-tilslutning DIN100/ISO7646 flange

# MODEL SERIE

## Ny FMX D11 4x4, Trækker, Luft bag (1A 01) FMX 44T 1A

<input type="checkbox"/> <b>PTER-DIN</b>	Motorkraftudtag, DIN-tilslutning (DIN5462)	<input type="checkbox"/> <b>HWSS-FCB</b>	Advarsel mod kollision (FCW) og automatisk nødopbremsning (gælder både stationære objekter og objekter i bevægelse) Lovkrav pr. 1/11-2015 for 2 og 3 akslede biler. Off-Road klassificerede biler og biler med stålaffjedring på bagaksel er undtaget for dette krav.
<input type="checkbox"/> <b>PTER1400</b>	Motorkraftudtag med flange SAE1410.	<input type="checkbox"/> <b>LSS-DW</b>	Sporassistent. Systemet advarer hvis man ufrivilligt er ved at forlade sin kørebane. Det er aktivt ved hastigheder over 60 km/t. Det advarer kun ved vognbaneskit hvor blinklyset ikke er aktiveret. Kan afbrydes.
<input type="checkbox"/> <b>HPE-F101</b>	F1-101 hydraulikpumpe på motorkraftudtag	<input type="checkbox"/> <b>LCS2</b>	Sideassistent - passagerside (VRU)
<input type="checkbox"/> <b>HPE-F41</b>	F1-41 hydraulikpumpe på motorkraftudtag	<input type="checkbox"/> <b>LCS4</b>	Sideassistent - begge sider (VRU) Lovkrav ved nyregistrering fra 7. juli 2024
<input type="checkbox"/> <b>HPE-F51</b>	F1-51 hydraulikpumpe på motorkraftudtag	<input type="checkbox"/> <b>DAS-W</b>	Opmærksomhedsassistent Systemet overvåger chaufførens kørsel og lastvognens position i forhold til vognbanen og vejsiderne. Systemet kan genkende kørestilen hos en søvning eller uopmærksom chauffør og opfordrer den pågældende chauffør til at holde en pause.
<input type="checkbox"/> <b>HPE-F61</b>	F1-61 hydraulikpumpe på motorkraftudtag	<input type="checkbox"/> <b>RSENS-W</b>	Regnsensor med justerbar følsomhed.
<input type="checkbox"/> <b>HPE-F81</b>	F1-81 hydraulikpumpe på motorkraftudtag	<input type="checkbox"/> <b>CU-ECC</b>	Aircondition med elektronisk temperaturkontrol.
<input type="checkbox"/> <b>HPE-T53</b>	F2-53/53 hydraulikpumpe på motorkraftudtag	<input type="checkbox"/> <b>CU-ECC2</b>	Automatisk, elektronisk aircondition m. luftkvalitetssensor og aktivt kulfilter.
<input type="checkbox"/> <b>HPE-T70</b>	F2-70/35 hydraulikpumpe på motorkraftudtag	<input type="checkbox"/> <b>IMMOBIL</b>	Startspærre.
<input type="checkbox"/> <b>HPE-V45</b>	VP1-45 variabel hydraulikpumpe på motorkraftudtag	<input type="checkbox"/> <b>ALARM-E</b>	Tyverialarm for førerhus og evt. opbygning/anhænger.
<input type="checkbox"/> <b>HPE-V75</b>	VP1-75 variabel hydraulikpumpe på motorkraftudtag	<input type="checkbox"/> <b>PHONE-PK</b>	Forberedelse til Telefonmontering. Antenne og kabler formonteret.
<input type="checkbox"/> <b>PTPT-D</b>	PTPT-F, gearkassekraftudtag til direkte montering af hydraulikpumpe (DIN). Maks. 850 Nm. Kan ind/udkobles under kørsel.	<input type="checkbox"/> <b>ISUNS-BS</b>	Solskærm, indvendig, begge sider.
<input type="checkbox"/> <b>PTPT-F</b>	PTPT-F, gearkassekraftudtag med kardanflange (SAE). Maks. 850 Nm. Kan ind/udkobles under kørsel.	<input type="checkbox"/> <b>ISUNS-DS</b>	Solskærm, indvendig, førerside.
<input type="checkbox"/> <b>PTR-D</b>	PTR-D, gearkassekraftudtag for direkte pumpe montering. Maks. 1000 Nm.	<input type="checkbox"/> <b>ISUNF-B</b>	Indvendig solskærm, for - standard uden spejl
<input type="checkbox"/> <b>PTR-DH</b>	PTR-DH, gearkassekraftudtag for direkte pumpe montering. Maks. 600 Nm.	<input type="checkbox"/> <b>ISUNF-MD</b>	Indvendig solskærm med spejl i førerside
<input type="checkbox"/> <b>PTR-DM</b>	PTR-DM, gearkassekraftudtag for direkte pumpe montering. Maks. 600 Nm.	<input type="checkbox"/> <b>ISUNF-RE</b>	Solgardin i forruden, indvendigt. Elektrisk.
<input type="checkbox"/> <b>PTR-F</b>	PTR-F, gearkassekraftudtag med kardanflange. Maks. 1000 Nm.	<input type="checkbox"/> <b>ISUNF-RM</b>	Solgardin i forruden, indvendigt. Manuelt.
<input type="checkbox"/> <b>PTRD-D</b>	PTRD-D, 2 DIN-pumpetilslutning, 1 fremad/1 bagud til direkte pumpe montering.	<input type="checkbox"/> <b>ADFS</b>	2 stk. DIN-pladser (standard radiomontering) over forrude.
<input type="checkbox"/> <b>PTRD-D1</b>	PTRD-D1, gearkassekraftudtag med 2 udtag. Fremad direkte pumpe montering og bagud flange for kardanmontering. (maks. 870 Nm TPTT870 - lav udveksling se VBI)	<input type="checkbox"/> <b>BUPALARM</b>	Bakalarm.
<input type="checkbox"/> <b>PTRD-D2</b>	PTRD-D2, gearkassekraftudtag for 1 hydraulikpumpe til direkte montering og 2 flanger for kardanmontering. (maks. 870 Nm TPTT870 - lav udveksling se VBI)	<input type="checkbox"/> <b>RTOLL-PK</b>	Toll Collect forberedelse. Indeholder GPS/GSM antenne og nødvendige kabler leveret af Toll Collect. Understøtter montering af enhed i DIN-hul.
<input type="checkbox"/> <b>HPG-F101</b>	Direkte monteret F1-101 hydraulikpumpe på gearkassekraftudtag.	<input type="checkbox"/> <b>LOADIND</b>	Elektronisk lastindikator, akseltryk/totalvægt vises i førerinformationsdisplayet. Tolerance på indikator er ca. +/- 250 kg pr. aksel med luftaffjedring og ca. +/- 500 kg pr. aksel med stålaffjedring - afhængig af kalibrering. (Biler med 2 styrende foraksler og stålaffjedre viser ikke akseltryk for de pågældende aksler). Vægt af sættevogn/påhængsvogn vises også såfremt at der er EBS bremses iht. ISO 11992-2. Vægten kan også vises på Volvo's fjernbetjening, som kan tilvælges.
<input type="checkbox"/> <b>HPG-F41</b>	Direkte monteret F1-41 hydraulikpumpe på gearkassekraftudtag.	<input type="checkbox"/> <b>REMC-MF</b>	Work Remote (Multi-fjernbetjening) Tilgængelige funktioner er afhængig af bilens udstyr og lokal tilpasning. - Styling af luftaffjedring - Styling af arbejdslys - Ind/ud-kobling af kraftudtag - Styling af motoromdrejninger - Start/stop af motor - Styling af dørlåse - Lastindikator - Valgfri opsætning for opbygger for styring af opbyggerkontakter (samme som i instrumentpanel). Flere funktioner kræver Bodybuildermodul. Ikke godkendt til ADL.
<input type="checkbox"/> <b>HPG-F51</b>	Direkte monteret F1-51 hydraulikpumpe på gearkassekraftudtag.	<input type="checkbox"/> <b>FIREXT3D</b>	1 stk. Brandslukker, 3 kg. Dansk mærkat.
<input type="checkbox"/> <b>HPG-F61</b>	Direkte monteret F1-61 hydraulikpumpe på gearkassekraftudtag.	<input type="checkbox"/> <b>WARNLAMP</b>	Advarselslampe, transport, batteridrevet.
<input type="checkbox"/> <b>HPG-F81</b>	Direkte monteret F1-81 hydraulikpumpe på gearkassekraftudtag.		
<input type="checkbox"/> <b>STWPOS-L</b>	Venstestyret.		
<input type="checkbox"/> <b>STWM-LE</b>	Rat, læderbeklædt.		
<input type="checkbox"/> <b>STGW-AD2</b>	Justerbar ratstamme og ratvinkel (-5 grader til + 15 grader)		
<input type="checkbox"/> <b>AIRBAG</b>	Airbag i førersiden.		
<input type="checkbox"/> <b>DRC-AMI</b>	Automatisk regenerering af partikelfilter med mulighed for manuel styring via kontakt. Kontakten har 3 indstillinger. Automatisk, manuel og annullering af regenerering.		
<input type="checkbox"/> <b>DRC-AUTO</b>	Automatisk regenerering af partikelfilter		
<input type="checkbox"/> <b>1DAYDIG</b>	Fartskriver, digital (Siemens version 3.0). EU-godkendt frem til registrering d. 15/6-2019. 1-dags udgave.		
<input type="checkbox"/> <b>1DAYDIG4</b>	Fartskriver, digital (Siemens) version 4.1. EU-krav ved førstegangsregistrering fra 21/8-2023		
<input type="checkbox"/> <b>ARSL</b>	Ekstra fartbegrænser (kontakt i instrumentpanel).		
<input type="checkbox"/> <b>ESP-BAS1</b>	Elektronisk Stabilitets Program (ESP). Kan afbremse hvert hjul for sig, således at risikoen for vælteulykker reduceres.		
<input type="checkbox"/> <b>ESPC-RO</b>	Styring af ESP funktion (standard/reduceret/frakoblet)		
<input type="checkbox"/> <b>HWSS-AC</b>	ACC med adaptiv fartpilot og advarsel mod kollision (FCW) (gælder både stationære objekter og objekter i bevægelse)		
<input type="checkbox"/> <b>HWSS-ACB</b>	ACC med adaptiv fartpilot, advarsel mod kollision (FCW) og automatisk nødopbremsning (gælder både stationære objekter og objekter i bevægelse)		

■ Standardudstyr

□ Valgfrit udstyr

Førerhuse og drivlinjer beskrives mere detaljeret i separate datablade.

Kontakt din lokale Volvo forhandler for yderligere informationer om mulige varianter og kombinationer af disse.

Vi forbeholder os ret til ændringer i konstruktion og udstyr uden forudgående varsel. Specifikationer kan variere fra land til land.

# MODEL SERIE

## Ny FMX D11 4x4, Trækker, Luft bag (1A 01) FMX 44T 1A

- LAMP-IN** Inspektionslampe
- BULBKIT** Sæt med ekstra pærer og sikringer.
- WRITEPAD** Skriveplade til montering på rattet.
- DST-CF1** Førerstol, Komfort. Luftaffjedret, sele i B-stolpe.
- DST-CF5** Førerstol, Komfort. Luftaffjedret, elopvarmet, sikkerhedssele i stolen.
- DST-CF6** Førerstol, Komfort. Luftaffjedret, elopvarmet, ventileret, sikkerhedssele i stolen.
- SBD-RED** Sikkerhedssele, fører- og passagerstol, røde
- SBPRE-DS** Seleforstrammer, førerstol
- PST-BAS1** Passagersæde, standard, uden affjedring
- PST-CF5** Passagerstol, Komfort 5. Luftaffjedret, elopvarmet, sikkerhedssele i sædet.
- SBPRE-PS** Seleforstrammer, passager
- ARMRE-BB** To armlæn på både fører- og passagerstol.
- ARMRE-DB** To armlæn på førerstolen.
- ARMRE-PB** To armlæn på passagerstolen.
- ARU-BAS** Armlæn, vinylbetrukne.
- ARU-LEA** Armlæn, læderbetrukne.
- FMAT-RUB** Gummimåtter.
- FMAT-TX2** Tekstil og gummi måtter
- LBK70** Køje, nedre, 700 mm, fast
- MATL-FI** Madras, 160 mm tyk springmadras, over 100 kg kropsvægt.
- MATL-SF** Madras, 160 mm tyk springmadras, op til 85-100 kg kropsvægt.
- OLMAT-BA** Rullemadras, basis.
- OLMAT-PR** Rullemadras, premium.
- TBK60F** Køje, øvre, 600x1900 mm, opklappelig op til 52 grader afhængig af førerhus og valg af opbevaringsplads på førerhusets bagvæg
- TBK70F** Køje, øvre, 700x1900 mm, opklappelig op til 52 grader afhængig af førerhus og valg af opbevaringsplads på førerhusets bagvæg
- PH-CAB2** Dieseldrevet kabinevarmer. Opvarmning af førerhuset via luft. Styres via timer (ikke ADR biler).
- PH-ENGCA** Dieseldrevet motor- og kabinevarmer. Opvarmning af førerhuset via bilens varmesystem - vandbaseret. Styres via timer (ikke ADR biler).
- PH-SS** Kabinevarmer, korte stop
- SLCP-BAS** Kontrolpanel ved køjen, basis (interiør lys, parkeringsvarmer, tagluge)
- ETSB-F** Opbevaring på motortunnel - forrest ovenpå
- ETSB-FR** Opbevaring på motortunnel - forrest og bagest
- ETSB-FRS** Opbevaring på motortunnel - forrest, bagest og i højre side
- ETSB-FS** Opbevaring på motortunnel - forrest og i højre side
- ETSB-R** Opbevaring på motortunnel - bagest
- ETSB-RS** Opbevaring på motortunnel - bagest og i højre side
- ETSB-S** Opbevaring på motortunnel - højre side
- RUS-BAS** Standard opbevaringsrum på førerhusets bagvæg med jalousilåger, 154 liter (300 mm højt). På FM/FMX-dagførerhus dog 60 liter (300 mm højt).
- RUS-HIG** Stort opbevaringsrum på førerhusets bagvæg med jalousilåger, 245 liter (440 mm højt).
- REF-ICPK** Forberedelse til køleskab
- MICRO-PK** Forberedelse til mikrobølgeovn i højre side over frontrude
- BOTH-D** Flaskeholder - centralt i instrumentpanel. Op til 1,5 liter flaske.
- COFMA-PK** Forberedelse til kaffemaskine
- INLI-BAS** Interiørbelysning hvidt med blød overgang ved tænd og sluk. Ingen lysdæmper.
- INLI-NL** Interiørbelysning hvidt med blød overgang ved tænd og sluk, samt rødt natlys.
- INLI-NLD** Interiørbelysning hvidt med blød overgang ved tænd og sluk, samt rødt natlys og lysdæmper.
- ARL-FLEX** Læselampe med svanehals.
- RH-EE** Uden taglugefunktion - fast tagluge i tonet glas (nødudgang)
- RH-ER** Tagluge forstærket i stål - nødudgang
- RH-ETR** Tagluge - elektrisk/tonet glas/åbnes bag
- RH-MTR** Tagluge - manuel/tonet glas/åbnes bag
- GLAS-TIN** Tonede ruder.
- SWIND-BS** Siderude, ekstra, begge sider.
- SWIND-PS** Sidevindue bag, passagerside
- AWIND-RF** Fast bagrude
- VANMIR** Spejl indvendig i centrale opbevaringsrum.
- AS-FUS** Ekstra hylde i opbevaringsrum over forrude. Der leveres kun 1 hylde når der er monteret mikrobølgeovn i det ene opbevaringsrum.
- INFOT-PK** Fladskærmsforberedelse, over venstre dør (op til 19"). Tagantenne, antennesstik, 3,5 mm jack stik til stereo over bilens anlæg og 12 volt udtag.

### FØRERHUS, UDV.

- EXTL-BAS** Udvendig styling, standard.
- DGLAS-H** Hærdet dørglas.
- DGLAS-L** Lamineret dørglas.
- BUMP-HD** Kraftig front kofanger  
FMX - leveres med integreret træktravers  
FH/FH16 - leveres med sort kølergrill og umalet kofanger.
- AUXFS** Ekstra indstigningstrin i siden
- GUARD-EH** Kraftig afskærmning af bundkar.
- SIDEH-B** Håndtag på
- SIDSTP-R** Stige og trin i førerside
- BUGNET** Insektnet foran køler.
- CTILT-P-E** Førerhustip, elektrisk betjent. Tipvinkel 70°.
- CTILT-P-M** Førerhustip, manuelt betjent. Tipvinkel 70°.
- FCABS-A** Førerhusaffjedring, luft for.
- FCABS-M** Førerhusaffjedring, mekanisk for.
- RCABS-A** Førerhusaffjedring, luft bag.
- RCABS-M** Førerhusaffjedring, mekanisk bag.
- MIRCFCPX** Sidespejle, el-varme, el-manøvrerede og blindvinkelkamera i passagerside
- MIRCMCP** Sidekamera (erstatte standard og vidvinkel sidespejle) og blindvinkelkamera i passagerside
- MIRCMS** Sidekamera (erstatte standard og vidvinkel sidespejle)
- MIRCOMFX** Sidespejle, el-varme, el-manøvrerede
- AMIR-F20** Frontspejl monteret under solskærm, radius 200 mm.
- SUNV-H** Udvendig solskærm.
- AD-ROOF** Tagspoiler, lakeret i førerhusfarve.
- AD-SIDEL** Sidespoilere bag førerhus, lang. Lakeret i førerhusfarve.
- AD-SIDES** Sidespoilere bag førerhus, kort. Lakeret i førerhusfarve.
- HL-LED** LED Forlygter  
Ledetal 25
- HL-CLEAN** Forlygtevasker, højtryksspuling.
- HLP-ST** Afskærmning af forlygter, stål (FM og FH) og stål/plastik (FMX) EU godkendt.
- HLP-ST2** Afskærmning af forlygter, med finmasket net  
Ikke godkendt i Danmark.
- ASL-RF2** Integrerede fjernlygter i globetrotterskilt - højt placeret. LED efter produktionsuge 21 2024
- IDLAMP-A** 3 stk top lamper - orange.  
Centralt monteret.
- IDLAMP-W** 3 stk top lamper - hvide.

■ Standardudstyr

□ Valgfrit udstyr

Førerhuse og drivlinjer beskrives mere detaljeret i separate datablade.

Kontakt din lokale Volvo forhandler for yderligere informationer om mulige varianter og kombinationer af disse.

Vi forbeholder os ret til ændringer i konstruktion og udstyr uden forudgående varsel. Specifikationerne kan variere fra land til land.



# MODEL SERIE

Ny FMX D11 4x4, Trækker, Luft bag (1A 01) FMX 44T 1A

<ul style="list-style-type: none"> <li><input type="checkbox"/> <b>IDLMP5W</b> Centralt monteret. Kontakt til tre markeringslygter i førerhustagets midte, ej godkendt til brug i Danmark.</li> <li><input type="checkbox"/> <b>BEACOA2F</b> 2 stk LED afmærkningslygter (roterende lysfunktion) placeret forrest på taget Monteret på konsol såfremt denne er ordret, alternativt på taget</li> <li><input type="checkbox"/> <b>BEACOA2R</b> 2 stk LED afmærkningslygter (roterende lysfunktion) placeret bagest på taget Monteret på konsol såfremt denne er ordret, alternativt på taget</li> <li><input type="checkbox"/> <b>BEACON-P</b> Kabelforbereelse for rotorblink på førerhustag.</li> <li><input type="checkbox"/> <b>BEACONA4</b> 4 stk. tagmonterede LED afmærkningslygter (roterende lysfunktion)</li> <li><input type="checkbox"/> <b>CABPT-R1</b> Kabelgennemføring i førerhustag, højre side.</li> <li><input type="checkbox"/> <b>CABPT-R2</b> Kabelgennemføringer i førerhustag, begge sider.</li> <li><input type="checkbox"/> <b>SPOTP-F</b> Forberedt for fjernlygter foran.</li> <li><input type="checkbox"/> <b>SPOTP-R</b> Forberedt for projektører på taget.</li> <li><input type="checkbox"/> <b>SPOTP-RF</b> Forberedt for fjernlygter foran og på taget.</li> <li><input type="checkbox"/> <b>ROS-IL</b> Belysning i "Globetrotter"-skilt</li> <li><input type="checkbox"/> <b>ROS-IL2</b> Forberedelse for lys i globetrotterskilt - (knap til kontakt er bipakket)</li> <li><input type="checkbox"/> <b>ROS-ILP</b> Forberedt for lys i tagskilt.</li> <li><input type="checkbox"/> <b>CSGN-FMX</b> Globetrotterskilt FMX, monteret.</li> <li><input type="checkbox"/> <b>HORN-F1S</b> Trykluffthorn bag kølergitter (Jericho).</li> <li><input type="checkbox"/> <b>HORN-R2S</b> Kompressorhorn, to stk. monteret på tag.</li> <li><input type="checkbox"/> <b>ANT-CBR</b> Antenne for walkie monteret på tag (højre side).</li> <li><input type="checkbox"/> <b>ACCB-R-AP</b> Tagbøjle, for- og bagkant samt midt.</li> <li><input type="checkbox"/> <b>ACCB-R-F</b> Tagbøjle, forkant.</li> <li><input type="checkbox"/> <b>ACCB-R-FM</b> Tagbøjle, forkant og midt.</li> <li><input type="checkbox"/> <b>ACCB-R-FR</b> Tagbøjle, for- og bagkant.</li> <li><input type="checkbox"/> <b>ACCB-R-M</b> Tagbøjle, midt.</li> <li><input type="checkbox"/> <b>ACCB-R-R</b> Tagbøjle, bagkant.</li> <li><input type="checkbox"/> <b>ACCB-R-RM</b> Tagbøjle, bagkant og midt.</li> <li><input type="checkbox"/> <b>RFCAR-BC</b> Holder til bagskærme, på førerhusbagvæg.</li> <li><input type="checkbox"/> <b>LADDER</b> Stige, monteret bag på førerhus i højre side.</li> <li><input type="checkbox"/> <b>REFS-TW</b> Reflekser til førerhus hvide, bipakket</li> <li><input type="checkbox"/> <b>REFS-TY</b> Reflekser til førerhus - bipakket, gule</li> </ul>	<ul style="list-style-type: none"> <li><input type="checkbox"/> <b>WLC-H2W</b> Arbejdslygter, 2 stk hvide LED, højt monteret bag førerhuset (ved tag)</li> <li><input type="checkbox"/> <b>WLC-PKH</b> Forberedelse (kabel og kontakt) til højt monterede arbejdslygter bag førerhuset.</li> <li><input type="checkbox"/> <b>WLC-PKL</b> Forberedelse (kabel og kontakt) til lavt monterede arbejdslygter bag førerhuset.</li> <li><input type="checkbox"/> <b>WLC-PKLH</b> Forberedelse (kabel og kontakt) til lavt og højt monterede arbejdslygter bag førerhuset.</li> <li><input checked="" type="checkbox"/> <b>ECBB-BAS</b> Opbyggerel-central, uden opbyggermodul.</li> <li><input type="checkbox"/> <b>ECBB-HIG</b> Opbyggerel-central, med opbyggermodul (HIG) i førerhus. Antal udgange - 14 HIG (+24 ved aktiv) og 4 Low (stel ved aktiv)</li> <li><input type="checkbox"/> <b>ECBB-MED</b> Opbyggerel-central, med opbyggermodul (MED) i førerhus. Antal udgange - 7 HIG (+24 ved aktiv) og 4 Low (stel ved aktiv)</li> <li><input type="checkbox"/> <b>BBCHAS1</b> Opbygger el-interface, 1 x 7-polet.</li> <li><input type="checkbox"/> <b>BBCHAS3</b> Opbygger el-interface, 3 x 7-polet.</li> <li><input type="checkbox"/> <b>BEPR-T2</b> Elektrisk forberedelse til tip (med workremote)</li> <li><input type="checkbox"/> <b>TD-LED</b> Trailergenkendelse, til diodebaglygter. Forudsætter et minimumsstrømforbrug på 500 mA og alle baglygter skal være diodelygter.</li> <li><input type="checkbox"/> <b>AUXL-SPK</b> Forberedelse til sneplovbelysning. Ledningsnet til ekstra forlygter og blinklygter.</li> <li><input type="checkbox"/> <b>TAILPRE2</b> Forberedelse til bagmonteret lift. (Betjening via workremote) Forberedelse til lift. Indeholder kontakt på instrumentbordet til lift, 3-leder kabel fra kontakten til chassisets bagende og et nyt ikon i instrumentbordet. Desuden strømkabel med 200A sikring frem til tilslutningspol på chassisrammen.</li> <li><input type="checkbox"/> <b>TAILPREP</b> Forberedelse til lift. Indeholder kontakt på instrumentbordet til lift, 3-leder kabel fra kontakten til chassisets bagende og et nyt ikon i instrumentbordet. Desuden strømkabel med 200A sikring frem til tilslutningspol på chassisrammen.</li> <li><input type="checkbox"/> <b>AESW2</b> Ekstra kontakter, 2 stk.</li> <li><input type="checkbox"/> <b>AESW2PK</b> Ekstra kontakter, plads til 4 stk.</li> <li><input type="checkbox"/> <b>AUXSW-4</b> Forberedelse til 4 ekstra kontakter.</li> </ul>
<h2>OPBYGNING</h2>	
<ul style="list-style-type: none"> <li><input type="checkbox"/> <b>5WM-ISOM</b> L-profil, ISO, Medium(50 mm over chassisramme).</li> <li><input type="checkbox"/> <b>5WH150</b> Drejeskammelhøjde 150 mm.</li> <li><input checked="" type="checkbox"/> <b>5WH185</b> Drejeskammelhøjde 185 mm.</li> <li><input type="checkbox"/> <b>5WT-FO14</b> Drejeskammel, Fontaine. 150SP2 (presset stålplade).</li> <li><input type="checkbox"/> <b>5WT-JO10</b> Drejeskammel, JOST JSK36 (presset stålplade).</li> <li><input type="checkbox"/> <b>5WT-JO8</b> Drejeskammel, JOST JSK37 (støbejern)</li> <li><input type="checkbox"/> <b>5WT-SH</b> Drejeskammel, SAF-Holland +GF+ SK-S 36.20 V (støbejern).</li> <li><input type="checkbox"/> <b>5WLM-B</b> Standard vedligeholdelse af drejeskammel. Uden plastmateriale på skammelpå/automatisk smøring</li> <li><input type="checkbox"/> <b>5WL-S1</b> Smøring af drejeskammel, låsesystem og topplade</li> <li><input type="checkbox"/> <b>5WL-S2</b> Smøring af drejeskammel, låsesystem.</li> <li><input type="checkbox"/> <b>TCIND</b> Kontrolsystem på tilkobling af sættevogn (højde, kongebolt og lås)</li> <li><input checked="" type="checkbox"/> <b>RDECK</b> Gangbro bag førerhus. 510 mm bred.</li> <li><input type="checkbox"/> <b>RDECK-M</b> Tredelt gangbro, to over rammen og en over batterikassen/tanken.</li> <li><input type="checkbox"/> <b>SRWL-PK</b> Forberedelse bak/arbejdslygter. Ledningsnet og 3 stillingsafbrydere (tænd/sluk/bakgear)</li> <li><input type="checkbox"/> <b>SWL-2RW</b> 2 stk. hvide LED arbejdslygter, bag (monteret i chassisrammehøjde)</li> <li><input type="checkbox"/> <b>SWL-PK</b> Forberedelse til sidevendt arbejdsbelysning. Ledningsnet og 2 stillingskontakt (on/off).</li> <li><input checked="" type="checkbox"/> <b>WL-TA1W</b> Arbejdslampe til drejeskammelbelysning på galge.</li> </ul>	<h2>SERVICES</h2> <ul style="list-style-type: none"> <li><input checked="" type="checkbox"/> <b>TGW-4GWL</b> Kommunikationsenhed (TGW-4GWL)</li> <li><input type="checkbox"/> <b>FMS-PK</b> Fleet Management System gateway</li> <li><input type="checkbox"/> <b>DRUT1</b> My Truck App - 1 års abonnement forudbetalt</li> <li><input type="checkbox"/> <b>DRUT2</b> My Truck abonnement - 2 år App til mobiltelefon downloades til IOS/Android og man kan herefter se status/styre funktioner indenfor 3 hovedområder. 1: Instrumentpanel - Brændstof, Adblue, kølevæske, sprinklervæske, motorolie, batteri og lys. 2: Klima anlæg - styre udstyr som parkeringsvarmer/parkeringskøler. 3: Alarm og låse - Låsestatus kan ses og man får besked såfremt at alarmer aktiveres. Kan ikke kombineres med ADR.</li> <li><input type="checkbox"/> <b>DRUT3</b> My Truck App - 3 års abonnement forudbetalt</li> <li><input type="checkbox"/> <b>DRUT4</b> My Truck App - 4 års abonnement forudbetalt</li> <li><input type="checkbox"/> <b>DRUT5</b> My Truck App - 5 års abonnement forudbetalt</li> </ul>

■ Standardudstyr

□ Valgfrit udstyr

Førerhuse og drivlinjer beskrives mere detaljeret i separate datablade.

Kontakt din lokale Volvo forhandler for yderligere informationer om mulige varianter og kombinationer af disse.

Vi forbeholder os ret til ændringer i konstruktion og udstyr uden forudgående varsel. Specifikationer kan variere fra land til land.

# MODELSERIE

Ny FMX D11 4x4, Trækker, Luft bag (1A 01) FMX 44T 1A

---

Volvo Trucks. Driving Progress