

MODELLUTBUD

FMX D11 4x4 jämnlast bladfräjdning FMX 44R 1L

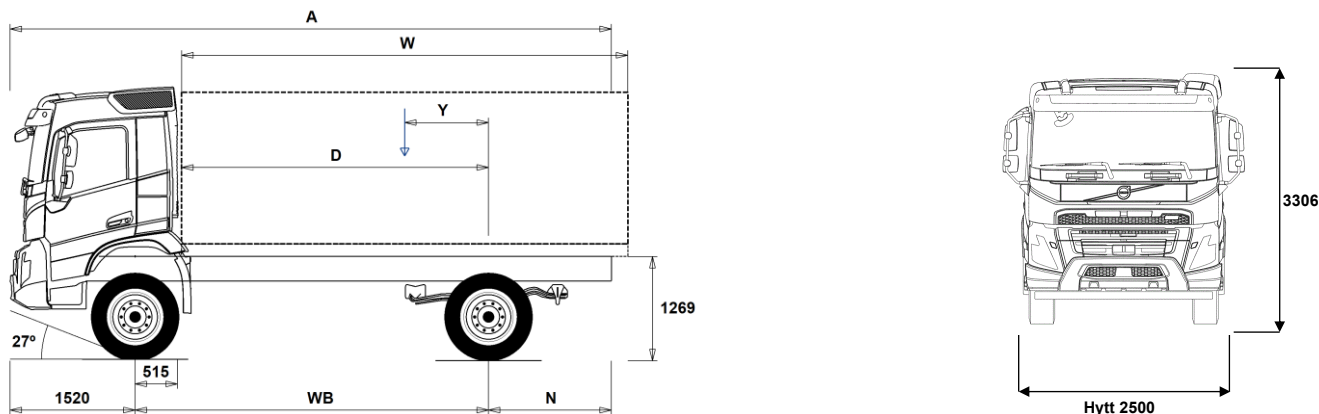

Chassidimensioner [mm]

WB Hjulbas	3700	4000	4300	4600	4900
A Totallängd	7265	7715	8165	8665	9115
D Centrum bakaxel till framkant påbyggnad	3135	3435	3735	4035	4335
N Bakre överhäng (Min.)	1395	1395	1395	1395	1395
N Bakre överhäng (Max.)	2045	2195	2345	2545	2695
Y Lastens tyngdpunkt (Min.)	543	584	623	665	705
Y Lastens tyngdpunkt (Max.)	1055	1141	1224	1310	1394
W Påbyggnadslängd (Min.)	4178	4608	5041	5469	5900
W Påbyggnadslängd (Max.)	5204	5721	6243	6760	7275

Chassivikter [kg]

Framaxel	4940	4950	4970	4975	4985
Bakaxel	2235	2270	2300	2330	2350
Tjänstevikt	7175	7220	7270	7305	7335
Last (inkl. påbyggnad, förare, bränsle, etc.)	10825	10780	10730	10695	10665

Vändcirkel [mm]

Vändcirkel mellan trottoarkanter	14200	15200	16100	17100	18100
Vändcirkel mellan väggar	15600	16600	17500	18500	19500

Tillåtna vikter [kg]

	Tillåtet	Teknisk
Bruttovikt	18000	21000
Bruttovikt, kombination	0	40000
Framaxel	8000	8000
Bakaxel	11500	13000

Viktiga noteringar

Chassidimensioner

Hytthöjd: +328 mm för CAB-HSLP, -262 mm för CAB-LDAY, -262 mm för CAB-LSLP, +16 mm för CAB-SLP.

Centrum framaxel till bakkant hytt: +431 mm för CAB-HSLP och CAB-SLP, -69 mm för CAB-LDAY, +425 mm för CAB-LSLP.

D-mått inkluderar ett främre spelrum på 50 mm och för jämnlastbilar också en hjälpram på 100 mm.

Höjden kan variera ± 20 mm för blad och ± 10 mm för luftfräjdning.

Alla mått gäller för olastat chassi och eventuella löpaxlar nere.

Bakre överhäng använt för fordonsviktberäkning är det maximala överhänget (N Max.) för given hjulbas.

Vikter och dimensioner är baserade på följande däck:

Däck på framaxeln: 315/80R22.5

Däck på drivaxeln: 315/80R22.5

Chassivikter inkluderar olja, vatten, AdBlue, 0 liter bränsle och utan förare. Tjänstevikt kan variera $\pm 3\%$.

Vändcirkelarna är teoretiskt beräknade.

Lagliga vikter kan variera från land till land.

För mer detaljerad information, inklusive vikt för tillvalsutrustning, be din Volvoåterförsäljare att lägga in din specifikation i Volvos viktinformationsprogram (WIS).

Använd inte denna ritning i samband med påbyggnad. Använd Volvos påbyggnadsinstruktioner och chassiritning FMX44R1L.

MODELLUTBUD

FMX D11 4x4 jämnlast bladfräring FMX 44R 1L

Användningsområde

- **RC-ROUGH** OP-klass 2. Körning på vägar med blandat underlag
- **RC-VROUG** OP-klass 1. Körning på dåligt vägunderlag
- **UNIFORM** Standard chassi

Huvudkomponenter

- **CDCOPREP** Hyttutskärning frö daghytt, fritext CA behövs!
- **FMX-CREW** Manskaphytt med upp till 9 platser
- **FMX-DAY6** Daghytt FMX
- **FMX-HSL6** Hög sovhytt FMX
- **FMX-LDA6** Låg daghytt FMX
- **FMX-LSL6** Låg sovhytt FMX
- **FMX-SLP6** Sovhytt FMX
- **EU5EEV** EEV motor Euro 5
- **EU6SCR** Euro 6 emissionsnivå med SCR partikelfilter och EGR
- **D11S330A**
- **D11S380A**
- **D11S430A**
- **D11S460A**
- **D11K330** D11K330, 11 liters dieselmotor, 330 Hk med 1600 Nm
- **D11K380** D11K380, 11 liters dieselmotor, 380 Hk med 1800 Nm
- **D11K430** D11K430, 11 liters dieselmotor, 430 Hk med 2050 Nm
- **DIESEL** Diesel
- **EBR-EPG** Avgasttrycksregulator
- **EBR-EPGC** EBR-EPGC Kompressionbroms
- **EBR-VEB** VEB, Motor-/kompressionsbroms med avgasttrycksregulator
- **AT2612** Växellåda I-SHIFT AT2612 12-växlad, 2600 Nm
- **ATO2612** Växellåda I-SHIFT ATO2612 12-växlad, 2600 Nm (Överväxlad)
- **PT2106** Powertronic PT2106 6-växlad automatlåda max moment 2100 Nm
- **RSH1365** Bakaxel RSH1365, Navreduktion Navreduktion 13 axeltryck med 65 tons tågvikt

Paketval

- **DRIV-EXT** Förarpaket uttökat
- **DRIV-SEL** Förarpaket
- **1LIVINFM** Vil- och sovpaket FM, enkel
- **2LIVINFM** Vil- och sovpaket FM, dubbel
- **INFOHIGH** Infotainment paket

Chassi Layout

- **FST-PAR3** Framfjädrar 3-bladig parabel, styv
- **FAL10.0** Framaxeltryck 100 ton OBS Endast till kran o plogbilar med extremt framaxeltryck
- **FAL8.0** Framaxeltryck 80 ton
- **FAL9.0** Framaxeltryck 9.0 ton
- **FSM-LUB** Smorda framfjäderfästen
- **FSTAB** Krängningshämmare främre
- **RAL13** Bakaxeltryck 13 ton
- **RSTAB1** Krängningshämmare bakre
- **PSP-FIX** Servostyrning fast flöde
- **PSP-VAR** Servostyrning variabelt flöde
- **EBS-MED** EBS medium paket med "brake blending" (om tillstatsbroms finns), strömställare för hjälp vid start i backe, varning för hög bromstemperatur samt dålig bromsprestanda Automatisk diffspär
- **AUXPARK** Extra parkeringsbroms 2 st extra bromsklockor
- **RST-MUL** Bakfjädrar konventionella
- **RST-PAR5** Bakfjädrar.Progresiv parabel
- **FST8080** Ramprofil godstjocklek 8 mm
- **FIL-EEEE** Innerline från motorns bakkant till boggslut
- **FIL-EEEE** Innerline från motor till ramslut
- **FIL-TXEB** Innerline från växellåds tvärbalk till bak boogie

- **FIL-TXEF** Innerline från växellåds tvärbalk till ramslut
- **BBOX-L** Batterilåda på vänster ramsida
- **2BAT210B** Gelbatterier 2x210 Ah
- **2BAT210C** AGM batterier 2x210 Ah
- **BATTAMP** Volt och amperemätare
- **BATTIND** Batteriindikator för laddnivå
- **MSWI-C** Huvudströmbrytare på chassiet
- **MSWI-R** Huvudströmbrytare fjärmanövrerat
- **R315A56** Bränsletank, aluminium, 315 Liter, höger Minvolym 255l Maxvolym 630l
- **ADTP-L** AdBlue tank vänster sida
- **ADTP-R** AdBlue tank höger sida
- **ADB048** 48 liters AdBlue tank
- **ADB064** 64 liters AdBlue tank
- **ADB068** 68 liters AdBlue tank
- **ADB083** AD-BLUE tank 83 L
- **ADB090** 90 liters AdBlue tank
- **ADB112** AD-BLUE tank 112 L
- **FCAP-L** Bränsletanklock, läsbar
- **FUFF-AS** Bränslepåfyllningsystem med anti spillsystem
- **FUFF-ATS** Bränslepåfyllningsystem med antispill och antistöldssystem
- **ESH-REAR** Ljuddämpare horisontellt monterad med bakåtriktat utblås
- **ESH-VERT** Ljuddämpare horisontellt monterad med uppåtriktat avgasrör
- **EXST-SSP** Värmeskydd ljuddämpare i högljansigt rostfritt
- **EXST-ST** Värmeskydd ljuddämpare i stål
- **WHC-FIX1** Stoppklossar, 1 st.
- **WHC-FIX2** Stoppklossar, 2 st.
- **WHC-FOL1** En stoppkloss, vikbar
- **WHC-FOL2** Stoppklossar, 2 st. vikbara
- **WHCP-F** Stoppklossar monterad bakom hytt
- **WHCP-M** Stoppklossar mitt på chassiramen
- **WHCP-R** Stoppklossar monterad i bakkant på chassiramen
- **WHCP-T** Stoppklossar transportmonterade
- **TB-L80** Verktyglåda i svart plast vänster sida, läsbar, 800 mm bred, maxlast 130 kg
- **TB-R80** Verktyglåda i svart plast monterad höger sida, läsbar, 800 mm bred Maxlast 130 kg
- **CHAIN-S** Snökedjor
- **HOOK-SC** Krok för snökedjor
- **TOWF-HD1** 1 dragsprint i front
- **TOWMBRH** Dragbalk, centralmonterad Prestanda efter W409 Max:D=190 kN Dc=141 kN V=63 kN
- **TOWMBRL1** Dragbalk, låg monterad Prestanda efter W409 Max:D=190 kN Dc=141 kN V=63 kN
- **TOWMBRM** Dragbalk, halvt undermonterad Prestanda Max:D=190 kN Dc=141 kN V=63 kN
- **RFEC-S** Rakt ramavslut
- **RFEC-U** Ramavslut för tippvagnar utan
- **C-RI4040** Dragkrok Ringfeder typ 4040 G-150
- **C-RI4045** Dragkrok Ringfeder typ 4045 G-150
- **C-RI5050** Dragkrok Ringfeder, typ 5050 G-150
- **C-RO400G** Dragkrok Rockinger typ 400 G-150
- **C-VBG520** Dragkrok VBG, typ VBG5200D
- **C-VBG795** Dragkrok VBG795V (för luftservostyrning, begär fritext CA)
- **TOWR-ONE** Bogserbygel, bakre
- **TREL-PK** Förberedd för el till släp
- **TREL14** 14 polig VBG elektrisk släpvagnskoppling
- **TREL15** 15 polig kabel för elektrisk släpvagnskoppling
- **TREL7** 1 st. 7-polig elektrisk släpvagnskoppling (24N)
- **TREL7-7** 2 st. 7-poliga elektriska släpvagnskopplingar
- **TBC-DUO** Duomatic anslutning för släpvagnsbroms

- Standardutrustning
- Tillvalsutrustning

För mer detaljerad information om hytt- och drivlinekomponenter, se separata datablad.

För all möjlig tillvalsutrustning och utrustningskombinatorik, kontakta din Volvoåterförsäljare som kan skapa en specifikation som tillgodoser dina krav med hjälp av Volvos säljstödprogram (VSS).

Fabriken förbehåller sig rätten att modifiera konstruktionen och ändra utrustning utan förvarning. Specifikationen kan variera från land till land.

MODELLUTBUD

FMX D11 4x4 jämnlast bladfräring FMX 44R 1L

<input type="checkbox"/> TBC-EC	Bosch anslutning för släpvnagsbroms	<input checked="" type="checkbox"/> 24A110BL	Generator 24v 110 Ampere
<input type="checkbox"/> TRBR-HCF	Fullt handreglage för släpvnagsbroms (Ej ADR)	<input type="checkbox"/> 24A150BL	Generator 24v 150 Ampere
<input type="checkbox"/> TRBR-STA	Släpvnagsbroms	<input type="checkbox"/> 24AL110B	Generator med 110 A kapacitet 24 V
<input type="checkbox"/> TRB-STRE	Släpvnagsbroms "Stretch" utökad bromsförmåga förhindrar "fällknivs" effekt	<input type="checkbox"/> 24AL150B	Generator med 150 A kapacitet
<input type="checkbox"/> RFEND-T	Transportmonterad bakskärm	<input type="checkbox"/> PRIM-EL	Elektrisk pump för avluftning av bränslesystemet
<input type="checkbox"/> RFH-BAS	Std. höjd på bakskärmstopp	<input checked="" type="checkbox"/> PRIM-MAN	Manuell pump för avluftning av bränslesystemet
<input type="checkbox"/> RFH-HIG	Högsta möjliga bakskärmstopp	<input type="checkbox"/> FUEQ-EH	Elektriskt uppvärmda bränsleledningar
<input type="checkbox"/> RFH-LOW	Lägsta möjliga bakskärmstopp	<input type="checkbox"/> AF-E	Bränslefilter med bränslevärmare
<input checked="" type="checkbox"/> TL-LED	Bakljus, LED	<input type="checkbox"/> AF-R	Bränslefilter med bränslevärmare
<input checked="" type="checkbox"/> BLIGHT-E	Bromsljus blinkande utförande	<input checked="" type="checkbox"/> FUEFE2LW	Stort dubbelt bränslefilter med vattenseparering
Fälgar och däck		<input type="checkbox"/> FUEFE2SW	Litet dubbelt bränslefilter med vattenseparering
<input checked="" type="checkbox"/> RT-STEEL	Stålfälgar	<input checked="" type="checkbox"/> EST-AID	EL-startelement motor
<input type="checkbox"/> SPWT-D	Komplett reservhjul lika drivaxel	<input checked="" type="checkbox"/> 220EBH15	Elektrisk motordoppvärmare 220 volt, 1,5 kW
<input type="checkbox"/> SPWT-F	Komplett reservhjul lika framaxel	<input type="checkbox"/> PTER-100	PTER-100, Kraftuttag, motormonterad med fläns DIN 100/ISO7646
<input type="checkbox"/> SWCP-R	Reservhjulshållare bakre vänster ramsida bakom bak-/löpaxel	<input type="checkbox"/> PTER-D1N	DIN koppling på motorkraftuttag DIN5462 för direktmonterad pump
<input type="checkbox"/> SWCP-T	Reservhjulshållare, transportmontering	<input type="checkbox"/> PTER1400	Kraftuttag motormonterat med fläns SAE1410
<input type="checkbox"/> SWCP-TP	Reservhjulshållare + däck, transportmontering	<input type="checkbox"/> HPE-F101	F1-101 motormonterad Hydraulpump
<input type="checkbox"/> JACK-20T	20 tons domkraft	<input type="checkbox"/> HPE-F41	Motormonterat kraftuttag med hydraulpump Parker F1-41
<input checked="" type="checkbox"/> TOOLKIT	Verktygssats	<input type="checkbox"/> HPE-F51	F1-51 motormonterad hydraulpump
<input type="checkbox"/> INFLAHO5	Luftpåfyllningsslang för däck 10 - 20 m	<input type="checkbox"/> HPE-F61	F1-61 motormonterad hydraulpump
<input type="checkbox"/> GAUGE-TP	Luftrycksmätare däck	<input type="checkbox"/> HPE-F81	F1-81 motormonterad hydraulpump
Utrustning Drivlina		<input type="checkbox"/> HPE-T53	F2 53/53 motor monterad hydraulpump
<input type="checkbox"/> TRAP-HD	Förstärkt växellåda	<input type="checkbox"/> HPE-T70	F2 70/35 motor monterad hydraulpump
<input checked="" type="checkbox"/> DRM-BE	Körlägen för drivlinan. Standard och ekonomiskt	<input type="checkbox"/> HPE-V45	VP1-45 Motormonterad variabel hydraulisk pump
<input type="checkbox"/> DRM-E	Körläge, Ekonomiskt	<input type="checkbox"/> HPE-V75	VP1-75 Motormont variabel hydraulisk pump
<input type="checkbox"/> PVT-MAP	I-See med Information om topografi via karta, GPS och centralt sparad data	<input type="checkbox"/> PTPT-D	PTPT-D, Kraftuttag med dinanslutning
<input checked="" type="checkbox"/> PVT-MTM	I-See med Information om topografi via karta, GPS och centralt sparad data och trafikmeddelanden	<input type="checkbox"/> PTPT-F	PTPT-F, Kraftuttag med flänsanslutning
<input checked="" type="checkbox"/> CRUIS-E	Farthållare med ECO roll och I-cruise	<input type="checkbox"/> PTR-D	Bakre lågvarvigt kraftuttag för direktmontering av hydraulpump Max effektuttag 65 kW, max 600 Nm totalt
<input checked="" type="checkbox"/> AMSO-AUT	I-shift med "kick-down", funktion ger även möjlighet att justera växelvelet med växelspakens knappar under start och körning i automatläge	<input type="checkbox"/> PTR-DH	Bakre högvarvigt kraftuttag för direktmontering av hydraulpump Max effektuttag 65 kW, max 400 Nm totalt
<input type="checkbox"/> AVO-ENH	Välj detta alternativ för att få bättre startförmåga och körbarhet vid körning på dåliga vägar: – Förbättrad funktionalitet i P-mode (P+); färre växlingar och växlingar vid högre motorvarvtal – Kräver inte lika mycket körning i manuell läge • Förbättrat manuellt läge, kan ligga kvar längre på valda växlar • Bättre start/igångkörande när fordonet har fastnat – Gunga loss funktion tack vare snabbare i och urkoppling av växlar – Extra moment vid start (1:ans växel)	<input type="checkbox"/> PTR-DM	Bakre medelvarvigt kraftuttag för direktmontering av hydraulpump Max tillåtet effektuttag totalt 65 kW, max 400 Nm totalt Bakmont. lågvarvigt kraftuttag, 1 bak SAE Fläns anslutning för (max. 1000 Nm)
<input type="checkbox"/> APF-ENH	Utökade kraftuttagsfunktioner för I-shift	<input type="checkbox"/> PTR-F	Bakre kraftuttag för direktmontering av dubbla hydraulpumpar Max tillåtet effektuttag totalt: Framre yttre; 75 kW (90) Bakre inre; 75 kW (100) Max 550 Nm totalt på respektive då båda
<input type="checkbox"/> RET-TPT		<input type="checkbox"/> PTRD-D	Bakre kraftuttag för direktmontering av dubbla hydraulpumpar Max tillåtet effektuttag totalt: Framre yttre; 75 kW (90) Bakre inre; 75 kW (100) Max 550 Nm totalt på respektive då båda är inkopplade, eller max 1000 Nm endast bakre inre inkopplat
<input type="checkbox"/> TC-HWO	Hydraulisk växellåds kylare (vatten/olja)	<input type="checkbox"/> PTRD-D1	Bakre kraftuttag med en medbringare samt för direktmontering av hydraulpump Max tillåtet effektuttag 75 kW (90), max 870 Nm totalt
<input type="checkbox"/> TC-MAOH2	Oljekylare för växellåda, luft/vatten/olja med extra hög prestanda Växellådsmonterad	<input type="checkbox"/> PTRD-D2	Bakre kraftuttag med 2 medbringare samt förberedd för direktmontering av hydraulpump Max tillåtet effektuttag Framre yttre; 75 kW (90) Bakre yttre; 75 kW (90) Bakre inre; 75 kW (100) Max 550 Nm totalt på respektive
<input type="checkbox"/> TC-MWOH2	Oljekylare vatten/olja för växellåda med extra hög prestanda Växellådsmonterad	<input type="checkbox"/> HPG-F101	Hydraulpump F1-101 för växellådsmonterade kraftuttag
<input type="checkbox"/> 2COM1100	Luftkompressor 2 cylindrig, max kapacitet 1100 l/min	<input type="checkbox"/> HPG-F41	Hydraulpump F1-41 för växellådsmonterade kraftuttag
<input checked="" type="checkbox"/> 2COMP870	Luftkompressor 2 cylindrig, max kapacitet 870 l/min	<input type="checkbox"/> HPG-F51	Hydraulpump F1-51 för växellådsmonterade kraftuttag
<input type="checkbox"/> 2COMP900	Luftkompressor, 2 cylindrig med maxkapacitet 900 l/min	<input type="checkbox"/> HPG-F61	Hydraulpump F1-61 för växellådsmonterade kraftuttag
<input type="checkbox"/> CLU-AIRC	In- och urkopplingsbar luftkompressor	<input type="checkbox"/> HPG-F81	Hydraulpump F1-81 för växellådsmonterade kraftuttag
<input checked="" type="checkbox"/> AIRIN-HI	Luftintag för motor, högt utförande	Hytt invändigt förarmiljö	
<input type="checkbox"/> AIRIN-LO	Luftintag för motor, lågt utförande	<input checked="" type="checkbox"/> STWPOS-L	Vänsterstyrd
<input type="checkbox"/> ACL1ST-S	Luftrenare med två filter, primär och sekundärfilter	<input type="checkbox"/> STWM-LE	Läderratt
<input checked="" type="checkbox"/> Standardutrustning	<input type="checkbox"/> Tillvalsutrustning	<input type="checkbox"/> STGW-AD2	Övre rattjustering med "neck tilt"
		<input checked="" type="checkbox"/> STGW-ADJ	Rattjustering
		<input type="checkbox"/> AIRBAG	Airbag på förarsidan (måste kombineras med påtaget säkerhetsbälte)
		<input type="checkbox"/> DRC-AMII	Automatisk regenerering med möjlighet att avbryta processen
		<input checked="" type="checkbox"/> DRC-AUTO	Automatisk regenerering i körning

Standardutrustning

Tillvalsutrustning

För mer detaljerad information om hytt- och drivlinekomponenter, se separata datablad.

För all möjlig tillvalsutrustning och utrustningskombinatorik, kontakta din Volvoåterförsäljare som kan skapa en specifikation som tillgodoser dina krav med hjälp av Volvos säljstödprogram (VSS).

Fabriken förbehåller sig rätten att modifiera konstruktionen och ändra utrustning utan förvarning. Specifikationen kan variera från land till land.

MODELLUTBUD

FMX D11 4x4 jämnlast bladfjädring FMX 44R 1L

■ 1DAYDIG4

- ARSL** Extra hastighetsbegränsare via strömställare i hytt
- ESP-BAS1** ESP elektroniskt stabiliseringsystem
- ESPC-RO** ESP strömställare möjlighet att styra stabiliseringsprogram. På/Reducerat/Av
Vid körning med avslaget ESP aktiveras system igen vid 40 km/h
- HWSS-AC** Kollisionsvarningssystem inkl. ACC
- HWSS-ACB** Kollisionsvarningssystem inkl. ACC och nödbromssystem
- HWSS-FCB** Kollisionsvarningssystem inkl. nödbromssystem
- LSS-DW** Körfältsassistans, varningssystem som varnar när lastbilen kommer för nära väglinjer
- LCS4** Varningssystem sidokollision, båda sidor
- DAS-W** Uppmärksamhets hjälp (Driver Alert Support) varnar om föraren börjar bli trött
- RSENS-W** Regnsensor, för vindrutetorkare med intervall inställning
- CU-ECC** Luftkonditionering med automatisk temperaturkontroll
- CU-ECC2** Luftkonditionering med automatisk temperaturkontroll inkl solsenor, dimsensor luftkvalite sensor samt filter
- ALARM-E** Stöldlarm för hytt, påbyggnad och trailer
- PHONE-PK** Förberedd för telefonmontage. GSM-Antenn, kablage,
- ISUNS-BS** Invändigt solskydd båda sidor
- ISUNS-DS** Invändigt solskydd förarsida
- ISUNF-B** Invändigt solskydd
- ISUNF-MD** Invändigt solskydd med "rakspegel"
- ISUNF-RE** Elektrisk manövrerad solskyddsskärm i textil intrigerad i övre radiohylla
- ISUNF-RM** Manuellt manövrerad solskyddsskärm i textil intrigerad i övre radiohylla
- ADFS** Två DIN fack
- BUPALARM** Akustiskt backvarning
- RTOLL-PK** Förberedelse för vägtullsdebitering Tyskland, så kallad Mauten Mauten box ingår inte i prepareringen
- REMC-MF** Multifunktionell fjärrkontroll
- FIREXT3S** Brandsläckare 3 kg placerad i hytt
- WARNVEST** Varningsväst
- AIDKIT** Första hjälpen-sats
- AIDKIT1B**
- WARNLAMP** Portabel batteridrivna varningslampa (blixtljus)
- LAMP-IN** Inspektionslampa
- BULBKIT** Lamp- och säkringskit
- WRITEPAD** Skrivplatta
- DST-CF5** Förarstol, komfort, luftfjädrad samt el. uppvärmd. Säkerhetsbälte inbyggt i stol. Klädsel på stolar beroende på val av interiör
- DST-CF6** Förarstol, komfort, luftfjädrad samt el. uppvärmd. Ventilerad sittdyna. Säkerhetsbälte inbyggt i stol. Klädsel på stolar beroende på val av interiör
- SBD-RED** Säkerhetsbälte Rött, Förare och passagerare
- SBPRE-DS** Förspännare för säkerhetsbälte, förarstol
- PST-BAS1** Passagerarstol, Bas
- PST-CF5** Passagerar stol, komfort, luftfjädrad och eluppvärmd Säkerhetsbälte inbyggt i stol
- PST-STD2** Passagerarstol, Standard
- SBPRE-PS** Förspännare för säkerhetsbälte, passagerarstol
- ARMRE-BB** Armstöd 2 st. På förar - och pass.stol
- ARMRE-DB** Armstöd båda sidor förarstol
- ARMRE-PB** Armstöd. Båda sidor endast passagerarstol

- ARU-BAS** Armstöd i vinyl
- ARU-LEA** Armstöd i läder
- FMAT-RUB** Gummimattor
- FMAT-TX2** Gummi och textilmattor (Textilmattor bipackade)
- LBK70** En bädd 700 mm
- MATL-FI** Resårmatrass med spiralfjädrar och jämn hårdhet över 100 kg
- MATL-SF** Resårmatrass med spiralfjädrar hårdare mellansektion för bättre sittkomfort upp till 100 kg
- OLMAT-BA** Bäddmatrass
- OLMAT-PR** Bäddmatrass Premium
- TBK60F** Översäng 600 mm bredd, vikbar huvudända
- TBK70F** Översäng 700 mm bredd, vikbar huvudända
- PH-CAB2** Parkeringsvärmare hytt diesel driven
- PH-ENGCA** Parkeringsvärmare motor och hytt, diesel driven
- PH-SS** Rastvärmare
- SLCP-BAS** Kontrollpanel i sovhytt för interiör belysning, parkeringsvärmare, taklucka, centrallås
- ETSB-F** Främre förvaringsbox på motortunnel
- ETSB-FR** Främre- och bakre förvaringsbox
- ETSB-FRS** Främre, bakre och sido förvaringsfack
- ETSB-FS** Främre- och sido förvaringsbox
- ETSB-R** Bakre förvaringsbox på motortunnel
- ETSB-RS** Bakre- och sido förvaringsbox
- ETSB-S** Förvaringsbox höger sida motortunnel
- RUS-BAS** Förvaringsfack bakre övre (154 L, 300mm hög)
- RUS-HIG** Förvaringsutrymme bakre övre (245 L, 440mm hög)
- REF-ICPK** Förberedelse för kylbox
- MICRO-PK** Kablage för microugn
- BOTH-D** Flaskhållare, under instrumentbrädans mittsektion
- COFMA-PK** Elkablage för kaffebyggare draget till hytt
- INLI-BAS** Interiörljus standard
- INLI-NL** Interiörljus, nattbelysning
- INLI-NLD** Interiörljus, nattbelysning med dimmerfunktion
- ARL-FLEX** Flexibla läslampor
- RH-EE** Takfönster i tonat glas
- RH-ER** Taklucka, förstärkt, nödutgång
- RH-ETR** Taklucka i tonat glas, elektrisk öppning
- RH-MTR** Taklucka, tonat glas, manuell öppning
- GLAS-TIN** Färgade glasrutor runt om
- SWIND-BS** Sidofönster V-H sida
- SWIND-PS** Extra sidofönster passagerarsida
- AWIND-RF** Bakruta
- VANMIR** "Rakspegel" i radiohylla
- AS-FUS** Extra övre förvaringshylla
- INFOT-PK** TV-prep ovan vänster dörr

Hytt Utvändigt

- EXTL-BAS** Yttre utformning basnivå (EXTL-BAS)
- DGLAS-H** Härdat fönsterglas i dörrar
- DGLAS-L** Laminerat fönsterglas i dörrar
- BUMP-HD** Anläggningsstötångare i stål
- AUXFS** Extra fotsteg
- GUARD-EH** Skydd för oljesump motor
- SIDEH-B** Handtag på hytt sidan
- SIDSTP-R** Stege samt handtag utsida hytt
- BUGNET** Kylarskydd mot insekter
- CTILT-P-E** Elektrisk hyttipp
- CTILT-P-M** Manuell hyttipp

■ Standardutrustning

Tillvalsutrustning

För mer detaljerad information om hytt- och drivlinekomponenter, se separata datablad.

För all möjlig tillvalsutrustning och utrustningskombinatorik, kontakta din Volvoåterförsäljare som kan skapa en specifikation som tillgodoser dina krav med hjälp av Volvos säljstödprogram (VSS).

Fabriken förbehåller sig rätten att modifiera konstruktionen och ändra utrustning utan förvarning. Specifikationen kan variera från land till land.

MODELLUTBUD

FMX D11 4x4 jämnlast bladfjädring FMX 44R 1L

- FCABS-A** Luftfjädrad främre hyttfjädring
- FCABS-M** Mekanisk främre hyttfjädring
- RCABS-A** Luftfjädrad bakre hyttfjädring
- RCABS-M** Mekanisk bakre hyttfjädring
- MIRCFCPX** Eluppvärmda backspeglar med vidvinkelspeglar inkl. närsiktsspegel och hörnkamera på passagerarsidan
- MIRCMCP** Spegelsystem, kamerabaserat med hörnkamera
- MIRCMS** Spegelsystem, kamerabaserat utan hörnkamera
- MIRCOMUX** El-styrda och eluppvärmda robusta backspeglar med vidvinkelspeglar v-h sida inklusive närsiktsspegel på passagerarsidan
- AMIR-F20** Utvändigt främre närsiktsspegel med ökat siktfält framför hytt
- SUNV-H** Yttre solskydd
- AD-ROOF** Takluftfriktare
- AD-SIDES** Smala sidoluftfriktare på bakkant hytt för jämnlast chassin
- HL-LED** LED Huvudstrålkastare
- HL-CLEAN** Strålkastar rengörare typ högtrycksspölning
- HLP-ST** Strålkastarskydd i stål
- HLP-ST2** Strålkastarskydd i stål, galler och nät
- ASL-RF2** 2 st extra fjärrljus i tak
- BEACOA2F** 2 st roterande varningsljus mont framkant tak
- BEACOA2R** 2 st roterande varningsljus mont bakkant tak
- BEACON-P** Förberedd kabeldragning för varningsljus på tak
- BEACONA4** Fyra stycken roterande varningsljus
- CABPT-R1** Kabelgenomföring i hyttak
- CABPT-R2** Två st kabelgenomföringar i tak
- SPOTP-F** Förberedd för fjärrljus i fronten
- SPOTP-R** Förberedd kabeldragning för fjärrljus på hyttak
- SPOTP-RF** Förberedd för fjärrljus i front och hyttak max 2x280 W
- ROS-IL** Belysning i ljusskylt
- ROS-IL2** Belysning i ljusskylt med bipackad strömbrytare
- ROS-ILP** Förberedd för ljusskylt
- CSGN-FMX** Dekal "FMX" i ljusskylt
- HORN-F1S** Signalhorn innanför grill
- HORN-R2S** Två tryckluftshorn monterat på vardera sidan av taket på takbågen
- ANT-CBR** Antenn för kommunikationsradio 25 mhz
- ACCB-R-AP** Främre, mittre och bakre takbåge, för montering av diverse utrustning
- ACCB-R-F** Främre takbåge, för montering av diverse utrustning
- ACCB-R-FM** Fram och mittmonterad takbåge, för montering av diverse utrustning
- ACCB-R-FR** Främre och bakre takbåge, för montering av diverse utrustning
- ACCB-R-M** Mittre takbåge, för montering av diverse utrustning
- ACCB-R-R** Bakre takbåge, för montering av diverse utrustning
- ACCB-R-RM** Bakre och mittre takbåge, för montering av diverse utrustning
- REFS-TW** Vita reflexstripes för hyttsida bipackade
- REFS-TY** Orange reflexstripes för hyttsida bipackade

Påbyggnad

- SRWL-PK** Förberedelsepaket för chassimonterad arbetsbelysning och en 3-läges strömställare (På/Av/Back)
- SWL-2FW** Två vita arbetslampor monterade fram på chassit (vänster/höger sida) och en 2-läges strömställare (På/Av)
- SWL-2RW** Två vita arbetslampor monterade bak på chassit (vänster/höger sida) och en 2-läges strömställare (På/Av)
- SWL-4W** Fyra vita arbetslampor, fram (2) och bak (2) på chassit (vänster/höger sida) och en 2-läges strömställare (På/Av)
- SWL-PK** Kabel fördragning för lastljus på sidan ram
Max 280 W, 2-läges strömställare

Standardutrustning

Tillvalsutrustning

För mer detaljerad information om hytt- och drivlinekomponenter, se separata datablad.

För all möjlig tillvalsutrustning och utrustningskombinatorik, kontakta din Volvoåterförsäljare som kan skapa en specifikation som tillgodoser dina krav med hjälp av Volvos säljstödprogram (VSS).

Fabriken förbehåller sig rätten att modifiera konstruktionen och ändra utrustning utan förvarning. Specifikationen kan variera från land till land.

MODELLUTBUD

FMX D11 4x4 jämnlast bladfjädring FMX 44R 1L

Volvo Trucks. Driving Progress