

MODELLSERIE:

Ny FMX D11 4x4 jevnlast bladbfjæring FMX 44R 1L

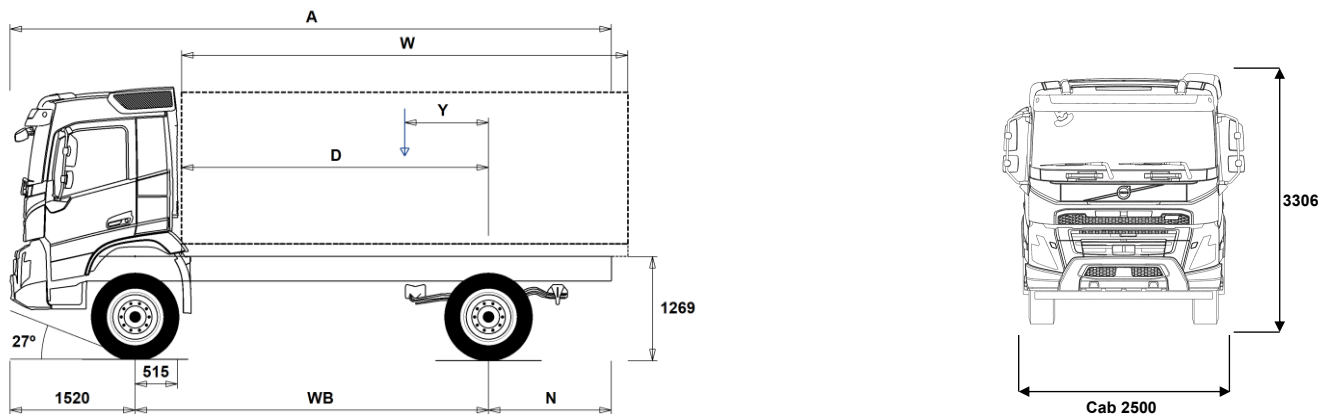

Chassisdimensjoner [mm]

WB Akselavstand	3700	4000	4300	4600	4900
A Total chassislengde	7265	7715	8165	8665	9115
D Senter av bakaksel til forkant av påbygg	3135	3435	3735	4035	4335
N Bakre overheng (Min.)	1395	1395	1395	1395	1395
N Bakre overheng (Max.)	2045	2195	2345	2545	2695
Y Tyngdepunkt for last (Min.)	799	863	925	989	1053
Y Tyngdepunkt for last (Max.)	955	1033	1108	1186	1263
W Lengde påbygg (Min.)	4360	4805	5253	5698	6144
W Lengde påbygg (Max.)	4673	5144	5620	6091	6565

Chassisvekt [kg]

Foraksel	4950	4960	4980	4985	4995
Bakaksel	2230	2265	2300	2325	2350
Egenvekt	7180	7225	7280	7310	7345
Nyttelast (inkludert påbygg, fører, drivstoff etc.)	11820	11775	11720	11690	11655

Svingdiameter [mm]

Svingdiameter mellom fortauskanter	14200	15200	16100	17100	18100
Svingdiameter mellom vegger	15600	16600	17500	18500	19500

Tillatte vekt [kg]

	Tillatt	Teknisk
Tillatt totalvekt	19000	21000
Tillatt vogntogvekt	0	40000
Foraksel	8000	8000
Bakaksel	11500	13000

Viktige merknader

Chassisdimensjoner

Førerhushøyde: +328 mm for CAB-HSLP, -262 mm for CAB-LDAY, -262 mm for CAB-LSLP, +16 mm for CAB-SLP.

Senter av foraksel til bakkant av førerhus +431 mm for CAB-HSLP and CAB-SLP, -69 mm for CAB-LDAY, +425 mm for CAB-LSLP.

D-målet inkluderer frigang foran på 50 mm og for jevnlastbiler også en hjelperamme på 100 mm.

Høyder kan variere ± 20 mm med bladbfjæring og ± 10 mm med luftfjæring.

Alle dimensjoner er ved ubelastet chassis og eventuelle løpeaksler nede.

Ved vektberging er det anvendt maksimalt bakre overheng (N Max.) for den valgte akselavstanden.

Vekt og dimensjoner er basert på følgende dekk:

Dekk på forakselen: 315/80R22.5

Dekk på drivakselen: 315/80R22.5

Chassisvekt inkluderer olje, vann, AdBlue, 0 liter drivstoff, men ikke sjåfør. Egenvekt kan variere $\pm 3\%$.

Svingdiameter er teoretisk beregnet

Lovlige vekt kan variere fra land til land

For mer informasjon om vekt, inkludert vekten på tilleggsutstyr, kontakt din lokale Volvo-forhandler.

Bruk IKKE denne tegningen i forbindelse med påbygging. Bruk Volvos påbyggingsinstruksjoner og henvis til chassisteining FMX44R1L.

MODELLSERIE:

Ny FMX D11 4x4 jevnlast bladføring FMX 44R 1L

Bruksområde

- **RC-ROUGH** Belastningsklasse for dårlig vegstandard
- **RC-VROUG** Belastningsklasse for svært dårlig vegstandard
- **UNIFORM** Jevnlstchassis

Hovedkomponenter

- **CDCOPREP**
- **FMX-CREW** Mannskapsførerhus FMX CA fritekst kreves
- **FMX-DAY6** Kort førerhus FMX
- **FMX-HSL6** Høyt førerhus FMX
- **FMX-LDA6**
- **FMX-LSL6**
- **FMX-SLP6** Langt førerhus FMX
- **EU6SCR** Emisjonsnivå Euro 6
- **D11S330A**
- **D11S380A**
- **D11S430A**
- **D11S460A**
- **D11K330** 11-liters Euro 6 dieselmotor 330 hk (243 kW), 1600 Nm, SCR, EGR og dieselpartikkelfilter
- **D11K380** 11-liters Euro 6 dieselmotor 380 hk (280 kW), 1800 Nm, SCR, EGR og dieselpartikkelfilter
- **D11K430** 11-liters Euro 6 dieselmotor 430 hk (317 kW), 2050 Nm, SCR, EGR og dieselpartikkelfilter
- **D11K460** 11-liters Euro 6 dieselmotor 460 hk (339 kW), 2200 Nm, SCR, EGR og dieselpartikkelfilter
- **DIESEL** For ordinær diesel EN590 og HVO EN15940
- **EBR-EPG** Standard motorbrems med termostatstyrt mottrykksregulator
- **EBR-EPGC** Motorbrems med termostatstyrt mottrykksregulator for I-shift
- **EBR-VEB** Volvo Engine Brake, VEB, kombinert kompresjonsbrems og termostatstyrt mottrykksregulator
- **AT2612** I-Shift automatisert 12-trinns girkasse
- **ATO2612** I-Shift automatisert 12-trinns girkasse med overdrive
- **PT2106** 6-trinns Powertronic automatisk girkasse, PT2106, elektronisk styrt med hydraulisk momentforsterker og lock-up på alle gir.
- **RSH1365** Bakaksel med enkelutveksling og differensialspærre for maksimalt 13 tonns drivakseltrykk og 65 tonns vogntogvekt

Pakker

- **DRIV-EXT** Kjørepakke - Extended
- **DRIV-SEL** Kjørepakke
- **1LIVINFM** Førerhuspakke med 1 køye
- **2LIVINFM** Førerhuspakke med 2 køyer for FM
- **INFOHIGH** Informasjonssystem uten navigasjon/Dynafleet
- **OFFROADD** Anleggspakke for FMX med kort førerhus
- **OFFROADS** Anleggspakke for lange førerhus (alle modeller)

Chassis

- **FST-PAR3** Parabelfjøring foran, stiv
- **FAL10.0** Tillatt last foraksel 10,0 tonn
- **FAL8.0** Tillatt last foraksel 8,0 tonn
- **FAL9.0** Tillatt last foraksel 9,0 tonn
- **FSTAB** Krenningsstabilisator foran, normal stivhet
- **RAL13** Tillatt last bakaksel 13 tonn
- **RSTAB1** Krenningsstabilisator bak, normal stivhet
- **PSP-FIX** Pumpe til servostyring med fast mengde
- **PSP-VAR** Pumpe til servostyring med variabel mengde
- **EBS-MED** EBS medium versjon med bl.a. følgende funksjoner: Brake Blending, temperaturvarsling, momentkontroll, automatisk differensialspærre, bakkestarthjelp, varsel ved slitte bremseskiver, bremssehjelp, bremseovervåking samt lagring av status og historikk
- **AUXPARK** 2 ekstra fjærbremseklokker
- **RST-MUL** Konvensjonell fjøring bak, flerblads, normal stivhet

■ Standardutstyr

□ Tilvalgsutstyr

For mer detaljert informasjon om førerhus- og drivlinjeutstyr, se separate datablad.

For alle mulige tilvalg og utstyrskombinasjoner, kontakt din Volvo-forhandler, som kan lage en spesifikasjon som møter dine behov.

Fabrikken forbeholder seg retten til endringer i konstruksjon og utstyr uten forutgående varsel. Spesifikasjonene kan variere fra land til land.

- **RST-PAR5** Parabelfjøring bak, progressiv
- **FST8080** Tykkelse på rammeprofil 8.0 mm liv og 8.0 mm flens
- **FIL-EEEB** Ramme med innerline fra motor til bak bakaksel/boggi
- **FIL-EEEF** Ramme med innerline fra motor til rammeslutt
- **FIL-TXEB** Ramme med innerline fra girkasse til bak bakaksel/boggi
- **FIL-TXEF** Ramme med innerline fra girkasse til rammeslutt
- **BBOX-L** Batterikasse på venstre side
- **2BAT210B** 2 GEL-batterier med kapasitet 210 Ah
- **2BAT210C** 2 AGM-batterier med kapasitet 210 Ah
- **BATTAMP** Amperemeter
- **BATTIND** Indikator for batterilading
- **MSWI-R** Hovedstrømbryter med fjernkontroll
- **R315A56** Aluminiumstank 315 liter høyre side, lengde 1030 mm, diameter 560 mm, D-format Minimumsvolum 255l Maksimalt volum 630l
- **ADTP-L** AdBlue tank på venstre side
- **ADTP-R** AdBlue tank på høyre side
- **ADB048** AdBlue plasttank 48 liter, diameter 560 mm, D-format
- **ADB064** AdBlue plasttank 64 liter, diameter 710 mm, D-format
- **ADB068** AdBlue plasttank 68 liter, diameter 560 mm, D-format
- **ADB083**
- **ADB090** AdBlue plasttank 90 liter, diameter 710 mm, D-format
- **ADB112**
- **FCAP-L** Låsbar diesel- og AdBlue-tankklokk
- **FUFF-AS** Beskyttelse mot søl av drivstoff
- **FUFF-ATS** Beskyttelse mot tyveri og søl av drivstoff
- **ESH-REAR** Horizontal lyddemper, utblåsing bakover
- **ESH-VERT** Horizontal lyddemper, vertikal utblåsing over tak
- **EXST-SSP** Eksospipe i polert rustfritt stål
- **EXST-ST** Eksospiper i stål
- **WHC-FIX1** 1 fast stoppekloss
- **WHC-FIX2** 2 faste stoppeklosser
- **WHC-FOL1** 1 sammenleggbare stoppekloss
- **WHC-FOL2** 2 sammenleggbare stoppeklosser
- **WHCP-F** Stoppeklosser plassert på fremre del av bilen
- **WHCP-M** Stoppeklosser plassert på midtre/bakre del av bilen
- **WHCP-R** Stoppeklosser plassert på bakre del av bilen
- **WHCP-T** Stoppeklosser bipakket
- **CHAIN-S** Snøkjettinger fra fabrikk
- **HOOK-SC** Kjettingkroker
- **TOWF-HD1** Ett slepefeste foran i heavy duty versjon
- **TOWMBRH** Høyt montert trekkbjelke i senter av ramme med D-verdi = 190 kN
- **TOWMBRL1** Lavt montert trekkbjelke
- **TOWMBRM** Medium montert trekkbjelke i høyde med nedre rammefflens
- **RFEC-S** Rett bakre rammeavslutning
- **RFEC-U** Rammeavslutning kappet i overkant for tippåbygg
- **C-RI4040** Tilhengerkobling Ringfeder RF4040A G-150, D-verdi = 137 kN, Dc = 92 kN, V = 40 kN, øye = 40 mm
- **C-RI4045** Tilhengerkobling Ringfeder RF4045A G-150, D-verdi = 137 kN, øye = 40 mm
- **C-RI5050**
- **C-RO400G** Tilhengerkobling Rockinger 400 G-150, D-verdi = 130 kN, Dc = 90 kN, V = 35 kN, øye = 40 mm
- **C-VBG520**
- **C-VBG795**
- **TOWR-ONE** Ett slepefeste bak
- **TREL-PK** Forberedt for el-kontakt tilhenger
- **TREL14** 14-polet VBG el-kontakt for tilhenger
- **TREL15** 15-polet ADR-godkjent el-kontakt for tilhenger
- **TREL7** 7-polet el-kontakt for tilhenger

MODELLSERIE:

Ny FMX D11 4x4 jevnlast bladføring FMX 44R 1L

■ TREL7-7	Dobbel 7-polet el-kontakt for tilhenger (UADR)	□ FUEFE2SW	Motormontert dobbelt lite drivstoffilter med vannavskiller
□ TBC-DUO	Duomatic bremsetilkobling for tilhenger	■ EST-AID	Startelement
□ TBC-EC	EU bremsetilkobling for tilhenger	□ 220EBH15	Elektrisk motorvarmer 220V, 1,5 kW
□ TRBR-HCF	Håndregulering av tilhengerbrems, fullt trykk	□ PTER-100	Bakmontert koblingsuavhengig motorkraftuttak med flens DIN 7646
□ TRBR-STA	Stasjonær tilhengerbremskontroll	□ PTER-DIN	Bakmontert koblingsuavhengig motorkraftuttak med hunnkobling DIN 5462
□ TRB-STRE	Automatisk aktivering av tilhengerbrems i lav hastighet for å unngå saksing	□ PTER1400	Bakmontert koblingsuavhengig motorkraftuttak med flens SAE 1410 / ISO 7647
□ RFEND-T	Bakskjerm for transport av chassis	□ HPE-F101	Motormontert Parker F1-101 hydraulikkpumpe
□ RFH-BAS	Normal høyde på bakskjerm	□ HPE-F41	Motormontert Parker F1-41 hydraulikkpumpe
□ RFH-HIG	Høyest mulig høyde på bakskjerm	□ HPE-F51	Motormontert Parker F1-51 hydraulikkpumpe
□ RFH-LOW	Lavest mulig høyde på bakskjerm	□ HPE-F61	Motormontert Parker F1-61 hydraulikkpumpe
□ TL-LED	LED baklyst	□ HPE-F81	Motormontert Parker F1-81 hydraulikkpumpe
■ BLIGHT-E	Nødbremselys	□ HPE-T53	Motormontert Parker F2-53/53 dobbel hydraulikkpumpe
□ RFH-HIG	Høyest mulig høyde på bakskjerm	□ HPE-T70	Motormontert Parker F2-70/35 dobbel hydraulikkpumpe
□ RFH-LOW	Lavest mulig høyde på bakskjerm	□ HPE-V45	Motormontert Parker VP1-45 variabel hydraulikkpumpe
□ TL-LED	LED baklyst	□ HPE-V75	Motormontert Parker VP1-75 variabel hydraulikkpumpe
■ BLIGHT-E	Nødbremselys	□ PTPT-D	Kraftuttak for direktemontert hydraulikkpumpe for Powertronic girkasse
■ BLIGHT-E	Nødbremselys	□ PTPT-F	Kraftuttak med flens for Powertronic girkasse
■ BLIGHT-E	Nødbremselys	□ PTR-D	Girkassemontert kraftuttak for hydraulikkpumpe, lav utveksling, maks effekt 150 kW, maks moment 1000 Nm
■ BLIGHT-E	Nødbremselys	□ PTR-DH	Girkassemontert kraftuttak for hydraulikkpumpe, høy utveksling, maks effekt 100 kW, maks moment 600 Nm
■ BLIGHT-E	Nødbremselys	□ PTR-DM	Girkassemontert kraftuttak for hydraulikkpumpe, medium utveksling, maks effekt 100 kW, maks moment 600 Nm
■ BLIGHT-E	Nødbremselys	□ PTR-F	Girkassemontert kraftuttak med flens, lav utveksling, maks effekt 150 kW, maks moment 1000 Nm
■ BLIGHT-E	Nødbremselys	□ PTRD-D	Dobbelt girkassemontert kraftuttak for 2 hydraulikkpumper, høy utveksling, maks effekt 90 kW, maks moment 550 Nm
■ BLIGHT-E	Nødbremselys	□ PTRD-D1	Dobbelt girkassemontert kraftuttak med flens og for hydraulikkpumpe, høy utveksling, maks effekt 90 kW, maks 550 Nm
■ BLIGHT-E	Nødbremselys	□ PTRD-D2	Dobbelt girkassemontert kraftuttak med 2 flenser og for hydraulikkpumpe, høy utveksling, maks effekt indre/ytre aksel 100/90 kW, maks moment 1000/550 Nm
■ BLIGHT-E	Nødbremselys	□ HPG-F101	Girkassemontert hydraulikkpumpe Parker F1-101
■ BLIGHT-E	Nødbremselys	□ HPG-F41	Girkassemontert hydraulikkpumpe Parker F1-41
■ BLIGHT-E	Nødbremselys	□ HPG-F51	Girkassemontert hydraulikkpumpe Parker F1-51
■ BLIGHT-E	Nødbremselys	□ HPG-F61	Girkassemontert hydraulikkpumpe Parker F1-61
■ BLIGHT-E	Nødbremselys	□ HPG-F81	Girkassemontert hydraulikkpumpe Parker F1-81
■ BLIGHT-E	Nødbremselys	□ STWPOS-L	Venstrestyrt
■ BLIGHT-E	Nødbremselys	□ STWPOS-R	Høyrestyrt
■ BLIGHT-E	Nødbremselys	□ STWM-LE	Skinnratt
■ BLIGHT-E	Nødbremselys	■ STGW-AD2	Rattjusteiring med tilting
■ BLIGHT-E	Nødbremselys	□ STGW-ADJ	Rattjusteiring uten tilting
■ BLIGHT-E	Nødbremselys	□ AIRBAG	Kollisjonspute i rattet
■ BLIGHT-E	Nødbremselys	■ DRC-AMII	Automatisk og manuell regenerering av dieselpartikkelfilter
■ BLIGHT-E	Nødbremselys	□ DRC-AUTO	Helautomatisk regenerering av dieselpartikkelfilter
■ BLIGHT-E	Nødbremselys	■ 1DAYDIG4	Fartskriver, digital (Siemens) versjon 4.1. (krav ved registrering fra 21/8-2023)
■ BLIGHT-E	Nødbremselys	□ ARSL	Ekstra hastighetsbegrenser aktivert via bryter på dashbord
■ BLIGHT-E	Nødbremselys	□ ESP-BAS1	Elektronisk stabilitetskontroll-pakke 1 (ESP) for kjøretøykombinasjoner med singel trailer, multi-trailere med ABS/EBS eller enkeltkjøretøy/kjøretøykombinasjoner med normal tyngdepunktshøyde i lastet versjon.
■ BLIGHT-E	Nødbremselys	□ ESPC-RO	Bryter for å styre ESP-funksjoner (standard/reduert/frakoblet)
■ BLIGHT-E	Nødbremselys	□ HWSS-AC	Kollisjonsvarsling med adaptiv konstantfartholder
■ BLIGHT-E	Nødbremselys	□ HWSS-ACB	Kollisjonsvarsling med adaptiv konstantfartholder og nødbremsing
■ BLIGHT-E	Nødbremselys	■ HWSS-FCB	Kollisjonsvarsling med ordinær konstantfartholder og nødbremsing
■ BLIGHT-E	Nødbremselys	□ LSS-DW	Kjørefeltvarsler

■ Standardutstyr

□ Tilvalgsutstyr

For mer detaljert informasjon om førerhus- og drivlinjeutstyr, se separate datablad.

For alle mulige tilvalg og utstyrskombinasjoner, kontakt din Volvo-forhandler, som kan lage en spesifikasjon som møter dine behov.

Fabrikken forbeholder seg retten til endringer i konstruksjon og utstyr uten forutgående varsel. Spesifikasjonene kan variere fra land til land.

MODELLSERIE:

Ny FMX D11 4x4 jevnlast blad fjæring FMX 44R 1L

- **LCS4** Sideassistent - begge sider (VRU)
 - **DAS-W** Sjåførvarelassistent
 - **RSENS-W** Regnsensor
 - **CU-ECC** Aircondition med elektronisk temperaturkontroll
 - **CU-ECC2** Aircondition med elektronisk temperaturkontroll, sensor for luftkvalitet og karbonfilter
 - **IMMOBIL** Startspærre
 - **ALARM-E** Innbruddsalarm for førerhus og påbygg/trailer
 - **PHONE-PK** Forberedt for GSM-telefon
 - **ISUNS-BS** Innvendig sidesolskjerm på fører- og passasjerside
 - **ISUNS-DS** Innvendig sidesolskjerm på førerside
 - **ISUNF-B** Innvendig solskjerm uten speil
 - **ISUNF-MD** Innvendig solskjerm med speil på førerside
 - **ISUNF-RE** Elektrisk solgardin integrert i fronthylle
 - **ISUNF-RM** Manuell solgardin integrert i fronthylle
 - **ADFS** 2 ekstra DIN-utsparinger i fronthylle
 - **BUPALARM** Ryggevarsler
 - **RTOLL-PK** Forberedt for vegbetalingsystem
 - **REMC-MF** Multifunksjons fjernkontroll for bruk utenfor førerhus
 - **FIREXT3N** Brannslukker 3 kg
 - **WARNEST** Refleksvest
 - **AIDKIT** Førstehjelpkit med plaster, rensekulter, kompresser, elastiske bandasjer, pustemaske, hansker og saks
 - **WARNLAMP** Flyttbar varselampe med batterier
 - **LAMP-IN** Lommelykt/inspeksjonslampe
 - **BULBKIT** Lyspære- og sikringssett
 - **WRITEPAD** Skriveplate.
- ### Førerhusfasiliteter
- **DST-CF5** Førerstol komfort med luftfjæring, oppvarming og integrert belte
 - **DST-CF6** Førerstol komfort med luftfjæring, oppvarming, ventilasjon og integrert belte
 - **SBD-RED** Røde sikkerhetsseler på fører og passasjerside
 - **SBPRE-DS** Sikkerhetsbelte med beltestrammer for førerstol
 - **PST-CF5** Passasjerstol komfort med luftfjæring, oppvarming og integrert belte
 - **PST-STD2** Passasjerstol i standardversjon
 - **SBPRE-PS** Sikkerhetsbeltestrammer for passasjerstol
 - **ARMRE-BB** 2 armlener på begge stoler
 - **ARMRE-DB** 2 armlener på førerstol
 - **ARMRE-PB** 2 armlener på passasjerstol
 - **ARU-BAS** Trekk på armlener i vinyl
 - **ARU-LEA** Trekk på armlener i skinn
 - **FMAT-RUB** Gummimatter
 - **FMAT-TX2** Tekstilmatter og gummimatter
 - **LBK70** Fast nedre køye 700 mm bred
 - **MATL-FI** Madrass for sjåførvekt > 100 kg
 - **MATL-SF** Madrass for sjåførvekt 85-100 kg
 - **OLMAT-BA** Basis overmadrass
 - **OLMAT-PR** Premium overmadrass
 - **TBK60F** Øvre køye, 600 mm bred, fellbar
 - **TBK70F** Øvre køye, 700 mm bred, fellbar
 - **PH-CAB2** Parkeringsvarmer for førerhus
 - **PH-ENGCA** Parkeringsvarmer for motor og førerhus
 - **PH-SS** Rastvarmer for førerhus
 - **SLCP-BAS** Basisutgave av kontrollpanel ved køye
- **ETSB-F** Fremre oppbevaringsboks på motortunnel
 - **ETSB-FR** Fremre og bakre oppbevaringsboks på motortunnel
 - **ETSB-FRS** Fremre, bakre og høyre oppbevaringsboks på motortunnel
 - **ETSB-FS** Fremre og høyre oppbevaringsboks på motortunnel
 - **ETSB-R** Bakre oppbevaringsboks på motortunnel
 - **ETSB-RS** Bakre og høyre oppbevaringsboks på motortunnel
 - **ETSB-S** Oppbevaringsboks på motortunnel høyre side
 - **RUS-BAS** Øvre oppbevaringsrom bak i førerhus 154 liter (300 mm høyde)
 - **RUS-HIG** Øvre oppbevaringsrom bak i førerhus 245 liter (440 mm høyde)
 - **REF-ICPK** Forberedt for kjøleboks på motortunnel
 - **MICRO-PK** Forberedt for mikrobølgeovn
 - **BOTH-D** Flaskeholder i midtseksjon av dashboard
 - **COFMA-PK** Forbedret for kaffetrakter
 - **INLI-BAS** Hvit interiørbelysning med myk av/på-funksjon
 - **INLI-NL** Hvit og rød interiørbelysning med myk av/på-funksjon
 - **INLI-NLD** Hvit og rød interiørbelysning med myk av/på-funksjon samt dimmer
 - **ARL-FLEX** 2 fleksible leselamper
 - **RH-EE** Uten takluke med takvindu i farget sikkerhetsglass som nødutgang for FH
 - **RH-ER** Takluke forsterket i stål - nødutgang
 - **RH-ETR** Elektrisk betjent takluke i farget glass med åpning i bakkant for FH
 - **RH-MTR** Manuelt betjent takluke i farget glass med åpning i bakkant for FH
 - **GLAS-TIN** Farget glass i rutene
 - **SWIND-BS** Ekstra sidevindu på begge sider
 - **SWIND-PS** Ekstra sidevindu på passasjerside
 - **AWIND-RF** Bakrute
 - **VANMIR** Innvendig speil
 - **AS-FUS** 2 ekstra hyller i fremre øvre sjalusiskap
 - **INFOT-PK** Forberedt for TV-montering inkludert antenne, uttak, brakett og kabler
- ### Førerhus utvendig
- **EXTL-BAS** Standard eksteriørfinish (grå innsteg, støtfanger, spoiler under støtfanger, speilhus og solskjerm)
 - **DGLAS-H** Herdet glass i dørvinduer
 - **DGLAS-L** Laminert glass i dørvinduer
 - **BUMP-HD** Støtfanger foran i heavy duty versjon
 - **AUXFS** Ekstra stigtrinn med fleksibelt oppheng
 - **GUARD-EH** Beskyttelsesdeksel for kjølerør og bunnpanne
 - **SIDEH-B** Holdestang på førerhus
 - **SIDSTP-R** Stigtrinn og holdestang i bakkant førerhus
 - **BUGNET** Insektnett foran radiator
 - **CTILT-P-E** Elektrisk pumpe for førerhustipping
 - **CTILT-P-M** Manuell pumpe for førerhustipping
 - **FCABS-A** Luftfjæring foran på førerhus
 - **FCABS-M** Mekanisk fjæring foran på førerhus
 - **RCABS-A** Luftfjæring bak på førerhus
 - **RCABS-M** Mekanisk fjæring bak på førerhus
 - **MIRCFPCX** Sidespeil, el-varme, el-manøvrert med blindsonkamera på passasjerside
 - **MIRCMCP** Sidekamera (erstatte standard og vidvinkel sidespeil) og blindsonkamera i passasjerside
 - **MIRCMS** Sidekamera (erstatte standard og vidvinkel sidespeil)
 - **MIRCOMFX** Robuste el-oppvarmede og regulerte speil inkl. nærsikt- og vidvinkelspeil på passasjerside FMX

■ Standardutstyr

□ Tilvalgsutstyr

For mer detaljert informasjon om førerhus- og drivlinjeutstyr, se separate datablad.

For alle mulige tilvalg og utstyrskombinasjoner, kontakt din Volvo-forhandler, som kan lage en spesifikasjon som møter dine behov.

Fabrikken forbeholder seg retten til endringer i konstruksjon og utstyr uten forutgående varsel. Spesifikasjonene kan variere fra land til land.

MODELLSERIE:

Ny FMX D11 4x4 jevnlast bladføring FMX 44R 1L

■ AMIR-F20	Nærskitspeil foran, speilradius 200 mm	□ BEPR-T2	Forberedt for tipp operert via Work Remote
■ SUNV-H	Utvendig solskjerm	■ TD-LED	Tilhengergjenkjenning med LED-sensor for diodelykter. Lyktestyringsmodulen (LCM) på lastebilen gjenkjenner at tilhengeren har diodelykter og lyset på tilhengeren vil bli styrt korrekt uten feilmeldinger.
□ AD-ROOF	Takspoiler	□ FRFS-BS	Rene rammesider bak førerhus på begge sider, ca.500 mm med 1 foraksel, ca.600 mm med 2 foraksler
□ AD-SIDES	Korte sidespoilere i bakkant av førerhus	□ FBA-BTF	Lave fremre påbyggfester for vridningsfleksible jevnlastpåbygg
■ HL-LED	LED Hovedlys	□ FBA-BTSP	Lave fremre påbyggfester for semi-fleksible påbygg med hensyn til vridning
■ HL-CLEAN	Høytrykkspylerer for hovedlys	■ HBA-FSFB	Hull for fleksible og semi-fleksible påbyggfester
□ HLP-ST	Beskyttelse av hovedlys i stål	□ HBA-SB	Hull for stive påbyggfester
□ HLP-ST2	Beskyttelse av hovedlys i stål netting	□ RBA-T2	Nedre påbyggfester bak for hjelperamme
□ ASL-RF2	2 Hella H11 70W ekstra fjernlys i skiltkasse	□ AUXL-SPK	Forberedt for brøytelys og ekstra retningssignallys med bryter og kabel
□ IDLAMP-W	3 stk. hvite identifikasjonslys på førerhustak	□ TAILPRE2	Forberedt for bakløfter operert via Work Remote
□ IDLMPSW	Bryter for ID-lamper på tak	□ TAILPREP	Forberedt for bakløfter
□ BEACOA2F	2 roterende orange varsellamper foran på førerhustak	□ AESW2	2 ekstra brytere for påbygg (merket AUX1 / AUX2)
□ BEACOA2R	2 roterende orange varsellamper bak på førerhustak	□ AESW2PK	2 ekstra brytere for påbygg (merket AUX1 / AUX2) + 4 umerkede brytere uten kabling
□ BEACON-P	Forberedt for varsellamper på førerhustak med bryter	□ AUXSW-4	Ledningsopplegg fra el-sentral påbygg for 4 ekstra brytere i dashboard
□ BEACONA4	4 roterende orange varsellamper på førerhustak, 2 foran og 2 bak		
□ CABPT-R1	1 kabelgjennomføring i førerhustak		
■ CABPT-R2	2 kabelgjennomføringer i førerhustak		
□ SPOTP-F	Forberedt for ekstralys i front, maks 280W		
□ SPOTP-R	Forberedt for ekstralys på førerhustak, maks 280W		
□ SPOTP-RF	Forberedt for ekstralys i front og på førerhustak, maks 2 x 280W		
□ ROS-IL	Belysning i skiltkasse		
□ ROS-IL2			
□ ROS-ILP	Forberedt for belysning i skiltkasse		
□ CSGN-FMX	FMX-dekal i skiltkasse		
■ HORN-F1S	Ett en-tone trykkluffhorn bak deksel i front		
□ HORN-R2S	To forkrommede en-tone trykkluffhorn montert på tak		
□ ANT-CBR	Takmontert antenne for kommunikasjonsradio		
□ ACCBP-AP	Fremre, midtre og bakre takbrakett		
□ ACCBP-F	Fremre takbrakett		
□ ACCBP-FM	Fremre og midtre takbrakett		
□ ACCBP-FR	Fremre og bakre takbrakett		
□ ACCBP-M	Midtre takbrakett		
□ ACCBP-R	Bakre takbrakett		
□ ACCBP-RM	Midtre og bakre takbrakett		
□ REFS-TW	Bipakket reflekterende hvit konturmerking for førerhus		
□ REFS-TY	Bipakket reflekterende gul konturmerking for førerhus		

Forberedelse påbygg

□ SRWL-PK	Forberedt for arbeidslys på chassis, bryter med 3 posisjoner (på/av/auto-revers)
□ SWL-2FW	2 hvite H3 70W arbeidslys på chassis bak førerhus, bryter med 2 posisjoner (på/av)
□ SWL-2RW	2 hvite H3 70W arbeidslys bak på chassis, bryter med 2 posisjoner (på/av)
□ SWL-4W	4 hvite H3 70W arbeidslys bak førerhus + bak på chassis, bryter med 2 posisjoner (på/av)
□ SWL-PK	Forberedt for arbeidslys på chassis, bryter med 2 posisjoner (på/av)
□ WL-CHPK	Forberedt for arbeidslys på chassis med bryter og kabel
□ WLC-H2W	2 hvite 70W høyt monterte arbeidslamper på bakvegg førerhus
□ WLC-PKCH	Forberedt for arbeidslamper montert på chassis
□ WLC-PKH	Forberedt for høyt monterte arbeidslamper på bakvegg førerhus
□ WLC-PKL	Forberedt for lavt monterte arbeidslamper på bakvegg førerhus
□ WLC-PKLH	Forberedt for lavt og høyt monterte arbeidslamper på bakvegg førerhus
□ ECBB-BAS	El-sentral for påbygg uten påbyggmodul
□ ECBB-HIG	El-sentral for påbygg med påbyggmodul
■ ECBB-MED	El-sentral for påbygg med påbyggmodul (11 utganger)
□ BBCHAS1	En 7-polet elektrisk påbyggerkontakt
■ BBCHAS3	Tre 7-polede elektriske påbyggerkontakter

■ Standardutstyr

□ Tilvalgsutstyr

For mer detaljert informasjon om førerhus- og drivlinjeutstyr, se separate datablad.

For alle mulige tilvalg og utstyrskombinasjoner, kontakt din Volvo-forhandler, som kan lage en spesifikasjon som møter dine behov.

Fabrikken forbeholder seg retten til endringer i konstruksjon og utstyr uten forutgående varsel. Spesifikasjonene kan variere fra land til land.

MODELLSERIE:

Ny FMX D11 4x4 jevnlast bladfjæring FMX 44R 1L

Volvo Trucks. Driving Progress