

MODELLSERIE:

Ny FMX D11 4x4 jevnlast luftfjæring FMX 44R 1A

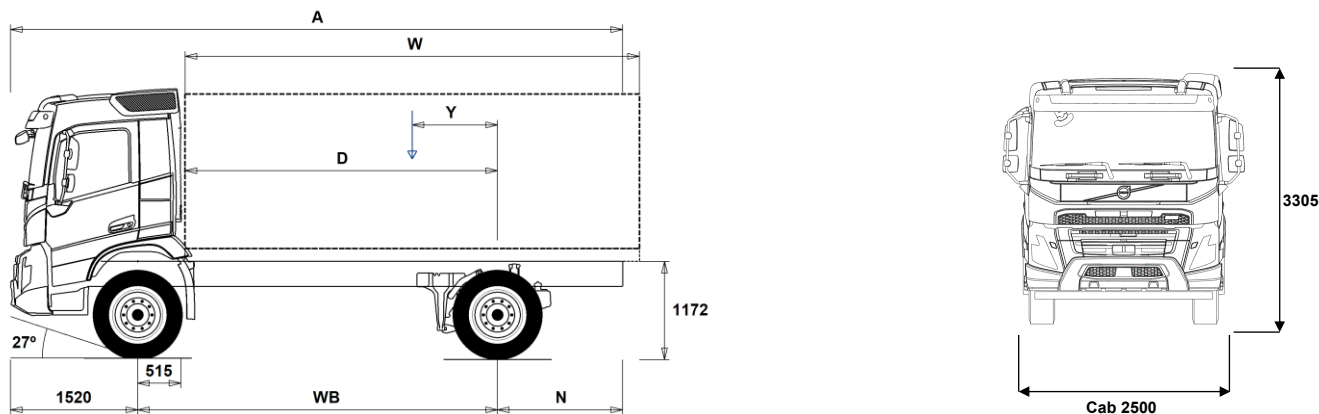

Chassisdimensjoner [mm]

WB Akselavstand	4000	4300	4600	4900
A Total chassislengde	7715	8165	8665	9115
D Senter av bakaksel til forkant av påbygg	3435	3735	4035	4335
N Bakre overheng (Min.)	1395	1395	1395	1395
N Bakre overheng (Max.)	2195	2345	2545	2695
Y Tyngdepunkt for last (Min.)	866	928	994	1058
Y Tyngdepunkt for last (Max.)	1037	1114	1193	1271
W Lengde påbygg (Min.)	4795	5242	5685	6129
W Lengde påbygg (Max.)	5139	5613	6083	6554

Chassisvekt [kg]

Foraksel	4980	5000	5005	5015
Bakaksel	2380	2415	2445	2465
Egenvekt	7360	7415	7450	7480
Nyttelast (inkludert påbygg, fører, drivstoff etc.)	11640	11585	11550	11520

Svingdiameter [mm]

Svingdiameter mellom fortauskanter	15200	16100	17100	18100
Svingdiameter mellom vegger	16600	17500	18500	19500

Tillatte vekt [kg]

	Tillatt	Teknisk
Tillatt totalvekt	19000	21000
Tillatt vogntogvekt	0	40000
Foraksel	8000	8000
Bakaksel	11500	13000

Viktige merknader

Chassisdimensjoner

Førerhushøyde: +328 mm for CAB-HSLP, -262 mm for CAB-LDAY, -262 mm for CAB-LSLP, +16 mm for CAB-SLP.

Senter av foraksel til bakkant av førerhus +431 mm for CAB-HSLP and CAB-SLP, -69 mm for CAB-LDAY, +425 mm for CAB-LSLP.

D-målet inkluderer frigang foran på 50 mm og for jevnlastbiler også en hjelperamme på 100 mm.

Høyder kan variere ± 20 mm med bladfjærer og ± 10 mm med luftfjæring.

Alle dimensjoner er ved ubelastet chassis og eventuelle løpeaksler nede.

Ved vektberging er det anvendt maksimalt bakre overheng (N Max.) for den valgte akselavstanden.

Vekt og dimensjoner er basert på følgende dekk:

Dekk på forakselen: 315/80R22.5

Dekk på drivakselen: 315/80R22.5

Chassisvekt inkluderer olje, vann, AdBlue, 0 liter drivstoff, men ikke sjåfør. Egenvekt kan variere $\pm 3\%$.

Svingdiameter er teoretisk beregnet

Lovlige vekt kan variere fra land til land

For mer informasjon om vekt, inkludert vekten på tilleggsutstyr, kontakt din lokale Volvo-forhandler.

Bruk IKKE denne tegningen i forbindelse med påbygging. Bruk Volvos påbyggingsinstruksjoner og henvis til chassisteining FMX44R1A.

MODELLSERIE:

Ny FMX D11 4x4 jevnlast luftfjæring FMX 44R 1A

Bruksområde

- **UNIFORM** Jevnlastchassis

Hovedkomponenter

□ CDCOPREP

- **FMX-CREW** Mannskapsførerhus FMX CA fritekst kreves
- **FMX-DAY6** Kort førerhus FMX
- **FMX-HSL6** Høyt førerhus FMX
- **FMX-LDA6**
- **FMX-LSL6**
- **FMX-SLP6** Langt førerhus FMX

- **EU6SCR** Emisjonsnivå Euro 6

- **D11S330A**
- **D11S380A**
- **D11S430A**
- **D11S460A**

- **D11K330** 11-liters Euro 6 dieselmotor 330 hk (243 kW), 1600 Nm, SCR, EGR og dieselpartikkelfilter
- **D11K380** 11-liters Euro 6 dieselmotor 380 hk (280 kW), 1800 Nm, SCR, EGR og dieselpartikkelfilter
- **D11K430** 11-liters Euro 6 dieselmotor 430 hk (317 kW), 2050 Nm, SCR, EGR og dieselpartikkelfilter
- **D11K460** 11-liters Euro 6 dieselmotor 460 hk (339 kW), 2200 Nm, SCR, EGR og dieselpartikkelfilter

- **DIESEL** For ordinær diesel EN590 og HVO EN15940

- **EBR-EPG** Standard motorbrems med termostatstyrt mottrykksregulator
- **EBR-EPGC** Motorbrems med termostatstyrt mottrykksregulator for I-shift
- **EBR-VEB** Volvo Engine Brake, VEB, kombinert kompresjonsbrems og termostatstyrt mottrykksregulator

- **AT2612** I-Shift automatisert 12-trinns girkasse
- **ATO2612** I-Shift automatisert 12-trinns girkasse med overdrive
- **PT2106** 6-trinns Powertronic automatisk girkasse, PT2106, elektronisk styrt med hydraulisk momentforsterker og lock-up på alle gir.

- **RSH1370F** Bakaksel med navreduksjon og differensialspærre

Pakker

- **DRIV-EXT** Kjørepakke - Extended
- **DRIV-SEL** Kjørepakke
- **1LIVINFM** Førerhuspakke med 1 køye
- **2LIVINFM** Førerhuspakke med 2 køyer for FM
- **INFOHIGH** Informasjonssystem uten navigasjon/Dynafleet
- **OFFROADD** Anleggspakke for FMX med kort førerhus
- **OFFROADS** Anleggspakke for lange førerhus (alle modeller)

Chassis

- **FST-PAR3** Parabelfjæring foran, stiv
- **FAL10.0** Tillatt last foraksel 10,0 tonn
- **FAL8.0** Tillatt last foraksel 8,0 tonn
- **FAL9.0** Tillatt last foraksel 9,0 tonn
- **FSTAB** Krengningsstabilisator foran, normal stivhet
- **RAL13** Tillatt last bakaksel 13 tonn
- **RSTAB3** Krengningsstabilisator bak, stiv
- **ASF-DL1** Luftfjæring med 1 kjørehøyde
- **ASF-DL3** Luftfjæring med 3 kjørehøyder
- **PSP-FIX** Pumpe til servostyring med fast mengde
- **PSP-VAR** Pumpe til servostyring med variabel mengde
- **EBS-MED** EBS medium versjon med bl.a. følgende funksjoner: Brake Blending, temperaturvarsling, momentkontroll, automatisk differensialspærre, bakkestarthjelp, varsel ved slitte bremseklosser, bremsehjelp, bremseovervåking samt lagring av status og historikk
- **AUXPARK** 2 ekstra fjærbremseklokker
- **RST-AIR** Luftfjæring bak

■ Standardutstyr

□ Tilvalgsutstyr

For mer detaljert informasjon om førerhus- og drivlinjeutstyr, se separate datablad.

For alle mulige tilvalg og utstyrskombinasjoner, kontakt din Volvo-forhandler, som kan lage en spesifikasjon som møter dine behov.

Fabrikken forbeholder seg retten til endringer i konstruksjon og utstyr uten forutgående varsel. Spesifikasjonene kan variere fra land til land.

- **FRAME300** Utvendig høyde på rammeprofil 300 mm
- **FST8080** Tykkelse på rammeprofil 8.0 mm liv og 8.0 mm flens
- **FIL-EEEB** Ramme med innerline fra motor til bak bakaksel/boggi
- **FIL-EEEF** Ramme med innerline fra motor til rammeslutt
- **FIL-TXEB** Ramme med innerline fra girkasse til bak bakaksel/boggi
- **FIL-TXEF** Ramme med innerline fra girkasse til rammeslutt
- **BBOX-L** Batterikasse på venstre side
- **2BAT210B** 2 GEL-batterier med kapasitet 210 Ah
- **2BAT210C** 2 AGM-batterier med kapasitet 210 Ah
- **BATTAMP** Amperemeter
- **BATTIND** Indikator for batterilading
- **MSWI-R** Hovedstrømbryter med fjernkontroll
- **R315A56** Aluminiumstank 315 liter høyre side, lengde 1030 mm, diameter 560 mm, D-format Minimumsvolum 255l Maksimalt volum 630l
- **ADTP-L** AdBlue tank på venstre side
- **ADTP-R** AdBlue tank på høyre side
- **ADB048** AdBlue plasttank 48 liter, diameter 560 mm, D-format
- **ADB064** AdBlue plasttank 64 liter, diameter 710 mm, D-format
- **ADB068** AdBlue plasttank 68 liter, diameter 560 mm, D-format
- **ADB083**
- **ADB090** AdBlue plasttank 90 liter, diameter 710 mm, D-format
- **ADB112**
- **FCAP-L** Låsbar diesel- og AdBlue-tankklokk
- **FUFF-AS** Beskyttelse mot søl av drivstoff
- **FUFF-ATS** Beskyttelse mot tyveri og søl av drivstoff
- **ESH-REAR** Horisontal lyddemper, utblåsing bakover
- **ESH-VERT** Horisontal lyddemper, vertikal utblåsing over tak
- **EXST-SSP** Eksospipe i polert rustfritt stål
- **EXST-ST** Eksospiper i stål
- **WHC-FIX1** 1 fast stoppekloss
- **WHC-FIX2** 2 faste stoppeklosser
- **WHC-FOL1** 1 sammenleggbare stoppekloss
- **WHC-FOL2** 2 sammenleggbare stoppeklosser
- **WHCP-F** Stoppeklosser plassert på fremre del av bilen
- **WHCP-M** Stoppeklosser plassert på midtre/bakre del av bilen
- **WHCP-R** Stoppeklosser plassert på bakre del av bilen
- **WHCP-T** Stoppeklosser bipakket
- **CHAIN-S** Snøkjettinger fra fabrikk
- **HOOK-SC** Kjettingkroker
- **TOWF-HD1** Ett slepefeste foran i heavy duty versjon
- **TOWMBRH** Høyt montert trekkbjelke i senter av ramme med D-verdi = 190 kN
- **TOWMBRL1** Lavt montert trekkbjelke
- **TOWMBRM** Medium montert trekkbjelke i høyde med nedre rammefflens
- **RFEC-S** Rett bakre rammeavslutning
- **RFEC-U** Rammeavslutning kappet i overkant for tippbygg
- **C-RI4040** Tilhengerkobling Ringfeder RF4040A G-150, D-verdi = 137 kN, Dc = 92 kN, V = 40 kN, øye = 40 mm
- **C-RI4045** Tilhengerkobling Ringfeder RF4045A G-150, D-verdi = 137 kN, øye = 40 mm
- **C-RI5050**
- **C-RO400G** Tilhengerkobling Rockinger 400 G-150, D-verdi = 130 kN, Dc = 90 kN, V = 35 kN, øye = 40 mm
- **C-VBG520**
- **C-VBG795**
- **TOWR-ONE** Ett slepefeste bak
- **TREL-PK** Forberedt for el-kontakt tilhenger
- **TREL14** 14-polet VBG el-kontakt for tilhenger
- **TREL15** 15-polet ADR-godkjent el-kontakt for tilhenger
- **TREL7** 7-polet el-kontakt for tilhenger

MODELLSERIE:

Ny FMX D11 4x4 jevnlast luftfjæring FMX 44R 1A

<ul style="list-style-type: none"> ■ TREL7-7 Dobbel 7-polet el-kontakt for tilhenger (UADR) □ TBC-DUO Duomatic bremsetilkobling for tilhenger □ TBC-EC EU bremsetilkobling for tilhenger □ TRBR-HCF Håndregulering av tilhengerbrems, fullt trykk □ TRBR-STA Stasjonær tilhengerbremskontroll □ TRB-STRE Automatisk aktivering av tilhengerbrems i lav hastighet for å unngå saksing □ RFEND-B Bakskjerm med avtagbar topp □ RFEND-T Bakskjerm for transport av chassis □ RFH-BAS Normal høyde på bakskjerm □ RFH-HIG Høyet mulig høyde på bakskjerm □ RFH-LOW Lavest mulig høyde på bakskjerm □ TL-LED LED baklys ■ BLIGHT-E Nødbremselys 	<ul style="list-style-type: none"> ■ FUEFE2LW Motormontert dobbelt stort drivstoffilter med vannavskiller □ FUEFE2SW Motormontert dobbelt lite drivstoffilter med vannavskiller ■ EST-AID Startelement □ 220EBH15 Elektrisk motorvarmer 220V, 1.5 kW □ PTER-100 Bakmontert koblingsuavhengig motorkraftuttak med flens DIN 7646 □ PTER-DIN Bakmontert koblingsuavhengig motorkraftuttak med hunnkobling DIN 5462 □ PTER1400 Bakmontert koblingsuavhengig motorkraftuttak med flens SAE 1410 / ISO 7647 □ HPE-F101 Motormontert Parker F1-101 hydraulikkpumpe □ HPE-F41 Motormontert Parker F1-41 hydraulikkpumpe □ HPE-F51 Motormontert Parker F1-51 hydraulikkpumpe □ HPE-F61 Motormontert Parker F1-61 hydraulikkpumpe □ HPE-F81 Motormontert Parker F1-81 hydraulikkpumpe □ HPE-T53 Motormontert Parker F2-53/53 dobbel hydraulikkpumpe □ HPE-T70 Motormontert Parker F2-70/35 dobbel hydraulikkpumpe □ HPE-V45 Motormontert Parker VP1-45 variabel hydraulikkpumpe □ HPE-V75 Motormontert Parker VP1-75 variabel hydraulikkpumpe □ PTPT-D Kraftuttak for direkte montert hydraulikkpumpe for Powertronic girkasse □ PTPT-F Kraftuttak med flens for Powertronic girkasse □ PTR-D Girkasemontert kraftuttak for hydraulikkpumpe, lav utveksling, maks effekt 150 kW, maks moment 1000 Nm □ PTR-DH Girkasemontert kraftuttak for hydraulikkpumpe, høy utveksling, maks effekt 100 kW, maks moment 600 Nm □ PTR-DM Girkasemontert kraftuttak for hydraulikkpumpe, medium utveksling, maks effekt 100 kW, maks moment 600 Nm □ PTR-F Girkasemontert kraftuttak med flens, lav utveksling, maks effekt 150 kW, maks moment 1000 Nm □ PTRD-D Dobbelt girkasemontert kraftuttak for 2 hydraulikkpumper, høy utveksling, maks effekt 90 kW, maks moment 550 Nm □ PTRD-D1 Dobbelt girkasemontert kraftuttak med flens og for hydraulikkpumpe, høy utveksling, maks effekt 90 kW, maks moment 550 Nm □ PTRD-D2 Dobbelt girkasemontert kraftuttak med 2 flenser og for hydraulikkpumpe, høy utveksling, maks effekt indre/ytre aksel 100/90 kW, maks moment 1000/550 Nm □ HPG-F101 Girkasemontert hydraulikkpumpe Parker F1-101 □ HPG-F41 Girkasemontert hydraulikkpumpe Parker F1-41 □ HPG-F51 Girkasemontert hydraulikkpumpe Parker F1-51 □ HPG-F61 Girkasemontert hydraulikkpumpe Parker F1-61 □ HPG-F81 Girkasemontert hydraulikkpumpe Parker F1-81
<p>Felger og dekk</p> <ul style="list-style-type: none"> ■ RT-STEEL Stålfelger på alle aksler □ SPWT-D Reservehjul lik drivhjul □ SPWT-F Reservehjul lik forhjul □ SWCP-R Reservehjulholder på høyre side bak bakaksel □ SWCP-T Reservehjulholder transportmontert □ SWCP-TP Reservehjulholder transportmontert på toppen av rammen □ JACK-20T Jekk, 20 tonn ■ TOOLKIT Komplett verktøysett □ INFLAHOS Løs luftfylleslange □ GAUGE-TP Dekktrykkmåler 	
<p>Utrustning drivlinje</p> <ul style="list-style-type: none"> □ TRAP-HD Girkasse med forsterket rangehus i stål ■ DRM-BE Kjøremodus, økonomi og standard (balansert) □ DRM-E Kjøremodus, økonomi □ PVT-MAP I-See med optimering av drivstofforbruk via GPS-opplysninger □ PVT-MTM I-See (Optimering af brændstofforbrug via GPS oplysninger) ■ CRUIS-E Konstantfartholder med Eco-roll, I-cruise og rattknapper □ AMSO-AUT Manuell giring i automat + kickdown for I-shift □ AVO-ENH I-shift programvare for anlegg/tømmerkjøring □ APF-ENH Utvidede krafttaksfunksjoner for I-shift □ RET-TPT Retarder for hydraulisk girkasse □ TC-HWO Oljekjøler for hydraulisk girkasse, vann/olje □ TC-MAOH2 Oljekjøler for mekanisk girkasse, ekstra høy ytelse, luft/olje □ TC-MWOH2 Oljekjøler for mekanisk girkasse, ekstra høy ytelse, vann/olje □ 1COMP530 1-sylindret luftkompressor, kapasitet 530 l/min. □ 2COM1100 2-sylindret luftkompressor, kapasitet 1100 l/min. ■ 2COMP870 □ 2COMP900 2-sylindret luftkompressor, kapasitet 900 l/min. □ CLU-AIRC Luftkompressor med automatisk inn- og utkobling ■ AIRIN-HI Høyt luftinntak □ AIRIN-LO Lavt luftinntak på bakvegg førerhus □ ACL1ST-S Luftinntak med primær- og sekundærfilter ■ 24A110BL Generator, 110 Ampere med LIN kommunikasjon □ 24A150BL Generator, 150 Ampere med LIN kommunikasjon □ 24AL110B Generator 110 Ampere □ 24AL150B Generator 150 Ampere □ PRIM-EL Elektrisk pumpe for avlufting av drivstoffsystemet uten behov for å tippe førerhus ■ PRIM-MAN Manuell pumpe for avlufting av drivstoffsystemet □ FUEQ-EH Elektrisk oppvarmet drivstoffsystem ■ AF-R Dieselfilter oppvarmet via resirkulering av varm returdiesel 	
<ul style="list-style-type: none"> ■ STWPOS-L Venstrestyrt □ STWPOS-R Høyrestyrt □ STWM-LE Skinnratt ■ STGW-AD2 Rattjusteiring med tilting □ STGW-ADJ Rattjusteiring uten tilting □ AIRBAG Kollisjonspute i rattet ■ DRC-AMII Automatisk og manuell regenerering av dieselpartikkelfilter □ DRC-AUTO Helautomatisk regenerering av dieselpartikkelfilter ■ 1DAYDIG4 Fartsrigger, digital (Siemens) versjon 4.1. (krav ved registrering fra 21/8-2023) □ ARSL Ekstra hastighetsbegrenser aktivert via bryter på dashbord □ ESP-BAS1 Elektronisk stabilitetskontroll-pakke 1 (ESP) for kjøretøykombinasjoner med singel trailer, multi-trailere med ABS/EBS eller enkeltkjøretøy/kjøretøykombinasjoner med normal tyngdepunktshøyde i lastet versjon. □ ESPC-RO Bryter for å styre ESP-funksjoner (standard/redusert/fracoblet) □ HWSS-AC Kollisjonsvarsling med adaptiv konstantfartholder □ HWSS-ACB Kollisjonsvarsling med adaptiv konstantfartholder og nødbremsing ■ HWSS-FCB Kollisjonsvarsling med ordinær konstantfartholder og nødbremsing □ LSS-DW Kjørefeltvarsler 	
<ul style="list-style-type: none"> ■ Standardutstyr □ Tilvalgsutstyr 	

For mer detaljert informasjon om førerhus- og drivlinjeutstyr, se separate datablad.

For alle mulige tilvalg og utstyrskombinasjoner, kontakt din Volvo-forhandler, som kan lage en spesifikasjon som møter dine behov.

Fabrikken forbeholder seg retten til endringer i konstruksjon og utstyr uten forutgående varsel. Spesifikasjonene kan variere fra land til land.

MODELLSERIE:

Ny FMX D11 4x4 jevnlast luftfjæring FMX 44R 1A

- **LCS4** Sideassistent - begge sider (VRU)
 - **DAS-W** Sjåførvarselassistent
 - **RSENS-W** Regnsensor
 - **CU-ECC** Aircondition med elektronisk temperaturkontroll
 - **CU-ECC2** Aircondition med elektronisk temperaturkontroll, sensor for luftkvalitet og karbonfilter
 - **IMMOBIL** Startspærre
 - **ALARM-E** Innbruddsalarm for førerhus og påbygg/trailer
 - **PHONE-PK** Forberedt for GSM-telefon
 - **ISUNS-BS** Innvendig sidesolskjerm på fører- og passasjerside
 - **ISUNS-DS** Innvendig sidesolskjerm på førerside
 - **ISUNF-B** Innvendig solskjerm uten speil
 - **ISUNF-MD** Innvendig solskjerm med speil på førerside
 - **ISUNF-RE** Elektrisk solgardin integrert i fronthylle
 - **ISUNF-RM** Manuell solgardin integrert i fronthylle
 - **ADFS** 2 ekstra DIN-utsparinger i fronthylle
 - **BUPALARM** Ryggevarsler
 - **RTOLL-PK** Forberedt for vegbetalingssystem
 - **LOADIND** Elektronisk lastindikator
 - **REMC-MF** Multifunksjons fjernkontroll for bruk utenfor førerhus
 - **FIREXT3N** Brannslucker 3 kg
 - **WARNEVEST** Refleksvest
 - **AIDKIT** Førstehjelpkit med plaster, rensekulter, kompresser, elastiske bandasjer, pustemaske, hansker og saks
 - **WARNLAMP** Flyttbar varselampe med batterier
 - **LAMP-IN** Lommelykt/inspeksjonslampe
 - **BULBKIT** Lyspære- og sikringssett
 - **WRITEPAD** Skriveplate.
- ### Førerhusfasiliteter
- **DST-CF5** Førerstol komfort med luftfjæring, oppvarming og integrert belte
 - **DST-CF6** Førerstol komfort med luftfjæring, oppvarming, ventilasjon og integrert belte
 - **SBD-RED** Røde sikkerhetssele på fører og passasjerside
 - **SBPRE-DS** Sikkerhetsbelte med beltestrammer for førerstol
 - **PST-CF5** Passasjerstol komfort med luftfjæring, oppvarming og integrert belte
 - **PST-STD2** Passasjerstol i standardversjon
 - **SBPRE-PS** Sikkerhetsbeltestrammer for passasjerstol
 - **ARMRE-BB** 2 armlener på begge stoler
 - **ARMRE-DB** 2 armlener på førerstol
 - **ARMRE-PB** 2 armlener på passasjerstol
 - **ARU-BAS** Trekk på armlener i vinyl
 - **ARU-LEA** Trekk på armlener i skinn
 - **FMAT-RUB** Gummimatter
 - **FMAT-TX2** Tekstilmatter og gummimatter
 - **LBK70** Fast nedre køye 700 mm bred
 - **MATL-FI** Madrass for sjåførvekt > 100 kg
 - **MATL-SF** Madrass for sjåførvekt 85-100 kg
 - **OLMAT-BA** Basis overmadrass
 - **OLMAT-PR** Premium overmadrass
 - **TBK60F** Øvre køye, 600 mm bred, fellbar
 - **TBK70F** Øvre køye, 700 mm bred, fellbar
 - **PH-CAB2** Parkeringsvarmer for førerhus
 - **PH-ENGCA** Parkeringsvarmer for motor og førerhus
 - **PH-SS** Rastvarmer for førerhus
 - **SLCP-BAS** Basisutgave av kontrollpanel ved køye
 - **ETSB-F** Fremre oppbevaringsboks på motortunnel
 - **ETSB-FR** Fremre og bakre oppbevaringsboks på motortunnel
 - **ETSB-FRS** Fremre, bakre og høyre oppbevaringsboks på motortunnel
 - **ETSB-FS** Fremre og høyre oppbevaringsboks på motortunnel
 - **ETSB-R** Bakre oppbevaringsboks på motortunnel
 - **ETSB-RS** Bakre og høyre oppbevaringsboks på motortunnel
 - **ETSB-S** Oppbevaringsboks på motortunnel høyre side
 - **RUS-BAS** Øvre oppbevaringsrom bak i førerhus 154 liter (300 mm høyde)
 - **RUS-HIG** Øvre oppbevaringsrom bak i førerhus 245 liter (440 mm høyde)
 - **REF-ICPK** Forberedt for kjøleboks på motortunnel
 - **MICRO-PK** Forberedt for mikrobølgeovn
 - **BOTH-D** Flaskeholder i midtseksjon av dashboard
 - **COFMA-PK** Forbedret for kaffetrakter
 - **INLI-BAS** Hvit interiørbelysning med myk av/på-funksjon
 - **INLI-NL** Hvit og rød interiørbelysning med myk av/på-funksjon
 - **INLI-NLD** Hvit og rød interiørbelysning med myk av/på-funksjon samt dimmer
 - **ARL-FLEX** 2 fleksible leselamper
 - **RH-EE** Uten takluke med takvindu i farget sikkerhetsglass som nødutgang for FH
 - **RH-ER** Takluke forsterket i stål - nødutgang
 - **RH-ETR** Elektrisk betjent takluke i farget glass med åpning i bakkant for FH
 - **RH-MTR** Manuelt betjent takluke i farget glass med åpning i bakkant for FH
 - **GLAS-TIN** Farget glass i rutene
 - **SWIND-BS** Ekstra sidevindu på begge sider
 - **SWIND-PS** Ekstra sidevindu på passasjerside
 - **AWIND-RF** Bakrute
 - **VANMIR** Innvendig speil
 - **AS-FUS** 2 ekstra hyller i fremre øvre sjalusiskap
 - **INFOT-PK** Forberedt for TV-montering inkludert antenne, uttak, brakett og kabler
- ### Førerhus utvendig
- **EXTL-BAS** Standard eksteriørfinish (grå innsteg, støtfanger, spoiler under støtfanger, speilhus og solskjerm)
 - **DGLAS-H** Herdet glass i dørvinduer
 - **DGLAS-L** Laminert glass i dørvinduer
 - **BUMP-HD** Støtfanger foran i heavy duty versjon
 - **AUXFS** Ekstra stigtrinn med fleksibelt oppheng
 - **GUARD-EH** Beskyttelsesdeksel for kjølerør og bunnpanne
 - **SIDEH-B** Holdestang på førerhus
 - **SIDSTP-R** Stigtrinn og holdestang i bakkant førerhus
 - **BUGNET** Insektnett foran radiator
 - **CTILT-P-E** Elektrisk pumpe for førerhustipping
 - **CTILT-P-M** Manuell pumpe for førerhustipping
 - **FCABS-A** Luftfjæring foran på førerhus
 - **FCABS-M** Mekanisk fjæring foran på førerhus
 - **RCABS-A** Luftfjæring bak på førerhus
 - **RCABS-M** Mekanisk fjæring bak på førerhus
 - **MIRCFMCP** Sidespeil, el-varme, el-manøvrert med blindsonkamera på passasjerside
 - **MIRCMCP** Sidekamera (erstatte standard og vidvinkel sidespeil) og blindsonkamera i passasjerside
 - **MIRCMS** Sidekamera (erstatte standard og vidvinkel sidespeil)

■ Standardutstyr

□ Tilvalgsutstyr

For mer detaljert informasjon om førerhus- og drivlinjeutstyr, se separate datablad.

For alle mulige tilvalg og utstyrskombinasjoner, kontakt din Volvo-forhandler, som kan lage en spesifikasjon som møter dine behov.

Fabrikken forbeholder seg retten til endringer i konstruksjon og utstyr uten forutgående varsel. Spesifikasjonene kan variere fra land til land.

MODELLSERIE:

Ny FMX D11 4x4 jevnlast luftfjæring FMX 44R 1A

- **MIRCOMFX** Robuste el-oppvarmede og regulerte speil inkl. nærsikt- og vidvinkelspeil på passasjerside FMX
 - **AMIR-F20** Nærsiktsspeil foran, speilradius 200 mm
 - **SUNV-H** Utvendig solskjerm
 - **AD-ROOF** Takspoiler
 - **AD-SIDES** Korte sidespoilere i bakkant av førerhus
 - **HL-LED** LED Hovedlys
 - **HL-CLEAN** Høytrykkspylere for hovedlys
 - **HLP-ST** Beskyttelse av hovedlys i stål
 - **HLP-ST2** Beskyttelse av hovedlys i stål netting
 - **ASL-RF2** 2 Hella H11 70W ekstra fjernlys i skiltkasse
 - **IDLAMP-W** 3 stk. hvite identifikasjonslys på førerhustak
 - **IDLMPSW** Bryter for ID-lamper på tak
 - **BEACOA2F** 2 roterende orange varsellamper foran på førerhustak
 - **BEACOA2R** 2 roterende orange varsellamper bak på førerhustak
 - **BEACON-P** Forberedt for varsellamper på førerhustak med bryter
 - **BEACONA4** 4 roterende orange varsellamper på førerhustak, 2 foran og 2 bak
 - **CABPT-R1** 1 kabelgjennomføring i førerhustak
 - **CABPT-R2** 2 kabelgjennomføringer i førerhustak
 - **SPOTP-F** Forberedt for ekstralys i front, maks 280W
 - **SPOTP-R** Forberedt for ekstralys på førerhustak, maks 280W
 - **SPOTP-RF** Forberedt for ekstralys i front og på førerhustak, maks 2 x 280W
 - **ROS-IL** Belysning i skiltkasse
 - **ROS-IL2**
 - **ROS-ILP** Forberedt for belysning i skiltkasse
 - **CSGN-FMX** FMX-dekal i skiltkasse
 - **HORN-F1S** Ett en-tone trykklufthorn bak deksel i front
 - **HORN-R2S** To forkrommede en-tone trykklufthorn montert på tak
 - **ANT-CBR** Takmontert antenne for kommunikasjonsradio
 - **ACCB-R-AP** Fremre, midtre og bakre takbrakett
 - **ACCB-R-F** Fremre takbrakett
 - **ACCB-R-FM** Fremre og midtre takbrakett
 - **ACCB-R-FR** Fremre og bakre takbrakett
 - **ACCB-R-M** Midtre takbrakett
 - **ACCB-R-R** Bakre takbrakett
 - **ACCB-R-RM** Midtre og bakre takbrakett
 - **REFS-TW** Bipakket reflekterende hvit konturmerking for førerhus
 - **REFS-TY** Bipakket reflekterende gul konturmerking for førerhus
- Forberedelse påbygg**
- **SRWL-PK** Forberedt for arbeidslys på chassis, bryter med 3 posisjoner (på/av/auto-revers)
 - **SWL-2FW** 2 hvite H3 70W arbeidslys på chassis bak førerhus, bryter med 2 posisjoner (på/av)
 - **SWL-2RW** 2 hvite H3 70W arbeidslys bak på chassis, bryter med 2 posisjoner (på/av)
 - **SWL-4W** 4 hvite H3 70W arbeidslys bak førerhus + bak på chassis, bryter med 2 posisjoner (på/av)
 - **SWL-PK** Forberedt for arbeidslys på chassis, bryter med 2 posisjoner (på/av)
 - **WL-CHPK** Forberedt for arbeidslys på chassis med bryter og kabel
 - **WLC-H2W** 2 hvite 70W høyt monterte arbeidslamper på bakvegg førerhus
 - **WLC-PKCH** Forberedt for arbeidslamper montert på chassis
 - **WLC-PKH** Forberedt for høyt monterte arbeidslamper på bakvegg førerhus
 - **WLC-PKL** Forberedt for lavt monterte arbeidslamper på bakvegg førerhus
 - **WLC-PKLH** Forberedt for lavt og høyt monterte arbeidslamper på bakvegg førerhus
 - **ECBB-BAS** El-sentral for påbygg uten påbyggmodul
 - **ECBB-HIG** El-sentral for påbygg med påbyggmodul
 - **ECBB-MED** El-sentral for påbygg med påbyggmodul (11 utganger)

■ Standardutstyr

□ Tilvalgsutstyr

For mer detaljert informasjon om førerhus- og drivlinjeutstyr, se separate datablad.

For alle mulige tilvalg og utstyrskombinasjoner, kontakt din Volvo-forhandler, som kan lage en spesifikasjon som møter dine behov.

Fabrikken forbeholder seg retten til endringer i konstruksjon og utstyr uten forutgående varsel. Spesifikasjonene kan variere fra land til land.

MODELLSERIE:

Ny FMX D11 4x4 jevnlast luftfjæring FMX 44R 1A

Volvo Trucks. Driving Progress