

GAMME DE MODÈLES

FMX D11 42 Tracteur Suspension Pneumatique FMX 42T 1A

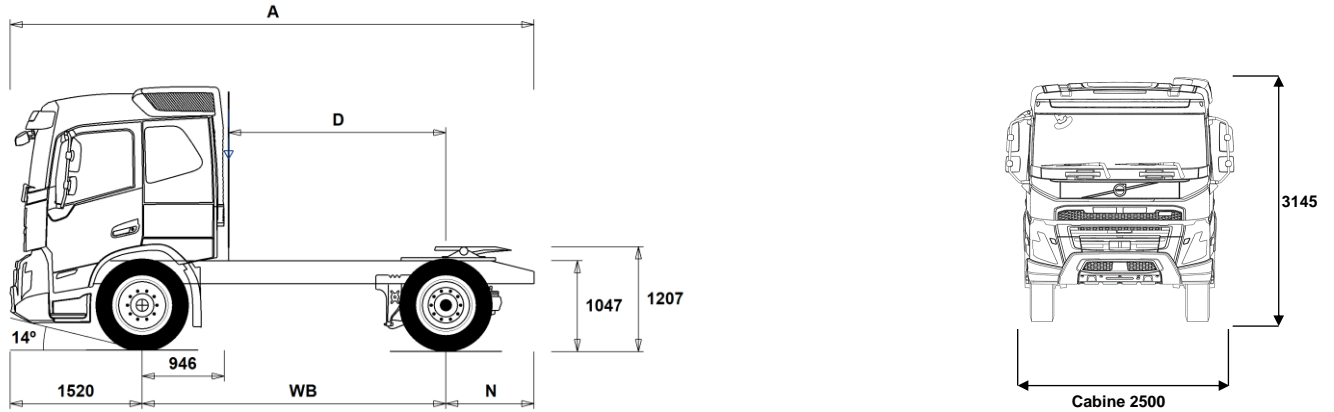

Dimensions [mm]

WB Empattement	3500	3600	3700	3800
A Longueur châssis hors tout	6035	6135	6235	6335
D Essieu arrière / dos cabine	2504	2604	2704	2804
N Porte à faux arrière (Min.)	825	825	825	825
N Porte à faux arrière (Max.)	1015	1015	1015	1015
F Position de sellette (Directive européenne 96/53)	525	525	525	525

Poids à vide [kg]

Essieu avant	4450	4455	4460	4460
Essieu arrière	1860	1865	1865	1870
Poids à vide	6310	6320	6325	6330

Diamètre de braquage [mm]

Diamètre de braquage entre trottoirs	12700	13100	13400	13700
Diamètre de braquage entre murs	14200	14500	14800	15200

Poids en charge [kg]

	Homologué	Maxi technique
PTC camion	19000	20100
PTR	44000	44000
Essieu avant	7100	7100
Essieu arrière	13000	13000

Remarques Importantes

Dimensions

Hauteur cabine: -16 mm pour CAB-DAY, +312 mm pour CAB-HSLP, -278 mm pour CAB-LDAY, -278 mm pour CAB-LSLP.

Essieu avant / dos cabine : -431 mm pour CAB-DAY, -500 mm pour CAB-LDAY, -6 mm pour CAB-LSLP.

La cote D inclus un jeu de 50 mm entre la carrosserie et le point le plus en arrière de la cabine, et est calculée pour un plancher de carrosserie à 100 mm au-dessus des longerons.

Les hauteurs peuvent varier de ± 20 mm dans le cas d'une suspension mécanique et de ± 10 mm dans le cas d'une suspension pneumatique.

Toutes les dimensions sont données pour un véhicule non chargé et avec essieu relevable au sol (cas des 6x2 / 8x2). Hauteur châssis utilisée: CHH-HIGH.

La hauteur de châssis change quand on choisit CHH-MED,FRAME266: 0 mm.

Les poids et dimensions sont donnés en fonction des pneus suivants:

Pneus essieu avant: 315/80R22.5
Pneus essieu moteur: 315/80R22.5

Le poids à vide s'entend avec huile, eau, AdBlue, 0 litres de gazole et sans chauffeur. Poids à vide peuvent varier de $\pm 3\%$.

Diamètre de braquage (calcul théorique).

Les poids homologués peuvent varier d'un pays à l'autre.

Pour plus d'information sur les poids, y compris les poids des équipements optionnels, demandez au vendeur Volvo le calcul du poids selon vos spécifications avec Weight Information System (WIS).

Ne pas utiliser ce schéma pour l'implantation de la carrosserie. Se référer aux plans de châssis et Instructions de Carrossage Volvo FMX42T1A.

GAMME DE MODÈLES

FMX D11 42 Tracteur Suspension Pneumatique FMX 42T 1A

Utilisation véhicule

- RC-ROUGH** Transport sur et hors routes : moins de 95% sur routes bien entretenues et / ou pas plus de 5% sur routes dégradés, pistes, routes cahotiques, hors-pistes
- RC-SMOOT** Transports longues distances sur routes et autoroutes Au moins 95% de la conduite sur routes bien entretenues.

Composants principaux

- CHH-HIGH** Châssis hauteur Haut (environ 1000 mm)
- CHH-MED** Châssis hauteur Moyenne (environ 900 mm)
- CHH-XHIG** Châssis hauteur Extra-Haut (environ 1030 mm)
- RAD-G2** Suspension arrière pneumatique chantier - 1 essieu moteur.

Composée de 4 soufflets pneumatiques, la suspension RAD-G2 est conçue pour les chantiers exigeants et offre une garde au sol optimale ainsi qu'une excellente réactivité. Aucun élément ne dépasse de l'enveloppe du pneu (avec pneu 315/80R22.5), ce qui permet d'obtenir une extrémité arrière courte, que le véhicule soit chargé ou non.
- RAD-GR** Suspension arrière pneumatique, 1 essieu moteur

Suspension arrière à 4 soufflets pneumatique permettant ainsi une course parallèle des ressorts et réduisant le risque de choc sur la cabine lors de la conduite. Elle est aussi équipée de barres d'accouplement en V, de barres de réaction, de deux amortisseurs et d'une barre stabilisatrice orientée vers l'intérieur montée à l'arrière.

- FMX-DAY5** Cabine Courte FMX
- FMX-HSL5** Cabine Globetrotter FMX
- FMX-LDA5** Cabine Courte toit surbaissé FMX
- FMX-LSL5** Cabine Couchette toit surbaissé FMX
- FMX-SLP5** Cabine Couchette FMX
- EU6SCR** Niveau d'émission Euro 6 avec SelectiveCatalyc Reduction (SCR), filtre à particules et Exhaust Gas Reduction (EGR).
- D11S330A**
- D11S380A**
- D11S430A**
- D11S460A**
- D11K330** Moteur Diesel, 11litres Euro 6 SCR+DPF, 330Ch, 1600Nm
- D11K380** Moteur Diesel, 11litres Euro 6 SCR+DPF, 380Ch, 1800Nm
- D11K430** Moteur Diesel, 11litres Euro 6 SCR+DPF, 430Ch, 2050Nm
- D11K460** Moteur Diesel, 11litres Euro 6 SCR+DPF, 460Ch, 2200Nm
- DIESEL** Diesel
- EBR-VEB** VEB (Volvo Engine Brake)
- AT2412** I-Shift, 12 rapports, 2400Nm, sortie 12e rapport prise directe
- AT2612** I-Shift, 12 rapports, 2600Nm, sortie 12e rapport prise directe
- ATO2612** I-Shift, 12 rapports, 2600Nm, sortie 12e rapport surmultipliée
- PT2106** Powertronic, 6 rapports, 2100Nm
- RSH1370F** Pont double réduction RSH1370F
- RSS1344C** Pont simple réduction RSS1344C
- RSS1344E** Pont simple réduction RSS1344E
- RSS1352A** Pont simple réduction RSS1352A
- RSS1370A** Pont simple réduction RSS1370A
- RSS1370B** Pont simple réduction RSS1370B

Packs

- AIRFLOW** Pack déflecteurs (toit, latéraux cabine et carénages châssis)
- DRIVE5** Pack conduite FH
- DRIVE5+** Pack Conduite FH +
- DRIVE5++** Pack conduite ++
- 1LIVINFM** Pack Repos Cabine
- 2LIVINFM** Pack Vie à Bord Cabine FM 2 couchettes
- INFOBAS** Pack média de base radio sans écran secondaire
- INFODF** Pack média avec Services Dynafleet et écran secondaire
- INFOMED** Pack média médium radio avec écran secondaire
- INFONAV** Pack média avec Navigation et écran secondaire

■ Equipement standard

Equipement optionnel

Pour une information plus détaillée au sujet de la cabine et de la chaîne cinématique, veuillez consulter les fiches techniques correspondantes.

Pour connaître toutes les options et combinaisons d'options possibles veuillez consulter le vendeur Volvo qui peut créer une spécification correspondant à vos souhaits avec le Volvo Sales Support system (VSS).

Le constructeur se réserve le droit de modifier la conception et de changer les équipements sans préavis. Les spécifications peuvent varier d'un pays à l'autre.

- INFONDF** Pack média avec Navigation, Services Dynafleet et écran secondaire
- VISIX5** Pack Visibilité FMX
- VISIXCAM**
- GSR2024** Pack GSR 2, General Safety Regulation 2024
- GSR2024+** Pack GSR 2+, General Safety Regulation 2024 PLUS
- SAFE22** Pack sécurité
- SAFE22+** Pack sécurité plus
- OFFROADD** Pack Construction sur cabine courte
- OFFROADS** Pack Construction sur cabine profonde

Châssis

- FST-AIR** Suspension avant pneumatique
- FST-PAR** Suspension avant à 2 lames paraboliques (raideur normale)
- FST-PAR3** Suspension avant à 3 lames paraboliques (raideur élevée)
- FSL5-BAS** Débattement de suspension avant standard
- FSL5-HI** Débattement de suspension avant étendue
- FAL10.0** Capacité de l'essieu avant : 10 tonnes
- FAL7.1** Capacité de l'essieu avant : 7.1 tonnes
- FAL7.5** Capacité de l'essieu avant : 7.5 tonnes
- FAL8.0** Capacité de l'essieu avant : 8.0 tonnes
- FAL8.5** Capacité de l'essieu avant : 8.5 tonnes
- FAL9.0** Capacité de l'essieu avant : 9.0 tonnes
- FSM-LUB** Axes et paliers de suspension avant avec points de graissage
- FSTAB** Barre stabilisatrice avant (raideur normale)
- FSTAB2** Barre stabilisatrice avant (raideur intermédiaire)
- FSTAB3** Barre stabilisatrice avant (raideur renforcée)
- RAL11.7** Capacité de l'essieu arrière : 11,7 tonnes
- RAL13** Capacité de l'essieu arrière : 13.0 tonnes
- RSTAB1** Barre stabilisatrice arrière raideur normale
- RSTAB3** Barre stabilisatrice arrière raideur renforcée
- ASF-DL1** Suspension Pneumatique 1 niveau de hauteur de conduite
- ASF-DL3** Suspension pneumatique 3 niveaux de hauteur de conduite
- ACTST-TO** Volvo Dynamic Steering (VDS)
Direction active et plus directe avec une pompe supplémentaire et la superposition de couple.
Afin de surmonter les forces de direction plus élevées avec une direction plus directe, un couple supplémentaire est ajoutée par l'intermédiaire d'un moteur électrique placé sur l'arbre de direction. La précision et le confort augmentent considérablement.
- ASFE-BAS** Fonctionnement de base du VDS
- ASFE-OG** VDS avec assistance à la stabilité
- ASFE-PO** VDS avec réglages personnalisés et assistance à la stabilité
- ASFE-PS** VDS avec réglages personnalisés
- PSS-SING** Assistance de direction à 1 circuit
- PSP-FIX** Pompe de direction à débit fixe
- PSP-VAR** Pompe de direction à débit variable
- PSP-VAR2** Pompe de direction à débit variable avec électrovanne
- EBS-MED** Pack EBS Medium
- AUXPARK** 2 cylindres de parc à ressort supplémentaires
- RST-AIR** Suspension arrière pneumatique
- FRAME266** Hauteur externe de longeron 266mm
- FRAME300** Hauteur externe de longeron 300mm
- FST6060** Epaisseur châssis, âme 6mm et ailes 6mm
- FST6565** Epaisseur châssis, âme 6.5mm et ailes 6.5mm
- FST7070** Epaisseur châssis, âme 7mm et ailes 7mm
- FST8080** Epaisseur châssis, âme 8mm et ailes 8mm
- FIL-EEEB** Doublage intérieur des longerons de châssis de l'arrière du moteur jusqu'à la fin du tandem
- FIL-TXEB** Doublage intérieur des longerons de châssis à partir de la traverse de BV jusqu'à l'arrière du tandem.
- BBOX-EF** Coffre à batteries dans le porte-à-faux arrière

GAMME DE MODÈLES

FMX D11 42 Tracteur Suspension Pneumatique FMX 42T 1A

<ul style="list-style-type: none"> ■ BBOX-L Bac à batteries situé à gauche du châssis □ 2BAT210B 2 batteries Gel, 210 Ah ■ 2BAT210C 2 batteries AGM, 210 Ah ■ BATTAMP Jauge de batterie : voltage et ampérage □ BATTIND Indication de charge batteries □ ADR2 ADR de base, 2 arrêts d'urgence □ MSWI-A Coupe batteries ADR ■ MSWI-C Coupe-batteries manuel sur coffre à batteries □ MSWI-R Coupe-batteries télécommandé par porte-clef ■ R330A71 Réservoir 330L Alu h: 71cm en D côté Droit Volume minimum 255l Volume maximum 810l ■ UL-FUEL Sans réservoir à gazole gauche Volume minimum 160l Volume maximum 900l □ ADTP-BC Réservoir AdBlue derrière cabine à droite □ ADTP-L Réservoir AdBlue à gauche ■ ADTP-R Réservoir AdBlue à droite □ ADB048 Réservoir AdBlue volume utile 48 litres □ ADB050 Réservoir AdBlue volume utile 50 litres ■ ADB064 Réservoir AdBlue volume utile 64 litres □ ADB068 Réservoir AdBlue volume utile 68 litres □ ADB083 Réservoir AdBlue volume utile 83 litres □ ADB090 Réservoir AdBlue volume utile 90 litres □ ADB100 Réservoir AdBlue volume utile 100 litres □ ADB112 Réservoir AdBlue volume utile 112 litres □ ADTC-BF Protection réservoir AdBlue □ FCAP-L Bouchon de réservoir à gazole et ad-blue verrouillable ■ FUFF-AS Dispositif anti-déversement sur remplissage de carburant □ FUFF-ATS Dispositif antivol et anti-déversement sur remplissage carburant □ ESH-LEFT Silencieux d'échappement horizontal, sortie gauche ■ ESH-REAR Silencieux d'échappement horizontal, sortie arrière □ ESH-RIGH Sortie d'échappement à droite, silencieux horizontal □ ESH-VERT Silencieux d'échappement horizontal, sortie verticale à droite □ EXST-SSP Sortie d'échappement en acier inoxydable poli brillant □ WHC-FIX1 1 cale de roue □ WHC-FIX2 2 cales de roue □ WHC-FOL1 1 cale de roue repliable □ WHC-FOL2 2 cales de roue repliables □ WHCP-F Cale(s) de roue placée(s) sur l'avant du véhicule □ WHCP-M Cale(s) de roue placée(s) dans le milieu du véhicule □ WHCP-T Cale(s) de roue placée(s) pour le transport dans le coffre cabine extérieur □ TB-L80 Coffre à outils de 800 mm à gauche du châssis □ TB-R80 Coffre à outils de 800 mm à droite du châssis □ SUP-BAS Barres latérales pare-cyclistes, hauteur standard □ SUP-LOW Barres latérales pare-cyclistes, basses □ CHAIN-S Chaînes à neige □ HOOK-SC Supports pour chaînes à neige ■ TOWF-HD1 1 attache de forte capacité de remorquage avant ■ RFEC-B Fin de châssis arrière biseautée (standard sur tracteur) □ TOWR-ONE Dispositif d'attelage basique boulonné à la traverse de remorquage □ TREL15 Cordon + prise électrique 15 broches adr ■ TREL7-7 Prises et cordons électriques 2 x 7 broches ■ TBC-EC Connexions pour frein de remorque UE ■ TRBR-STA Frein de remorque stationnaire 	<ul style="list-style-type: none"> □ TRB-STRE Activation automatique de frein de remorque à faible vitesse (Stretch brake) pour éviter les mises en portefeuille et augmenter la dirigeabilité. ■ RFEND-B Ailes arrière 3 morceaux avec dispositif anti-projections ■ RFH-BAS Hauteur d'ailes arrière standard □ RFH-HIG Hauteur d'ailes arrière haute □ RFH-LOW Hauteur d'ailes arrière basse □ ATANK-AL Réservoirs d'air en aluminium ■ ATANK-ST Réservoirs d'air en acier □ TL-LED Feux arrière LED ■ BLIGHT-E Feux stop d'urgence <h3>Jantes et Pneumatiques</h3> <ul style="list-style-type: none"> □ RT-AL Jantes en aluminium perçage standard □ RT-ALDP Jantes en aluminium Alcoa Dura Bright perçage standard □ RT-ALDPD Jantes en aluminium Alcoa Dura Bright double perçage □ RT-ALDU Jantes en aluminium double perçage ■ RT-STEEL Jantes en acier □ WCAP Enjoliveurs de roues □ SPWT-D Roue de secours avec pneu de type Moteur □ SPWT-F Roue de secours avec pneu de type Avant □ SWCP-LF Porte-roue de secours monté côté gauche, devant l'essieu arrière. □ SWCP-RF Porte-roue de secours devant l'essieu arrière □ SWCP-T Fixation temporaire de la roue de secours sur le châssis (sanglée) Pour transport uniquement □ SWCP-TP Porte-roue de secours livré non monté ■ JACK-12T Cric d'une capacité de 12 tonnes □ JACK-15T Cric d'une capacité maxi de 15 tonnes □ JACK-20T Cric d'une capacité de 20 tonnes ■ TOOL-BAS Trousse à outils de base □ TOOLKIT Trousse à outils complète □ INFLAHOS Tuyau de gonflage longueur 20 m □ GAUGE-TP Manomètre pour contrôler la pression des pneumatiques <h3>Chaîne cinématique</h3> <ul style="list-style-type: none"> □ TRAP-HD Boîte à vitesses renforcée ■ DRM-BE Mode de conduite Economique et standard □ DRM-E Mode de conduite Economique ■ PVT-MAP Fonction I-See étendue, utilisant les données partagées et cartographiques (I-See connecté) ■ CRUIS-E Cruise control économique □ AMSO-AUT Programme de changement manuel des rapports □ AVO-ENH Logiciel I-Shift professionnel Avancé, adaptation construction et grumier □ APF-ENH Option I-Shift : Fonctions supplémentaires programmables de gestion de prise de force □ RET-TH Ralentisseur hydraulique sur transmission VR3250 □ RET-TPT Ralentisseur hydraulique intégré à la boîte Powertronic □ TC-HWO Refroidisseur d'huile de transmission eau/huile □ TC-MAOH2 Refroidisseur d'huile de transmission très hautes performances Air/Huile □ TC-MWO Refroidisseur d'huile de transmission à eau □ TC-MWOH2 Refroidisseur d'huile de transmission haute performance à eau □ 2COM1100 Compresseur d'air bi-cylindre 1100l/min. Cylindrée 760 cm3 ■ 2COMP870 Compresseur d'air bi-cylindre 870 l/min □ 2COMP900 Compresseur d'air bi-cylindre 900l/min. Cylindrée 636 cm3 □ CLU-AIRC Compresseur d'air débrayable ■ AIRIN-HI Prise d'air haute □ AIRIN-LO Prise d'air basse en dos cabine
--	---

■ Equipement standard □ Equipement optionnel

Pour une information plus détaillée au sujet de la cabine et de la chaîne cinématique, veuillez consulter les fiches techniques correspondantes.

Pour connaître toutes les options et combinaisons d'options possibles veuillez consulter le vendeur Volvo qui peut créer une spécification correspondant à vos souhaits avec le Volvo Sales Support system (VSS).

Le constructeur se réserve le droit de modifier la conception et de changer les équipements sans préavis. Les spécifications peuvent varier d'un pays à l'autre.

GAMME DE MODÈLES

FMX D11 42 Tracteur Suspension Pneumatique FMX 42T 1A

<input type="checkbox"/> ACL1ST-S	Filtere à air 2 cartouches gigognes	<input type="checkbox"/> ESPC-RO	Avec modes ESP "Off-Road"
<input checked="" type="checkbox"/> 24A110BL	Alternateur 110A 24V	<input type="checkbox"/> HWSS-ACB	Avertisseur de collision frontale & régulateur de vitesse et d'espacement (ACC) & freinage d'urgence
<input checked="" type="checkbox"/> 24A150BL	Alternateur 150A 24V	<input type="checkbox"/> HWSS-FCB	Avertisseur de collision frontale & freinage d'urgence
<input type="checkbox"/> 24AL110B	Alternateur 110 A	<input checked="" type="checkbox"/> LSS-DW	Aide au maintien de la trajectoire
<input type="checkbox"/> 24AL150B	Alternateur 150 A	<input type="checkbox"/> LSS-DW3	Aide au maintien dans la voie actif, Pilot assist
<input checked="" type="checkbox"/> PRIM-EL	Pompe d'amorçage de carburant électrique	<input type="checkbox"/> LCS2	Aide anti-collision latérale, côté passager
<input checked="" type="checkbox"/> PRIM-MAN	Pompe d'amorçage de carburant manuelle	<input type="checkbox"/> LCS4	Aide anti-collision latérale, côté passager et conducteur
<input type="checkbox"/> FUEQ-EH	Réchauffeur électrique de tuyauterie d'alimentation	<input type="checkbox"/> DAS-W	Dispositif d'alerte conducteur
<input type="checkbox"/> AF-E	Réchauffeur électrique de gazole sur la tête de filtre	<input type="checkbox"/> RSENS-W	Détecteur de pluie activant les essuie-glaces
<input type="checkbox"/> AF-R	Réchauffeur de gazole sur la tête de filtre par le retour de carburant chaud.	<input type="checkbox"/> CU-ECC	Climatisation automatique
<input checked="" type="checkbox"/> FUEFE2LW	Filtere à carburant double, monté moteur, avec séparateur d'eau, grande taille	<input type="checkbox"/> CU-ECC2	Climatisation automatique avec capteur de qualité d'air et filtre à carbone
<input type="checkbox"/> EST-AID	Préchauffage électrique démarrage à froid	<input checked="" type="checkbox"/> CU-MCC	Air conditionné à réglage manuel
<input type="checkbox"/> 220EBH15	Chauffage du moteur en 220V / 1.5kW	<input type="checkbox"/> IMMOBIL	Clef avec anti-démarrage codé
<input type="checkbox"/> PTER-100	Prise de mouvement arrière moteur permanente avec bride DIN 100 / ISO 7646.	<input type="checkbox"/> ALARM-E	Alarme anti-effraction - cabine / carrosserie / remorque
<input type="checkbox"/> PTER-DIN	Prise de mouvement arrière moteur permanente sortie DIN5462 femelle cannelée pour pompe monobloc	<input type="checkbox"/> PHONE-PK	Kit de préparation téléphone
<input type="checkbox"/> PTER1400	Prise de mouvement arrière moteur permanente avec bride SAE 1410	<input type="checkbox"/> ISUNS-BS	Pare-soleil latéral intérieur, 2 côtés
<input type="checkbox"/> HPE-F101	Pompe hydraulique arrière moteur 101 cm3/tr	<input checked="" type="checkbox"/> ISUNS-DS	Pare-soleil latéral chauffeur
<input type="checkbox"/> HPE-F41	Pompe hydraulique arrière moteur 41 cm3/tr	<input type="checkbox"/> ISUNF-B	Pare-soleil frontal, basique (sans miroir)
<input type="checkbox"/> HPE-F51	Pompe hydraulique arrière moteur 51 cm3/tr	<input type="checkbox"/> ISUNF-MD	Pare-soleil avec miroir côté conducteur
<input type="checkbox"/> HPE-F61	Pompe hydraulique arrière moteur 61 cm3/tr	<input type="checkbox"/> ISUNF-RE	Pare-soleil frontal, déroulant, électrique
<input type="checkbox"/> HPE-F81	Pompe hydraulique arrière moteur 81 cm3/tr	<input checked="" type="checkbox"/> ISUNF-RM	Pare-soleil frontal, déroulant, manuel
<input type="checkbox"/> HPE-T53	Pompe hydraulique arrière moteur 2 sorties 53/53 cm3/tr	<input type="checkbox"/> ADFS	2 emplacements DIN libres supplémentaires dans panneau supérieur
<input type="checkbox"/> HPE-T70	Pompe hydraulique arrière moteur 2 sorties 70/35 cm3/tr	<input type="checkbox"/> BUPALARM	Alarme de marche arrière, 90 dB
<input type="checkbox"/> HPE-V45	Pompe hydraulique arrière moteur à débit variable 45 cm3/tr	<input type="checkbox"/> RTOLL-PK	Préparation pour collecte des péages allemands
<input type="checkbox"/> HPE-V75	Pompe hydraulique arrière moteur à débit variable 75 cm3/tr	<input type="checkbox"/> LOADIND	Indicateur de charge
<input type="checkbox"/> PTPT-D	PTPT-D, sortie pompe, sur Powertronic	<input type="checkbox"/> REMC-MF	Télécommande extérieur cabine, multi fonctionnelle
<input type="checkbox"/> PTPT-F	PTPT-F, sortie plateau, sur Powertronic	<input type="checkbox"/> FIREX3FR	Extincteur 3kg, Marquage CE et NF, autocollant en français
<input type="checkbox"/> PTR-D	PTO arrière BV, PTR-D sortie pompe, régime moteur bas	<input checked="" type="checkbox"/> FIREXT2F	Extincteur à poudre ABC de 2 Kg, étiquette en Français, marquage CE et NF
<input type="checkbox"/> PTR-DH	PTO arrière BV, PTR-DH sortie pompe, haut régime moteur	<input checked="" type="checkbox"/> WARNVEST	Gilet de sécurité réfléchissant
<input type="checkbox"/> PTR-DM	PTO arrière boîte PTR-DM sortie pompe, régime moteur moyen	<input type="checkbox"/> AIDKIT	Trousse de premiers soins contenant sparadrap, lavage et séchage tampons, compresses, bandages élastiques, masque respiratoire, des gants et des ciseaux.
<input type="checkbox"/> PTR-F	PTR-F, 1 sortie plateau	<input type="checkbox"/> AIDKIT1B	Trousse de premiers soins contenant sparadrap, compresses, bandages élastiques, gants, ciseaux, bandage triangulaire, chiffons bandages, ruban adhésif et la feuille de sauvetage (exigences allemandes).
<input type="checkbox"/> PTR-FH	PTO arrière boîte PTR-FH sortie plateau	<input type="checkbox"/> WARNLAMP	Lampe de signalisation portative
<input type="checkbox"/> PTR-FL	PTO arrière boîte PTR-FL sortie plateau	<input type="checkbox"/> LAMP-IN	Lampe d'inspection à brancher sur une prise allume cigare
<input type="checkbox"/> PTRD-D	PTO arrière BV, PTRD-D avec 2 sorties pompes (avant et arrière)	<input type="checkbox"/> BULBKIT	Kit d'ampoules et de fusibles
<input type="checkbox"/> PTRD-D1	PTO arrière boîte PTRD-D1 sortie plateau/	<input type="checkbox"/> WRITEPAD	Tablette écritoire
<input type="checkbox"/> PTRD-D2	PTO arrière boîte PTRD-D2, 2 sorties plateau + 1 sortie pompe,	<input type="checkbox"/> Cabine Repos	
<input type="checkbox"/> PTRD-F	PTO arrière BV, PTRD-F sortie plateau	<input type="checkbox"/> DST-CF1	Siège conducteur confort suspendu
<input type="checkbox"/> HPG-F101	Pompe hydraulique sur boîte 101 cm3/tr	<input checked="" type="checkbox"/> DST-CF4	Siège conducteur confort suspendu avec ceinture intégrée
<input type="checkbox"/> HPG-F41	Pompe hydraulique sur boîte 41 cm3/tr	<input type="checkbox"/> DST-CF5	Siège conducteur confort suspendu et chauffant avec ceinture intégrée
<input type="checkbox"/> HPG-F51	Pompe hydraulique sur boîte 51 cm3/tr	<input type="checkbox"/> DST-CF6	Siège conducteur confort suspendu, chauffant et ventilé, ceinture intégrée
<input type="checkbox"/> HPG-F61	Pompe hydraulique sur boîte 61 cm3/tr	<input type="checkbox"/> SBD-RED	Ceintures de sécurité rouges, sièges passager et conducteur
<input type="checkbox"/> HPG-F81	Pompe hydraulique sur boîte 81 cm3/tr	<input type="checkbox"/> SBPRE-DS	Pré-tensionneur ceinture conducteur
<input type="checkbox"/> HPG-F81	Pompe hydraulique sur boîte 81 cm3/tr	<input type="checkbox"/> PST-BAS1	Siège passager fixe
<input type="checkbox"/> HPG-F81	Pompe hydraulique sur boîte 81 cm3/tr	<input type="checkbox"/> PST-CF4	Siège passager confort suspendu avec ceinture intégrée
<input type="checkbox"/> HPG-F81	Pompe hydraulique sur boîte 81 cm3/tr	<input type="checkbox"/> PST-CF5	Siège passager confort suspendu chauffant avec ceinture intégrée
<input type="checkbox"/> HPG-F81	Pompe hydraulique sur boîte 81 cm3/tr	<input checked="" type="checkbox"/> PST-STD2	Siège passager standard fixe
<input type="checkbox"/> HPG-F81	Pompe hydraulique sur boîte 81 cm3/tr	<input type="checkbox"/> PST-STD4	Siège passager standard suspendu

Equipement standard

Equipement optionnel

Pour une information plus détaillée au sujet de la cabine et de la chaîne cinématique, veuillez consulter les fiches techniques correspondantes.

Pour connaître toutes les options et combinaisons d'options possibles veuillez consulter le vendeur Volvo qui peut créer une spécification correspondant à vos souhaits avec le Volvo Sales Support system (VSS).

Le constructeur se réserve le droit de modifier la conception et de changer les équipements sans préavis. Les spécifications peuvent varier d'un pays à l'autre.

GAMME DE MODÈLES

FMX D11 42 Tracteur Suspension Pneumatique FMX 42T 1A

<input type="checkbox"/> SBPRE-PS	Pré-tensionneur ceinture passager	<input checked="" type="checkbox"/> LOCK-CTL	Fermeture centrale des portes
<input type="checkbox"/> ARMRE-BB	2 accoudoirs sur les sièges conducteur et passager	<input type="checkbox"/> LOCK-REM	Verrouillage centralisé avec commande à distance des 2 portes
<input type="checkbox"/> ARMRE-DB	2 accoudoirs sur le siège conducteur	<input checked="" type="checkbox"/> BUMP-HD	Pare-chocs avant fortes sollicitations
<input type="checkbox"/> ARMRE-PB	2 accoudoirs sur le siège passager	<input type="checkbox"/> AUXFS	Marchepieds accès-cabine supplémentaires (conducteur et passager)
<input type="checkbox"/> ARU-BAS	Garniture d'accoudoir en Vinyl	<input type="checkbox"/> GUARD-EH	Protection renforcée de la durite radiateur et du carter moteur
<input type="checkbox"/> ARU-LEA	Garniture d'accoudoir en Cuir	<input type="checkbox"/> SIDEH-B	Barre de maintien côté conducteur sur cabine courte
<input checked="" type="checkbox"/> FMAT-RUB	Tapis de sol caoutchouc	<input type="checkbox"/> SIDSTP-R	Echelle de visite et barre de maintien côté conducteur sur cabine courte
<input type="checkbox"/> FMAT-TX2	Tapis de sol textile et caoutchouc	<input checked="" type="checkbox"/> BUGNET	Filet de protection du radiateur
<input checked="" type="checkbox"/> LBK70	Couchette inférieure 700x2000m, fixe	<input type="checkbox"/> CTILT-P-E	Basculement de cabine électrique
<input type="checkbox"/> MATL-FI	Matelas couchette inférieure-ferme, ressorts ensachés	<input checked="" type="checkbox"/> CTILT-P-M	Basculement de cabine manuel
<input checked="" type="checkbox"/> MATL-SF	Matelas couchette inférieure-semi-ferme, ressorts ensachés	<input type="checkbox"/> FCABS-A	Suspension avant de cabine pneumatique
<input type="checkbox"/> OLMAT-BA	Matelas de protection basique	<input checked="" type="checkbox"/> FCABS-M	Suspension avant de cabine mécanique
<input type="checkbox"/> OLMAT-PR	Matelas de protection supérieur	<input type="checkbox"/> RCABS-A	Suspension arrière de cabine pneumatique
<input type="checkbox"/> TBK70F	Couchette supérieure fixe 700x1900mm, relevable jusqu'à 52° (selon version cab et rangements)	<input checked="" type="checkbox"/> RCABS-M	Suspension arrière de cabine mécanique
<input type="checkbox"/> PH-CAB2	Chauffage indépendant cabine, 2kW	<input type="checkbox"/> MIRCFPX	Rétroviseur "Confort" FMX avec Caméra d'angle coté passager
<input type="checkbox"/> PH-ENGCA	Chauffage indépendant moteur et cabine	<input checked="" type="checkbox"/> MIRCOMFX	Rétroviseurs dégivrants à commande électrique gd angle + accostage robustesse spéciale FMX
<input type="checkbox"/> PH-SS	Chauffage auxiliaire de cabine pour arrêt de courte durée	<input checked="" type="checkbox"/> AMIR-F20	Antévisseur sous visière 200mm
<input type="checkbox"/> SLCP-BAS	Panneau de contrôle basique (contrôles lumière int, chauffage indép, toit ouvrant, verrouill.portes)	<input type="checkbox"/> SUNV-H	Visière pare-soleil extérieure fumée
<input type="checkbox"/> ETSB-F	Boîte de rangement sur le dessus du tunnel moteur	<input type="checkbox"/> AD-ROOF	Défecteur de toit tridimensionnel
<input type="checkbox"/> ETSB-FR	2 coffres placés sur l'avant et l'arrière du tunnel moteur	<input type="checkbox"/> AD-SIDEL	Défecteurs latéraux de cabine longs
<input type="checkbox"/> ETSB-FRS	3 coffres sur le tunnel moteur : à l'avant, à l'arrière, le coté	<input type="checkbox"/> AD-SIDES	Défecteurs latéraux cabine courts
<input type="checkbox"/> ETSB-FS	2 coffres placés à l'avant et le coté du tunnel moteur	<input type="checkbox"/> AD-CHASX	Jupes latérales de châssis
<input type="checkbox"/> ETSB-R	Boîte de rangement située à l'arrière du tunnel moteur	<input type="checkbox"/> ADCF-F	Extension de jupes latérales qui permettent de mieux combler l'espace entre : le haut de la jupe et une semi-remorque ainsi que l'espace entre la jupe et le sol
<input type="checkbox"/> ETSB-RS	2 coffres placés sur le coté et à l'arrière du tunnel moteur	<input checked="" type="checkbox"/> HL-BASIC	Phares standards
<input type="checkbox"/> ETSB-S	Boîte de rangement sur le coté du tunnel moteur, à droite	<input type="checkbox"/> HL-LED	Phares LED,
<input type="checkbox"/> RUS-BAS	Rangement arrière cabine 154 litres (300mm de haut)	<input type="checkbox"/> HL-CLEAN	Lave-phares haute pression
<input type="checkbox"/> RUS-HIG	Rangement arrière cabine 245 litres (440mm de haut)	<input type="checkbox"/> HLP-ST	Grille de protection des phares en acier
<input type="checkbox"/> REF-ICPK	Kit de préparation pour réfrigérateur sur tunnel moteur	<input type="checkbox"/> HL-ADJ	Réglage de l'inclinaison des phares
<input type="checkbox"/> REFR-RUS	Réfrigérateur 28 litres monté dans rangement supérieur en arrière cabine, avec séparateurs	<input checked="" type="checkbox"/> DRL-LED	Feux de circulation diurne à LED
<input type="checkbox"/> MICRO-PK	Kit de préparation pour four micro-ondes (cables élect.)	<input type="checkbox"/> ASL-RF2	2 phares dans boîte à lumière en haut de cabine. Lampes de type H11 70W disposées à gauche et à droite de l'insigne GLOBETROTTER.
<input type="checkbox"/> BOTH-D	1 porte-bouteille sous section centrale du tableau de bord	<input type="checkbox"/> IDLMPSW	Interrupteur des lampes ID (pour la traversée de pays où ce n'est pas autorisé, ex : France)
<input type="checkbox"/> COFMA-PK	Prédisposition pour cafetière	<input type="checkbox"/> BEACOA2F	2 gyrophares montés à l'avant. Montés sur les barres d'accessoires si commandé, sinon directement sur la cabine.
<input checked="" type="checkbox"/> INLI-BAS	Eclairage intérieur cabine classique	<input type="checkbox"/> BEACOA2R	2 gyrophares montés à l'arrière. Montés sur les barres d'accessoires si commandé, sinon directement sur la cabine.
<input type="checkbox"/> INLI-NL	Eclairage intérieur cabine de nuit avec commutateur	<input type="checkbox"/> BEACON-P	Lampes LED flash sur les cabines GLOBETROTTER XL/XXL
<input type="checkbox"/> INLI-NLD	Eclairage intérieur de cabine de nuit avec réglage d'intensité	<input type="checkbox"/> BEACON-P	Préparation gyrophares : Passe-câble au toit avec câbles pré-montés. Connecteurs et relais inclus. Charge maxi 300W
<input type="checkbox"/> ARL-FLEX	2 lampes liseuses orientables	<input type="checkbox"/> BEACONA4	4 gyrophares orange (2 devant/2 derrière) montés sur toit. Lampes LED flash sur les cabines GLOBETROTTER XL/XXL.
<input checked="" type="checkbox"/> RH-EE	Sans toit ouvrant - Sortie de secours avec vitre teintée	<input type="checkbox"/> CABPT-R1	Sortie pour câble sur le pavillon coté passager
<input type="checkbox"/> RH-ER	Toit ouvrant - Electrique / Acier	<input type="checkbox"/> CABPT-R2	2 sorties pour câble sur le pavillon à droite et à gauche
<input type="checkbox"/> RH-ETR	Toit ouvrant - Electrique / Vitre teintée / Ouverture arrière	<input type="checkbox"/> SPOTP-F	Préparation pour feux additionnels à l'avant sur calandre, max 280 W
<input type="checkbox"/> RH-MTR	Toit ouvrant - Manuel / Vitre teintée / Ouverture arrière	<input type="checkbox"/> SPOTP-R	Préparation pour feux additionnels sur pavillon, max 280 W
<input checked="" type="checkbox"/> GLAS-TIN	Vitres teintées	<input type="checkbox"/> SPOTP-RF	Préparation pour feux additionnels sur pavillon et calandre, max 2x280W
<input type="checkbox"/> GLAS-UNT	Vitres non teintées		
<input type="checkbox"/> SWIND-BS	Vitres latérales arrière supplémentaires des 2 côtés		
<input type="checkbox"/> SWIND-PS	Vitre latérale arrière supplémentaire côté passager		
<input type="checkbox"/> AWIND-RF	Vitre arrière cabine		
<input type="checkbox"/> VANMIR	Miroir de courtoisie dans rangement avant		
<input type="checkbox"/> AS-FUS	Etagère supplémentaire pour compartiments dans rangement avant		
<input type="checkbox"/> INFOT-PK	Kit de préparation pour le montage d'une télévision en cabine (plaque de fixation, ceinture sécurité, câble antenne et auxiliaire)		

Extérieur cabine

- EXTL-BAS** Finition extérieure standard (emmarchement, pare-chocs et son spoiler, rétros et visière gris)
- DGLAS-H** Vitre de porte en verre de sécurité
- DGLAS-L** Vitre de porte feuilletée

Equipement standard

Equipement optionnel

Pour une information plus détaillée au sujet de la cabine et de la chaîne cinématique, veuillez consulter les fiches techniques correspondantes.

Pour connaître toutes les options et combinaisons d'options possibles veuillez consulter le vendeur Volvo qui peut créer une spécification correspondant à vos souhaits avec le Volvo Sales Support system (VSS).

Le constructeur se réserve le droit de modifier la conception et de changer les équipements sans préavis. Les spécifications peuvent varier d'un pays à l'autre.

GAMME DE MODÈLES

FMX D11 42 Tracteur Suspension Pneumatique FMX 42T 1A

<input type="checkbox"/> ROS-IL2	Prédisposition complète éclairage enseigne lumineuse (logo Globe GSGN-GTR ou fond blanc UCABSIGN)	<input type="checkbox"/> SWL-2RW	2 feux de travail blancs (H3/70W) montés G/D sur arrière châssis interrupteur 2 positions (on/off)
<input type="checkbox"/> ROS-ILP	Prédisposition éclairage enseigne lumineuse (logo Globetrotter)	<input type="checkbox"/> SWL-PK	Préparation cablage pour phares de travail latéraux sur châssis + interrupteur 2 positions, max 280W
<input type="checkbox"/> CSGN-FMX	Emblème, FMX	<input checked="" type="checkbox"/> WL-TA1W	Phare d'attelage blanc
<input checked="" type="checkbox"/> HORN-F1S	Trompe Jericho monté sous calandre	<input type="checkbox"/> WLC-H2A	2 feux de travail oranges (H3/70W) montés en AR cabine (interrupteur compris)
<input type="checkbox"/> HORN-R2S	Deux trompes chromées 1 ton montées sur le toit (non autorisé en France)	<input type="checkbox"/> WLC-H2W	2 feux de travail blancs (H3/70W) montés en AR cabine (interrupteur compris)
<input type="checkbox"/> ANT-CBR	Antenne et câble pour antenne CB	<input type="checkbox"/> WLC-PKH	Kit préparation (câbles et interrupteur) pour feux travail montés sur cabine (passe-fil compris)
<input type="checkbox"/> ACCBR-AP	Supports accessoires montés sur l'avant, le milieu et l'arrière du toit	<input type="checkbox"/> WLC-PKL	Kit préparation (câbles et interrupteur) pour feux travail montés bas de cabine (passe-fil compris)
<input type="checkbox"/> ACCBR-F	Support accessoires monté sur avant du toit	<input type="checkbox"/> WLC-PKLH	Kit préparation (câbles, interrupteur) pour feux travail montés haut/bas cabine (passe-fil compris)
<input type="checkbox"/> ACCBR-FM	Supports accessoires montés sur avant et milieu du toit	<input checked="" type="checkbox"/> ECBB-BAS	Centrale électrique carrossier sans module carrossier
<input type="checkbox"/> ACCBR-FR	Supports accessoires montés sur l'avant et l'arrière du toit	<input type="checkbox"/> ECBB-HIG	Centrale électrique carrossier avec module carrossier en cabine (14+4 sorties)
<input type="checkbox"/> ACCBR-M	Support accessoires monté sur le milieu du toit	<input type="checkbox"/> ECBB-MED	Centrale électrique carrossier avec module carrossier en cabine (7+4 sorties)
<input type="checkbox"/> ACCBR-R	Support accessoires monté sur l'arrière du toit	<input checked="" type="checkbox"/> BBCHAS1	Connecteur 7 broches pour connexions carrossier
<input type="checkbox"/> ACCBR-RM	Supports accessoires montés sur l'arrière et le milieu du toit	<input type="checkbox"/> BBCHAS3	3 connecteurs 7 broches pour connexions carrossier
<input type="checkbox"/> RFCAR-BC	Support garde-boue dos cabine	<input type="checkbox"/> BEPR-T2	Préparation électrique carrossier pour benne avec télécommande VOLVO
<input type="checkbox"/> LADDER	Echelle installée au dos cabine	<input type="checkbox"/> EXSTER	Interface carrossier de direction externe
<input type="checkbox"/> REFS-TW	Bandes rétroréfléchissantes blanches placées dans la cabine	<input type="checkbox"/> TD-BAS	Détection de remorque sans capteur LED
<input type="checkbox"/> REFS-TY	Bandes rétroréfléchissantes jaunes placées dans la cabine	<input checked="" type="checkbox"/> TD-LED	Utilisation de (semi)remorque à feux classiques et à feux à diodes électroluminescentes LED
Carrosserie		<input type="checkbox"/> AUXL-SPK	Kit de préparation pour phares auxiliaires de déneigement
<input type="checkbox"/> 5WM-ASL	Sommier de sellette coulissant pneumatique sur profil L bas (4mm)	<input type="checkbox"/> TAILPRE2	Préparation pour hayon élévateur avec télécommande VOLVO
<input type="checkbox"/> 5WM-ASM	Sommier de sellette coulissant pneumatique sur profil L moyen (50mm)	<input type="checkbox"/> TAILPREP	Préparation pour hayon élévateur
<input type="checkbox"/> 5WM-ISOL	Sommier de sellette ISO-L (Bas)	<input type="checkbox"/> AESW2	2 interrupteurs carrossier 2 positions (inscription: AUX1 et AUX2)
<input type="checkbox"/> 5WM-ISOM	Sommier de sellette ISO-M (Moyen)	<input type="checkbox"/> AESW2PK	2 interrupteurs carrossier 2 positions (AUX1 et AUX2) et préparation pour 4 autres interrupteurs 2 positions (interrupteurs non fournis)
<input checked="" type="checkbox"/> 5WM-LPRO	Sommier de sellette VOLVO par cornières en L de 8mm	<input type="checkbox"/> AUXSW-4	Installation de 4 interrupteurs supplémentaires (depuis la centrale électrique carrossier jusqu'aux interrupteurs)
<input type="checkbox"/> 5WM-MASL	Sommier de sellette bas coulissant	Mise à la route	
<input type="checkbox"/> 5WM-MASM	Sommier de sellette moyen coulissant manuel	<input checked="" type="checkbox"/> TGW-4GWL	Portail télématique avec modem GSM/GPRS/4G et WLAN
<input type="checkbox"/> 5WH150	Sellette hauteur 150 mm	<input type="checkbox"/> FMS-PK	Interface pour système FMS (Système Management Flottes)
<input type="checkbox"/> 5WH160	Sellette hauteur 160 mm	<input type="checkbox"/> DRUT1	Application conducteur MY TRUCK prépayée 1 an
<input type="checkbox"/> 5WH175	Sellette hauteur 175 mm	<input type="checkbox"/> DRUT2	Application conducteur MY TRUCK prépayée 2 ans
<input type="checkbox"/> 5WH185	Sellette hauteur 185 mm	<input type="checkbox"/> DRUT3	Application conducteur MY TRUCK prépayée 3 ans
<input type="checkbox"/> 5WH195	Sellette hauteur 195 mm	<input type="checkbox"/> DRUT4	Application conducteur MY TRUCK prépayée 4 ans
<input type="checkbox"/> 5WH200	Sellette hauteur 200 mm	<input type="checkbox"/> DRUT5	Application conducteur MY TRUCK prépayée 5 ans
<input type="checkbox"/> 5WH205	Hauteur sellette 205 mm.		
<input type="checkbox"/> 5WH210	Sellette hauteur 210 mm		
<input type="checkbox"/> 5WH220	Sellette hauteur 220 mm		
<input type="checkbox"/> 5WH230	Sellette hauteur 230 mm		
<input type="checkbox"/> 5WT-FO14	Sellette Fontaine 150 SP2		
<input type="checkbox"/> 5WT-FO15	Sellette Fonte Fontaine série 3000 coulissante pneumatique. La position spécifiée de la sellette est toujours la plus en arrière.		
<input type="checkbox"/> 5WT-JO8	Sellette Fonte Jost JSK 37		
<input type="checkbox"/> 5WT-JO9	Sellette Fonte Jost JSK 42		
<input checked="" type="checkbox"/> 5WT-SH	Sellette Fonte SAF-Holland +GF+ SK-S 36.20 V		
<input checked="" type="checkbox"/> 5WLM-B	Niveau standard de maintenance de sellette (pour mécanisme de verrouillage et tôle supérieure)		
<input type="checkbox"/> 5WLM-L	Niveau léger de maintenance de sellette (pour mécanisme de verrouillage). Bague d'usure et de plaques coulissantes couvertes de Polymère.		
<input type="checkbox"/> 5WL-S1	Sellette avec graissage automatique du plateau et du mécanisme de fermeture		
<input type="checkbox"/> 5WL-S2	Sellette avec graissage automatique du mécanisme de fermeture		
<input type="checkbox"/> TCIND	Indication de remorque accouplée		
<input checked="" type="checkbox"/> RDECK	Passerelle arrière cabine, entre les longerons, de 20 pouces de long		
<input type="checkbox"/> RDECK-M	Passerelle arrière cabine, entre les longerons, de 40 pouces de long		
<input type="checkbox"/> SRWL-PK	Préparation cablage pour phares de travail latéral et arrière sur châssis + interrupteur 3 positions, max 280W		
<input type="checkbox"/> SWL-2RA	2 feux de travail oranges (H3/35W) montés G/D sur arrière châssis interrupteur 2 positions (on/off)		

Equipement standard

Equipement optionnel

Pour une information plus détaillée au sujet de la cabine et de la chaîne cinématique, veuillez consulter les fiches techniques correspondantes.

Pour connaître toutes les options et combinaisons d'options possibles veuillez consulter le vendeur Volvo qui peut créer une spécification correspondant à vos souhaits avec le Volvo Sales Support system (VSS).

Le constructeur se réserve le droit de modifier la conception et de changer les équipements sans préavis. Les spécifications peuvent varier d'un pays à l'autre.

GAMME DE MODÈLES

FMX D11 42 Tracteur Suspension Pneumatique FMX 42T 1A

Volvo Trucks. Driving Progress