

MODELLUTBUD

FMX D11 4x2 Jämnlast luftfjädring FMX 42R 1A

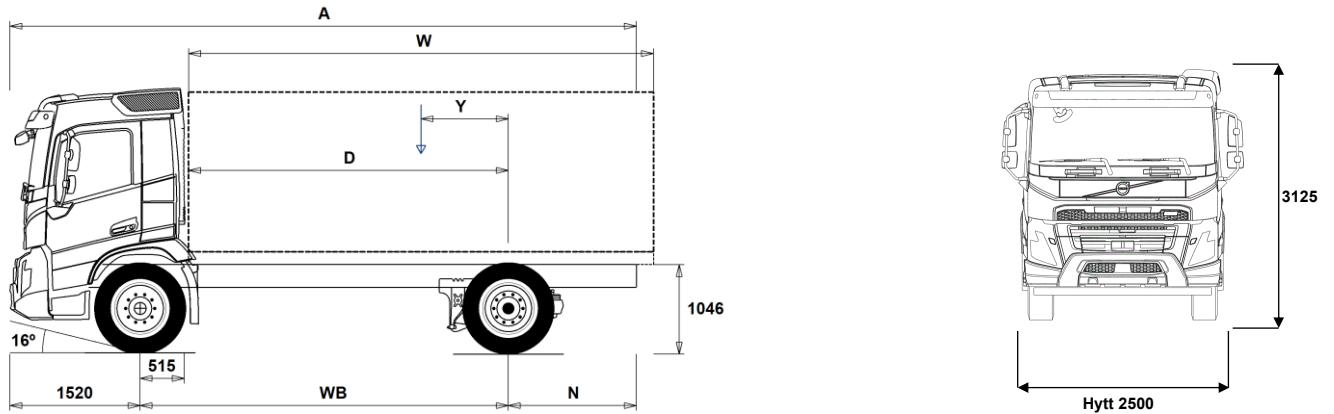

Chassidimensioner [mm]

WB Hjulbas	3400	3700	4000	4300	4600	4900	5200	5600	6000	6300	6500	6700
A Totallängd	6815	7265	7665	8165	8665	9115	9615	10215	10815	11365	11715	11965
D Centrum bakaxel till framkant påbyggnad	2835	3135	3435	3735	4035	4335	4635	5035	5435	5735	5935	6135
N Bakre överhäng (Min.)	795	795	795	795	795	795	1395	1395	1395	1395	1395	1395
N Bakre överhäng (Max.)	1895	2045	2145	2345	2545	2695	2895	3095	3295	3545	3695	3745
Y Lastens tyngdpunkt (Min.)	555	611	663	718	772	826	881	951	1020	1072	1109	1140
Y Lastens tyngdpunkt (Max.)	729	801	869	941	1010	1081	1153	1245	1336	1406	1454	1497
W Påbyggnadslängd (Min.)	4211	4667	5130	5587	6047	6506	6963	7579	8196	8656	8961	9275
W Påbyggnadslängd (Max.)	4559	5047	5542	6031	6525	7017	7506	8166	8828	9324	9650	9915

Chassivikter [kg]

Framaxel	4585	4570	4565	4560	4560	4555	4550	4555	4560	4570	4570	4580
Bakaxel	1705	1750	1790	1835	1885	1915	1955	2000	2045	2100	2120	2140
Tjänstevikt	6290	6320	6355	6395	6445	6470	6505	6555	6605	6670	6690	6720
Last (inkl. påbyggnad, förare, bränsle, etc.)	11710	11680	11645	11605	11555	11530	11495	11445	11395	11330	11310	11280

Vändcirkel [mm]

Vändcirkel mellan trottoarkanter	12400	13400	14300	15200	16100	17000	17900	19200	20400	21300	21900	22500
Vändcirkel mellan väggar	13900	14800	15800	16700	17600	18500	19400	20700	21900	22800	23400	24000

Tillåtna vikter [kg]

	Tillåtet	Teknisk
Bruttovikt	18000	20100
Bruttovikt, kombination	0	44000
Framaxel	7100	7100
Bakaxel	11500	13000

Viktiga noteringar

Chassidimensioner

Hytthöjd: +328 mm för CAB-HSLP, -262 mm för CAB-LDAY, -262 mm för CAB-LSLP, +16 mm för CAB-SLP.

Centrum framaxel till bakkant hytt: +431 mm för CAB-HSLP och CAB-SLP, -69 mm för CAB-LDAY, +425 mm för CAB-LSLP.

D-mått inkluderar ett främre spelrum på 50 mm och för jämnlastbilar också en hjälpram på 100 mm.

Höjden kan variera ± 20 mm för blad och ± 10 mm för luftfjädring.

Alla mått gäller för olastat chassi och eventuella löpaxlar nere. Chassihöjd som använts: CHH-MED.

Bakre överhäng använt för fordonsviktberäkning är det maximala överhänget (N Max.) för given hjulbas.

Höjdändring med chassihöjd CHH-HIGH,FRAME300: +17 mm.

Vikter och dimensioner är baserade på följande däck:

Däck på framaxeln: 315/80R22.5

Däck på drivaxeln: 315/80R22.5

Chassivikter inkluderar olja, vatten, AdBlue, 0 liter bränsle och utan förare. Tjänstevikt kan variera ± 3%.

Vändcirkelarna är teoretiskt beräknade.

Lagliga vikter kan variera från land till land.

För mer detaljerad information, inklusive vikt för tillvalsutrustning, be din Volvoåterförsäljare att lägga in din specifikation i Volvos viktinformationsprogram (WIS).

Använd inte denna ritning i samband med påbyggnad. Använd Volvos påbyggnadsinstruktioner och chassiritning FMX42R1A.

MODELLUTBUD

FMX D11 4x2 Jämnlast luftfjädring FMX 42R 1A

Användningsområde

- RC-ROUGH** OP-klass 2. Körning på vägar med blandat underlag
- RC-SMOOTH** OP-klass 1. Bra vägar
- GARB-PRE** Sopbilskit
- TIPP-PRE** Tippvagns anpassning
- UNIFORM** Standard chassi

Huvudkomponenter

- CHH-HIGH** Chassihöjd hög
- CHH-MED** Chassihöjd medium
- CHH-XHIG** Chassihöjd extra hög
- RAD-G2** Luftfjädrad bakaxel
- RAD-GR** Luftfjädrad bakaxel
- CDCOPREP** Hyttutskärning frö daghytt, fritext CA behövs!
- FMX-CREW** Manskapshytt med upp till 9 platser
- FMX-DAY6** Daghytt FMX
- FMX-HSL6** Hög sovhytt FMX
- FMX-LDA6** Låg daghytt FMX
- FMX-LSL6** Låg sovhytt FMX
- FMX-SLP6** Sovhytt FMX
- EU5EEV** EEV motor Euro 5
- EU6SCR** Euro 6 emissionsnivå med SCR partikelfilter och EGR
- D11S330A**
- D11S380A**
- D11S430A**
- D11S460A**
- D11K330** D11K330, 11 liters dieselmotor, 330 Hk med 1600 Nm
- D11K380** D11K380, 11 liters dieselmotor, 380 Hk med 1800 Nm
- D11K430** D11K430, 11 liters dieselmotor, 430 Hk med 2050 Nm
- DIESEL** Diesel
- EBR-EPG** Avgastricksregulator
- EBR-EPGC** EBR-EPGC Kompressionbroms
- EBR-VEB** VEB, Motor-/kompressionsbroms med avgastricksregulator
- AT2412** Växellåda I-SHIFT AT2412 12-växlad, 2400 Nm
- AT2612** Växellåda I-SHIFT AT2612 12-växlad, 2600 Nm
- ATO2612** Växellåda I-SHIFT ATO2612 12-växlad, 2600 Nm (Överväxlad)
- PT2106** Powertronic PT2106 6-växlad automatlåda max moment 2100 Nm
- RSH1370F** Bakaxel RSH1370F Navreduktion tågsvikt 70 ton
- RSS1344C** Bakaxel typ RSS1344C
13 tons axel Max.Tågsvikt 44 ton
Bakaxel, enkelväxel, 13 t axeltryck, 44 t tågsvikt
- RSS1344F**
- RSS1352B**
- RSS1370B** Bakaxel, Enkelväxel, 13 tons axeltryck och 70 tons tågsvikt
- RSS1370C** Bakaxel, enkelväxel, 13t axeltryck, 70t tågsvikt. version C

Paketval

- DRIV-EXT** Förarpaket uttökat
- DRIV-SEL** Förarpaket
- 1LIVINFM** Vil- och sovpaket FM, enkel
- 2LIVINFM** Vil- och sovpaket FM, dubbel
- INFOHIGH** Infotainment paket
- SAFE-EXT** Utökat Förarassistanspaket
- SAFE-SEL** Förarassistanspaket

Chassi Layout

- FST-AIR** Luftfjädring fram med nivåreglering
- FST-PAR** Parabelfjädring fram
- FST-PAR3** Framfjädrar 3-bladig parabel, styv
- FSLB-BAS** Basnivå för reglering av luftfjädring fram
- FSLB-HI** Nivåreglering hög
- FAL10.0** Framaxeltryck 100 ton OBS Endast till kran o plogbilar med extremt framaxeltryck
- FAL7.1** Framaxeltryck 71 ton
- FAL7.5** Framaxeltryck 7,5 ton
- FAL8.0** Framaxeltryck 80 ton

- FAL8.5** Framaxeltryck 8,5 ton
- FAL9.0** Framaxeltryck 9,0 ton
- FSM-LUB** Smorda framfjäderfästen
- FSTAB** Krängningshämmare framre
- FSTAB2** Krängningshämmare framre medium styv
- FSTAB3** Krängningshämmare framre styv
- RAL13** Bakaxeltryck 13 ton
- RSTAB3** Krängningshämmare styv bakre
- ASF-DL1** Ett körläge för luftfjädring
- ASF-DL3** Tre körläge för luftfjädring
- ACTST-TO** Dynamisk styrservo (VDS)
- ASFE-BAS** VDS med basfunktion
- ASFE-OG** VDS med Styrassistans
- ASFE-PO** VDS med Personliga inställningar och Styrassistans
- ASFE-PS** VDS med Personliga inställningar
- PSP-FIX** Servostyrning fast flöde
- PSP-VAR** Servostyrning variabelt flöde
- PSP-VAR2** Servostyrningspump (variabelt flöde, elektroniskt kontrollerat)
- EBS-MED** EBS medium paket med "brake blending" (om tillstatsbroms finns), strömställare för hjälp vid start i backe, varning för hög bromstemperatur samt dålig bromsprestanda
Automatisk diffspår
- AUXPARK** Extra parkeringsbroms 2 st extra bromsklockor
- RST-AIR** Luftfjädring bak med kontrollbox för nivåreglering, placerad i
- RST-AIR6** Luftfjädring med reducerat lufttryck
- FRAME266** Ramhöjd (266 mm)
- FRAME300** Ramhöjd (300 mm)
- FST6060** Ramprofil godstjocklek 6 mm
- FST7070** Ramprofil godstjocklek 7 mm
- FST8080** Ramprofil godstjocklek 8 mm
- FIL-EEEB** Innerline från motorns bakkant till bogglisul
- FIL-EEEF** Innerline från motor till ramslut
- FIL-TXEB** Innerline från växellådas tvärbalk till bak boogie
- FIL-TXEF** Innerline från växellådas tvärbalk till ramslut
- BBOX-L** Batterilåda på vänster ramsida
- 2BAT210B** Gelbatterier 2x210 Ah
- 2BAT210C** AGM batterier 2x210 Ah
- BATTAMP** Volt och amperemätare
- BATTIND** Batteriindikator för laddnivå
- ADR2** ADR utrustning med 2 st huvudströmbrytare varav en monterad i hytt och en monterad utvändigt på hyttrygg höger sida
- MSWI-A** Huvudströmbrytare för ADR
- MSWI-C** Huvudströmbrytare på chassiet
- MSWI-R** Huvudströmbrytare fjärrmanövrerat
- R330A71** Bränsletank, aluminium, 330 Liter, höger
Minvolym 255l
Maxvolym 810l
- UL-FUEL** Utan bränsletank på vänster sida
Minvolym 160l
Maxvolym 730l
- ADTP-L** AdBlue tank vänster sida
- ADTP-R** AdBlue tank höger sida
- ADB048** 48 liters AdBlue tank
- ADB064** 64 liters AdBlue tank
- ADB068** 68 liters AdBlue tank
- ADB083** AD-BLUE tank 83 L
- ADB090** 90 liters AdBlue tank
- ADB100** AdBlue-tank 100 Liter
- ADB112** AD-BLUE tank 112 L
- ADTC-BF** Täckplåt för AdBlue tank

- Standardutrustning
- Tillvalsutrustning

För mer detaljerad information om hytt- och drivlinekomponenter, se separata datablad.

För all möjlig tillvalsutrustning och utrustningskombinatorik, kontakta din Volvoåterförsäljare som kan skapa en specifikation som tillgodoser dina krav med hjälp av Volvos säljstödprogram (VSS).

Fabriken förbehåller sig rätten att modifiera konstruktionen och ändra utrustning utan förvarning. Specifikationen kan variera från land till land.

MODELLUTBUD

FMX D11 4x2 Jämnlast luftfjädring FMX 42R 1A

■ FCAP-L	Bränsletanklock, låsbart	■ TL-LED	Bakljus, LED
■ FUFF-AS	Bränslepåfyllningsystem med anti spillsystem	■ BLIGHT-E	Bromsljus blinkande utförande
□ FUFF-ATS	Bränslepåfyllningsystem med antispill och antistölds-system		
□ ESH-LEFT	Ljuddämpare horisontellt monterad med vänsterriktat utblås	Fälgar och däck	
■ ESH-REAR	Ljuddämpare horisontellt monterad med bakåtriktat utblås	□ RT-AL	Aluminiumfälgar standardhål
□ ESH-RIGH	Ljuddämpare horisontellt monterad med högerriktat utblås	□ RT-ALDP	Aluminiumfälgar Dura Bright standardhål
□ ESH-VERT	Ljuddämpare horisontellt monterad med uppåtriktat avgasrör	□ RT-ALDPD	Aluminiumfälgar Dura Bright kompatibla hål
□ EXST-SSP	Värmeskydd ljuddämpare i högljansigt rostfritt	□ RT-ALDU	Aluminiumfälgar kompatibla hål
□ EXST-ST	Värmeskydd ljuddämpare i stål	■ RT-STEEL	Stålfälgar
□ HS-NAR	Värmeskydd smalt	□ WCAP	Navkapslar i polamidplast
□ WHC-FIX1	Stoppklossar, 1 st.	□ SPWT-D	Komplett reservhjul lika drivaxel
□ WHC-FIX2	Stoppklossar, 2 st.	□ SPWT-F	Komplett reservhjul lika framaxel
□ WHC-FOL1	En stoppkloss, vikbar	□ SWCP-LF	Reservhjulshållare vänster sida framför drivaxel
□ WHC-FOL2	Stoppklossar, 2 st. vikbara	□ SWCP-R	Reservhjulshållare bakre vänster ramsida bakom bak-/löpaxel
□ WHCP-F	Stoppklosssar monterad bakom hytt	□ SWCP-T	Reservhjulshållare, transportmontering
□ WHCP-M	Stoppklosssar mitt på chassiramen	□ SWCP-TP	Reservhjulshållare + däck, transportmontering
□ WHCP-R	Stoppklosssar monterad i bakkant på chassiramen	□ JACK-12T	12 tons domkraft
□ WHCP-T	Stoppklosssar transportmonterade	□ JACK-15T	15 tons domkraft
□ TB-R80	Verktygslåda i svart plast monterad höger sida, låsbar, 800 mm bred Maxlast 130 kg	□ JACK-20T	20 tons domkraft
□ SUP-BAS	Underkörningsskydd, sidomonterat	■ TOOLKIT	Verktygssats
□ CHAIN-S	Snökedjor	□ INFLAHOS	Luftpåfyllnings slang för däck 10 - 20 m
□ HOOK-SC	Krok för snökedjor	□ GAUGE-TP	Lufttrycksmätare däck
■ TOWF-HD1	1 dragsprint i front	Utrustning Drivlina	
□ TOWMBRH	Dragbalk, centralmonterad Prestanda efter W409 Max:D=190 kN Dc=141 kN V=63 kN	□ TRAP-HD	Förstärkt växellåda
□ TOWMBRL1	Dragbalk, låg monterad Prestanda efter W409 Max:D=190 kN Dc=141 kN V=63 kN	■ DRM-BE	Körlägen för drivlinan. Standard och ekonomiskt
□ TOWMBRL2	Dragbalk, låg monterad främre position (Vertikal/Horizontal) Prestanda Max:D=190 kN Dc=141 kN V=63 kN	□ DRM-E	Körläge, Ekonomiskt
□ TOWMBRL3	Dragbalk, framflyttad och låg placerad	□ PVT-MAP	I-See med Information om topografi via karta, GPS och centralt sparad data
□ TOWMBRM	Dragbalk, halvt undermonterad Prestanda Max:D=190 kN Dc=141 kN V=63 kN	■ PVT-MTM	I-See med Information om topografi via karta, GPS och centralt sparad data och trafikmeddelanden
□ RFEC-L	Ramavslut för under mont.drag	■ CRUIS-E	Farthållare med ECO roll och I-cruise
■ RFEC-S	Rakt ramavslut	■ AMSO-AUT	I-shift med "kick-down", funktion ger även möjlighet att justera växelvalet med växelspakens knappar under start och körning i automatläge
□ RFEC-U	Ramavslut för tippvagnar utan	□ AVO-ENH	Välj detta alternativ för att få bättre startförmåga och körbarhet vid körning på dåliga vägar: – Förbättrad funktionalitet i P-mode (P+); färre växlingar och växlingar vid högre motorvarvtal – Kräver inte lika mycket körning i manuell läge • Förbättrat manuellt läge, kan ligga kvar längre på valda växlar • Bättre start/igångkörande när fordonet har fastnat – Gunga loss funktion tack vare snabbare i och urkoppling av växlar – Extra moment vid start (1:ans växel)
□ C-RI4040	Dragkrok Ringfeder typ 4040 G-150	□ APF-ENH	Utökade kraftuttagsfunktioner för I-shift
□ C-RI4045	Dragkrok Ringfeder typ 4045 G-150	□ RET-TH	Retarder, växellådsmonterad hydraulisk kompakretarder
□ C-RI5050	Dragkrok Ringfeder, typ 5050 G-150	□ RET-TPT	
□ C-RO400G	Dragkrok Rockinger typ 400 G-150	□ TC-HWO	Hydraulisk växellåds kylare (vatten/olja)
□ C-VBG520	Dragkrok VBG, typ VBG5200D	□ TC-MAOH2	Oljekylare för växellåda, luft/vatten/olja med extra hög prestanda Växellådsmonterad
□ C-VBG795	Dragkrok VBG795V (för luftservostyrning, begär fritext CA)	□ TC-MWO	Oljekylare för växellåda. Normal prestanda, vatten/olja. Rammonterad
□ TOWR-ONE	Bogserbygel, bakre	□ TC-MWOH2	Oljekylare vatten/olja för växellåda med extra hög prestanda Växellådsmonterad
□ TREL-PK	Förberedd för el till släp	□ 2COM1100	Luftkompressor 2 cylindrig, max kapacitet 1100 l/min
□ TREL14	14 polig VBG elektrisk släpvagnskoppling	■ 2COMP870	Luftkompressor 2 cylindrig, max kapacitet 870 l/min
□ TREL15	15 polig kabel för elektrisk släpvagnskoppling	□ 2COMP900	Luftkompressor, 2 cylindrig med maxkapacitet 900 l/min
□ TREL7	1 st. 7-polig elektrisk släpvagnskoppling (24N)	□ CLU-AIRC	In- och urkopplingsbar luftkompressor
■ TREL7-7	2 st. 7-poliga elektriska släpvagnskopplingar	■ AIRIN-HI	Luftintag för motor, högt utförande
□ TBC-DUO	Duomatic anslutning för släpvagnsbroms	□ AIRIN-LO	Luftintag för motor, lågt utförande
□ TBC-EC	Bosch anslutning för släpvagnsbroms	□ ACL1ST-S	Luftrenare med två filter, primär och sekundärfilter
□ TRBR-HCF	Fullt handreglage för släpvagnsbroms (Ej ADR)		
□ TRBR-STA	Släpvagnsbroms		
□ TRB-STRE	Släpvagnsbroms "Stretch" utökad bromsförmåga förhindrar "fällknivs" effekt		
□ RUP-FOLD	Fällbart underkörningsskydd bak i aluminium		
□ RFEND-B	Bakskärm, tredelad		
□ RFEND-T	Transportmonterad bakskärmar		
□ RFH-BAS	Std. höjd på bakskärmstopp		
□ RFH-HIG	Högsta möjliga bakskärmstopp		
□ RFH-LOW	Lägsta möjliga bakskärmstopp		
□ ATANK-AL	Lufttankar i aluminium		
■ ATANK-ST	Lufttankar i stål		

■ Standardutrustning

□ Tillvalsutrustning

För mer detaljerad information om hytt- och drivlinekomponenter, se separata datablad.

För all möjlig tillvalsutrustning och utrustningskombinatorik, kontakta din Volvoåterförsäljare som kan skapa en specifikation som tillgodoser dina krav med hjälp av Volvos säljstödprogram (VSS).

Fabriken förbehåller sig rätten att modifiera konstruktionen och ändra utrustning utan förvarning. Specifikationen kan variera från land till land.

MODELLUTBUD

FMX D11 4x2 Jämnlast luftfjädring FMX 42R 1A

<input checked="" type="checkbox"/> 24A110BL	Generator 24v 110 Ampere	<input checked="" type="checkbox"/> STGW-ADJ	Rattjustering
<input type="checkbox"/> 24A150BL	Generator 24v 150 Ampere	<input type="checkbox"/> AIRBAG	Airbag på förarsidan (måste kombineras med påtaget säkerhetsbälte)
<input type="checkbox"/> 24AL110B	Generator med 110 A kapacitet 24 V	<input type="checkbox"/> DRC-AMII	Automatisk regenerering med möjlighet att avbryta processen
<input type="checkbox"/> 24AL150B	Generator med 150 A kapacitet	<input checked="" type="checkbox"/> DRC-AUTO	Automatisk regenerering i körning
<input type="checkbox"/> PRIM-EL	Elektrisk pump för avluftning av bränslesystemet	<input checked="" type="checkbox"/> 1DAYDIG4	
<input checked="" type="checkbox"/> PRIM-MAN	Manuell pump för avluftning av bränslesystemet	<input type="checkbox"/> ARSL	Extra hastighetsbegränsare via strömställare i hytt
<input type="checkbox"/> FUEQ-EH	Elektriskt uppvärmda bränsleledningar	<input type="checkbox"/> SPEED-DU	Dubbla hastighetsspärrar
<input type="checkbox"/> AF-E	Bränslefilter med bränslevärmare	<input checked="" type="checkbox"/> ESP-BAS1	ESP elektroniskt stabiliseringsystem
<input type="checkbox"/> AF-R	Bränslefilter med bränslevärmare	<input type="checkbox"/> ESPC-RO	ESP strömställare möjlighet att styra stabiliseringsprogram. På/Reducerat/Av
<input checked="" type="checkbox"/> FUEFE2LW	Stort dubbelt bränslefilter med vattenseparering		Vid körning med avslaget ESP aktiveras system igen vid 40 km/h
<input type="checkbox"/> FUEFE2SW	Litet dubbelt bränslefilter med vattenseparering	<input type="checkbox"/> HWSS-ACB	Kollisionsvarningssystem inkl. ACC och nödbromssystem
<input checked="" type="checkbox"/> EST-AID	EL-startelement motor	<input checked="" type="checkbox"/> HWSS-FCB	Kollisionsvarningssystem inkl. nödbromssystem
<input checked="" type="checkbox"/> 220EBH15	Elektrisk motordoppvärmare 220 volt, 1,5 kW	<input checked="" type="checkbox"/> LSS-DW	Körfältsassistans, varningssystem som varnar när lastbilen kommer för nära väglinjer
<input type="checkbox"/> PTER-100	PTER-100, Kraftuttag, motormonterad med fläns DIN 100/ISO7646	<input type="checkbox"/> LSS-DW3	Körfältsassistans med aktiv styrhjälp (Pilot Assist)
<input type="checkbox"/> PTER-DIN	DIN koppling på motorkraftuttag DIN5462 för direktmonterad pump	<input checked="" type="checkbox"/> LCS4	Varningssystem sidokollision, båda sidor
<input type="checkbox"/> PTER1400	Kraftuttag motormonterat med fläns SAE1410	<input checked="" type="checkbox"/> DAS-W	Uppmärksamhets hjälp (Driver Alert Support) varnar om föraren börjar bli trött
<input type="checkbox"/> HPE-F101	F1-101 motormonterad Hydraulpump	<input type="checkbox"/> RSENS-W	Regnsensor, för vindrutetorkare med intervall inställning
<input type="checkbox"/> HPE-F41	Motormonterat kraftuttag med hydraulpump Parker F1-41	<input checked="" type="checkbox"/> CU-ECC	Luftkonditionering med automatisk temperaturkontroll
<input type="checkbox"/> HPE-F51	F1-51 motormonterad hydraulpump	<input type="checkbox"/> CU-ECC2	Luftkonditionering med automatisk temperaturkontroll inkl solsensor, dimsensör luftkvalite sensor samt filter
<input type="checkbox"/> HPE-F61	F1-61 motormonterad hydraulpump	<input checked="" type="checkbox"/> IGT-BUT	Tändningstyp, knapp
<input type="checkbox"/> HPE-F81	F1-81 motormonterad hydraulpump	<input type="checkbox"/> ALARM-E	Stöldlarm för hytt, påbyggnad och trailer
<input type="checkbox"/> HPE-T53	F2 53/53 motor monterad hydraulpump	<input type="checkbox"/> PHONE-PK	Förberedd för telefonmontage. GSM-Antenn, kablage,
<input type="checkbox"/> HPE-T70	F2 70/35 motor monterad hydraulpump	<input type="checkbox"/> ISUNS-BS	Invändigt solskydd båda sidor
<input type="checkbox"/> HPE-V45	VP1-45 Motormonterad variabel hydraulisk pump	<input checked="" type="checkbox"/> ISUNS-DS	Invändigt solskydd förarsida
<input type="checkbox"/> HPE-V75	VP1-75 Motormont variabel hydraulisk pump	<input type="checkbox"/> ISUNF-B	Invändigt solskydd
<input type="checkbox"/> PTPT-D	PTPT-D, Kraftuttag med dinanslutning	<input type="checkbox"/> ISUNF-MD	Invändigt solskydd med "rakspegel"
<input type="checkbox"/> PTPT-F	PTPT-F, Kraftuttag med flänsanslutning	<input type="checkbox"/> ISUNF-RE	Elektrisk manövrerad solskyddsskärm i textil intrigerad i övre radiohylla
<input type="checkbox"/> PTR-D	Bakre lågvarvigt kraftuttag för direktmontering av hydraulpump Max effektuttag 65 kW, max 600 Nm totalt	<input checked="" type="checkbox"/> ISUNF-RM	Manuell manövrerad solskyddsskärm i textil intrigerad i övre radiohylla
<input type="checkbox"/> PTR-DH	Bakre högvarvigt kraftuttag för direktmontering av hydraulpump Max effektuttag 65 kW, max 400 Nm totalt	<input type="checkbox"/> ADFS	Två DIN fack
<input type="checkbox"/> PTR-DM	Bakre medelvarvigt kraftuttag för direktmontering av hydraulpump Max tillåtet effektuttag totalt 65 kW, max 400 Nm totalt	<input type="checkbox"/> BUPALARM	Akustiskt backvarning
<input type="checkbox"/> PTR-F	Bakmont. lågvarvit kraftuttaget, 1 bak SAE Fläns anslutning för (max. 1000 Nm)	<input type="checkbox"/> RTOLL-PK	Förberedelse för vägtullsdebitering Tyskland, så kallad Mauten Mauten box ingår inte i prepareringen
<input type="checkbox"/> PTR-FH	Bakmonterat högvarvigt kraftuttag Max tillåtet effektuttag 65 kW Max 400 Nm totalt	<input type="checkbox"/> LOADIND	Lastindikator
<input type="checkbox"/> PTR-FL	Bakmonterat lågvarvigt kraftuttag Max tillåtet effektuttag 65 kW Max 400 Nm totalt	<input type="checkbox"/> REMC-MF	Multifunktionell fjärrkontroll
<input type="checkbox"/> PTRD-D	Bakre kraftuttag för direktmontering av dubbla hydraulpumpar Max tillåtet effektuttag totalt: Framre yttre; 75 kW (90) Bakre inre; 75 kW (100) Max 550 Nm totalt på respektive då båda	<input checked="" type="checkbox"/> FIREXT3S	Brandsläckare 3 kg placerad i hytt
<input type="checkbox"/> PTRD-D1	är inkopplade, eller max 1000 Nm endast bakre inre inkopplat	<input type="checkbox"/> WARNVEST	Varningsväst
<input type="checkbox"/> PTRD-D2	Bakre kraftuttag med en medbringare samt för direktmontering av hydraulpump Max tillåtet effektuttag 75 kW (90), max 870 Nm totalt	<input checked="" type="checkbox"/> AIDKIT	Första hjälpen-sats
<input type="checkbox"/> PTRD-F	Bakre kraftuttag med 2 medbringare samt förberedd för direktmontering av hydraulpump Max tillåtet effektuttag Framre yttre; 75 kW (90) Bakre yttre; 75 kW (90) Bakre inre; 75 kW (100) Max 550 Nm totalt på respektive	<input type="checkbox"/> AIDKIT1B	
<input type="checkbox"/> HPG-F101	Dubbelt bakre kraftuttag med en medbringare riktat bakåt Max tillåtet effektuttag 75 kW (90) Max 870 Nm totalt	<input type="checkbox"/> WARNLAMP	Portabel batteridriven varningslampa (blytjus)
<input type="checkbox"/> HPG-F41	Hydraulpump F1-101 för växellådsmonterade kraftuttag	<input type="checkbox"/> LAMP-IN	Inspektionslampa
<input type="checkbox"/> HPG-F51	Hydraulpump F1-41 för växellådsmonterade kraftuttag	<input type="checkbox"/> BULBKIT	Lamp- och säkringskit
<input type="checkbox"/> HPG-F61	Hydraulpump F1-51 för växellådsmonterade kraftuttag	<input type="checkbox"/> WRITEPAD	Skrivplatta
<input type="checkbox"/> HPG-F81	Hydraulpump F1-61 för växellådsmonterade kraftuttag	<input checked="" type="checkbox"/> DST-CF5	Förarstol, komfort, luftfjädrad samt el. uppvärmd. Säkerhetsbälte inbyggt i stol.
	Hydraulpump F1-81 för växellådsmonterade kraftuttag	<input type="checkbox"/> DST-CF6	Klädsel på stolar beroende på val av interiör
			Förarstol, komfort, luftfjädrad samt el. uppvärmd. Ventilerad sittdyna. Säkerhetsbälte inbyggt i stol.
		<input type="checkbox"/> SBD-RED	Klädsel på stolar beroende på val av interiör
			Säkerhetsbälte Rött, Förare och passagerare

Hytt invändigt förarmiljö

- STWPOS-L** Vänsterstyrd
- STWM-LE** Läderrätt
- STGW-AD2** Övre rattjustering med "neck tilt"

Standardutrustning Tillvalsutrustning

För mer detaljerad information om hytt- och drivlinekomponenter, se separata datablad.

För all möjlig tillvalsutrustning och utrustningskombinatorik, kontakta din Volvoåterförsäljare som kan skapa en specifikation som tillgodoser dina krav med hjälp av Volvos säljstödprogram (VSS).

Fabriken förbehåller sig rätten att modifiera konstruktionen och ändra utrustning utan förvarning. Specifikationen kan variera från land till land.

MODELLUTBUD

FMX D11 4x2 Jämnlast luftfjädring FMX 42R 1A

- SBPRE-DS** Förspännare för säkerhetsbälte, förarstol
 - PST-BAS1** Passagerarstol, Bas
 - PST-CF5** Passagerar stol, komfort, luftfjädrad och eluppvärmd
 - PST-STD2** Säkerhetsbälte inbyggt i stol
 - SBPRE-PS** Passagerarstol, Standard
 - SBPRE-PS** Förspännare för säkerhetsbälte, passagerarstol
 - ARMRE-BB** Armstöd 2 st. På förar - och pass.stol
 - ARMRE-DB** Armstöd båda sidor förarstol
 - ARMRE-PB** Armstöd. Båda sidor endast passagerarstol
 - ARU-BAS** Armstöd i vinyl
 - ARU-LEA** Armstöd i läder
 - FMAT-RUB** Gummimattor
 - FMAT-TX2** Gummi och textilmattor (Textilmattor bipackade)
 - LBK70** En bädd 700 mm
 - MATL-FI** Resårmatrass med spiralfjädrar och jämn hårdhet över 100 kg
 - MATL-SF** Resårmatrass med spiralfjädrar hårdare mellansektion för bättre sittkomfort upp till 100 kg
 - OLMAT-BA** Bäddmatrass
 - OLMAT-PR** Bäddmatrass Premium
 - TBK60F** Översäng 600 mm bredd, vikbar huvudända
 - TBK70F** Översäng 700 mm bredd, vikbar huvudända
 - PH-CAB2** Parkeringsvärmare hytt dieseldriven
 - PH-ENGCA** Parkeringsvärmare motor och hytt, dieseldriven
 - PH-SS** Rastvärmare
 - SLCP-BAS** Kontrollpanel i sovhytt för interiör belysning, parkeringsvärmare, taklucka, centrallås
 - ETSB-F** Främre förvaringsbox på motortunnel
 - ETSB-FR** Främre- och bakre förvaringsbox
 - ETSB-FRS** Främre, bakre och sido förvaringsfack
 - ETSB-FS** Främre- och sido förvaringsbox
 - ETSB-R** Bakre förvaringsbox på motortunnel
 - ETSB-RS** Bakre- och sido förvaringsbox
 - ETSB-S** Förvaringsbox höger sida motortunnel
 - RUS-BAS** Förvaringsfack bakre övre (154 L, 300mm hög)
 - RUS-HIG** Förvaringsutrymme bakre övre (245 L, 440mm hög)
 - REF-ICPK** Förberedelse för kylbox
 - REFR-RUS** Kylskåp i bakre övre förvaringsfack 28 l
 - MICRO-PK** Kablage för microugn
 - BOTH-D** Flaskhållare, under instrumentbrädans mittsektion
 - COFMA-PK** Elkablage för kaffebyggare draget till hytt
 - INLI-BAS** Interiörljus standard
 - INLI-NL** Interiörljus, nattbelysning
 - INLI-NLD** Interiörljus, nattbelysning med dimmerfunktion
 - ARL-FLEX** Flexibla läslampor
 - RH-EE** Takfönster i tonat glas
 - RH-ER** Taklucka, förstärkt, nödutgång
 - RH-ETR** Taklucka i tonat glas, elektrisk öppning
 - RH-MTR** Taklucka, tonat glas, manuell öppning
 - GLAS-TIN** Färgade glasrutor runt om
 - SWIND-BS** Sidofönster V-H sida
 - SWIND-PS** Extra sidofönster passagerarsida
 - AWIND-RF** Bakruta
 - VANMIR** "Rakspegel" i radiohylla
 - AS-FUS** Extra övre förvaringshylla
 - INFOT-PK** TV-prep ovan vänster dörr
- Hytt Utvändigt**
- EXTL-BAS** Yttre utformning basnivå (EXTL-BAS)
 - DGLAS-H** Hårdat fönsterglas i dörrar
- DGLAS-L** Laminerat fönsterglas i dörrar
 - BUMP-HD** Anläggningsstöttfångare i stål
 - AUXFS** Extra fotsteg
 - GUARD-EH** Skydd för oljesump motor
 - SIDEH-B** Handtag på hyttensida
 - SIDSTP-R** Stege samt handtag utsida hytt
 - BUGNET** Kylarskydd mot insekter
 - CTILT-P-E** Elektrisk hyttipp
 - CTILT-P-M** Manuell hyttipp
 - FCABS-A** Luftfjädrad främre hyttfjädring
 - FCABS-M** Mekanisk främre hyttfjädring
 - RCABS-A** Luftfjädrad bakre hyttfjädring
 - RCABS-M** Mekanisk bakre hyttfjädring
 - MIRCFPCX** Eluppvärmda backspeglar med vidvinkelspeglar inkl. närsiktsspegel och hörnkamera på passagerarsidan
 - MIRCMCP** Spegelsystem, kamerabaserat med hörnkamera
 - MIRCMS** Spegelsystem, kamerabaserat utan hörnkamera
 - MIRCOMFX** El-styrda och eluppvärmda robusta backspeglar med vidvinkelspeglar v-h sida inklusive närsiktsspegel på passagerarsidan
 - AMIR-F20** Utvändigt främre närsiktsspegel med ökat siktfält framför hytt
 - SUNV-H** Yttre solskydd
 - AD-ROOF** Takluftriktare
 - AD-SIDES** Smala sidoluftriktare på bakkant hytt för jämnlast chassin
 - HL-LED** LED Huvudstrålkastare
 - HBDA-A** Automatisk helljusautomatik
 - HL-CLEAN** Strålkastar rengörare typ högtrycksspölning
 - HLP-ST** Strålkastarskydd i stål
 - HLP-ST2** Strålkastarskydd i stål, galler och nät
 - ASL-RF2** 2 st extra fjärrljus i tak
 - BEACOA2F** 2 st roterande varningsljus mont framkant tak
 - BEACOA2R** 2 st roterande varningsljus mont bakkant tak
 - BEACON-P** Förberedd kabeldragning för varningsljus på tak
 - BEACONA4** Fyra stycken roterande varningsljus
 - CABPT-R1** Kabelgenomföring i hytttak
 - CABPT-R2** Två st kabelgenomföringar i tak
 - SPOTP-F** Förberedd för fjärrljus i fronten
 - SPOTP-R** Förberedd kabeldragning för fjärrljus på hytttak
 - SPOTP-RF** Förberedd för fjärrljus i front och hytttak max 2x280 W
 - ROS-IL** Belysning i ljusskylt
 - ROS-IL2** Belysning i ljusskylt med bipackad strömbrytare
 - ROS-ILP** Förberedd för ljusskylt
 - CSGN-FMX** Dekal "FMX" i ljusskylt
 - HORN-F1S** Signalhorn innanför grill
 - HORN-R2S** Två tryckluftshorn monterat på vardera sidan av taket
 - ANT-CBR** Antenn för kommunikationsradio 25 mhz
 - ACCBP-AP** Främre, mitre och bakre takbåge, för montering av diverse utrustning
 - ACCBP-F** Främre takbåge, för montering av diverse utrustning
 - ACCBP-FM** Fram och mittmonterad takbåge, för montering av diverse utrustning
 - ACCBP-FR** Främre och bakre takbåge, för montering av diverse utrustning
 - ACCBP-M** Mitre takbåge, för montering av diverse utrustning
 - ACCBP-R** Bakre takbåge, för montering av diverse utrustning
 - ACCBP-RM** Bakre och mitre takbåge, för montering av diverse utrustning
 - REFS-TW** Vita reflexstrips för hyttsida bipackade
 - REFS-TY** Orange reflexstrips för hyttsida bipackade
- Påbyggnad**
- SRWL-PK** Förberedelsepaket för chassimonterad

Standardutrustning Tillvalsutrustning

För mer detaljerad information om hytt- och drivlinekomponenter, se separata datablad.

För all möjlig tillvalsutrustning och utrustningskombinatorik, kontakta din Volvoåterförsäljare som kan skapa en specifikation som tillgodoser dina krav med hjälp av Volvos säljstödprogram (VSS).

Fabriken förbehåller sig rätten att modifiera konstruktionen och ändra utrustning utan förvarning. Specifikationen kan variera från land till land.

MODELLUTBUD

FMX D11 4x2 Jämnlast luftfjädring FMX 42R 1A

- arbetsbelysning och en 3-läges strömställare (På/Av/Back)
- **SWL-2FW** Två vita arbetslampor monterade fram på chassit (vänster/höger sida) och en 2-läges strömställare (På/Av)
- **SWL-2RW** Två vita arbetslampor monterade bak på chassit (vänster/höger sida) och en 2-läges strömställare (På/Av)
- **SWL-4W** Fyra vita arbetslampor, fram (2) och bak (2) på chassit (vänster/höger sida) och en 2-läges strömställare (På/Av)
- **SWL-PK** Kabel fördragning för lastljus på sidan ram
Max 280 W, 2-läges strömställare
- **WL-CHPK** Förberedelse för lastljus hyttvägg strömställare och kablage
- **WLC-H2W** 2 st vita LED arbetsljus monterade bakkant hyttak
- **WLC-PKCH** Bakaxel, tandemdrift, enkelväxlar med navreduktion, diff.spärrar för hjul och axlar, 100 ton tågvikt
- **WLC-PKH** Förberedelsepaketet för högt monterade arbetslampor
- **WLC-PKL** Förberedelsepaketet för lågt monterade arbetslampor på hyttrygg
- **WLC-PKLH** Förberedelsepaketet för lågt och högt monterade arbetslampor
- **ECBB-BAS** Elcentral för påbyggare
- **ECBB-HIG** Elcentral för påbyggare samt påbyggar modul
- **ECBB-MED** Elcentral för påbyggare, medium (ej för plog!)
- **BBCHAS1** 7-poligt eluttag för påbyggare
- **BBCHAS3** 3 st. 7-poliga eluttag för påbyggare
- **BEPR-T2** El prep chassi för tipp för fjärrkontroll
- **EXSTER** VDS med Fjärrstyrning
- **TD-LED** Elstyrenhet för LED ljus på för släp
- **FRFS-BS** Ren ramsida bakom hytt. Ca 500 mm (beroende på fritt mm utrymme direkt bakom hytten) för fordon med enkel framaxel. Ca 600 mm ledigt utrymme mellan främre axlar för fordon med dubbla framaxlar
- **FBA-BTF** Främre påbyggnadsfästen flexibla
- **FBA-BTSF** Främre påbyggnadsfästen semi flexibla
- **HBA-FSFB** Hål för påbyggarfästen flexibla/semi flexibla
- **HBA-SB** Hål för påbyggarfästen styva
- **RBA-T2** Bakre påbyggarfästen
- **CRANEPK1** Kran prep med kranplåtar för upp till 10 ton/m kran
- **CRANEPK2** Kran prep med kranplåtar för 9,5 till 20 ton/m kran
- **CRANEPK4** Kran prep med kranplåtar för 18 till 40 ton/m kran
- **AUXL-SPK** Prep för snöplog
- **TAILPRE2** Prep. för baggavelift, manövrering via fjärrkontroll
- **TAILPREP** Förberedelse för baggavelift
- **AESW2** 2 st extra bistabila strömställare
- **AESW2PK** 2 st extra bistabila digitala strömställare och kablage för 4 strömställare
- **AUXSW-4** Förberedd kabeldragning för 4 strömställare

Leveransservice

- **FMS-PK** Förberedd för trafiklednings system
- **DRUT1** "My Truck" appen, 1 år förbetalt
- **DRUT2** "My Truck" appen, 2 år förbetalt
- **DRUT3** "My Truck" appen, 3 år förbetalt
- **DRUT4** "My Truck" appen, 4 år förbetalt
- **DRUT5** "My Truck" appen, 5 år förbetalt
- **TSRS**

Volvo Trucks. Driving Progress