

MODELLUTBUD

FMX D13 10x6 XX-hög Tridem FMX106RFT3A

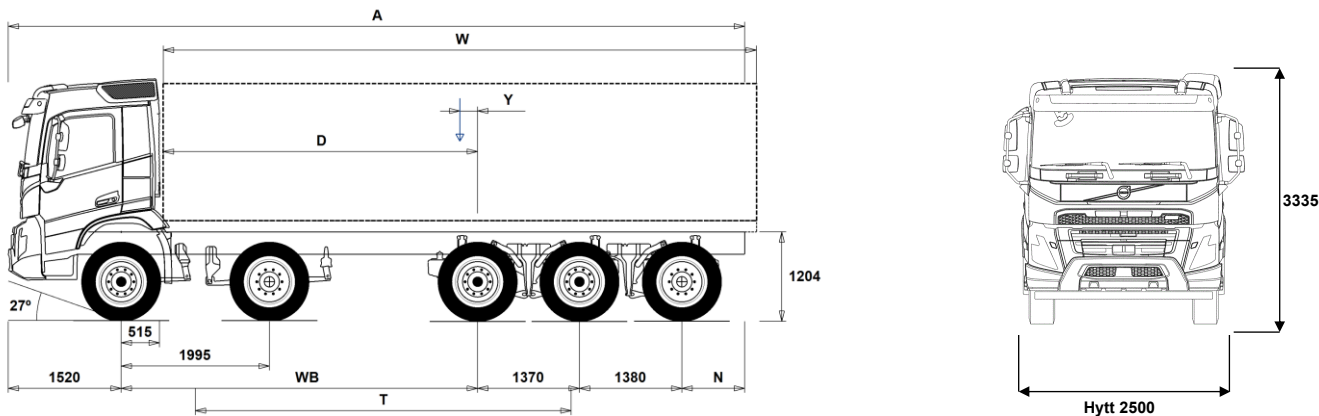

Chassidimensioner [mm]

WB Hjulbas	4600	4900	5100	5600
A Totallängd	11415	11715	11865	11515
D Centrum bakaxel till framkant påbyggnad	4035	4335	4535	5035
N Bakre överhäng (Min.)	845	845	845	845
N Bakre överhäng (Max.)	2545	2545	2495	1645
T Teoretisk hjulbas	4861	5161	5361	5861
Y Lastens tyngdpunkt (Min.)	-1117	-1107	-1103	-1099
Y Lastens tyngdpunkt (Max.)	872	1010	1099	1310
W Påbyggnadslängd (Min.)	6324	6650	6871	7449
W Påbyggnadslängd (Max.)	8942	9206	9380	9810

Chassivikter [kg]

Framaxlar	7430	7425	7435	7470
Bakre boggin	5025	5065	5090	5065
Tjänstevikt	12455	12490	12525	12535
Last (inkl. påbyggnad, förare, bränsle, etc.)	19545	19510	19475	19465

Vändcirkel [mm]

Vändcirkel mellan trottoarkanter	19400	20300	21000	22600
Vändcirkel mellan väggar	20800	21700	22400	24000

Tillåtna vikter [kg]

	Tillåtet	Teknisk
Bruttovikt	32000	43000
Bruttovikt, kombination	60000	60000
Framaxlar	16000	16000
Bakre boggin	24000	27000

Viktiga noteringar

Chassidimensioner

Hytthöjd: +328 mm för CAB-HSLP, -262 mm för CAB-LDAY, -262 mm för CAB-LSLP, +16 mm för CAB-SLP.

Centrum framaxel till bakkant hytt: +431 mm för CAB-HSLP och CAB-SLP, -69 mm för CAB-LDAY, +425 mm för CAB-LSLP.

D-mått inkluderar ett främre spelrum på 50 mm och för jämnlastbilar också en hjälpram på 100 mm.

Höjden kan variera ± 20 mm för blad och ± 10 mm för luftfjädring.

Alla mått gäller för olastat chassi och eventuella löpaxlar nere.

Bakre överhäng använt för fordonsviktberäkning är det maximala överhänget (N Max.) för given hjulbas.

Vikter och dimensioner är baserade på följande däck:

Däck på framaxeln:	315/80R22.5
Däck på drivaxeln:	315/80R22.5
Däck på löp/pusheraxeln:	315/80R22.5

Chassivikter inkluderar olja, vatten, AdBlue, 0 liter bränsle och utan förare. Tjänstevikt kan variera $\pm 3\%$.

Vändcirkelarna är teoretiskt beräknade. Löpaxel som använts: TA-HYDRS.

Lagliga vikter kan variera från land till land.

För mer detaljerad information, inklusive vikt för tillvalsutrustning, be din Volvoåterförsäljare att lägga in din specifikation i Volvos viktinformationsprogram (WIS).

Använd inte denna ritning i samband med påbyggnad. Använd Volvos påbyggnadsinstruktioner och chassiritning FMX106RFT3A.

MODELLUTBUD

FMX D13 10x6 XX-hög Tridem FMX106RFT3A

Användningsområde

- TIPP-PRE** Tippvagns anpassning
- UNIFORM** Standard chassi

Huvudkomponenter

- TA-HYSBS** El/hydraulisk styrd löpaxel, läser vid hastighet över 38 km/h
- FMX-DAY6** Daghytt FMX
- FMX-HSL6** Hög sovhytt FMX
- FMX-LDA6** Låg daghytt FMX
- FMX-LSL6** Låg sovhytt FMX
- FMX-SLP6** Sovhytt FMX
- EU6SCR** Euro 6 emissionsnivå med SCR partikelfilter och EGR
- D13S420A** 420 Hk med 2100 Nm
- D13S460A** 460 Hk med 2300 Nm
- D13S500A** 500 Hk med 2500 Nm
- D13S540A** 540 Hk med 2600 Nm
- D13K420** D13K420, 13 liters dieselmotor, 420 Hk
- D13K460** D13K460, 13 liters dieselmotor, 460 Hk
- D13K500** D13K500, 13 liters dieselmotor, 500 Hk
- D13K540** D13K540, 13 liters dieselmotor, 540 Hk
- DIESEL** Diesel
- DIESEL-B** Biodiesel/RME
- EBR-EPGC** EBR-EPGC Kompressionbroms
- EBR-VEB+** VEB+; motor och kompressionsbroms med avgastrycksregulator inklusive Exhaust Pressure Governor (EPG) Effekt beroende på motortyp
- AT2612** Växellåda I-SHIFT AT2612 12-växlad, 2600 Nm
- ATO2612** Växellåda I-SHIFT ATO2612 12-växlad, 2600 Nm (Överväxlad)
- ASO-C** Krypväxel
- ASO-UJC** Ultralåg krypväxel
- RTH2610B** 4-planets bakaxel, tandemdrift, enkelväxlar med navreduktion, diff.spärrar för hjul och axlar, 100 ton tågvikt
- RTH2610F** Bakaxel RTH2610F, Navreduktion 26 axeltryck med 100 tons tågvikt

Paketval

- DRIV-EXT** Förarpaket uttökat
- DRIV-SEL** Förarpaket
- 1LIVINFM** Vil- och sovpaket FM, enkel
- 2LIVINFM** Vil- och sovpaket FM, dubbel
- INFOHIGH** Infotainment paket

Chassi Layout

- FST-PAR3** Framfjädrar 3-bladig parabel, styv
- FAL16.0** Framaxeltryck 2 x 8.0 ton. 16 ton
- FAL18.0** Framaxeltryck 2 x 9 ton. 18 ton
- FAL20.0** Framaxeltryck på dubbla framaxlar 20 ton
- FSM-LUB** Smorda framfjäderfästen
- FSTAB** Krängningshämmare främre
- RAL27** Boggityck 27 ton
- RAL33** Boggityck 33 ton
- RAL36** Boggityck 36 ton
- RSTAB3** Krängningshämmare styv bakre
- RALIM105** Bakaxeltrycksbegränsare max. 10.5 ton
- RALIM115** Bakaxeltrycksbegränsare max. 11.5 ton. Hastighetsreglerad
- RALIM13** Bakaxeltrycksbegränsare max 13 ton första drivaxeln
- RALIM15** Bakaxeltrycksbegränsare max. 15 ton
- RALIM95** Bakaxeltrycksbegränsare max. 9.5 ton
- ASF-DL1** Ett körläge för luftfjädring
- ASF-DL3** Tre körläge för luftfjädring
- PSP-VAR** Servostyrning variabelt flöde
- EBS-MED** EBS medium paket med "brake blending" (om tillstatsbroms finns), strömställare för hjälp vid start i backe, varning

- Standardutrustning
- Tillvalsutrustning

För mer detaljerad information om hytt- och drivlinekomponenter, se separata datablad.

För all möjlig tillvalsutrustning och utrustningskombinatorik, kontakta din Volvoåterförsäljare som kan skapa en specifikation som tillgodoser dina krav med hjälp av Volvos säljstödprogram (VSS).

Fabriken förbehåller sig rätten att modifiera konstruktionen och ändra utrustning utan förvarning. Specifikationen kan variera från land till land.

för hög bromstemperatur samt dålig bromsprestanda
Automatisk diffspärr

- AUXPARK** Extra parkeringsbroms 2 st extra bromsklockor
- RST-AIR** Luftfjädring bak med kontrollbox för nivåreglering, placerad i
- FRAME300** Ramhöjd (300 mm)
- FST8080** Ramprofil godstjocklek 8 mm
- FIL-EEEB** Innerline från motorns bakkant till bogglut
- FIL-EEEF** Innerline från motor till ramslut
- BBOX-L** Batterilåda på vänster ramsida
- 2BAT210B** Gelbatterier 2x210 Ah
- 2BAT210C** AGM batterier 2x210 Ah
- BATTAMP** Volt och amperemätare
- BATTIND** Batteriindikator för laddnivå
- MSWI-R** Huvudströmbrytare fjärrmanövrerat
- UR-FUEL** Utan Bränsletank H-sida
Minvolym 255l
Maxvolym 630l
- ADTP-L** AdBlue tank vänster sida
- ADTP-LF** AdBlue tank vänster, fram
- ADTP-R** AdBlue tank höger sida
- ADB032** 32 liters AdBlue tank monterad mellan framaxlar
- FCAP-L** Bränsletanklock, läsbar
- FUFF-AS** Bränslepåfyllningsystem med anti spillsystem
- FUFF-ATS** Bränslepåfyllningsystem med antispill och antistölds-system
- ESH-REAR** Ljuddämpare horisontellt monterad med bakåtriktat utblås
- ESH-VERT** Ljuddämpare horisontellt monterad med uppåtriktat avgasrör
- EXST-SSP** Värmeskydd ljuddämpare i högljansigt rostfritt
- EXST-ST** Värmeskydd ljuddämpare i stål
- WHC-FIX2** Stoppklossar, 2 st.
- WHC-FOL2** Stoppklossar, 2 st. vikbara
- WHCP-F** Stoppklosssar monterad bakom hytt
- WHCP-R** Stoppklosssar monterad i bakkant på chassiramen
- WHCP-T** Stoppklosssar transportmonterade
- TB-L80** Verktyglåda i svart plast vänster sida, läsbar, 800 mm bred, maxlast 130 kg
- TB-R80** Verktyglåda i svart plast monterad höger sida, läsbar, 800 mm bred Maxlast 130 kg
- CHAIN-S** Snökedjor
- HOOK-SC** Krok för snökedjor
- TOWF-HD1** 1 dragsprint i front
- TOWMBRH** Dragbalk, centralmonterad
Prestanda efter W409 Max:D=190 kN Dc=141 kN V=63 kN
- TOWMBRL1** Dragbalk, låg monterad
Prestanda efter W409 Max:D=190 kN Dc=141 kN V=63 kN
- TOWMBRM** Dragbalk, halvt undermonterad
Prestanda Max:D=190 kN Dc=141 kN V=63 kN
- RFEC-S** Rakt ramavslut
- RFEC-U** Ramavslut för tippvagnar utan
- C-RI4040** Dragkrok Ringfeder typ 4040 G-150
- C-RI4045** Dragkrok Ringfeder typ 4045 G-150
- C-RI5050** Dragkrok Ringfeder, typ 5050 G-150
- C-RO400G** Dragkrok Rockinger typ 400 G-150
- C-VBG520** Dragkrok VBG, typ VBG5200D
- C-VBG795** Dragkrok VBG795V (för luftservostyrning, begär fritext CA)
- TOWR-ONE** Bogserbygel, bakre
- TREL-PK** Förberedd för el till släp
- TREL14** 14 polig VBG elektrisk släpvagnskoppling
- TREL15** 15 polig kabel för elektrisk släpvagnskoppling
- TREL7** 1 st. 7-polig elektrisk släpvagnskoppling (24N)

MODELLUTBUD

FMX D13 10x6 XX-hög Tridem FMX106RFT3A

■ TREL7-7	2 st. 7-poliga elektriska släpvagnskopplingar	□ AIRIN-LO	Luftintag för motor, lågt utförande
□ TBC-DUO	Duomatic anslutning för släpvagnsbroms	□ ACL1ST-S	Luftrenare med två filter, primär och sekundärfilter
□ TBC-EC	Bosch anslutning för släpvagnsbroms	■ 24A110BL	Generator 24v 110 Ampere
□ TRBR-HCF	Fullt handreglage för släpvagnsbroms (Ej ADR)	□ 24A150BL	Generator 24v 150 Ampere
□ TRBR-STA	Släpvagnsbroms	□ 24A180BL	Generator 24v 180 Ampere
□ TRB-STRE	Släpvagnsbroms "Stretch" utökad bromsförmåga förhindrar "fällknivs" effekt	□ 24AL110B	Generator med 110 A kapacitet 24 V
□ FFEND-T	Transportmont. stänkskärm 2:a framaxel	□ 24AL150B	Generator med 150 A kapacitet
□ RFEND-B	Bakskärm, tredelad	■ PRIM-EL	Elektrisk pump för avluftning av bränslesystemet
□ RFEND-T	Transportmonterad bakskärmar	□ PRIM-MAN	Manuell pump för avluftning av bränslesystemet
□ RFH-BAS	Std. höjd på bakskärmstopp	□ AF-E	Bränslefilter med bränslevärmare
□ RFH-HIG	Högsta möjliga bakskärmstopp	□ AF-R	Bränslefilter med bränslevärmare
□ RFH-LOW	Lägsta möjliga bakskärmstopp	■ FUEFE2LW	Stort dubbelt bränslefilter med vattenseparering
■ ATANK-ST	Lufttankar i stål	■ EST-AID	EL-startelement motor
■ TL-LED	Bakljus, LED	■ 220EBH15	Elektrisk motordoppvärmare 220 volt, 1,5 kW
■ BLIGHT-E	Bromsljus blinkande utförande	□ PTER-DIN	DIN koppling på motorkraftuttag DIN5462 för direktmonterad pump
Fälgar och däck			
■ RT-STEEL	Stålfälgar	□ HPE-V45	VP1-45 Motormonterad variabel hydraulisk pump
□ SPWT-D	Komplett reservhjul lika drivaxel	□ HPE-V75	VP1-75 Motormont variabel hydraulisk pump
□ SPWT-F	Komplett reservhjul lika framaxel	□ PTR-D	Bakre lågvarvigt kraftuttag för direktmontering av hydraulpump Max effektuttag 65 kW, max 600 Nm totalt
□ SWCP-T	Reservhjulshållare, transportmontering	□ PTR-DH	Bakre högvarvigt kraftuttag för direktmontering av hydraulpump Max effektuttag 65 kW, max 400 Nm totalt
□ SWCP-TP	Reservhjulshållare + däck, transportmontering	□ PTR-DM	Bakre medelvarvigt kraftuttag för direktmontering av hydraulpump Max tillåtet effektuttag totalt 65 kW, max 400 Nm totalt
□ JACK-20T	20 tons domkraft	□ PTR-F	Bakmont. lågvarvit kraftuttaget, 1 bak SAE Fläns anslutning för (max. 1000 Nm)
■ TOOLKIT	Verktygssats	□ PTRD-D	Bakre kraftuttag för direktmontering av dubbla hydraulpumpar Max tillåtet effektuttag totalt: Främre yttre; 75 kW (90)
□ INFLAHO5	Luftpåfyllningsslang för däck 10 - 20 m	□ PTRD-F	Bakre inre; 75 kW (100) Max 550 Nm totalt på respektive då båda
□ GAUGE-TP	Luftrycksmätare däck	□ PTRD-F	är inkopplade, eller max 1000 Nm endast bakre inre inkopplat Dubbelt bakre kraftuttag med en medbringare riktat bakåt Max tillåtet effektuttag 75 kW (90) Max 870 Nm totalt
Utrustning Drivlina			
□ TRAP-HD	Förstärkt växellåda	□ HPG-F101	Hydraulpump F1-101 för växellådsmonterade kraftuttag
■ DRM-BE	Körlägen för drivlinan. Standard och ekonomiskt	□ HPG-F41	Hydraulpump F1-41 för växellådsmonterade kraftuttag
□ DRM-E	Körläge, Ekonomiskt	□ HPG-F51	Hydraulpump F1-51 för växellådsmonterade kraftuttag
□ PVT-MAP	I-See med Information om topografi via karta, GPS och centralt sparad data	□ HPG-F61	Hydraulpump F1-61 för växellådsmonterade kraftuttag
■ PVT-MTM	I-See med Information om topografi via karta, GPS och centralt sparad data och trafikmeddelanden	□ HPG-F81	Hydraulpump F1-81 för växellådsmonterade kraftuttag
■ CRUIS-E	Farthållare med ECO roll och I-cruise	Hytt invändigt förarmiljö	
□ AMSO-AUT	I-shift med "kick-down", funktion ger även möjlighet att justera växelvalet med växelspakens knappar under start och körning i automatläge	■ STWPOS-L	Vänsterstyrd
□ AVO-ENH	Välj detta alternativ för att få bättre startförmåga och körbarhet vid körning på dåliga vägar: – Förbättrad funktionalitet i P-mode (P+); färre växlingar och växlingar vid högre motorvarvtal – Kräver inte lika mycket körning i manuellt läge • Förbättrat manuellt läge, kan ligga kvar längre på valda växlar • Bättre start/igångkörande när fordonet har fastnat – Gunga loss funktion tack vare snabbare i och urkoppling av växlar – Extra moment vid start (1:ans växel)	□ STWM-LE	Läderratt
□ APF-ENH	Utökade kraftuttagsfunktioner för I-shift	□ STGW-AD2	Övre rattjustering med "neck tilt"
□ TC-MAOH2	Oljekylare för växellåda, luft/vatten/olja med extra hög prestanda Växellådsmonterad	■ STGW-ADJ	Rattjustering
■ TC-MWOH2	Oljekylare vatten/olja för växellåda med extra hög prestanda Växellådsmonterad	□ AIRBAG	Airbag på förarsidan (måste kombineras med påtaget säkerhetsbälte)
□ 2COM1100	Luftkompressor 2 cylindrig, max kapacitet 1100 l/min	■ DRC-AMII	Automatisk regenerering med möjlighet att avbryta processen
□ 2COMP870	Luftkompressor 2 cylindrig, max kapacitet 870 l/min	■ 1DAYDIG4	
■ 2COMP900	Luftkompressor, 2 cylindrig med maxkapacitet 900 l/min	□ ARSL	Extra hastighetsbegränsare via strömställare i hytt
□ CLU-AIRC	In- och urkopplingsbar luftkompressor	□ ESP-BAS1	ESP elektroniskt stabiliseringsystem
■ AIRIN-HI	Luftintag för motor, högt utförande	□ ESPC-RO	ESP strömställare möjlighet att styra stabiliseringsprogram. På/Reducerat/Av Vid körning med avslaget ESP aktiveras system igen vid 40 km/h
■ Standardutrustning	□ Tillvalsutrustning	□ HWSS-AC	Kollisionsvarningssystem inkl. ACC
		□ HWSS-ACB	Kollisionsvarningssystem inkl. ACC och nödbromssystem
		■ HWSS-FCB	Kollisionsvarningssystem inkl. nödbromssystem
		□ LSS-DW	Körfältsassistans, varningssystem som varnar när lastbilen kommer för nära väglinjer
		■ LCS4	Varningssystem sidokollision, båda sidor

För mer detaljerad information om hytt- och drivlinekomponenter, se separata datablad.

För all möjlig tillvalsutrustning och utrustningskombinatorik, kontakta din Volvoåterförsäljare som kan skapa en specifikation som tillgodoser dina krav med hjälp av Volvos säljstödprogram (VSS).

Fabriken förbehåller sig rätten att modifiera konstruktionen och ändra utrustning utan förvarning. Specifikationen kan variera från land till land.

MODELLUTBUD

FMX D13 10x6 XX-hög Tridem FMX106RFT3A

<input checked="" type="checkbox"/> DAS-W	Uppmärksamhets hjälp (Driver Alert Support) varnar om föraren börjar bli trött	<input type="checkbox"/> TBK60F	Översäng 600 mm bred, vikbar huvudända
<input type="checkbox"/> RSENS-W	Regnsensor, för vindrutetorkare med intervall inställning	<input type="checkbox"/> TBK70F	Översäng 700 mm bred, vikbar huvudända
<input checked="" type="checkbox"/> CU-ECC	Luftkonditionering med automatisk temperaturkontroll	<input type="checkbox"/> PH-CAB2	Parkeringsvärmare hytt diesel driven
<input type="checkbox"/> CU-ECC2	Luftkonditionering med automatisk temperaturkontroll inkl solsenor, dimsensor luftkvalite sensor samt filter	<input type="checkbox"/> PH-ENGCA	Parkeringsvärmare motor och hytt, diesel driven
<input type="checkbox"/> ALARM-E	Stöldlarm för hytt, påbyggnad och trailer	<input type="checkbox"/> PH-SS	Rastvärmare
<input type="checkbox"/> PHONE-PK	Förberead för telefonmontage. GSM-Antenn, kablage,	<input type="checkbox"/> SLCP-BAS	Kontrollpanel i sovhytt för interiör belysning, parkeringsvärmare, taklucka, centrallås
<input type="checkbox"/> ISUNS-BS	Invändigt solskydd båda sidor	<input type="checkbox"/> ETSB-F	Främre förvaringsbox på motortunnel
<input checked="" type="checkbox"/> ISUNS-DS	Invändigt solskydd förarsida	<input type="checkbox"/> ETSB-FR	Främre- och bakre förvaringsbox
<input type="checkbox"/> ISUNF-B	Invändigt solskydd	<input type="checkbox"/> ETSB-FRS	Främre, bakre och sido förvaringsfack
<input type="checkbox"/> ISUNF-MD	Invändigt solskydd med "rakspegel"	<input type="checkbox"/> ETSB-FS	Främre- och sido förvaringsbox
<input type="checkbox"/> ISUNF-RE	Elektrisk manövrerad solskyddsskärm i textil intrigerad i övre radiohylla	<input type="checkbox"/> ETSB-R	Bakre förvaringsbox på motortunnel
<input checked="" type="checkbox"/> ISUNF-RM	Manuellt manövrerad solskyddsskärm i textil intrigerad i övre radiohylla	<input type="checkbox"/> ETSB-RS	Bakre- och sido förvaringsbox
<input type="checkbox"/> ADFS	Två DIN fack	<input type="checkbox"/> ETSB-S	Förvaringsbox höger sida motortunnel
<input type="checkbox"/> BUPALARM	Akustiskt backvarning	<input type="checkbox"/> RUS-BAS	Förvaringsfack bakre övre (154 L, 300mm hög)
<input type="checkbox"/> RTOLL-PK	Förbereadelse för vägtullsdebitering Tyskland, så kallad Mauten Mauten box ingår inte i prepareringen	<input type="checkbox"/> RUS-HIG	Förvaringsutrymme bakre övre (245 L, 440mm hög)
<input type="checkbox"/> LOADIND	Lastindikator	<input type="checkbox"/> REF-ICPK	Förbereadelse för kylbox
<input type="checkbox"/> REMC-MF	Multifunktionell fjärrkontroll	<input type="checkbox"/> MICRO-PK	Kablage för microugn
<input checked="" type="checkbox"/> FIREXT3S	Brandsläckare 3 kg placerad i hytt	<input type="checkbox"/> BOTH-D	Flaskhållare, under instrumentbrädans mittsektion
<input type="checkbox"/> WARNEVEST	Varningsväst	<input type="checkbox"/> COFMA-PK	Elkablage för kaffebruggare draget till hytt
<input checked="" type="checkbox"/> AIDKIT	Första hjälpen-sats	<input checked="" type="checkbox"/> INLI-BAS	Interiörljus standard
<input type="checkbox"/> AIDKIT1B		<input type="checkbox"/> INLI-NL	Interiörljus, nattbelysning
<input type="checkbox"/> WARNLAMP	Portabel batteridrivna varningslampa (blytljus)	<input type="checkbox"/> INLI-NLD	Interiörljus, nattbelysning med dimmerfunktion
<input type="checkbox"/> LAMP-IN	Inspektionslampa	<input type="checkbox"/> ARL-FLEX	Flexibla läslampor
<input type="checkbox"/> BULBKIT	Lamp- och säkringskit	<input checked="" type="checkbox"/> RH-EE	Takfönster i tonat glas
<input type="checkbox"/> WRITEPAD	Skrivplatta	<input type="checkbox"/> RH-ER	Taklucka, förstärkt, nödutgång
<input checked="" type="checkbox"/> DST-CF5	Förarstol, komfort, luftfjädrad samt el. uppvärmd. Säkerhetsbälte inbyggt i stol. Klädsel på stolar beroende på val av interiör	<input type="checkbox"/> RH-ETR	Taklucka i tonat glas, elektrisk öppning
<input type="checkbox"/> DST-CF6	Förarstol, komfort, luftfjädrad samt el. uppvärmd. Ventilrad siddyna. Säkerhetsbälte inbyggt i stol. Klädsel på stolar beroende på val av interiör	<input type="checkbox"/> RH-MTR	Taklucka, tonat glas, manuell öppning
<input type="checkbox"/> SBD-RED	Säkerhetsbälte Rött, Förare och passagerare	<input checked="" type="checkbox"/> GLAS-TIN	Färgade glasrutor runt om
<input type="checkbox"/> SBPRE-DS	Förspännare för säkerhetsbälte, förarstol	<input type="checkbox"/> SWIND-BS	Sidofönster V-H sida
<input type="checkbox"/> PST-BAS1	Passagerarstol, Bas	<input type="checkbox"/> SWIND-PS	Extra sidofönster passagerarsida
<input type="checkbox"/> PST-CF5	Passagerar stol, komfort, luftfjädrad och eluppvärmd Säkerhetsbälte inbyggt i stol	<input type="checkbox"/> AWIND-RF	Bakruta
<input checked="" type="checkbox"/> PST-STD2	Passagerarstol, Standard	<input type="checkbox"/> VANMIR	"Rakspegel" i radiohylla
<input type="checkbox"/> SBPRE-PS	Förspännare för säkerhetsbälte, passagerarstol	<input type="checkbox"/> AS-FUS	Extra övre förvaringshylla
<input type="checkbox"/> ARMRE-BB	Armstöd 2 st. På förar - och pass.stol	<input type="checkbox"/> INFOT-PK	TV-prep ovan vänster dörr
<input type="checkbox"/> ARMRE-DB	Armstöd båda sidor förarstol	Hytt Utvändigt	
<input type="checkbox"/> ARMRE-PB	Armstöd. Båda sidor endast passagerarstol	<input checked="" type="checkbox"/> DGLAS-H	Härdat fönsterglas i dörrar
<input type="checkbox"/> ARU-BAS	Armstöd i vinyl	<input type="checkbox"/> DGLAS-L	Laminerat fönsterglas i dörrar
<input type="checkbox"/> ARU-LEA	Armstöd i läder	<input checked="" type="checkbox"/> BUMP-HD	Anläggningsstötfångare i stål
<input checked="" type="checkbox"/> GRABHI-B	Instegshandtag i stål	<input type="checkbox"/> AUXFS	Extra fotsteg
<input checked="" type="checkbox"/> FMAT-RUB	Gummimattor	<input type="checkbox"/> GUARD-EH	Skydd för oljesump motor
<input type="checkbox"/> FMAT-TX2	Gummi och textilmattor (Textilmattor bipackade)	<input type="checkbox"/> SIDEH-B	Handtag på hyttsidan
<input type="checkbox"/> LBK70	En bädd 700 mm	<input type="checkbox"/> SIDSTP-R	Stega samt handtag utsida hytt
<input type="checkbox"/> MATL-FI	Resårmatrass med spiral fjädrar och jämn hårdhet över 100 kg	<input checked="" type="checkbox"/> BUGNET	Kylarskydd mot insekter
<input type="checkbox"/> MATL-SF	Resårmatrass med spiral fjädrar hårdare mellansektion för bättre sittkomfort upp till 100 kg	<input type="checkbox"/> CTILT-P-E	Elektrisk hyttipp
<input type="checkbox"/> OLMAT-BA	Bäddmatrass	<input checked="" type="checkbox"/> CTILT-P-M	Manuell hyttipp
<input type="checkbox"/> OLMAT-PR	Bäddmatrass Premium	<input type="checkbox"/> FCABS-A	Luftfjädrad främre hyttfjädring
		<input checked="" type="checkbox"/> FCABS-M	Mekanisk främre hyttfjädring
		<input type="checkbox"/> RCABS-A	Luftfjädrad bakre hyttfjädring
		<input checked="" type="checkbox"/> RCABS-M	Mekanisk bakre hyttfjädring
		<input checked="" type="checkbox"/> MIRCFCPX	Eluppvärmda backspeglar med vidvinkelspeglar inkl. närsiktsspegel och hörnkamera på passagerarsidan
		<input type="checkbox"/> MIRCMCP	Spegelsystem, kamerabaserat med hörnkamera
		<input type="checkbox"/> MIRCMS	Spegelsystem, kamerabaserat utan hörnkamera
		<input type="checkbox"/> MIRCOPFX	El-styrda och eluppvärmda robusta backspeglar med vidvinkelspeglar v-h sida inklusive närsiktsspegel på passagerarsidan
		<input checked="" type="checkbox"/> AMIR-F20	Utvändigt främre närsiktsspegel med ökat siktfält framför hytt
<input checked="" type="checkbox"/> Standardutrustning	<input type="checkbox"/> Tillvalsutrustning		

För mer detaljerad information om hytt- och drivlinekomponenter, se separata datablad.

För all möjlig tillvalsutrustning och utrustningskombinatorik, kontakta din Volvoåterförsäljare som kan skapa en specifikation som tillgodoser dina krav med hjälp av Volvos säljstödprogram (VSS).

Fabriken förbehåller sig rätten att modifiera konstruktionen och ändra utrustning utan förvarning. Specifikationen kan variera från land till land.

MODELLUTBUD

FMX D13 10x6 XX-hög Tridem FMX106RFT3A

<input type="checkbox"/> SUNV-H	Yttre solskydd	<input checked="" type="checkbox"/> BBCHAS3	3 st. 7-poliga eluttag för påbyggare
<input type="checkbox"/> AD-ROOF	Takluftriktare	<input type="checkbox"/> BEPR-T2	El prep chassi för tipp för fjärrkontroll
<input type="checkbox"/> AD-SIDES	Smala sidoluftriktare på bakkant hytt för jämnlast chassin	<input checked="" type="checkbox"/> TD-LED	Elstyrenhet för LED ljus på för släp
<input checked="" type="checkbox"/> HL-LED	LED Huvudstrålkastare	<input type="checkbox"/> FBA-BTF	Främre påbyggnadsfästen flexibla
<input checked="" type="checkbox"/> HL-CLEAN	Strålkastarrengörare typ högtrycksspöling	<input type="checkbox"/> FBA-BTSF	Främre påbyggnadsfästen semi flexibla
<input type="checkbox"/> HLP-ST	Strålkastarskydd i stål	<input checked="" type="checkbox"/> HBA-FSFB	Hål för påbyggarfästen flexibla/semi flexibla
<input type="checkbox"/> HLP-ST2	Strålkastarskydd i stål, galler och nät	<input type="checkbox"/> HBA-SB	Hål för påbyggarfästen styva
<input type="checkbox"/> ASL-RF2	2 st extra fjärrljus i tak	<input type="checkbox"/> RBA-T2	Bakre påbyggarfästen
<input type="checkbox"/> BEACOA2F	2 st roterande varningsljus mont framkant tak	<input type="checkbox"/> AUXL-SPK	Prep för snöplog
<input type="checkbox"/> BEACOA2R	2 st roterande varningsljus mont bakkant tak	<input type="checkbox"/> TAILPRE2	Prep. för baggavelift, manövrering via fjärrkontroll
<input type="checkbox"/> BEACON-P	Förberedd kabeldragning för varningsljus på tak	<input type="checkbox"/> TAILPREP	Förberedelse för baggavelift
<input type="checkbox"/> BEACONA4	Fyra stycken roterande varningsljus	<input type="checkbox"/> AESW2	2 st extra bistabila strömställare
<input type="checkbox"/> CABPT-R1	Kabelgenomföring i hyttak	<input type="checkbox"/> AESW2PK	2 st extra bistabila digitala strömställare och kablage för 4 strömställare
<input checked="" type="checkbox"/> CABPT-R2	Två st kabelgenomföringar i tak	<input type="checkbox"/> AUXSW-4	Förberedd kabeldragning för 4 strömställare
<input type="checkbox"/> SPOTP-F	Förberedd för fjärrljus i fronten	Leveransservice	
<input type="checkbox"/> SPOTP-R	Förberedd kabeldragning för fjärrljus på hyttak	<input type="checkbox"/> FMS-PK	Förberedd för trafiklednings system
<input type="checkbox"/> SPOTP-RF	Förberedd för fjärrljus i front och hyttak max 2x280 W	<input type="checkbox"/> DRUT1	"My Truck" appen, 1 år förbetalt
<input type="checkbox"/> ROS-IL	Belysning i ljusskylt	<input type="checkbox"/> DRUT2	"My Truck" appen, 2 år förbetalt
<input type="checkbox"/> ROS-IL2	Belysning i ljusskylt med bipackad strömbrytare	<input type="checkbox"/> DRUT3	"My Truck" appen, 3 år förbetalt
<input type="checkbox"/> ROS-ILP	Förberedd för ljusskylt	<input type="checkbox"/> DRUT4	"My Truck" appen, 4 år förbetalt
<input type="checkbox"/> CSGN-FMX	Dekal "FMX" i ljusskylt	<input type="checkbox"/> DRUT5	"My Truck" appen, 5 år förbetalt
<input checked="" type="checkbox"/> HORN-F1S	Signalhorn innanför grill		
<input type="checkbox"/> HORN-R2S	Två tryckluftshorn monterat på vardera sidan av taket på takbågen		
<input type="checkbox"/> ANT-CBR	Antenn för kommunikationsradio 25 mhz		
<input type="checkbox"/> ACCB-AP	Främre, mittre och bakre takbåge, för montering av diverse utrustning		
<input type="checkbox"/> ACCB-F	Främre takbåge, för montering av diverse utrustning		
<input type="checkbox"/> ACCB-FM	Fram och mittmonterad takbåge, för montering av diverse utrustning		
<input type="checkbox"/> ACCB-FR	Främre och bakre takbåge, för montering av diverse utrustning		
<input type="checkbox"/> ACCB-M	Mittre takbåge, för montering av diverse utrustning		
<input type="checkbox"/> ACCB-R	Bakre takbåge, för montering av diverse utrustning		
<input type="checkbox"/> ACCB-RM	Bakre och mittre takbåge, för montering av diverse utrustning		
<input type="checkbox"/> REFS-TW	Vita reflexstripes för hyttsida bipackade		
<input type="checkbox"/> REFS-TY	Orange reflexstripes för hyttsida bipackade		
Påbyggnad			
<input type="checkbox"/> SRWL-PK	Förberedelsepaket för chassimonterad arbetsbelysning och en 3-läges strömställare (På/Av/Back)		
<input type="checkbox"/> SWL-2FW	Två vita arbetslampor monterade fram på chassit (vänster/höger sida) och en 2-läges strömställare (På/Av)		
<input type="checkbox"/> SWL-2RW	Två vita arbetslampor monterade bak på chassit (vänster/höger sida) och en 2-läges strömställare (På/Av)		
<input type="checkbox"/> SWL-4W	Fyra vita arbetslampor, fram (2) och bak (2) på chassit (vänster/höger sida) och en 2-läges strömställare (På/Av)		
<input type="checkbox"/> SWL-PK	Kabel fördragning för lastljus på sidan ram Max 280 W, 2-läges strömställare		
<input type="checkbox"/> WL-CHPK	Förberedelse för lastljus hyttvägg strömställare och kablage		
<input type="checkbox"/> WLC-H2W	2 st vita LED arbetsljus monterade bakkant hyttak		
<input type="checkbox"/> WLC-PKCH	Bakaxel, tandemdrift, enkelväxlar med navreduktion, diff.spärrar för hjul och axlar, 100 ton tågvikt		
<input type="checkbox"/> WLC-PKH	Förberedelsepaketet för högt monterade arbetslampor		
<input type="checkbox"/> WLC-PKL	Förberedelsepaketet för lågt monterade arbetslampor på hyttrygg		
<input type="checkbox"/> WLC-PKLH	Förberedelsepaketet för lågt och högt monterade arbetslampor		
<input type="checkbox"/> ECBB-BAS	Elcentral för påbyggare		
<input type="checkbox"/> ECBB-HIG	Elcentral för påbyggare samt påbyggar modul		
<input checked="" type="checkbox"/> ECBB-MED	Elcentral för påbyggare, medium (ej för plog!)		
<input type="checkbox"/> BBCHAS1	7-poligt eluttag för påbyggare		

Standardutrustning

Tillvalsutrustning

För mer detaljerad information om hytt- och drivlinekomponenter, se separata datablad.

För all möjlig tillvalsutrustning och utrustningskombinatorik, kontakta din Volvoåterförsäljare som kan skapa en specifikation som tillgodoser dina krav med hjälp av Volvos säljstödprogram (VSS).

Fabriken förbehåller sig rätten att modifiera konstruktionen och ändra utrustning utan förvarning. Specifikationen kan variera från land till land.

MODELLUTBUD

FMX D13 10x6 XX-hög Tridem FMX106RFT3A

Volvo Trucks. Driving Progress