

GAMMA MODELLI

FM LOW ENTRY 62 RIGID TAG ELECTRIC FML 62R TE

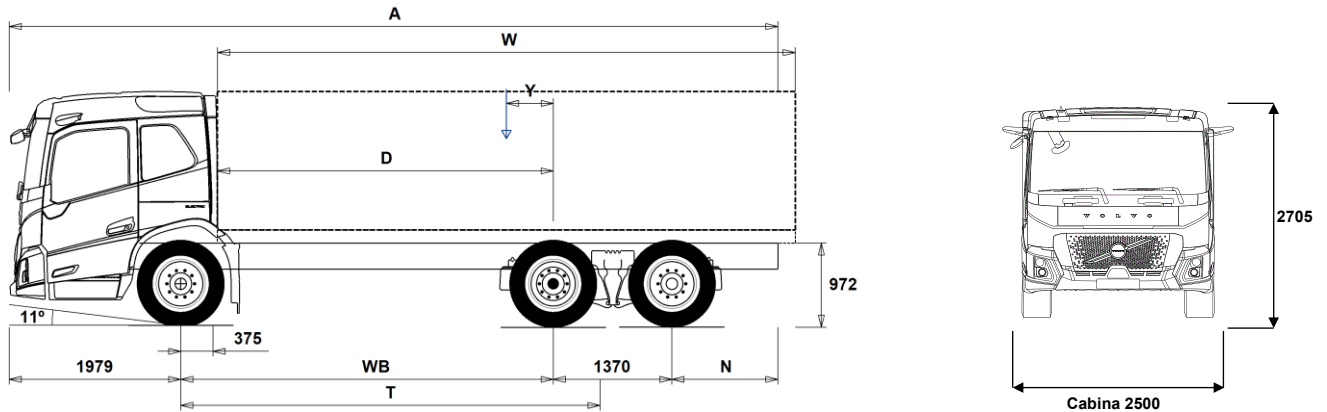

Dimensioni autotelaio: [mm]

WB Passo	3900	4100	4300	4600	4800	4900	5200	5600	6000
A Lunghezza autotelaio	8474	8674	8874	9174	9374	9474	9774	10174	10574
D Dal centro asse posteriore a inizio allestimento	3475	3675	3875	4175	4375	4475	4775	5175	5575
N Sbalzo posteriore telaio	1225	1225	1225	1225	1225	1225	1225	1225	1225
T Passo teorico	4441	4641	4841	5141	5341	5441	5741	6141	6541
Y Posizione baricentro del carico utile (Min.)	-326	-335	-344	-357	-367	-371	-386	-406	-429
Y Posizione baricentro del carico utile (Max.)	-188	-190	-192	-196	-199	-200	-205	-212	-222
W Lunghezza allestimento (Min.)	6911	7231	7551	8031	8351	8511	8991	9596	9596
W Lunghezza allestimento (Max.)	6911	7231	7551	8031	8351	8511	8991	9596	9596

Tara autotelaio [kg]

Asse ant.	6230	6290	6350	6430	6480	6505	6570	6650	6730
Tandem assi posteriori	3780	3735	3695	3640	3605	3585	3545	3495	3460
Tara	10010	10025	10045	10070	10085	10090	10115	10145	10190
Carico Utile (compreso allestimento, autista, pieno gasolio, etc.)	15990	15975	15955	15930	15915	15910	15885	15855	15810

Diametro minimo di volta [mm]

Diametro di volta tra marciapiedi	15600	16200	16800	17800	18400	18700	19600	20800	22000
Diametro di volta tra muri	17700	18300	18900	19900	20500	20800	21700	22900	24100

Carichi ammissibili [kg]

	Legale	Tecnico
Mtt	26000	27000
Mtc	28000	32000
Asse ant.	7500	8000
Tandem assi posteriori	19000	19000

Note importanti

Dimensioni autotelaio:

Altezza cabina: +374 mm per CAB-HCR2.
 D-per i carri la misura include uno spazio dietro cabina di 50 mm ed un'altezza di controltelaio di 100 mm.
 Le altezze possono variare ± 20 mm per i veicoli con sospensioni meccaniche e ± 10 mm per veicoli con sospensioni pneumatiche.
 Tutte le dimensioni si riferiscono a veicolo scarico e con tutti gli assi a terra.

Pesi e dimensioni compatibili con i seguenti pneumatici:

Pneumatici asse anteriore:	315/70R22.5
Pneumatici asse motore:	315/70R22.5
Pneumatici terzo (oppure pusher) asse:	315/70R22.5

I pesi indicati si riferiscono al veicolo in ordine di marcia incluso tutti i fluidi operativi, AdBlue, 0 litri di gasolio e senza autista. Tara ha una tolleranza $\pm 3\%$.

Diametri di volta calcolati a livello teorico. Tipo terzo asse: TA-FIXED.

I pesi legali sono diversi da Paese a Paese.

Per ulteriori dettagli in merito ai pesi dei componenti contattare le persone di riferimento c/o l'importatore per poter entrare nel sistema di calcolo dei pesi (WIS).

Non utilizzare il disegno della presente scheda per progettare la sovrastruttura; per tale scopo consultare il disegno costruttivo FML62RTE contenuto nel manuale specifico 'ISTRUZIONI PER LA SOVRASTRUTTURA'.

GAMMA MODELLI

FM LOW ENTRY 62 RIGID TAG ELECTRIC FML 62R TE

Utilizzo Veicolo

- **RC-SMOOT** Strade in buone condizioni
- **GARB-PRE**
- **TIPP-PRE** Predisposizione per ribaltabile
- **UNIFORM** Senza predisposizione trasporto

Componenti Principali

- **CHH-MED** Altezza telaio media, circa 900mm
- **TA-HYSB2** Ultimo asse sterzante elettroidraulico
- **TAG-FIXD** 3°asse trainato fisso, pneumatici doppi (EU per 8*2)
- **TAG-FIXS** Ultimo asse trainato fisso, pneus. singoli (EU per 8*2)
- **RADT-GR** Sospensioni posteriori pneumatiche, 2 assali – 1 di trazione/1 trainato
- **FMLE-CR**
- **FMLE-HCR**
- **ESS360K**
- **EPT2412** Cambio I-Shift 12 marce 2400Nm
- **NEM2**
- **RSS1344C** Ponte leggero indicato per trasporti gran volume, carburante
- **RSS1344F**
- **RSS1352B**
- **RSS1370C**

Pacchetti varianti

- **INFOHIGH**
- **DRIV-EXT**
- **DRIV-SEL**
- **RANGOP3** Pacchetto Range Optimization - 3 anni di abbonamento prepagato
- **RANGOP4** Pacchetto Range Optimization - 4 anni di abbonamento prepagato
- **RANGOP5** Pacchetto Range Optimization - 5 anni di abbonamento prepagato

Telaio

- **FST-AIR** Sospensione anteriore pneumatica
- **FSLB-BAS**
- **FAL10.0** Sospensione anteriore da 10 ton EU/TRAS.SING
- **FAL8.0** Sospensione anteriore da 8 ton
- **FAL8.5** Sospensione anteriore da 8,5 ton
- **FAL9.0** Sospensione anteriore da 9 ton
- **FSTAB2** Barra stabil. anter. rigidità media
- **FSTAB3** Barra stabilizzatrice anter. rinforzata
- **RAL19** Portata assi posteriori 19t
- **RAL20.5** Portata assi posteriori 19,5t (12.000+7.500kg)
- **RAL22.5** Portata assi posteriori 22,5 ton
- **RAL23** Portata assi posteriori 23t
- **RSTAB2** Barra stabilizzatrice posteriore a media rigidità
- **RSTAB3** Barra stabilizzatrice posteriore ad alta rigidità
- **RALIM105** Limitatore di carico asse posteriore 10,5 t.
- **RALIM115** Limitatore di carico asse posteriore 11,5 t.
- **RALIM20** Limitatore di carico asse posteriore 20 (EU)
- **RALIM95** Limitatore di carico asse posteriore 9,5 t.
- **ASF-DL1** Valore dell'altezza della sospensione impostato in fabbrica
- **ASF-DL3** Tre valori di altezza delle sospensioni: 1 impostato in fabbrica e due a scelta. La regolazione va effettuata in officina
- **ACTST-TO** Sterzo dinamico Volvo - VDS
- **ASFE-BAS** Funzioni base controllo attivo delle sterzo
- **ASFE-OG** Controllo attivo del servosterzo
- **ASFE-PO** Controllo attivo dello sterzo - impostazioni personali e sovrasterzo
- **ASFE-PS** Controllo attivo dello sterzo - impostazioni personali
- **RST-AIR** Sospensioni posteriori pneumatiche

- **RST-AIR4**
- **FRAME300** Sezione telaio 300mm
- **FST8080** Spessore telaio 8,0mm
- **FIL-EEEB** Rinforzo interno da fine motore a fine carrello
- **FIL-EEEF** Rinforzo interno da fine motore a fine telaio
- **FIL-FBEB** Rinforzo telaio da inizio carrello a fine telaio
- **FIL-FBEF**
- **FIL-TXEB** Rinforzo interno cambio/fine carrello
- **FIL-TXEF** Rinforzo interno cambio/fine telaio
- **BATTAMP** Indicatore Volt/Ampère
- **BATTIND** Indicatore stato di carica batteria
- **WHC-FIX2** 2 cunei di stazionamento rigidi
- **WHC-FOL1** 1 cuneo di stazionamento pieghevole
- **WHC-FOL2** 2 cunei di stazionamento pieghevoli
- **WHCP-M** Cuneo/i di stazionamento nella parte centrale del telaio
- **WHCP-R** Cuneo/i di stazionamento nella parte posteriore del telaio
- **WHCP-T** Soluzione per il trasporto. I cunei vengono stivati nel gavone esterno lato guida
- **SUP-BAS** Protezioni laterali
- **CHAIN-S** Catene neve
- **HOOK-SC** Gancio porta catene da neve
- **TOWF-NO1** Un gancio di traino anteriore
- **TOWF-NO2** Due ganci di traino anteriore
- **RFEC-L** Taglio coda telaio lato inferiore
- **RFEC-S** Taglio coda telaio lato diritto
- **RFEC-U** Taglio coda telaio lato superiore
- **TOWR-ONE** Dispositivo di traino posteriore
- **RFEND-B** Parafanghi poster. 3 pezzi con antispray
- **RFEND-T** Parafanghi poster. smontati per trasporto
- **RFH-BAS** Posizione parafanghi standard
- **RFH-HIG** Posizione Parafanghi Alta
- **RFH-LOW** Posizione Parafanghi Bassa
- **AUXATNK** Serbatoio aria ausiliario
- **REST-RUP** Strisce riflettenti rosse montate su barra paraincastro post.
- **BLIGHT-E** Con questa varinate, le luci di stop lampeggiano 4 volte al secondo nel caso in cui (a velocità superiori a 50km/h) si ricorra alla frenata di emergenza con rallentamento superiore ai 4 m/s². Le luci continuano a lampeggiare fino a che la decelerazione scende a 2,5m/s²
- **FRACLOS** Con traversa chiusura telaio

Cerchi e pneumatici

- **RT-AL** Cerchi in lega spazzolato
- **RT-AL1**
- **RT-AL1DU**
- **RT-ALDP** Cerchi in lega Dura-Bright
- **RT-ALDPD** Cerchi in lega Dura-Bright (foro bivalente)
- **RT-ALDU** Cerchi in lega spazzolato (foro bivalente)
- **SPWT-D** Ruota scorta con pneumatico asse motore
- **SPWT-F** Ruota scorta con pneumatico anteriore
- **SWCP-R** Supporto ruota scorta dietro asse post.
- **SWCP-T** Supp.ruota scorta provvisorio(trasporto)
- **SWCP-TP** Supporto ruota di scorta su telaio
- **JACK-12T** Crick 12t
- **JACK-15T** Crick 15t
- **JACK-20T** Crick 20t
- **TOOL-BAS** Kit attrezzi tipo base
- **TOOLKIT** Kit attrezzi completo
- **INFLAHOS** Tubo gonfiaggio pneumatici
- **GAUGE-TP** Manometro pressione pneumatici

Catena Cinematica

- Equipaggiamento standard
- Optional

Fare riferimento alle specifiche pubblicazioni per ulteriori informazioni sulla cabina e sulla catena cinematica.

Per qualsiasi possibilità di combinazione delle specifiche costruttive del veicolo fare riferimento al proprio responsabile del (VSS).

VOLVO si riserva il diritto di cambiamenti delle specifiche di costruzione senza obbligo di preavviso. Le specifiche costruttive possono variare da Paese a Paese.

GAMMA MODELLI

FM LOW ENTRY 62 RIGID TAG ELECTRIC FML 62R TE

<input type="checkbox"/> DRM-B		<input type="checkbox"/> ISUNS-BS	Tendina parasole avvolgibile su finestrini entrambi i lati
<input checked="" type="checkbox"/> DRM-BE		<input checked="" type="checkbox"/> ISUNS-DS	Aletta parasole sopra la porta, lato guida
<input type="checkbox"/> PVT-MAP	I-See con servizio mappe	<input type="checkbox"/> ISUNF-RE	Tendina parasole avvolgibile sul parabrezza - elettrica
<input type="checkbox"/> EPTC270	Presa di Forza Elettromeccanica da 270Nm	<input checked="" type="checkbox"/> ISUNF-RM	Tendina parasole avvolgibile sul parabrezza - manuale
<input type="checkbox"/> HPM-F101		<input type="checkbox"/> ADFS	Due vani DIN extra sopra il parabrezza
<input type="checkbox"/> HPM-F41		<input checked="" type="checkbox"/> BUPALARM	Cicalino retromarcia
<input type="checkbox"/> HPM-F51		<input type="checkbox"/> RTOLL-PK	Predisposizione sistema di pedaggio Germania
<input type="checkbox"/> HPM-F61		<input checked="" type="checkbox"/> LOADIND	Indicatore di carico sugli assi
<input type="checkbox"/> HPM-F81		<input type="checkbox"/> REMC-MF	Remote Control
<input type="checkbox"/> HPM-T42		<input checked="" type="checkbox"/> FIREXT3S	Estintore 3kg, decalcomanie svedesi/inglesi
<input type="checkbox"/> HPM-T53		<input type="checkbox"/> WARNVEST	Giacca di avviso pericolo
<input type="checkbox"/> HPM-T55		<input checked="" type="checkbox"/> WARNTRI2	Triangolo d'emergenza
<input type="checkbox"/> HPM-T70		<input type="checkbox"/> AIDKIT	Kit medico primo soccorso
<input type="checkbox"/> HPM-V130		<input type="checkbox"/> AIDKIT1B	Kit medico primo soccorso (norme tedesche)
<input type="checkbox"/> HPM-V45		<input type="checkbox"/> WARNLAMP	Lampada di emergenza portabile
<input type="checkbox"/> HPM-V75		<input type="checkbox"/> LAMP-IN	Lampada di ispezione
<input type="checkbox"/> HPM-V95		<input type="checkbox"/> WRITEPAD	Lavagnetta scrittoio
<input type="checkbox"/> PTR-D	Presa forza post.trasmis.,conn.pompa DIN	<input type="checkbox"/> DST-CF4	Sedile guida confort pneu. con cinture
<input type="checkbox"/> PTR-DH	Presa forza post.trasmis.,conn.pompa DIN	<input type="checkbox"/> DST-CF5	Sedile guida confort pneu. cinture, riscald.
<input type="checkbox"/> PTR-DM	Presa forza post.trasmis.,conn.pompa DIN	<input type="checkbox"/> DST-CF6	Sedile guida conf, pneu, cinture, risc,vent.
<input type="checkbox"/> PTR-F	Presa di forza post. attacco flangia	<input type="checkbox"/> SBD-RED	Cint. di sicurezza rosse, conducente/passeggero
<input type="checkbox"/> PTR-FH	Presa forza post.trasmis.,flangiata,alta	<input type="checkbox"/> PST-CF4	Sedile pass.comfort a sosp.pneu. con cinture
<input type="checkbox"/> PTR-FL	Presa forza post.trasmis.,flangiata,bassa	<input type="checkbox"/> PST-CF5	Sedile pass.lusso, con cinture, riscaldato
<input type="checkbox"/> PTRD-D	Presa forza post.trasmis.,doppia,2 DIN	<input type="checkbox"/> ARMRE-BB	Braccioli per sedile guida e passeggero
<input type="checkbox"/> PTRD-D1	Presa forza post.trasmis.,doppia,1 DIN	<input type="checkbox"/> ARMRE-DB	Braccioli per sedile guida
<input type="checkbox"/> PTRD-D2	Presa forza post.trasmis.,doppia,1 DIN	<input type="checkbox"/> ARMRE-PB	Braccioli per sedile passeggero
<input type="checkbox"/> PTRD-F	Presa forza post.trasm.,doppia,1 flangia	<input type="checkbox"/> ARU-BAS	Bracciolo con rivestimento in vinilico
<input type="checkbox"/> HPG-F101	Pompa idraulica trasm. VOAC F1-101	<input type="checkbox"/> ARU-LEA	Rivestimento braccioli in pelle
<input type="checkbox"/> HPG-F41	Pompa idraulica trasmissione VOAC F1-41	<input checked="" type="checkbox"/> FMAT-RUB	Tappetini in gomma
<input type="checkbox"/> HPG-F51	Pompa idraulica trasmissione VOAC F1-51	<input type="checkbox"/> FMAT-TX2	Due Set di tappetini in gomma e tessuto
<input type="checkbox"/> HPG-F61	Pompa idraulica trasmissione VOAC F1-61	<input checked="" type="checkbox"/> RUS-BAS	Vani portaoggetti nella parete posteriore capacità 154 litri
<input type="checkbox"/> HPG-F81	Pompa idraulica trasmissione VOAC F1-81	<input type="checkbox"/> RUS-HIG	Vani portaoggetti nella parete posteriore capacità 245 litri
<input checked="" type="checkbox"/> CRUIS-E	Eco Cruise Control (con Eco Roll e I-Crusie)	<input type="checkbox"/> REFR-RUS	Frigorifero con capacità di 28 litri nei vani sulla parete posteriore
<input checked="" type="checkbox"/> DTRI-PER	Combinazioni colori plancia grigio/nero	<input type="checkbox"/> MICRO-PK	Predisposizione per microonde
<input checked="" type="checkbox"/> STWPOS-L	Guida lato sinistro	<input type="checkbox"/> COFMA-PK	Predisposizione macchina caffè
<input type="checkbox"/> STWPOS-R	Guida lato destro	<input checked="" type="checkbox"/> INLI-BAS	Luci interne tipo base
<input type="checkbox"/> STWM-LE	Volante con rivestimento in pelle	<input type="checkbox"/> INLI-NL	Illuminazione interna con luci notturne
<input type="checkbox"/> STGW-AD2	Regolazione sterzo avanzata	<input type="checkbox"/> INLI-NLD	Modulo controllo luci
<input type="checkbox"/> STGW-ADJ	Regolazione sterzo standard	<input type="checkbox"/> ARL-FLEX	Luci di lettura flessibili
<input checked="" type="checkbox"/> 1DAYDIG4		<input checked="" type="checkbox"/> RH-EE	Tettuccio panoramico in vetro fumé/uscita di emergenza dal tetto.
<input type="checkbox"/> TAC-PK2		<input type="checkbox"/> RH-ER	Tettuccio elettrico in acciaio con maniglia per uscita di emergenza.
<input type="checkbox"/> ARSL	Secondo limite di velocità (interruttore in plancia)	<input type="checkbox"/> RH-ETR	Tettuccio ad azionamento elettrico in vetro fumé. Possibilità di aprire facilmente fino a 50 mm. L'interruttore di controllo si trova nel vano anteriore sopra il parabrezza.
<input type="checkbox"/> SPEED-DU	Doppio limitatore velocità	<input type="checkbox"/> RH-MTR	Tettuccio ad azionamento manuale in vetro fumé. Possibilità di aprire il tettuccio di 50mm sul retro.
<input checked="" type="checkbox"/> ESP-BAS1	ESP - Sistema di controllo stabilità	<input checked="" type="checkbox"/> GLAS-TIN	Vetri atermici
<input type="checkbox"/> ESPC-RO	Controllo funzionalità ESP Ridotto/Disattivo	<input type="checkbox"/> AWIND-RF	Finestra sulla parete posteriore
<input type="checkbox"/> HWSS-ACB	Sistema anticollisione che prevede l'emissione di un segnale di allerta al conducente in caso di riduzione rapida della distanza di sicurezza. La frenata di emergenza viene comandata automaticamente. Funziona sia con veicoli in movimento o statici	<input type="checkbox"/> SWIND-BS	Finestrino supplementare su parete laterale, entrambi i lati
<input checked="" type="checkbox"/> HWSS-FCB	Avviso di collisione frontale con frenata di emergenza	<input type="checkbox"/> SWIND-PS	Finestra laterale sul lato passeggero
<input checked="" type="checkbox"/> LSS-DW	Controllo corsia di marcia (Lane Keeping Support)	<input type="checkbox"/> VANMIR	Specchietto di cortesia nella vano centrale sopra parabrezza
<input type="checkbox"/> LSS-DW3		<input type="checkbox"/> AS-FUS	Ripiani supplementari nel vano sopra parabrezza
<input checked="" type="checkbox"/> LCS4			
<input type="checkbox"/> LCS5			
<input checked="" type="checkbox"/> DAS-W	Avviso al conducente (Driver Alert Support)		
<input type="checkbox"/> RSENS-W	Sensore pioggia		
<input checked="" type="checkbox"/> CU-ECC	Climatizzatore aria a controllo elettronico		
<input type="checkbox"/> CU-ECC2	Quetsa è la versione più completa con sensore nebbia e di irraggiamento solare e filtro a carboni attivi		
<input checked="" type="checkbox"/> IMMOBIL	Antifurto		
<input type="checkbox"/> ALARM-E	Antifurto per cabina e allestimento		

Equipaggiamento standard Optional

Fare riferimento alle specifiche pubblicazioni per ulteriori informazioni sulla cabina e sulla catena cinematica.

Per qualsiasi possibilità di combinazione delle specifiche costruttive del veicolo fare riferimento al proprio responsabile del (VSS).

VOLVO si riserva il diritto di cambiamenti delle specifiche di costruzione senza obbligo di preavviso. Le specifiche costruttive possono variare da Paese a Paese.

GAMMA MODELLI

FM LOW ENTRY 62 RIGID TAG ELECTRIC FML 62R TE

Esterni Cabina

■ EXTL-BA2

- **DGLAS-L** Vetro porte laminato
- **BUMP-B** Paraurti anteriore in plastica
- **CTILTP-E** Ribaltamento elettrico cabina
- **FCABS-M** Sospensioni anteriori cabina meccaniche
- **RCABS-A** Sospensioni cabina posteriori pneumatiche
- **HCC-EXT** Sgancio apertura griglia anteriore
- **MIRCFCPX**
- **MIRCFCPX**
- **MIRCMCP**
- **MIRCMS**
- **MIRCOMF** Retrov. riscald/ele.grandangolo,accostamento lato passeggero
- **MIRCOMFX** Retrovisori dedicati per FMX, riscaldati e regolabili elettricamente su entrambi i lati
- **AMIR-F20** Specchio frontale di accostamento-200mm
- **AD-ROOF** Spoiler tetto
- **AD-SIDES** Spoiler laterali cabina - tipo stretto.
- **AD-CHASX** Minigonne
- **ADCF-F** Profilo aerodinamico aggiunto su minigonne
- **HL-LED** Luci a LED
- **DRL-LED** Luce diurna a LED
- **UDRIVL** Senza 2 Proiettori ausiliari anteriori
- **ASL-RF2** Due fari supplementari Hella H11 da 70W nell'insegna GT
- **BEACOA2F** 2 lampeggianti arancioni rotanti frontali
- **BEACOA2R** 2 lampeggianti arancioni rotanti posteriori
- **BEACON-P** Predisposizione lampeggianti sul tetto
- **BEACONA4** 4 lampeggianti (2 anteriori + 2 posteriori)
- **CABPT-R1** 1foro a sx tetto cabina per cabl.eletr.
- **CABPT-R2** 2 fori tetto cabina per cablaggi eletr.
- **SPOTP-F** Kit cablaggi luci supplementari anteriori su tetto cabina max 280W
- **SPOTP-R** Kit cablaggi per luci supplementari posteriori su tetto cabina max 280W
- **SPOTP-RF** Kit cablaggio luci supplementari su tetto e frontali
- **ROS-IL2** Preparazione per illuminazione insegna tetto
- **ROS-ILP** Illuminazione insegna con kit elettrico
- **CSGN-GTR** Insegna cabina Globetrotter
- **HORN-R2S** Due trombe ad aria cromate supplementari montate sul tetto
- **ANT-CBR** Antenna montata
- **ACCBR-F** Barra porta accessori sul tetto in posizione avanzata
- **ACCBR-FR** Barra porta accessori frontale e posteriore
- **ACCBR-R** Barra porta accessori posteriore
- **REFS-TW** Strisce riflettenti bianche sui lati cabina non montate
- **REFS-TY** Strisce riflettenti gialle sui lati cabina non montate

Sovrastruttura

- **SRWL-2RW** Due luci di lavoro bianche posteriori da 70W (anche in retromarcia)
- **SRWL-PK** Predisposizione cablaggio per luci di lavoro posteriori (anche retro)
- **SWL-2RW** Due luci di lavoro bianche posteriori da 70W
- **SWL-PK** Preparazione cablaggio per luci di lavoro posteriori
- **WL-CHPK** Predisposizione luci di lavoro sul telaio
- **WLC-H2W** Due luci di lavoro bianche da 70W retrocabina
- **WLC-PKCH** Luci di lavoro (cabina), preparazione sul tetto
- **WLC-PKH** Cablaggio e interruttore per luci di lavoro (montato alto)
- **ECBB-BAS** Centralina elettrica allestitore base senza unità BBM.

■ Equipaggiamento standard □ Optional

Fare riferimento alle specifiche pubblicazioni per ulteriori informazioni sulla cabina e sulla catena cinematica.

Per qualsiasi possibilità di combinazione delle specifiche costruttive del veicolo fare riferimento al proprio responsabile del (VSS).

VOLVO si riserva il diritto di cambiamenti delle specifiche di costruzione senza obbligo di preavviso. Le specifiche costruttive possono variare da Paese a Paese.

- **ECBB-HIG** Centralina elettrica allestitore con unità BBM (14+4 uscite digitali)
- **BBCHAS1** Un connettore 7 poli per interfaccia allestitore
- **BBCHAS3** Tre connettori 7 poli per interfaccia allestitore
- **BEPR-T2** Predisposizione elettrica per ribaltabile con Work Remote
- **EXSTER** Interfaccia con sistemi di guida da remoto
- **FBA-BTF** Attacchi allestimento anteriori di tipo flessibile
- **FBA-BTSF** Attacchi allestimento anteriori di tipo semiflessibile
- **HBA-FSFB** Foratura per attacchi allestimento, flessibile e semiflessibile
- **HBA-SB** Foratura per attacchi allestimento, rigido
- **RBA-T2** Attacchi allestimento posteriori
- **CRANEPK1** Preparazione per gru con portata fino a 10tm
- **CRANEPK2** Preparazione per gru con portata fino a 20tm
- **CRANEPK4** Preparazione per gru con portata fino a 40tm
- **TAILPRE2** Predisposizione elettrica per sponda ribaltabile tramite Work Remote
- **TAILPREP** Predisposizione sponda posteriore
- **AESW2** Due interruttori per allestitore (marcati AUX)
- **AESW2PK** Due interruttori per allestitore (marcati AUX) e 4 cablaggi per interruttore
- **AUXSW-4** Cablaggio per 4 interruttori

Servizi di consegna

- **FMS-PK** Interfaccia per sistemi di gestione flotta
- **DRUT1** App My Truck - 1 anno di abbonamento prepagato
- **DRUT2** App My Truck - 2 anni di abbonamento prepagato
- **DRUT3** App My Truck - 3 anni di abbonamento prepagato
- **DRUT4** App My Truck - 4 anni di abbonamento prepagato
- **DRUT5** App My Truck - 5 anni di abbonamento prepagato

■ TSRS

GAMMA MODELLI

FM LOW ENTRY 62 RIGID TAG ELECTRIC FML 62R TE

Volvo Trucks. Driving Progress