

MODELPROGRAMMA

FM 8x4V Tridem voorloopas (D13) FM 84R P3A

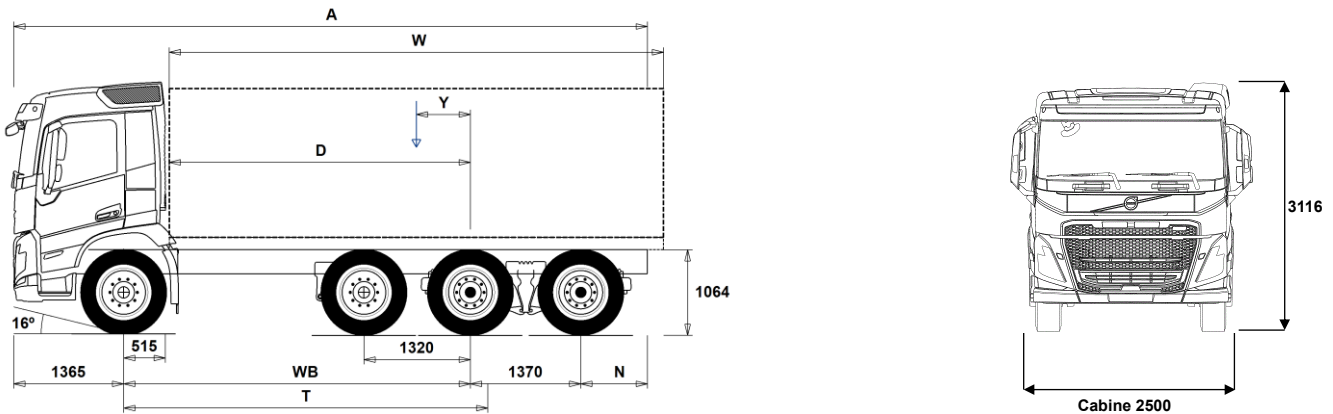

Chassisafmetingen [mm]

WB Wielbasis	4300	4600	4900	5100	5300	5600
A Totale chassis Lengte	9410	9860	10310	10410	10610	10810
D Hart achteras tot voorzijde opbouw	3735	4035	4335	4535	4735	5035
N Achteroverbouw (Min.)	825	825	825	825	825	825
N Achteroverbouw (Max.)	2375	2525	2675	2575	2575	2475
T Theoretische wielbasis	4515	4815	5115	5315	5515	5815
Y Zwaartepunt van lading (Min.)	276	315	355	370	393	424
Y Zwaartepunt van lading (Max.)	276	315	355	370	393	424
W Opbouw lengte (Min.)	6918	7440	7960	8330	8683	9220
W Opbouw lengte (Max.)	6918	7440	7960	8330	8683	9220

Chassisgewichten [kg]

Vooras	5240	5210	5175	5220	5215	5230
Achterste bogie	4385	4440	4490	4535	4560	4590
Leeg gewicht	9625	9650	9665	9755	9775	9820
Bruto laadvermogen	25375	25350	25335	25245	25225	25180

Draaicirkel [mm]

Draaicirkel tussen stoepranden	17300	18200	19100	19700	20300	21300
Draaicirkel tussen muren	18700	19600	20500	21100	21800	22700

Wettelijke gewichten [kg]

	Wettelijk	Technisch
Geladen voertuig gewicht	35000	40000
Geladen combinatie gewicht	44000	44000
Vooras	8000	8000
Achterste bogie	27000	32000

Belangrijke mededelingen

Chassisafmetingen

Cabine hoogte: +328 mm voor CAB-HSLP, -262 mm voor CAB-LDAY, -262 mm voor CAB-LSLP, +16 mm voor CAB-SLP.

Hart vooras tot achterzijde cabine (luchtinlaat): +431 mm voor CAB-HSLP en CAB-SLP, -69 mm voor CAB-LDAY, +425 mm voor CAB-LSLP.

D-maat is inclusief een tussenruimte van 50 mm en voor vrachtwagen ook een subframe van 100 mm.

Hoogte tolerantie ± 20 mm voor bladvering en ± 10 mm voor luchtvering.

Alle afmetingen zijn voor onbeladen chassis en sleepas naar beneden.

Gebruikt chassisstype: CHH-HIGH.

Achteroverbouw gebruikt voor gewichts berekening is de maximum achteroverbouw (N Max.) voor de geselecteerde wielbasis.

Hoogte verandering bij chassiskeuze CHH-MED,FRAME300: 0 mm.

Gewichten en afmetingen zijn gebaseerd op de volgende banden:

Banden op vooras:	315/80R22.5
Banden op achteras:	315/80R22.5
Banden op sleep- of voorloopas:	315/80R22.5

Chassisgewicht is inclusief olie, water, AdBlue, 0 liter brandstof en zonder chauffeur. Leeg gewicht tolerantie $\pm 3\%$.

Draaicirkel is gebaseerd op berekening. Sleepas variant: PA-HYDRS.

Wettelijke gewichten kunnen verschillen van land tot land.

Voor meer gedetailleerde gewichts informatie, inclusief gewichten van extra uitrusting, vraag uw Volvo verkoop contact om uw specificatie in het Volvo Weight Information System (WIS) aan te brengen.

Gebruik deze tekening NIET voor opbouwdoeleinden. Zie Volvo Opbouw Instructies en chassis tekeningen FM84RP3A. <http://VBI.TRUCK.VOLVO.COM>.

MODELPROGRAMMA

FM 8x4V Tridem voorloopas (D13) FM 84R P3A

toepassing

- RC-ROUGH** Inzet op minder goed onderhouden wegen
- RC-SMOOTH** Inzet op goede wegen
- GARB-PRE** Voorbereiding voor vuilniswagen, inclusief auto-neutraal
- TIPP-PRE** Voorbereiding voor kipper
- UNIFORM** Standaard chassisuitvoering

hoofdcomponenten

- CHH-HIGH** Chassishoogte High, +/- 1000 mm vanaf de grond tot de bovenzijde van de chassisbalk
- CHH-MED** Chassishoogte Medium, +/- 900 mm vanaf de grond tot de bovenzijde van de chassisbalk
- PU-EHYS2** Elektro/hydraulisch gestuurde voorloopas
- FM-DAY6** De FM-DAY6-cabine is een dagcabine die is ontwikkeld voor lokale en regionale distributietransporten. De cabine biedt een zeer groot comfort door de ideale rijpositie, de anatomisch gevormde stoelen, het lage geluidsniveau, de hoogwaardige klimaatregeling en het veiligheidsniveau van wereldklasse. De binnenhoogte is 164 cm (120 cm op de motortunnel).
- FM-HSLP6** De FM-HSLP6 Globetrotter-cabine is een hoge slaapcabine die is ontwikkeld voor nationale en internationale langeafstands- en distributietransporten waarbij accommodatie vereist kan zijn voor de chauffeur. De cabine biedt een zeer groot comfort door de ideale rijpositie, de anatomisch gevormde stoelen, het lage geluidsniveau, de hoogwaardige klimaatregeling en het veiligheidsniveau van wereldklasse. De binnenhoogte is 201 cm (157 cm op de motortunnel).
- FM-LDAY6** De FM-LDAY6-cabine is een lage dagcabine die is ontwikkeld voor lokale en regionale distributietransporten waarbij een lage totale hoogte essentieel is. De cabine biedt een zeer groot comfort door de ideale rijpositie, de anatomisch gevormde stoelen, het lage geluidsniveau, de hoogwaardige klimaatregeling en het veiligheidsniveau van wereldklasse. De binnenhoogte is 148 cm (104 cm op de motortunnel) en het dak is met 16 cm verlaagd, vergeleken met FM-DAY5. Hierdoor biedt de cabine ruime mogelijkheden voor een lage voertuighoogte.
- FM-LSLP6** De FM lage slaapcabine: een lage slaapcabine die is ontwikkeld voor regionale distributie en transporttaken waarbij een lage totale hoogte essentieel is en accommodatie vereist kan zijn voor de chauffeur. De cabine biedt een zeer groot comfort door de ideale rijpositie, de anatomisch gevormde stoelen, het lage geluidsniveau, de hoogwaardige klimaatregeling en het veiligheidsniveau van wereldklasse. De binnenhoogte is 148 cm (104 cm op de motortunnel) en het dak is met 16 cm verlaagd, vergeleken met FM-SLP5. Hierdoor biedt de cabine ruime mogelijkheden voor een lage voertuighoogte.
- FM-SLP6** De FM-SLP6-cabine is een slaapcabine die is ontwikkeld voor nationale en internationale langeafstands- en distributietransporten waarbij accommodatie vereist kan zijn voor de chauffeur. De cabine biedt een zeer groot comfort door de ideale rijpositie, de anatomisch gevormde stoelen, het lage geluidsniveau, de hoogwaardige klimaatregeling en het veiligheidsniveau van wereldklasse. De binnenhoogte is 164 cm (120 cm op de motortunnel).
- EU6SCR** Door het opstellen van de Euro 6 emissienorm is de bovengrens voor de uitstoot van stikstofoxide (NOx) en deeltjes met respectievelijk 80% en 50% verlaagd t.o.v. de Euro 5 emissienorm. Om te voldoen aan deze eisen hebben de engineers van Volvo Trucks een uitlaatgasnabehandelingssysteem ontwikkeld. Bij dit systeem bestaat de uitlaatdemper uit een dieseloxydatiekatalysator (DOC), een dieseldeeltjesfilter (DPF), een SCR (Selective Catalytic Reduction)-eenheid en een ammoniakslipkatalysator (ASC).
- D13S420A** De D13K 420 pk / 2100 Nm is een zescilinder diesel-lijnmotor van 12,8 liter en 420 pk. Deze Euro 6 motor is voorzien van common-rail brandstofinspuiting. Het EGR-circuit is ongekoeld, samen met de dieselinpsuiting wordt gezorgd dat de

Standaard uitrusting

Optionele uitrusting

Voor meer gedetailleerde informatie over cabine en aandrijflijn, aanbevolen de specificatie bladen.

Voor alle mogelijke opties en combinaties van opties raadpleeg uw Volvo Truck Dealer die een specificatie kan maken in het Volvo Sales Support systeem (VSS) die aan uw wensen voldoet.

De fabriek behoudt zich het recht voor om zonder voorafgaande mededelingen wijzigingen aan te brengen in constructie en uitvoering. De specificatie kan van land tot land verschillen.

uitlaattemperatuur wordt verhoogd, als dit nodig is tijdens koude rijcycli.

Max. vermogen: 1404–1700 tpm 420 pk (309 kW)

Max. toerental: 2150 tpm

Max. koppel: 905–1400 tpm 2100 Nm

Uitlaatremmeffect (EPG): 2300 tpm 175 kW

Motorremvermogen (VEB+): 2300 tpm 340 kW (optioneel)

Economisch toereengebied: 900–1400 tpm

Optimaal toereengebied: 1100–1300 tpm

D13S460A De D13K 460 pk / 2300 Nm is een zescilinder diesel-lijnmotor van 12,8 liter en 460 pk. Deze Euro 6 motor is voorzien van common-rail brandstofinspuiting. Het EGR-circuit is ongekoeld, samen met de dieselinpsuiting wordt gezorgd dat de uitlaattemperatuur wordt verhoogd, als dit nodig is tijdens koude rijcycli.

Max. vermogen: 1404–1700 tpm 460 pk (338 kW)

Max. toerental: 2150 tpm

Max. koppel: 980–1400 tpm 2300 Nm

Uitlaatremmeffect (EPG): 2300 tpm 175 kW

Motorremvermogen (VEB+): 2300 tpm 340 kW (optioneel)

Economisch toereengebied: 900–1400 tpm

Optimaal toereengebied: 1110–1300 tpm

D13S500A De D13K 500 pk / 2500 Nm is een zescilinder diesel-lijnmotor van 12,8 liter en 500 pk. Deze Euro 6 motor is voorzien van common-rail brandstofinspuiting. Het EGR-circuit is ongekoeld, samen met de dieselinpsuiting wordt gezorgd dat de uitlaattemperatuur wordt verhoogd, als dit nodig is tijdens koude rijcycli.

Max. vermogen: 1404–1700 tpm 500 pk (368 kW)

Max. toerental: 2150 tpm

Max. koppel: 900–1400 tpm 2500 Nm

Uitlaatremmeffect (EPG): 2300 tpm 175 kW

Motorremvermogen (VEB+): 2300 tpm 340 kW (optioneel)

Economisch toereengebied: 900–1400 tpm

Optimaal toereengebied: 1100–1300 tpm

EBR-EPG

Uitlaatrem met een maximaal remvermogen van 160 kW bij 2400 tpm (D11K) of 200 kW bij 2300 tpm (D13K), de uitlaatrem wordt bediend door een hendel aan de stuurkolom

EBR-EPGC

Uitlaatrem met een maximaal remvermogen van 160 kW bij 2400 tpm (D11K) of 200 kW bij 2300 tpm (D13K), de uitlaatrem wordt bediend door een hendel aan de stuurkolom

EBR-VEB+

Volvo Engine Brake Plus (VEB+), generatie II van het gepatenteerde Volvo compressie- en uitlaatremsysteem. De VEB+ en Brake Blending worden geactiveerd met behulp van de hendel aan de stuurkolom. Hiermee kan tevens de Brake Cruise-snelheid ingesteld worden.

AT2412

Volvo I-Shift AT2412 (G-Versie) Automatisch-schakelende versnellingsbak met 12 versnellingen vooruit en vier achteruit. De transmissie wordt bediend met een keuzehendel, welke in de stoel is geïntegreerd of door middel van schakelaars in dashboard. De informatie over de versnelling en het schakelprogramma worden weergegeven op het informatiedisplay. De versnellingsbak kiest automatisch de juiste weggrij- en manoeuvreersneling door middel van de adaptive elektronica. I-Shift wordt gekenmerkt door een snel schakelsysteem met minimale onderbrekingen in de krachtoverbrenging tijdens het schakelen.

AT2612

Volvo I-Shift AT2612 (G-versie) Automatisch-schakelende versnellingsbak met 12 versnellingen vooruit en vier achteruit. De transmissie wordt bediend met een keuzehendel, welke in de stoel is geïntegreerd of door middel van schakelaars in dashboard. De informatie over de versnelling en het schakelprogramma worden weergegeven op het informatiedisplay. De versnellingsbak kiest automatisch de juiste weggrij- en manoeuvreersneling door middel van de adaptive elektronica. I-Shift wordt gekenmerkt door een snel schakelsysteem met minimale onderbrekingen in de krachtoverbrenging tijdens het schakelen.

AT2812

Volvo I-Shift AT2812. (G versie) Automatisch-schakelende versnellingsbak met 12 versnellingen vooruit en vier achteruit. De transmissie wordt bediend met een keuzehendel, welke in de stoel is geïntegreerd of door middel van schakelaars in dashboard. De

MODELPROGRAMMA

FM 8x4V Tridem voorloopas (D13) FM 84R P3A

<p>informatie over de versnelling en het schakelprogramma worden weergegeven op het informatiedisplay. De versnellingsbak kiest automatisch de juiste weggrij- en manoeuvreersneling door middel van de adaptive elektronica. I-Shift wordt gekenmerkt door een snel schakelsysteem met minimale onderbrekingen in de krachtoverbrenging tijdens het schakelen.</p> <p>□ ATO2612 Volvo I-Shift ATO2612 (G-versie) Automatisch-schakelende versnellingsbak met overdrive in de hoogste versnelling, 12 versnellingen vooruit en vier achteruit. De transmissie wordt bediend met een keuzehendel of door middel van schakelaars in het dashboard, welke in de stoel is geïntegreerd. De informatie over de versnelling en het schakelprogramma worden weergegeven op het informatiedisplay. De versnellingsbak kiest automatisch de weggrij- en manoeuvreersneling door middel van de adaptive elektronica. I-Shift wordt gekenmerkt door een snel schakelsysteem met minimale onderbrekingen in de krachtoverbrenging tijdens het schakelen.</p> <p>□ ATO3112 Volvo I-Shift ATO3112. Automatisch-schakelende versnellingsbak met overdrive in de hoogste versnelling, 12 versnellingen vooruit en vier achteruit. De transmissie wordt bediend met een keuzehendel, welke in de stoel is geïntegreerd. De informatie over de versnelling en het schakelprogramma worden weergegeven op het informatiedisplay. De versnellingsbak kiest automatisch de weggrij- en manoeuvreersneling door middel van de adaptive elektronica. I-Shift wordt gekenmerkt door een snel schakelsysteem met minimale onderbrekingen in de krachtoverbrenging tijdens het schakelen.</p> <p>□ PT2606 Powertronic PT2606. Volautomatische transmissie met 6 versnellingen. Elektronische lock-up, koppelvormer/vergroter en Powershift voor continue tractie tijdens het schakelen.</p> <p>□ SPO2812 I-Shift DC (Dual Clutch) geautomatiseerde overdrive versnellingsbak met dubbele plaatkoppeling (2800 Nm). De dubbele plaatkoppeling zorgt er voor dat de volgende versnelling altijd al klaar staat. Hierdoor is er geen koppeling onderbreking en een naadloze acceleratie en motorremming mogelijk. Dit zorgt voor ongekende prestaties van de truck zoals een hoog rijcomfort en nog lager geluidsniveau in de cabine.</p> <p>□ ASO-C De ASO-C-kruipversnelling maakt een 13e versnelling mogelijk, voor verbeterd startvermogen van het voertuig en het manoeuvreren bij lage snelheden. Met de keuze voor een sneller differentieel kan ook op kruissnelheid een aanzienlijk brandstofbesparing worden gerealiseerd zonder een compromis te doen aan het startvermogen.</p> <p>□ ASO-ULC De ASO-ULC geeft 2 extra kruipversnellingen, waardoor een 13e en een 14e versnelling mogelijk zijn. Zeer lage kruipversnelling en kruipversnelling. De zeer lage kruipversnelling is ontwikkeld voor zeer goed startvermogen, en manoeuvreerbaarheid bij zeer lage snelheden. Met de keuze voor een sneller differentieel kan ook op kruissnelheid een aanzienlijk brandstofbesparing worden gerealiseerd zonder een compromis te doen aan het startvermogen.</p> <p>□ RTH2610B Dubbel aangedreven tandemstel met naafreductie en elektro-pneumatische bediende langs- en dwarsperrin, maximaal technische aslast 26 ton, GCW 100 ton. (RTH2610B)</p> <p>□ RTH2610F Tandem met naafreductie RTH2610F, maximaal technische aslast 26 ton, GCW 100 ton</p> <p>□ RTS2310A De RTS2310A is een tandemas met hypoïde versnelling met enkele reductie, ontworpen voor een motorkoppel van 3550 Nm. Het maximale tandemgewicht en het combinatiegewicht zijn respectievelijk 23 en 100 ton.</p> <p>■ RTS2370A Tandemstel met enkele reductie (RTS2370A). Gegoten aslichaam met hoge betrouwbaarheid en levensduur. Technisch GCW 70 ton.</p> <p>pakketten</p> <p>□ FP-D13 Fuel-pakket D13</p> <p>□ DRIV-EXT Pakketten voor chauffeurscomfort voor Volvo FH/FM/FMX. Het pakket bevat voorzieningen die het rijcomfort verhogen en die de werkomgeving zowel veiliger als praktischer maken.</p> <p>□ DRIV-SEL Pakketten voor chauffeurscomfort voor Volvo FH/FM/FMX</p>	<p>□ 1LIVINFM</p> <p>□ 2LIVINFM</p> <p>■ INFOHIGH</p> <p>□ SAFE-SEL</p> <p>□ OFFROADD</p> <p>□ OFFROADS</p> <p>□ CHASPAC</p> <p>chassisuitvoering</p> <p>□ FST-AIR</p> <p>■ FST-PAR</p> <p>□ FST-PAR3</p> <p>□ FSLs-BAS</p> <p>□ FSLs-HI</p> <p>□ FAL10.0</p> <p>■ FAL8.0</p> <p>■ FAL8.5</p> <p>□ FAL9.0</p> <p>■ FSTAB</p> <p>□ FSTAB2</p> <p>□ FSTAB3</p> <p>□ RAL27</p> <p>■ RAL32</p> <p>□ RAL35</p> <p>■ RSTAB3</p> <p>■ RALIM95</p> <p>□ ACTST-TO</p>	<p>Het pakket bevat voorzieningen die het rijcomfort verhogen en die de werkomgeving zowel veiliger als praktischer maken.</p> <p>Living-pakket: 1 bed FM Living-pakket: 2 bedden FM</p> <p>Media-pakket: High Volvo service en informatieplatform met dynamisch instrumentendisplay (12" scherm) en een 9" secundair informatiedisplay Volvo Connect in vehicle voor toegang tot Volvo Connect services en andere diensten Handsfree bellen via Bluetooth, ondersteuning voor twee telefoons Radio- en telefoonbediening met voice control via het stuurwiel (DAB+) 6x USB-C (FH/FH16) 4x USB-C (FM/FMX)-aansluitingen Speakers met tweeters in dashboard en deuren (dagcabine) en cabineachterwand (slaapcabine) Weergave tot 6 digitale en 1 analoge optionele camera's Internetverbinding dmv tethering via een smart-apparaat</p> <p>Active Safety-pakket: Selected</p> <p>Off-road pakket (dagcabine) Off-road pakket (slaapcabine)</p> <p>Chassispakket - vrachtwagen</p> <p>Luchtgeveerde vooras: elektronisch geregelde luchtveringsysteem verhoogt het rijcomfort en beperkt het gevaar voor beschadiging van de lading. Het systeem regelt de chassishoogte automatisch tijdens het rijden, zorgt dat de truck in balans blijft en compenseert voor een ongelijke verdeling van het gewicht van de lading.</p> <p>Paraboolvering op de vooras met twee bladveren (normale stijfheid). De bladveren van een paraboolveersysteem zijn gemaakt van speciaal staal. Ze zijn zodanig uitgevoerd dat de belasting over de verschillende dwarsstukken van de bladveer gelijk verdeeld is. De bladen hebben een lengte van 1800 mm en een breedte van 90 mm, de maximale veerweg bedraagt 90 mm.</p> <p>Paraboolvering voor met drie bladveren (stijver dan normaal). De bladveren van een paraboolveersysteem zijn gemaakt van speciaal staal en zijn zodanig uitgevoerd dat de belasting over de verschillende dwarsstukken van de bladveer gelijk is. De bladen hebben een lengte van 1800 mm en zijn 90 mm breed, de maximale veerweg is 100 mm.</p> <p>De luchtveringslag basis biedt de beste grondspeling en een lichtgewicht constructie van de asinstallatie.</p> <p>De luchtveringslag met hoge slag geeft de meest optimale hoogteaangepassing voor het chassis. Dit is met name belangrijk bij chassis die worden opgebouwd met een wissellaadsysteem (B-SWAP)</p> <p>Maximale vooraslast 10 ton Maximale vooraslast 8 ton Maximale vooraslast 8,5 ton Maximale vooraslast 9 ton</p> <p>Standaard stabilisator vooras Versterkte stabilisator vooras Zware stabilisator op de vooras</p> <p>Technische achteraslast 27 ton (wettelijk 26,5 ton) Technische achteraslast 32 ton Technische achteraslast 35 ton (wettelijk 27 ton)</p> <p>Extra versterkte stabilisator op de achteras.</p> <p>Aslastbegrenzer 9,5 ton</p> <p>Volvo Dynamic Steering is een actief stuursysteem met een elektromotor die een extra koppel geeft aan het stuursysteem. Zo worden de stuurkrachten verlaagd ongeacht de belading of banden. Volvo Dynamic Steering zorgt voor ondersteuning</p>
---	--	--

■ Standaard uitrusting □ Optionele uitrusting

Voor meer gedetailleerde informatie over cabine en aandrijflijn, aanbevolen de specificatie bladen.

Voor alle mogelijke opties en combinaties van opties raadpleeg uw Volvo Truck Dealer die een specificatie kan maken in het Volvo Sales Support systeem (VSS) die aan uw wensen voldoet.

De fabriek behoudt zich het recht voor om zonder voorafgaande mededelingen wijzigingen aan te brengen in constructie en uitvoering. De specificatie kan van land tot land verschillen.

MODELPROGRAMMA

FM 8x4V Tridem voorloopas (D13) FM 84R P3A

	tijdens sturen bij lage snelheden, het verbetert de rechtuitstabiliteit op hogere snelheden, het vermindert het effect van slechte wegen zoals gaten of putdeksels en het corrigeert bij wegfswijkingen zoals spoorvorming of aflopend wegdek.		
<input type="checkbox"/> ASFE-BAS	Volvo Dynamic Steering - Basis	<input type="checkbox"/> UL-FUEL	Zonder brandstoftank links Min. volume 160l Max. volume 690l
<input type="checkbox"/> ASFE-OG	Volvo Dynamic Steering - Stability Assist	<input type="checkbox"/> ADTP-L	AdBlue-tank gemonteerd links aan het chassis
<input type="checkbox"/> ASFE-PO	Volvo Dynamic Steering - Stability Assist & persoonlijke instellingen	<input checked="" type="checkbox"/> ADTP-R	AdBlue-tank gemonteerd rechts aan het chassis
<input type="checkbox"/> ASFE-PS	Volvo Dynamic Steering - Persoonlijke instellingen	<input type="checkbox"/> ADB048	48 liter AdBlue-tank
<input type="checkbox"/> PSS-DUAL	Hydraulisch bekrachtigde stuurinrichting met een variabele overbrenging, voorzien van een noodstuurinrichting	<input type="checkbox"/> ADB064	64 liter AdBlue-tank
<input checked="" type="checkbox"/> PSS-SING	Hydraulisch bekrachtigde stuurinrichting met een variabele overbrenging	<input type="checkbox"/> ADB068	68 liter AdBlue-tank
<input checked="" type="checkbox"/> PSP-VAR	Stuurbekrachtigingspomp met variabele opbrengst, hetgeen betekent dat de pomp een variabele druk produceert. De stuurbekrachtigingspomp bespaart energie door alleen druk te produceren wanneer dit nodig is. Dit betekent een lager brandstofverbruik.	<input type="checkbox"/> ADB083	83 liter AdBlue-tank
<input type="checkbox"/> PSP-VAR2	Stuurbekrachtigingspomp met variabele cilinderinhoud en een extra magnetische ECO-klep voor exacte volumestroomregeling. De ECO-klep verlaagt de volumestroom wanneer de vraag lager is.	<input type="checkbox"/> ADB090	90 liter AdBlue-tank
<input checked="" type="checkbox"/> EBS-MED	Elektronisch remsysteem met onder andere Noodremassistentie, Hillstart Aid, Fading Waarschuwing, Remassistent, automatische sper-synchronisatie en tractiecontrole, slijtage-indicatie en uitgebreide remanalyse/diagnose-mogelijkheden.	<input type="checkbox"/> ADB100	100 liter AdBlue-tank
<input checked="" type="checkbox"/> AUXPARK	Extra veerremcilinder	<input type="checkbox"/> ADB112	112 liter AdBlue-tank
<input checked="" type="checkbox"/> RST-AIR	Luchtgeveerde achteras	<input type="checkbox"/> ADTC-BF	Grijze afschermpaat AdBlue-tank
<input checked="" type="checkbox"/> SUSPL-EC	Elektronisch gestuurde luchtvering, voorzien van hoogteregeling met geheugen.	<input type="checkbox"/> FCAP-L	Tankdop met slot
<input checked="" type="checkbox"/> FRAME300	Hoog chassisframe 300 mm	<input checked="" type="checkbox"/> FUFF-AS	Brandstof vulmond, lekvrij
<input type="checkbox"/> FST7070	Dikte chassisframe 7,0 mm	<input checked="" type="checkbox"/> FUFF-ATS	Brandstof vulmond, lekvrij en anti-diefstal
<input checked="" type="checkbox"/> FST8080	Dikte chassisframe 8,0 mm	<input type="checkbox"/> ESH-LEFT	Horizontale uitlaatdemper met de uitlaatmonding naar de linkerzijde
<input type="checkbox"/> FIL-EEEE	Innerliner, einde motor tot einde achterassen.	<input checked="" type="checkbox"/> ESH-REAR	Horizontale uitlaatdemper met de uitlaatmonding onder het chassis naar achteren
<input type="checkbox"/> FIL-EEEEF	Innerliner, einde motor tot einde chassis.	<input type="checkbox"/> ESH-RIGH	Horizontale uitlaatdemper met de uitlaatmonding naar rechts
<input checked="" type="checkbox"/> FIL-TXEB	Innerliner, van versnellingsbak tot einde achterassen.	<input type="checkbox"/> ESH-VERT	Horizontale uitlaatdemper met de uitlaatpijp naar boven
<input type="checkbox"/> FIL-TXEF	Innerliner, van versnellingsbak tot einde chassis.	<input type="checkbox"/> EXST-SSP	Gepolijste roestvast stalen uitlaatpijp
<input checked="" type="checkbox"/> BBOX-L	Accubak links gemonteerd	<input type="checkbox"/> EXST-ST	Stalen uitlaatpijp
<input type="checkbox"/> BATS-D	Dubbel accusysteem, twee gelaccu's en twee startaccu's	<input type="checkbox"/> HS-NAR	Versmald hittedek
<input checked="" type="checkbox"/> BATS-S	Enkel accusysteem, twee accu's	<input type="checkbox"/> WHC-FIX2	2 wielkeggen
<input type="checkbox"/> 2BAT210B	Dit accutype is een robuust en betrouwbaar alternatief met een uitstekende gebruikscyclus. In gelaccu's wordt het elektrolyt gemengd met siliciumdioxide, waardoor het een vaste gelmassa wordt. Hierdoor zijn meer en diepere ontladingscycli mogelijk, zodat de accu's geschikt zijn voor trucks met een hoog stroomverbruik.	<input type="checkbox"/> WHC-FOL2	2 opbouwbare wielkeggen
<input checked="" type="checkbox"/> 2BAT210C	De AGM-accu's (Absorbent Glass Mat) hebben een uitstekende gebruikscyclus en goede prestaties voor een koude start. Ze hebben een capaciteit van 210 Ah. In de accu wordt het elektrolyt geabsorbeerd en op zijn plek gehouden door een laag glasvezel.	<input type="checkbox"/> WHCP-F	Wielkeggen aan het chassis, voorzijde.
<input checked="" type="checkbox"/> BATTAMP	Met BATTAMP kan de chauffeur de accuspanning en -stroom in het instrumentenpaneel in de gaten te houden	<input type="checkbox"/> WHCP-M	Wielkeggen aan het chassis, in het midden van het voertuig.
<input type="checkbox"/> BATTIND	Grafiek met accuspanning, ampère en accustatus met visuele meldingen	<input type="checkbox"/> WHCP-R	Wielkeggen aan het chassis, in het achterste gedeelte van het voertuig.
<input type="checkbox"/> ADR1	ADR-uitvoering met één hoofdstroomschakelaar	<input type="checkbox"/> WHCP-T	Wielkeggen los meegeleverd
<input type="checkbox"/> ADR2	ADR-uitvoering met twee hoofdstroomschakelaars	<input type="checkbox"/> TB-R80	Gereedschapskist 250 liter, rechts gemonteerd
<input checked="" type="checkbox"/> MSWI-A	ADR hoofdschakelaar	<input type="checkbox"/> SUP-BAS	Zij-inrijbeveiliging van RVS, neerklapbaar en afneembaar.
<input checked="" type="checkbox"/> MSWI-R	Hoofdschakelaar op afstand te bedienen	<input type="checkbox"/> CHAIN-S	Sneeuwkettingen.
<input checked="" type="checkbox"/> R330A71	D-vormige aluminium brandstoftank 330 liter aan rechterzijde met een tankhoogte van 71cm. Min. volume 210l Max. volume 810l	<input type="checkbox"/> HOOK-SC	Ophangbeugels voor sneeuwkettingen
		<input checked="" type="checkbox"/> TOWF-NO1	1 sleepoog aan de voorkant
		<input type="checkbox"/> TOWF-NO2	Twee sleepogen aan de voorkant
		<input type="checkbox"/> TOWMBRH	Trekhaakbalk centraal gemonteerd.
		<input type="checkbox"/> TOWMBRL1	Trekhaak laag gemonteerd, type L1
		<input type="checkbox"/> TOWMBRM	Trekhaak half hoog gemonteerd
		<input checked="" type="checkbox"/> RFEC-S	Chassis uiteinde recht
		<input type="checkbox"/> RFEC-U	Chassis uiteinde korte achteroverbouw en bovenzijde afgeschuind.
		<input type="checkbox"/> C-RI4040	Vangmuilkoppeling Ringfeder C-RI4040 G-150, 40 mm
		<input type="checkbox"/> C-RI4045	Vangmuilkoppeling Ringfeder C-RI4045 G-150, 40 mm
		<input type="checkbox"/> C-RI5050	Vangmuilkoppeling Ringfeder C-RI5050 G-150, 50 mm
		<input type="checkbox"/> C-RO400G	Vangmuilkoppeling Rockinger C-RO400 G-150, 40 mm
		<input type="checkbox"/> C-RO50	Vangmuilkoppeling Rockinger C-RO50, 50 mm
		<input type="checkbox"/> C-VBG520	Vangmuilkoppeling VBG C-VBG520 D-3, 50 mm
		<input type="checkbox"/> C-VBG795	Vangmuilkoppeling VBG C-VBG795 V-3, 57,5 mm
		<input type="checkbox"/> TOWR-ONE	Een sleepoog aan de achterkant
		<input type="checkbox"/> TREL15	Elektrische trailer-/aanhangwagenaansluiting, 15-polig (ADRgecertificeerd)
		<input type="checkbox"/> TREL7-7	Twee elektrische trailer-/aanhangwagenaansluitingen, 7-polig
		<input type="checkbox"/> TBC-DUO	Duomatic-luchtkoppeling voor het volgwagenremsysteem.
		<input type="checkbox"/> TBC-EC	EC-luchtkoppelingen voor het volgwagenremsysteem.
		<input checked="" type="checkbox"/> TRBR-STA	Trailerrem
		<input type="checkbox"/> TRB-STRE	Automatisch activeren van trailerrem, strek-rem bij lage snelheid om scharen te voorkomen en stuurge drag te verbeteren
		<input type="checkbox"/> RFEND-B	Achterspatschermen met afneembare bovenzijde, en
<input checked="" type="checkbox"/> Standaard uitrusting		<input type="checkbox"/> Optionele uitrusting	

Voor meer gedetailleerde informatie over cabine en aandrijflijn, aanbevolen de specificatie bladen.

Voor alle mogelijke opties en combinaties van opties raadpleeg uw Volvo Truck Dealer die een specificatie kan maken in het Volvo Sales Support systeem (VSS) die aan uw wensen voldoet.

De fabriek behoudt zich het recht voor om zonder voorafgaande mededelingen wijzigingen aan te brengen in constructie en uitvoering. De specificatie kan van land tot land verschillen.

MODELPROGRAMMA

FM 8x4V Tridem voorloopas (D13) FM 84R P3A

<input type="checkbox"/> RFEND-T	anti-spray matten. Tijdelijke spatschermen voor transport van chassis over de weg.	<input type="checkbox"/> CRUIS-E5	CRUIS-E5/I-Torque zorgt in de rijstand Economy voor een nauwkeurige balans tussen het brandstofverbruik en de rijeigenschappen. Dit pakket zorgt voor de hoogst bereikbare efficiëntie.
<input type="checkbox"/> RFH-BAS	Standaard spatschermhoogte achter.	<input type="checkbox"/> AMSO-AUT	Kickdown en manueel schakelen in automatische stand (A)
<input type="checkbox"/> RFH-HIG	Hoogst mogelijke spatschermhoogte achter.	<input type="checkbox"/> AVO-ENH	Dit I-Shift softwarepakket is speciaal aangepast aan de specifieke omstandigheden in de bouw- en houttransportsegmenten. De Off-road-modus biedt verschillende functies waarmee het schakelen wordt aangepast aan slechte wegoppervlakken en heuvelopwaartse weggedeelten. Dit programma omvat tevens functies die het starten vanaf stilstand in slechte rijomstandigheden vergemakkelijken.
<input type="checkbox"/> RFH-LOW	Laagst mogelijke spatschermhoogte achter.	<input type="checkbox"/> APF-ENH	Uitgebreide programmeermogelijkheden voor I-Shift in combinatie met een distributie-PTO.
<input type="checkbox"/> ATANK-AL	Aluminium luchtketels: draagt bij aan het verlagen van het voertuiggewicht en het verhogen van het laadvermogen.	<input type="checkbox"/> RET-TH	Volvo compact retarder: op de versnellingsbak gemonteerde hydraulische retarder die het hoofdremsysteem effectief ondersteunt, met een maximaal remvermogen van 450 kW. Volvo retarder voor powertronic
<input checked="" type="checkbox"/> ATANK-ST	Stalen luchtketels	<input type="checkbox"/> RET-TPT	Oliekoeler volautomatische versnellingsbak, watergekoeld Extra High-Performance oliekoeler voor de transmissie met separate radiator achter de grill. Oliekoeler versnellingsbak, watergekoeld High-Performance oliekoeler voor de transmissie met een in het koelsysteem geïntegreerde warmtewisselaar.
<input type="checkbox"/> TL-LED	LED achterlichten: LED lampen zijn ongevoelig voor trillingen en hebben een zeer lange levensduur.	<input type="checkbox"/> TC-HWO	
<input checked="" type="checkbox"/> BLIGHT-E	Noodstopremlicht. De knipperende noodremlichten worden automatisch geactiveerd bij een noodstop (snelheid hoger dan 50 km/h en vertraging 4 m/s ² of meer).	<input type="checkbox"/> TC-MAOH2	
<input type="checkbox"/> FRACLOS	Afsluitplaten chassisbak	<input checked="" type="checkbox"/> TC-MWO	
banden en velgen		<input type="checkbox"/> TC-MWOH2	
<input type="checkbox"/> RT-AL	Geborstelde aluminium velgen met standaard gaten	<input checked="" type="checkbox"/> 2COM1100	Tweecilinder luchtcompressor met een maximale capaciteit van 1100 l/min / 760 cc
<input type="checkbox"/> RT-ALDP	Dura-Bright® aluminium velgen met standaardgaten voor lange wielbouts	<input type="checkbox"/> 2COMP870	Tweecilinder luchtcompressor met een maximale capaciteit van 870 l/min / 636 cc
<input type="checkbox"/> RT-ALDPD	Dura-Bright® aluminium velgen met verzonken gaten voor korte bouten	<input type="checkbox"/> 2COMP900	Tweecilinder luchtcompressor met een maximale capaciteit van 900 l/min / 636 cc
<input type="checkbox"/> RT-ALDU	Geborstelde aluminium velgen met verzonken gaten	<input type="checkbox"/> CLU-AIRC	Luchtcompressor automatisch geschakeld
<input checked="" type="checkbox"/> RT-STEEL	Stalen velgen met wielringen	<input checked="" type="checkbox"/> AIRIN-HI	De hoge luchtinlaat is langs de achterwand van de cabine aan de linkerzijde gemonteerd, met de inlaat op het dak. Het huis van de luchtinlaat is gemaakt van zwart kunststof dat minimale invloed heeft op het totale gewicht.
<input type="checkbox"/> WCAP	Wieldoppen.	<input type="checkbox"/> AIRIN-LO	De lage luchtinlaat is langs de achterwand van de cabine aan de linkerzijde gemonteerd, met de inlaat aan dezelfde zijde. De behuizing van de luchtinlaat is vervaardigd van kunststof.
<input type="checkbox"/> SPWT-D	Reservewiel + band met achterband profiel.	<input type="checkbox"/> ACL1ST-S	Luchtfilter met een extra secundair filterelement.
<input type="checkbox"/> SPWT-F	Reservewiel, gelijk aan banden vooras	<input type="checkbox"/> 24A110BL	Dynamo 110 Ampère
<input type="checkbox"/> SWCP-LF	Reservewieldrager gemonteerd aan linkerzijde voor de achteras(sen)	<input type="checkbox"/> 24A150BL	Dynamo 150 Ampère
<input type="checkbox"/> SWCP-R	Reservewieldrager gemonteerd aan de rechterzijde achter de achteras(sen)	<input checked="" type="checkbox"/> 24A180BL	Dynamo 180 Ampère
<input type="checkbox"/> SWCP-T	Reservewiel	<input type="checkbox"/> 24AL150B	Dynamo 150 Ampère
<input type="checkbox"/> SWCP-TP	Reservewiel en reservewieldrager op het chassis gebonden	<input type="checkbox"/> PRIM-EL	Elektrische ontluichtingspomp
<input type="checkbox"/> JACK-12T	Hydraulische krik voor maximaal 12 ton	<input checked="" type="checkbox"/> PRIM-MAN	Handmatige ontluichtingspomp
<input type="checkbox"/> JACK-15T	Hydraulische krik voor maximaal 15 ton	<input type="checkbox"/> AF-R	Brandstoffilter voorverwarming door hete brandstof recirculatie
<input type="checkbox"/> JACK-20T	Hydraulische krik voor maximaal 20 ton	<input checked="" type="checkbox"/> FUEFE2LW	Dubbele brandstoffilter met waterafscheider, groot
<input checked="" type="checkbox"/> TOOL-BAS	Gereedschapset, basis	<input type="checkbox"/> FUEFE2SW	Dubbele brandstoffilter met waterafscheider, klein
<input type="checkbox"/> TOOLKIT	Gereedschapset, uitgebreid	<input type="checkbox"/> EST-AID	Motor voorgloeielement
<input type="checkbox"/> INFLAHOS	18 meter lange luchtslang voor het oppompen van de banden	<input type="checkbox"/> 220EBH15	Motorblokverwarming (220 V / 1,5 kW)
<input type="checkbox"/> GAUGE-TP	Bandenspanningsmeter	<input type="checkbox"/> PTER-100	Motor-PTO met DIN 100 flensaansluiting
aandrijflijn		<input type="checkbox"/> PTER-DIN	Motor-PTO met DIN 5462 pompaansluiting
<input type="checkbox"/> TRAP-HD	Versterkte I-Shift versnellingsbak	<input type="checkbox"/> PTER1400	Motor-PTO met SAE 1410 flensaansluiting
<input checked="" type="checkbox"/> DRM-BE	I-Shift-rijprogramma Economy & standaard De functies van de I-Shift-versnellingsbak worden geoptimaliseerd met speciaal aangepaste versnellingsmodi, die de versnellingsbak nog praktischer en economischer maken door de versnellingsfunctionaliteit aan te passen aan de geldende rijomstandigheden. Het rijprogramma wordt geselecteerd met een knop op de I-Shift schakelhendel.	<input type="checkbox"/> HPE-F101	Hydraulische pomp F1-101 voor motor-PTO
<input type="checkbox"/> DRM-E	I-Shift-rijprogramma Economy	<input type="checkbox"/> HPE-F41	Hydraulische pomp F1-41 voor motor-PTO
<input type="checkbox"/> PVT-MAP	I-See werkt als een intelligente cruisecontrol in combinatie met GPS-technologie die chauffeurs ondersteunt om brandstofbesparing tijdens het transport te realiseren. I-See past de voertuigsnelheid aan om de kinetische energie te benutten voor optimaal rijden op heuvelachtige routes.	<input type="checkbox"/> HPE-F51	Hydraulische pomp F1-51 voor motor-PTO
<input checked="" type="checkbox"/> PVT-MTM	Op kaarten gebaseerde topografie-informatie die wordt verkregen via een kaart met hoge resolutie. De kaart bevat informatie over de weg, zoals snelheidsbeperkingen, bochten en rotondes.	<input type="checkbox"/> HPE-F61	Hydraulische pomp F1-61 voor motor-PTO
<input checked="" type="checkbox"/> CRUIS-E	CRUIS-E is cruisecontrol met I-Roll die de chauffeur helpt een constante snelheid te handhaven. Wanneer de cruisecontrol is geactiveerd, wordt dit aangegeven in het centrale informatiedisplay, samen met informatie over de geselecteerde doelsnelheid. De minimale activeringssnelheid bedraagt slechts 4 km/u (Slow Cruise).	<input type="checkbox"/> HPE-F81	Hydraulische pomp F1-81 voor motor-PTO
		<input type="checkbox"/> HPE-T53	De pomp kan ontkoppeld worden voor een lager brandstofverbruik.
		<input type="checkbox"/> HPE-T70	Hydraulische twinflow pomp F2-70/35 voor motor-PTO
		<input type="checkbox"/> HPE-V45	Hydraulische variabele pomp VP1-45 voor motor-PTO
		<input type="checkbox"/> HPE-V75	Hydraulische variabele pomp VP1-75 voor motor-PTO
<input checked="" type="checkbox"/> Standaard uitrusting	<input type="checkbox"/> Optionele uitrusting		

Voor meer gedetailleerde informatie over cabine en aandrijflijn, aanbevolen de specificatie bladen.

Voor alle mogelijke opties en combinaties van opties raadpleeg uw Volvo Truck Dealer die een specificatie kan maken in het Volvo Sales Support systeem (VSS) die aan uw wensen voldoet.

De fabriek behoudt zich het recht voor om zonder voorafgaande mededelingen wijzigingen aan te brengen in constructie en uitvoering. De specificatie kan van land tot land verschillen.

MODELPROGRAMMA

FM 8x4V Tridem voorloopas (D13) FM 84R P3A

<input type="checkbox"/> PTPT-D	Versnellingsbak-PTO met DIN 5462 pompaansluiting, max. 850 Nm		
<input type="checkbox"/> PTPT-F	Versnellingsbak-PTO met SAE 1410 flensaansluiting, max. 850 Nm		
<input type="checkbox"/> PTR-D	Versnellingsbak-PTO met DIN 5462 pompaansluiting, max. 1000 Nm	<input type="checkbox"/> LSS-DW3	verlaten van de rijstrook zonder de richtingaanwijzer te gebruiken klinkt een geluidssignaal vanuit het dashboard om de aandacht van de chauffeur op de weg te vestigen. Het systeem is beschikbaar bij snelheden boven 60 km/u. Pilot Assist, actieve ondersteuning om in de rijstrook te blijven
<input type="checkbox"/> PTR-DH	Versnellingsbak-PTO met DIN 5462 pompaansluiting, max. 600 Nm	<input checked="" type="checkbox"/> LCS4	Side Collision Avoidance Support en Front Short Radar assist icm Forward Collision Warning (2 zijden)
<input type="checkbox"/> PTR-DM	Versnellingsbak-PTO met DIN 5462 pompaansluiting, max. 600 Nm		De functie Side Collision Avoidance Support (LCS4) helpt de chauffeur om ongevallen bij het wisselen van rijstrook te voorkomen die worden veroorzaakt door de dode hoek aan de bestuurders- en passagierszijde. In combinatie met het Forward Collision Warning systeem is ook Front short radar assist beschikbaar. Het maakt deel uit van het brede assortiment van veiligheidsverbeterende systemen van Volvo
<input type="checkbox"/> PTR-F	Versnellingsbak-PTO met SAE 1410 flensaansluiting, max. 1000 Nm		
<input type="checkbox"/> PTR-FH	Versnellingsbak-PTO met SAE 1310 flensaansluiting, max. 600 Nm	<input checked="" type="checkbox"/> DAS-W	Driver Alert Support is een systeem met als doel het voorkomen van ongevallen die worden veroorzaakt door vermoeide chauffeurs of chauffeurs die aan het stuurwiel in slaap vallen. Het systeem controleert het rijgedrag van de chauffeur en de positie van truck in vergelijking tot de rijstroken en wegranden.
<input type="checkbox"/> PTR-FL	Versnellingsbak-PTO met SAE 1310 flensaansluiting, max. 600 Nm	<input type="checkbox"/> RSENS-W	Regensensor
<input type="checkbox"/> PTRD-D	Versnellingsbak-PTO met dubbele DIN 5462 pompaansluiting, max. 870 Nm	<input checked="" type="checkbox"/> CU-ECC	Electronic Climate Control (ECC) met zonnensensor
<input type="checkbox"/> PTRD-D1	Versnellingsbak-PTO met dubbele aansluiting (voor pomp, achter flens), max. 870 Nm	<input type="checkbox"/> CU-ECC2	Electronic Climate Control met luchtkwaliteitsensor en koolstoffilter
<input type="checkbox"/> PTRD-D2	Versnellingsbak-PTO met dubbele flensaansluiting achter pomp aansluiting voor. max. 870/1000 Nm	<input checked="" type="checkbox"/> IGT-BUT	Keyless Start is starten zonder sleutel. Het is mogelijk om de motor te starten zonder een sleutel in het contactslot te steken. De chauffeur hoeft alleen maar de sleutel in de vrachtwagen te hebben.
<input type="checkbox"/> PTRD-F	Versnellingsbak-PTO met SAE 1410 flensaansluiting, max. 870 Nm	<input checked="" type="checkbox"/> IMMOBIL	Volvo startonderbreker (SCM beveiligingsklasse B1)
<input type="checkbox"/> HPG-F101	Hydraulische pomp HPG-F101	<input type="checkbox"/> ALARM-E	Alarmsysteem SCM B3 (cabine + opbouw/trailer)
<input type="checkbox"/> HPG-F41	Hydraulische pomp HPG-F41	<input type="checkbox"/> PHONE-PK	Vorbereiding voor telefoonaansluiting
<input type="checkbox"/> HPG-F51	Hydraulische pomp HPG-F51	<input type="checkbox"/> ISUNS-BS	Intern zonnenscherm aan beide zijden van de cabine, deze rolschermen zijn handmatig te verstellen.
<input type="checkbox"/> HPG-F61	Hydraulische pomp HPG-F61	<input checked="" type="checkbox"/> ISUNS-DS	Intern zonnenscherm aan de chauffeurszijde, dit rolscherm is handmatig te verstellen.
<input type="checkbox"/> HPG-F81	Hydraulische pomp HPG-F81	<input type="checkbox"/> ISUNF-B	Standaard zonneklep
		<input type="checkbox"/> ISUNF-MD	Zonneklep met scheerspiegel
		<input type="checkbox"/> ISUNF-RE	Geïntegreerd elektrisch bediend zonnenscherm
		<input checked="" type="checkbox"/> ISUNF-RM	Geïntegreerd handbediend zonnenscherm
		<input type="checkbox"/> ADFS	Twee extra Din-slots in opbergruimte boven voorruit
		<input type="checkbox"/> BUPALARM	Achteruitrijsignaal(90 dB)
		<input type="checkbox"/> RTOLL-PK	Vorbereiding voor OBU-Toll Collect
		<input type="checkbox"/> LOADIND	Aslastindicatiesysteem met weergave via het centrale informatiedisplay.
		<input type="checkbox"/> REMC-MF	Work Remote, multifunctionele afstandsbediening. Weergave aslastindicator, luchtvering bediening, werklampbediening, PTO in- en uitschakelen, toerentalregeling, motor start/stop, deurvergrendeling, instelbare menu's voor opbouw, extra opbouw schakelaars.
		<input type="checkbox"/> FIREX3FR	Brandblusser 3 kg, Frans
		<input type="checkbox"/> FIREX2F	Brandblusser 2 kg, Frans
		<input type="checkbox"/> FIREX2G	Brandblusser 2 kg, Duits
		<input type="checkbox"/> FIREX3S	Brandblusser 3 kg, Zweeds en Engels
		<input type="checkbox"/> WARVEST	Veiligheidsvest
		<input type="checkbox"/> AIDKIT	Verbandtrommel: bevat een assortiment aan eerste-hulpmaterialen voor zowel kleine als ernstige verwondingen.
		<input type="checkbox"/> AIDKIT1B	Verbandtrommel (Duitse eisen) pleister, compressen, elastische bandages, handschoenen, schaar, driehoekig bandage, bandages doeken, plakband en reddings beschrijving
		<input type="checkbox"/> WARNLAMP	Draagbare waarschuwingslamp met witte lamp en oranje knipperlicht.
		<input type="checkbox"/> LAMP-IN	Inspectielamp
		<input type="checkbox"/> BULBKIT	Set reservelampen en zekeringen
<input checked="" type="checkbox"/> STWPOS-L	Linksgestuurd		
<input type="checkbox"/> STWPOS-R	Rechtsgestuurd voertuig. Het is belangrijk om de juiste koplampuitvoering te kiezen. HLASYML in het geval van een registratie in landen rechtrijdend verkeer.		
<input type="checkbox"/> STWM-LE	Lederen stuurwiel.		
<input type="checkbox"/> STGW-AD2	Verstelbaar stuurwiel met neck tilt		
<input checked="" type="checkbox"/> STGW-ADJ	Verstelbaar stuurwiel		
<input type="checkbox"/> AIRBAG	Bestuurdersplaats voorzien van een SRS-airbag in het stuurwiel.		
<input type="checkbox"/> DRC-AMI	Handmatig in- en uitschakelbare regeneratie diesel roetfilter		
<input checked="" type="checkbox"/> DRC-AUTO	Automatische regeneratie diesel roetfilter		
<input checked="" type="checkbox"/> 1DAYDIG4	Digitale tachograaf 4.1 vanaf bouwweek 23wXX		
<input type="checkbox"/> ARSL	Extra snelheidbegrenzer met schakelaar in dashboard		
<input type="checkbox"/> ESP-BAS1	Het ESP-pakket (Electronic Stability Programme: elektronisch stabiliteitsprogramma), ESP-BAS1, is een van de belangrijkste veiligheidsvoorzieningen. Het programma helpt slippen en kantelen te voorkomen.		
<input type="checkbox"/> ESPC-RO	Schakelaar om ESP functionaliteit te reduceren		
<input type="checkbox"/> HWSS-AC	Forward Collision Warning met Adaptive Cruise Control: Het systeem waarschuwt de chauffeur voor het gevaar van een aanrijding met het voorgaande voertuig. Verkeersbordherkenning met weergave op het instrumentenpaneel.		
<input type="checkbox"/> HWSS-ACB	Forward Collision Warning met noodremfunctie en Adaptive Cruise Control: Het systeem waarschuwt de chauffeur voor het gevaar van een aanrijding met het voorgaande voertuig. Als een botsing dreigt, worden de voertuigremmen automatisch geactiveerd. Adaptive Cruise Control bevat ook een Stop & Go functie. Verkeersbordherkenning met weergave op het instrumentenpaneel.		
<input checked="" type="checkbox"/> HWSS-FCB	Forward Collision Warning met noodremfunctie: Het systeem waarschuwt de chauffeur voor het gevaar van een aanrijding met het voorgaande voertuig. Als een botsing dreigt, worden de voertuigremmen automatisch geactiveerd. Verkeersbordherkenning met weergave op het instrumentenpaneel.		
<input type="checkbox"/> LSS-DW	Lane Keeping Support (departure warning): waarschuwt de chauffeur indien hij onverwachts de rijstrook verlaat. Bij het		

Standaard uitrusting

Optionele uitrusting

Voor meer gedetailleerde informatie over cabine en aandrijflijn, aanbevolen de specificatie bladen.

Voor alle mogelijke opties en combinaties van opties raadpleeg uw Volvo Truck Dealer die een specificatie kan maken in het Volvo Sales Support systeem (VSS) die aan uw wensen voldoet.

De fabriek behoudt zich het recht voor om zonder voorafgaande mededelingen wijzigingen aan te brengen in constructie en uitvoering. De specificatie kan van land tot land verschillen.

MODELPROGRAMMA

FM 8x4V Tridem voorloopas (D13) FM 84R P3A

WRITEPAD Schrijftableau

Cab Interior, Living

- DST-CF1** Chauffeursstoel Comfort 1: Luchtgeveerd met meervoudige handmatige verstelmogelijkheden, zitkussenverlenging en schouderinstelling.
- **DST-CF4** Chauffeursstoel Comfort 4: Luchtgeveerd met meervoudige handmatige verstelmogelijkheden, zitkussenverlenging, schouderinstelling en gordel geïntegreerd in stoel.
- DST-CF5** Chauffeursstoel Comfort 5: Luchtgeveerd met meervoudige handmatige verstelmogelijkheden, zitkussenverlenging, schouderinstelling, verwarmd zitkussen en gordel geïntegreerd in stoel.
- DST-CF6** Chauffeursstoel Comfort 6: Luchtgeveerd met meervoudige handmatige verstelmogelijkheden, zitkussenverlenging, schouderinstelling, verwarmd zitkussen, ventilatie en gordel geïntegreerd in stoel.
- SBD-RED** Rode veiligheidsgordels.
- SBPRE-DS** Gordelspanner in de chauffeursstoel.
- PST-BAS1** Bijrijdersstoel Basis 1: Niet luchtgeveerd met handmatig verstelbare rugleuning en opklapbare zitting.
- PST-CF4** Bijrijdersstoel Comfort 4: Luchtgeveerd met meervoudige handmatige verstelmogelijkheden, zitkussenverlenging, schouderinstelling en gordel geïntegreerd in stoel.
- PST-CF5** Bijrijdersstoel Comfort 5: Luchtgeveerd met meervoudige handmatige verstelmogelijkheden, zitkussenverlenging, schouderinstelling, verwarmd zitkussen en gordel geïntegreerd in stoel.
- **PST-STD2** Bijrijdersstoel Standaard 2: Niet luchtgeveerd met meervoudig handmatige verstelmogelijkheden inclusief instelbare schokdemper.
- PST-STD4** Bijrijdersstoel Standaard 4: Luchtgeveerd met meervoudig handmatige verstelmogelijkheden.
- SBPRE-PS** Gordelspanner bijrijdersstoel
- ARMRE-BB** Twee armsteunen op chauffeursstoel én bijrijdersstoel
- ARMRE-DB** Twee armsteunen op chauffeursstoel
- ARMRE-PB** Twee armsteunen op bijrijdersstoel
- ARU-BAS** Standaard armsteunen
- ARU-LEA** Lederen armsteunen.
- **FMAT-RUB** Twee rubberen vloermatten
- FMAT-TX2** De textielmatten zijn vervaardigd uit duurzaam textiel van hoge kwaliteit. De randen zijn gestikt om rafelen tegen te gaan. De inlegmatten sparen de originele vloermatten en geven een luxe-uitstraling aan het cabine-interieur.
- LBK70** Benedenbed vast, 70x200 cm
- MATL-FI** Een zeer comfortabele binnenveringsmatras voor het onderbed. Het matras is 160 mm dik (130 mm voor FM en FMX) en heeft een kern van spiraal-pocketveren. De matras bestaat uit drie zones. Lichaamsgewicht ongeveer 100 kg +
- MATL-SF** Een zeer comfortabele binnenveringsmatras voor het onderbed. Het matras is 160 mm dik (130 mm voor FM en FMX) en heeft een kern van spiraal-pocketveren. De matras bestaat uit drie zones. Lichaamsgewicht tot ongeveer 100 kg
- OLMAT-BA** Basis topmatras
- OLMAT-PR** Premium topmatras
- TBK60F** Bovenbed opklapbaar, 60x190 cm
- TBK70F** Bovenbed opklapbaar, 70x190 cm
- PH-CAB2** Standkachel met een maximale capaciteit van 2000 Watt. De standkachel wordt aangestuurd door een timer en een thermostaat, terwijl de uitlaattemperatuursensor zorgdraagt voor een veilig gebruik.
- PH-ENGCA** Standkachel met verwarming van motorblok en cabine met temperatuurregeling via Electronic Climat Control (ECC).
- PH-SS** De korte-stopverwarming houdt de cabine gedurende ongeveer 30 minuten na uitschakeling van de motor op te temperatuur. De restwarmte van de motor wordt gebruikt door middel van het rondpompen van de warme koelvloeistof.

■ Standaard uitrusting

Optionele uitrusting

Voor meer gedetailleerde informatie over cabine en aandrijflijn, aanbevolen de specificatie bladen.

Voor alle mogelijke opties en combinaties van opties raadpleeg uw Volvo Truck Dealer die een specificatie kan maken in het Volvo Sales Support systeem (VSS) die aan uw wensen voldoet.

De fabriek behoudt zich het recht voor om zonder voorafgaande mededelingen wijzigingen aan te brengen in constructie en uitvoering. De specificatie kan van land tot land verschillen.

- SLCP-BAS** Basisversie controlepaneel in slaapgedeelte (bediening van interieur verlichting, standkachel, dakluik en deurvergrendeling)
- ETSB-F** Opbergbox op motortunnel, voorzijde
- ETSB-FR** Twee opbergboxen: op motortunnel voorzijde en tegen achterwand
- ETSB-FRS** Opbergruimte op de motortunnel voor-/achter- en rechterzijde naast de tunnel
- ETSB-FS** Twee opbergboxen: op motortunnel voorzijde en geïntegreerd in motortunnel rechterzijde
- ETSB-R** Opbergbox op motortunnel, tegen achterwand
- ETSB-RS** Twee opbergboxen: op motortunnel tegen achterwand en geïntegreerd in motortunnel rechterzijde
- ETSB-S** Opbergbox geïntegreerd in motortunnel, rechterzijde
- RUS-BAS** Opbergruimte tegen achterwand bovenzijde
RUS-BAS 154 liter, 300 mm hoog
- RUS-HIG** Opbergruimte tegen achterwand bovenzijde, 245 liter (440 mm hoog)
- REF-ICPK** Voorbereiding koelkast op motortunnel
- REFR-RUS** Koelkast 28 liter tegen de achterwand gemonteerd met verdeelvakken.
- MICRO-PK** De opbergruimte boven de passagiersstoel is voorbereid met vooraf aangebrachte elektrische kabels voor de installatie van een 24 volt-magnetronoven.
Kabels voor de voedings- en aardverbindingen zijn inbegrepen.
- BOTH-D** Flessenhouder in de middenconsole van het dashboard
- COFMA-PK** Voorbereiding voor koffiezetapparaat
- **INLI-BAS** Standaard witte interieurverlichting, de verlichting wordt langzaam in- en uitgeschakeld.
- INLI-NL** Witte interieurverlichting met rode nachtverlichting, de verlichting wordt langzaam in- en uitgeschakeld
- INLI-NLD** Witte interieurverlichting met rode nachtverlichting, de verlichting wordt langzaam in- en uitgeschakeld. Daarnaast kan met de dimmer de lichtsterkte worden geregeld.
- ARL-FLEX** Twee flexibele leeslampen
- **RH-EE** Dakraam van getint glas/nooduitgang
- RH-ER** Dakluik, versterkt staal, elektrisch bediend
- RH-ETR** Elektrisch bediend dakluik van getint glas. Kan traploos tot 50 mm worden geopend. De bedieningsschakelaar bevindt zich in de opbergruimte boven de voorruit.
- RH-MTR** Handmatig bediend dakluik van getint glas. Kan 50 mm worden geopend aan de achterzijde van het luik.
- **GLAS-TIN** Getint glas
- SWIND-BS** Extra zijruit aan beide zijden
- SWIND-PS** Extra zijruit aan bijrijderszijde (FM-SLP)
- AWIND-RF** Een extra ruit in de achterwand van de cabine geeft een beter zicht op de ruimte achter de truck.
- VANMIR** Scheerspiegel in opbergruimte bovenzijde
- AS-FUS** Extra legplank in bovenste opbergruimtes. Een legplank als een magnetron in een opbergruimte is gemonteerd.
- INFOT-PK** Montagevoorbereiding voor een flatscreen

cabine exterieur

- EXTL-BA2** Bumper, instapbak, handgrepen, spiegels en zonneklep in cabinekleur
- EXTL-BAS** Aluminium inserts in instaptreden
Basis exterieur afwerking: grijze, grille, instap, bumper, bumperspoiler, spiegelbehuizing en zonneklep.
- **DGLAS-H** Gehard glas in portier
- DGLAS-L** Gelamineerd veiligheidsglas in portier
- **BUMP-B** Kunststof voorbumper

MODELPROGRAMMA

FM 8x4V Tridem voorloopas (D13) FM 84R P3A

<input type="checkbox"/> BUMP-B2	Stalen voorbumper	<input checked="" type="checkbox"/> HORN-F1S	Jericho luchthoorn, gemonteerd achter de grille
<input type="checkbox"/> BUMP-SP	Voorbumper met spoiler.	<input type="checkbox"/> HORN-R2S	2 chromen luchthoorns, gemonteerd op het dak
<input type="checkbox"/> GUARD-EH	Heavy Duty beschermingsplaat voor het motoroliecarter	<input type="checkbox"/> ANT-CBR	27MC-antenne
<input checked="" type="checkbox"/> BUGNET	Insectenvanger achter de grille	<input type="checkbox"/> ACCB-AP	Dakbeugel, voorzijde, midden en achterzijde cabine
<input type="checkbox"/> CTILT-P-E	Hydraulische cabinelift, elektrisch	<input type="checkbox"/> ACCB-F	Dakbeugel voorzijde cabine
<input checked="" type="checkbox"/> CTILT-P-M	Hydraulische cabinelift, handbediend	<input type="checkbox"/> ACCB-FM	Dakbeugel voorzijde en midden van cabine
<input type="checkbox"/> FCABS-A	Cabinevering voorzijde, luchtgeveerd	<input type="checkbox"/> ACCB-FR	Dakbeugel voor- en achterzijde cabine
<input checked="" type="checkbox"/> FCABS-M	Cabinevering voorzijde, mechanisch	<input type="checkbox"/> ACCB-M	Dakbeugel midden van cabine
<input type="checkbox"/> RCABS-A	Cabinevering achterzijde, luchtgeveerd	<input type="checkbox"/> ACCB-R	Dakbeugel achterzijde cabine
<input checked="" type="checkbox"/> RCABS-M	Cabinevering achterzijde, mechanisch	<input type="checkbox"/> ACCB-RM	Dakbeugel midden en achterzijde cabine
<input type="checkbox"/> MIRCFPCS	Elektrisch verwarmde en verstelbare buitenspiegels met dodehoek camera aan passagierszijde (FM/FH)	<input type="checkbox"/> REFS-TW	Reflecterende witte zijmarkering voor de cabine (los bijgeleverd)
<input type="checkbox"/> MIRCMCP	Het Volvo Trucks Camera Monitor System is een krachtig hulpmiddel om de omgeving in de gaten te houden tijdens het besturen van uw voertuig.	<input type="checkbox"/> REFS-TY	Reflecterende gele zijmarkering voor de cabine (los bijgeleverd)
<input type="checkbox"/> MIRCMS	Het Volvo Trucks Camera Monitor System is een krachtig hulpmiddel om de omgeving in de gaten te houden tijdens het besturen van uw voertuig.	opbouw	
<input checked="" type="checkbox"/> MIRCOMF	Elektrisch verwarmde en verstelbare buitenspiegels met elektrisch verstelbare groothoekspiegel aan beide zijden en een trottoirspiegel aan de bijrijderskant.	<input type="checkbox"/> SRWL-PK	Vorbereiding voor chassis gemonteerde werkklampen aan zij- en achterkant met 3-standenschakelaar, max 280W Er mogen maximaal 2 wettelijk goedgekeurde achteruitrijdlampen (ECE-R23) automatisch worden ingeschakeld wanneer het dimlicht wordt gevoerd. Er dient hiervoor een aanvullende schakeling met het dimlicht te worden gemaakt.
<input checked="" type="checkbox"/> AMIR-F20	Frontspiegel, draaicircl 200 mm	<input type="checkbox"/> SWL-2FW	Twee witte LED werkklampen (900L / 6000K) links en rechts vooraan op het chassis gemonteerd met 2-standenschakelaar
<input type="checkbox"/> SUNV-H	Zonneklep rookkleurig	<input type="checkbox"/> SWL-2RW	Twee witte LED werkklampen (900L, 6000K) links en rechts achteraan op het chassis gemonteerd met 2-standenschakelaar
<input type="checkbox"/> AD-ROOF	De dakspoiler is speciaal ontworpen om aan te sluiten op het cabineontwerp, wat een lagere luchtweerstand en een lager energieverbruik geeft. De dakspoiler heeft uitgebreide tests in de windtunnel en op de weg ondergaan om de beste mogelijke energie-efficiëntie te waarborgen.	<input type="checkbox"/> SWL-4W	Vier witte LED werkklampen (900L, 6000K) voor en achter op het chassis gemonteerd met 2-standenschakelaar
<input type="checkbox"/> AD-SIDES	Korte zijfenders aan de achterzijde van de cabine.	<input type="checkbox"/> SWL-PK	Vorbereiding voor werkklampen aan zijkant met 2-standenschakelaar, max. 280W
<input checked="" type="checkbox"/> HL-LED	LED verlichting	<input type="checkbox"/> WL-CHPK	Vorbereiding voor werkklampen (kabel en schakelaar), max 2x70W. Aansluiting op chassis bij versnellingsbak.
<input type="checkbox"/> HBDA-A	Automatische uit- en activering van het grootlicht	<input type="checkbox"/> WLC-H2A	Twee LED werkklampen (oranje lens 900 Lumen, 6000K) hoog gemonteerd achter de cabine (inclusief schakelaar).
<input checked="" type="checkbox"/> HL-CLEAN	Hogedruk koplampsproeiers	<input type="checkbox"/> WLC-H2W	Twee LED werkklampen (witte lens 900 Lumen, 6000K) hoog gemonteerd achter de cabine (inclusief schakelaar).
<input type="checkbox"/> HLP-ST	Bescherming van staal en kunststof voor zware toepassingen.	<input type="checkbox"/> WLC-PCHK	Vorbereiding (kabel en schakelaar) voor chassis werkklampen cabine gemonteerd.
<input checked="" type="checkbox"/> DRL-LED	Dagrijverlichting in V-vorm ('V-light')	<input type="checkbox"/> WLC-PKH	Vorbereiding (kabel en schakelaar) voor hoog gemonteerde werkklampen op achterzijde van de cabine (inclusief doorvoer in achterzijde dak cabine)
<input type="checkbox"/> DRIVL2	Verstralers	<input type="checkbox"/> WLC-PKL	Vorbereiding (kabel en schakelaar) voor laag gemonteerde werkklampen op achterzijde van de cabine (inclusief doorvoer in achterwand cabine)
<input checked="" type="checkbox"/> UDRIVL	Zonder verstralers	<input type="checkbox"/> WLC-PKLH	Vorbereiding (kabel en schakelaar) voor hoog en laag gemonteerde werkklampen op achterzijde van de cabine (inclusief doorvoer in achterwand dak cabine)
<input checked="" type="checkbox"/> FOGL-WC	Mistlampen aan de voorzijde	<input type="checkbox"/> ECBB-BAS	Elektrische opbouweenheid zonder Body Builder Module
<input type="checkbox"/> CL-STAT	Statische bochtverlichting, deze werkt aan de hand van de knipperlichtschakelaar. Bij lage snelheden licht de lamp op in de juiste richting.	<input type="checkbox"/> ECBB-HIG	Elektrische opbouweenheid en Body Builder Module. Voor maximaal vier PTO's, met geavanceerde voorzieningen voor de carrosseriebouwer. De module beschikt over 18 digitale aansluitingen (14x 24V + 4x massa)
<input type="checkbox"/> ASL-RF2	2 Led verstralers in de Globetrotter-box (een aan elke zijde van het Globetrotter teken)	<input checked="" type="checkbox"/> ECBB-MED	Elektrische opbouweenheid en Body Builder Module. Voor maximaal vier PTO's, met geavanceerde voorzieningen voor de carrosseriebouwer. De module beschikt over 11 digitale aansluitingen (7x 24V + 4x massa)
<input type="checkbox"/> BEACOA2F	Twee oranje LED zwaailampen op het dak, voorzijde. Gemonteerd op accessoire steunen indien zo besteld, anders op de cabine aan beide zijden naast het dakluik. Programmeerbaar om te draaien of te knipperen	<input type="checkbox"/> BBCHAS1	Een 7-polige connector voor opbouw interface
<input type="checkbox"/> BEACOA2R	Twee oranje LED zwaailampen op het dak, achterzijde. Gemonteerd op accessoire steunen indien zo besteld, anders op de cabine. Programmeerbaar om te draaien of te knipperen	<input type="checkbox"/> BBCHAS3	Drie 7-polige connectoren voor opbouw interface
<input type="checkbox"/> BEACON-P	Vorbereiding voor twee zwaailampen op het dak	<input type="checkbox"/> BEPR-T2	Elektrische voorbereiding Work Remote voor kipper functie
<input type="checkbox"/> BEACONA4	Vier oranje LED zwaailampen op het dak: twee voor en twee achter op het dak. Programmeerbaar om te draaien of te knipperen	<input type="checkbox"/> EXSTER	Vorbereiding voor besturing via externe afstandsbediening (via BBM)
<input type="checkbox"/> CABPT-R1	Dakdoorvoer links	<input checked="" type="checkbox"/> TD-LED	LCM-regeleenheid met detectie voor LED-verlichting op trailers en aanhangers. Deze LCM is tevens geschikt voor normale verlichting.
<input type="checkbox"/> CABPT-R2	Dakdoorvoer links en rechts	<input type="checkbox"/> FRFS-BS	Vrije chassisruimte aan beide zijden, ruimte voor kraanstampels of andere uitrusting.
<input type="checkbox"/> SPOTP-F	Vorbereiding voor verstralers in de grille		
<input type="checkbox"/> SPOTP-R	Vorbereiding voor verstralers op het dak		
<input type="checkbox"/> SPOTP-RF	Vorbereiding voor verstralers in de grille en op het dak		
<input type="checkbox"/> ROS-IL2	Vorbereiding voor verlichting in de Globetrotter-box		
<input type="checkbox"/> CSGN-GTR	Benaming in lichtbak: Globetrotter		
<input checked="" type="checkbox"/> Standaard uitrusting		<input type="checkbox"/> Optionele uitrusting	

Voor meer gedetailleerde informatie over cabine en aandrijflijn, aanbevolen de specificatie bladen.

Voor alle mogelijke opties en combinaties van opties raadpleeg uw Volvo Truck Dealer die een specificatie kan maken in het Volvo Sales Support systeem (VSS) die aan uw wensen voldoet.

De fabriek behoudt zich het recht voor om zonder voorafgaande mededelingen wijzigingen aan te brengen in constructie en uitvoering. De specificatie kan van land tot land verschillen.

MODELPROGRAMMA

FM 8x4V Tridem voorloopas (D13) FM 84R P3A

-Ongeveer 500mm vrijruimte direct achter de cabine bij enkele vooras.
-Ongeveer 600mm vrijruimte tussen de voorassen bij dubbele vooras.

- FBA-BTF** Opbouwbevestigingspunten voorzijde voor flexibele opbouw (open laadbak)
- FBA-BTSF** Opbouwbevestigingspunten voorzijde voor semi-flexibele opbouw (gesloten bak/schuifzeil)
- **HBA-FSFB** Gatenspatroon voor opbouwbevestiging, flexibele/semi-flexibele opbouw
- HBA-SB** Gatenspatroon voor opbouwbevestigingen, stijve opbouw
- RBA-T2** Lage opbouwbevestigingspunten achterzijde
- CRANEPK1** Kraanplaten gemonteerd op het chassis, kraan interface voor kranen met een capaciteit tot 10 ton/meter
- CRANEPK2** Kraanplaten gemonteerd op het chassis, kraan interface voor kranen met een capaciteit tot 20 ton/meter
- CRANEPK4** Kraanplaten gemonteerd op het chassis, kraan interface voor kranen met een capaciteit tot 40 ton/meter
- AUXL-SPK** Voorbereiding voor sneeuwschuiver verlichting (bekabeling en schakelaar).
Vorbereiding voor extra koplampen en knipperlichten.
- TAILPRE2** Vorbereiding voor laadklep met afstandsbediening
- TAILPREP** Vorbereiding voor laadklep met status via informatiedisplay
- AESW2** Twee extra 2-standenschakelaars in het dashboard
- AESW2PK** Twee extra 2-standenschakelaars in het dashboard en voorbereiding voor vier extra schakelaars
- AUXSW-4** Bekabeling voor vier extra schakelaars

afleverservices

- **TGW-4GWL** De Telematics Gateway maakt communicatie met de truck mogelijk. Voorbeelden hiervan zijn:
 - Volvo Connect (bijv. Brandstof en milieu, rijtijden chauffeur, positionering)
 - My Truck (smartphone-app die toezicht houdt op bepaalde functies in de truck en deze aanstuurt)
 Zie afzonderlijke informatiebladen voor meer informatie.
- FMS-PK** Fleet Management System-interface
- DRUT1** My Truck app: 1 jaar abonnement
- DRUT2** My Truck app: 2 jaar abonnement
- DRUT3** My Truck app: 3 jaar abonnement
- DRUT4** My Truck app: 4 jaar abonnement
- DRUT5** My Truck app: 5 jaar abonnement