

MODELLSERIE:

Ny FM D13 8x4 jevnlast luftfjæring høy FM 84RF 3A

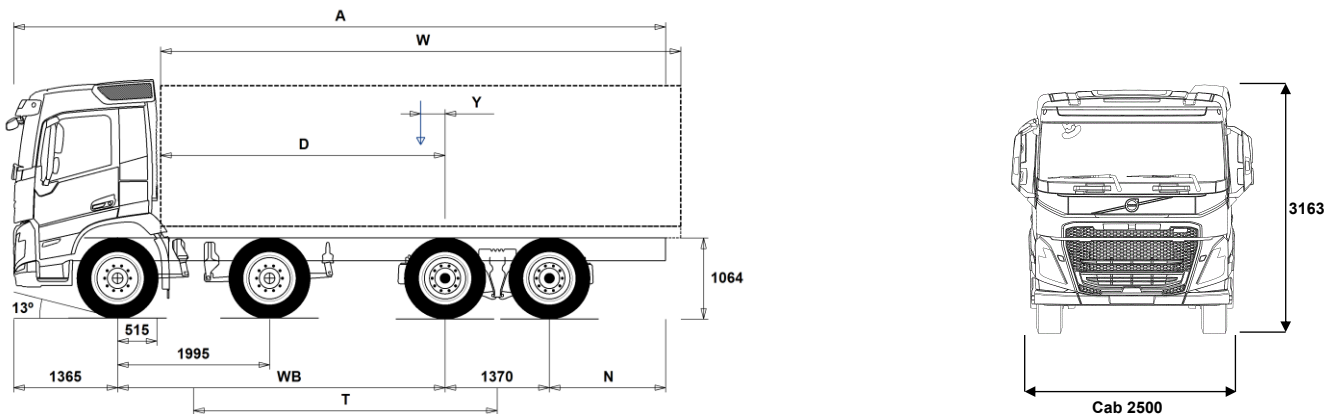

Chassisdimensjoner [mm]

| WB Akselavstand | 4300 | 4350 | 4600 | 4900 | 5100 | 5600 | 6000 | 6400 |
|--|------|------|------|-------|-------|-------|-------|-------|
| A Total chassislengde | 9410 | 9510 | 9860 | 10310 | 10660 | 11410 | 12060 | 11610 |
| D Senter av bakaksel til forkant av påbygg | 3735 | 3785 | 4035 | 4335 | 4535 | 5035 | 5435 | 5835 |
| N Bakre overheng (Min.) | 825 | 825 | 825 | 825 | 825 | 1225 | 1225 | 1225 |
| N Bakre overheng (Max.) | 2375 | 2425 | 2525 | 2675 | 2825 | 3075 | 3325 | 2475 |
| T Teoretisk akselavstand | 3988 | 4038 | 4288 | 4588 | 4788 | 5288 | 5688 | 6088 |
| Y Tyngdepunkt for last (Min.) | 329 | 343 | 411 | 496 | 551 | 691 | 802 | 981 |
| Y Tyngdepunkt for last (Max.) | 1056 | 1080 | 1196 | 1336 | 1430 | 1664 | 1852 | 2091 |
| W Lengde påbygg (Min.) | 5358 | 5410 | 5679 | 5998 | 6210 | 6743 | 7166 | 7487 |
| W Lengde påbygg (Max.) | 6812 | 6883 | 7247 | 7679 | 7967 | 8689 | 9265 | 9708 |

Chassisvekt [kg]

| | | | | | | | | |
|---|-------|-------|-------|-------|-------|-------|-------|-------|
| Foraksler | 6425 | 6415 | 6410 | 6380 | 6370 | 6345 | 6335 | 6000 |
| Boggi bak | 2645 | 2655 | 2725 | 2785 | 2835 | 2915 | 2995 | 3075 |
| Egenvekt | 9070 | 9070 | 9135 | 9165 | 9205 | 9260 | 9330 | 9075 |
| Nyttelast (inkludert påbygg, fører, drivstoff etc.) | 21930 | 21930 | 21865 | 21835 | 21795 | 21740 | 21670 | 21925 |

Svingdiameter [mm]

| | | | | | | | | |
|------------------------------------|-------|-------|-------|-------|-------|-------|-------|-------|
| Svingdiameter mellom fortauskanter | 18100 | 18200 | 19000 | 20000 | 20600 | 22200 | 23500 | 24800 |
| Svingdiameter mellom vegger | 19400 | 19600 | 20400 | 21400 | 22000 | 23600 | 24900 | 26200 |

Tillatte vekt [kg]

| | Tillatt | Teknisk |
|---------------------|---------|---------|
| Tillatt totalvekt | 31000 | 37000 |
| Tillatt vogntogvekt | 0 | 44000 |
| Foraksler | 16000 | 16000 |
| Boggi bak | 19000 | 21000 |

Viktige merknader

Chassisdimensjoner

Førerhushøyde: +328 mm for CAB-HSLP, -262 mm for CAB-LDAY, -262 mm for CAB-LSLP, +16 mm for CAB-SLP.

Senter av foraksel til bakkant av førerhus +431 mm for CAB-HSLP and CAB-SLP, -69 mm for CAB-LDAY, +425 mm for CAB-LSLP.

D-målet inkluderer frigang foran på 50 mm og for jevnlastbiler også en hjelperamme på 100 mm.

Høyder kan variere ± 20 mm med bladfjærer og ± 10 mm med luftfjæring.

Alle dimensjoner er ved ubelastet chassis og eventuelle løpeaksler nede.

Anvendt chassishøyde: CHH-HIGH.

Ved vektberegning er det anvendt maksimalt bakre overheng (N Max.) for den valgte akselavstanden.

Høydeendring med chassishøyde CHH-MED,FRAME300: 0 mm.

Chassisvekt inkluderer olje, vann, AdBlue, 0 liter drivstoff, men ikke sjåfør. Egenvekt kan variere ± 3%.

Svingdiameter er teoretisk beregnet

Lovlige vekt kan variere fra land til land

For mer informasjon om vekt, inkludert vekten på tilleggsutstyr, kontakt din lokale Volvo-forhandler.

Bruk IKKE denne tegningen i forbindelse med påbygging. Bruk Volvos påbyggingsinstruksjoner og henvis til chassisteening FM84RF3A.

Vekt og dimensjoner er basert på følgende dekk:

Dekk på forakselen: 315/80R22.5

Dekk på drivakselen: 315/80R22.5

MODELLSERIE:

Ny FM D13 8x4 jevnlast luftfjæring høy FM 84RF 3A

Bruksområde

- RC-ROUGH** Belastningsklasse for dårlig vegstandard
- RC-SMOOTH** Belastningsklasse for normal vegstandard
- TIPP-PRE** Tippbilchassis
- UNIFORM** Jevnlastchassis

Hovedkomponenter

- CHH-HIGH** Høy (normal) chassishøyde
- CHH-MED** Medium chassishøyde
- FM-DAY6** Kort førerhus FM
- FM-HSLP6** Høyt førerhus FM
- FM-LDAY6** Kort førerhus med lavt tak FM
- FM-LSLP6** Langt førerhus med lavt tak FM
- FM-SLP6** Langt førerhus FM
- EU6SCR** Emisjonsnivå Euro 6
- D13S420A**
- D13S460A**
- D13S500A**
- D13K420** 13-liters Euro 6 dieselmotor 420 hk (309 kW), SCR, EGR og dieselpartikkelfilter
- D13K460** 13-liters dieselmotor D13K460, 460 hk (338 kW) ved 1400-1800 o/min, 2300 Nm ved 1000-1400 o/min, økonoomiturtall 1000-1400 o/min.
- D13K500** 13-liters Euro 6 dieselmotor 500 hk (368 kW), SCR, EGR og dieselpartikkelfilter
- DIESEL** For ordinær diesel EN590 og HVO EN15940
- DIESEL-B** For B100 biodiesel EN14214
- EBR-EPG** Standard motorbrems med termostatstyrt mottrykksregulator
- EBR-EPGC** Motorbrems med termostatstyrt mottrykksregulator for I-shift
- EBR-VEB+** Volvo Engine Brake, VEB+, kombinert kompresjonsbrems og termostatstyrt mottrykksregulator
- AT2612** I-Shift automatisert 12-trinns girkasse
- ATO2612** I-Shift automatisert 12-trinns girkasse med overdrive
- PT2606** 6-trinns Powertronic automatisk girkasse, PT2606, elektronisk styrt med hydraulisk momentforsterker og lock-up på alle gir.
- SPO2812** Semi powershift Dual Clutch 12-trinns girkasse med overdrive
- ASO-C** Kryppgir
- ASO-ULC** Ekstra lavt kryppgir
- TAAXLIFT** Tandem akselløft med utkobling av bakre drivaksel
- RTH2610B** Tandemaksel med navreduksjon, 4 planetgir og differensialspærre for maksimalt 26 tonns boggitrykk og 100 tonns vogntogvekt
- RTH2610F** Tandemaksel med navreduksjon og differensialspærre for maksimalt 26 tonns boggitrykk og 100 tonns vogntogvekt
- RTS2310A** Tandemaksel med enkelutveksling og differensialspærre
- RTS2370A** Tandemaksel med enkelutveksling og differensialspærre for maksimalt 23 tonns boggitrykk og 70 tonns vogntogvekt

Pakker

- FP-D13** Drivstofføkonomipakke D13
- DRIV-EXT** Kjørepakke - Extended
- DRIV-SEL** Kjørepakke
- 1LIVINFM** Førerhuspakke med 1 køye
- 2LIVINFM** Førerhuspakke med 2 køyer for FM
- INFOHIGH** Informasjonssystem uten navigasjon/Dynafleet
- SAFE-SEL** Sikkerhetspakke - Selected
- OFFROADD** Anleggspakke for FMX med kort førerhus
- OFFROADS** Anleggspakke for lange førerhus (alle modeller)
- CHASPAC** Chassis-pakke for jevnlast

Chassis

- FST-AIR** Luftfjæring foran
- FST-PAR** Parabelfjæring foran, normal stivhet
- FST-PAR3** Parabelfjæring foran, stiv

- FSLB-BAS** Standard vandring på luftfjæret foraksel (hev-senk)
- FAL16.0** Tillatt last foraksler 16,0 tonn
- FAL18.0** Tillatt last foraksler 18,0 tonn
- FAL20.0** Tillatt last doble foraksler 20,0 tonn
- FSTAB** Krenningsstabilisator foran, normal stivhet
- FSTAB2** Krenningsstabilisator foran, medium stivhet
- FSTAB3** Krenningsstabilisator foran, stiv
- RAL21** Tillatt last akselkombinasjon 21 tonn
- RAL23** Tillatt last akselkombinasjon 23 tonn
- RAL26** Tillatt last akselkombinasjon 26 tonn
- RSTAB1** Krenningsstabilisator bak, normal stivhet
- RSTAB3** Krenningsstabilisator bak, stiv
- RALIM15** Akseltrykkbegrenser på første bakre drivaksel 15 tonn
- ASF-DL1** Luftfjæring med 1 kjørehøyde
- ASF-DL3** Luftfjæring med 3 kjørehøyder
- ACTST-TO** Aktiv styring
- ASFE-BAS** Volvo Dynamic Steering - standard
- ASFE-OG** Volvo Dynamic Steering - med stabilitetsassistent
- ASFE-PO** Volvo Dynamic Steering - med personlig innstilling og stabilitetsassistent
- ASFE-PS** Volvo Dynamic Steering - med personlig innstilling
- PSS-DUAL** Dobbelst styresystem
- PSP-VAR** Pumpe til servostyring med variabel mengde
- PSP-VAR2** Pumpe til servostyring med elektr. kontrollert variabel mengde
- EBS-MED** EBS medium versjon med bl.a. følgende funksjoner: Brake Blending, temperaturvarsling, momentkontroll, automatisk differensialspærre, bakkestarthjelp, varsel ved slitte bremseklosser, bremsehjelp, bremseovervåkning samt lagring av status og historikk
- AUXPARK** 2 ekstra fjærbremseklokker
- RST-AIR** Luftfjæring bak
- SUSPL-EC** Elektronisk nivåregulering for luftfjæring
- FRAME300** Utvendig høyde på rammeprofil 300 mm
- FST8080** Tykkelse på rammeprofil 8.0 mm liv og 8.0 mm flens
- FIL-EEEE** Ramme med innerline fra motor til bak bakaksel/boggi
- FIL-EEEE** Ramme med innerline fra motor til rammeslutt
- FIL-FBEB** Ramme med innerline over boggi
- FIL-FBEF** Ramme med innerline fra boggi til rammeslutt
- FIL-TXEB** Ramme med innerline fra girkasse til bak bakaksel/boggi
- FIL-TXEF** Ramme med innerline fra girkasse til rammeslutt
- BBOX-L** Batterikasse på venstre side
- 2BAT210B** 2 GEL-batterier med kapasitet 210 Ah
- 2BAT210C** 2 AGM-batterier med kapasitet 210 Ah
- BATTAMP** Amperemeter
- BATTIND** Indikator for batterilading
- ADR1** ADR-tilpassing med 1 hovedstrømbryter
- ADR2** ADR-tilpassing med 2 hovedstrømbrytere
- MSWI-A** Hovedstrømbryter for ADR
- MSWI-R** Hovedstrømbryter med fjernkontroll
- UR-FUEL** Uten tank på høyre side
- Minimumsvolum 255l
- Maksimalt volum 810l
- UL-FUEL** Uten tank på venstre side
- Minimumsvolum 160l
- Maksimalt volum 450l
- ADTP-L** AdBlue tank på venstre side
- ADTP-LF** AdBlue tank på venstre side foran
- ADTP-R** AdBlue tank på høyre side
- ADB032** AdBlue plasttank 32 liter mellom doble foraksler
- ADB048** AdBlue plasttank 48 liter, diameter 560 mm, D-formatet

Standardutstyr

Tilvalgsutstyr

For mer detaljert informasjon om førerhus- og drivlinjeutstyr, se separate datablad.

For alle mulige tilvalg og utstyrskombinasjoner, kontakt din Volvo-forhandler, som kan lage en spesifikasjon som møter dine behov.

Fabrikken forbeholder seg retten til endringer i konstruksjon og utstyr uten forutgående varsel. Spesifikasjonene kan variere fra land til land.

MODELLSERIE:

Ny FM D13 8x4 jevnlast luftfjæring høy FM 84RF 3A

| | | | |
|---|--|---|---|
| <input type="checkbox"/> ADB064 | AdBlue plasttank 64 liter, diameter 710 mm, D-format | <input type="checkbox"/> RT-AL | Børstede aluminiumfelger med standard hull på alle aksler |
| <input type="checkbox"/> ADTC-BF | Blankt deksel over AdBlue tank | <input type="checkbox"/> RT-ALDP | Dura Bright aluminiumfelger med standard hull på alle aksler |
| <input type="checkbox"/> FCAP-L | Låsbar diesel- og AdBlue-tanklokk | <input type="checkbox"/> RT-ALDPD | Dura Bright aluminiumfelger med forsenkede hull på alle aksler (samme bolter som ståfelger) |
| <input checked="" type="checkbox"/> FUFF-AS | Beskyttelse mot søl av drivstoff | <input type="checkbox"/> RT-ALDU | Børstede aluminiumfelger med forsenkede hull på alle aksler (samme bolter som ståfelger) |
| <input type="checkbox"/> FUFF-ATS | Beskyttelse mot tyveri og søl av drivstoff | <input checked="" type="checkbox"/> RT-STEEL | Ståfelger på alle aksler |
| <input type="checkbox"/> ESH-LEFT | Horisontal lyddemper, utblåsing venstre side | <input type="checkbox"/> WCAP | Hjulkapsler |
| <input checked="" type="checkbox"/> ESH-REAR | Horisontal lyddemper, utblåsing bakover | <input type="checkbox"/> SPWT-D | Reservehjul lik drivhjul |
| <input type="checkbox"/> ESH-RIGH | Horisontal lyddemper, utblåsing høyre side | <input type="checkbox"/> SPWT-F | Reservehjul lik forhjul |
| <input type="checkbox"/> ESH-VERT | Horisontal lyddemper, vertikal utblåsing over tak | <input type="checkbox"/> SWCP-LF | Reservehjulholder på venstre side foran bakaksel |
| <input type="checkbox"/> EXST-SSP | Eksospipe i polert rustfritt stål | <input type="checkbox"/> SWCP-T | Reservehjulholder transportmontert |
| <input type="checkbox"/> EXST-ST | Eksospipe i stål | <input type="checkbox"/> SWCP-TP | Reservehjulholder transportmontert på toppen av rammen |
| <input type="checkbox"/> WHC-FIX2 | 2 faste stoppeklosser | <input type="checkbox"/> JACK-12T | Jekk, 12 tonn |
| <input type="checkbox"/> WHC-FOL2 | 2 sammenleggbare stoppeklosser | <input type="checkbox"/> JACK-15T | Jekk, 15 tonn |
| <input type="checkbox"/> WHCP-F | Stoppeklosser plassert på fremre del av bilen | <input type="checkbox"/> JACK-20T | Jekk, 20 tonn |
| <input type="checkbox"/> WHCP-R | Stoppeklosser plassert på bakre del av bilen | <input checked="" type="checkbox"/> TOOLKIT | Komplett verktøysett |
| <input type="checkbox"/> WHCP-T | Stoppeklosser bipakket | <input type="checkbox"/> INFLAHOS | Løs luftfylleslange |
| <input type="checkbox"/> SUP-BAS | Sideunderkjøringshinder normal | <input type="checkbox"/> GAUGE-TP | Dekktrykkmåler |
| <input type="checkbox"/> CHAIN-S | Snøkjettinger fra fabrikk | | |
| <input type="checkbox"/> HOOK-SC | Kjettingkroker | | |
| <input checked="" type="checkbox"/> TOWF-NO1 | Ett slepefeste foran | | |
| <input type="checkbox"/> TOWF-NO2 | To slepefester foran | | |
| <input type="checkbox"/> TOWMBRH | Høyt montert trekkbjelke i senter av ramme med D-verdi = 190 kN | | |
| <input type="checkbox"/> TOWMBRL1 | Lavt montert trekkbjelke | | |
| <input type="checkbox"/> TOWMBRM | Medium montert trekkbjelke i høyde med nedre rammefflens | | |
| <input checked="" type="checkbox"/> RFEC-S | Retts bakre rammeavslutning | | |
| <input type="checkbox"/> RFEC-U | Rammeavslutning kappet i overkant for tippåbygg | | |
| <input type="checkbox"/> C-RI4040 | Tilhengerkobling Ringfeder RF4040A G-150, D-verdi = 137 kN, Dc = 92 kN, V = 40 kN, øye = 40 mm | <input type="checkbox"/> AMSO-AUT | Manuell giring i automat + kickdown for I-shift |
| <input type="checkbox"/> C-RI4045 | Tilhengerkobling Ringfeder RF4045A G-150, D-verdi = 137 kN, øye = 40 mm | <input type="checkbox"/> AVO-ENH | I-shift programvare for anlegg/tømmerkjøring |
| <input type="checkbox"/> C-RI5050 | | <input type="checkbox"/> APF-ENH | Utvidede kraftuttakfunksjoner for I-shift |
| <input type="checkbox"/> C-RO400G | Tilhengerkobling Rockinger 400 G-150, D-verdi = 130 kN, Dc = 90 kN, V = 35 kN, øye = 40 mm | <input type="checkbox"/> RET-TH | Retarder for manuell girkasse og I-Shift |
| <input type="checkbox"/> C-VBG520 | | <input type="checkbox"/> RET-TPT | Retarder for hydraulisk girkasse |
| <input type="checkbox"/> C-VBG795 | | <input type="checkbox"/> TC-HWO | Oljekjølere for hydraulisk girkasse, vann/olje |
| <input type="checkbox"/> TOWR-ONE | Ett slepefeste bak | <input type="checkbox"/> TC-MAOH2 | Oljekjølere for mekanisk girkasse, ekstra høy ytelse, luft/olje |
| <input type="checkbox"/> TREL-PK | Forberedt for el-kontakt tilhenger | <input type="checkbox"/> TC-MWO | Oljekjølere for mekanisk girkasse, normal ytelse, vann/olje |
| <input type="checkbox"/> TREL14 | 14-polet VBG el-kontakt for tilhenger | <input type="checkbox"/> TC-MWOH2 | Oljekjølere for mekanisk girkasse, ekstra høy ytelse, vann/olje |
| <input type="checkbox"/> TREL15 | 15-polet ADR-godkjent el-kontakt for tilhenger | <input type="checkbox"/> 2COM1100 | 2-sylindret luftkompressor, kapasitet 1100 l/min. |
| <input type="checkbox"/> TREL7 | 7-polet el-kontakt for tilhenger | <input type="checkbox"/> 2COMP870 | |
| <input checked="" type="checkbox"/> TREL7-7 | Dobbel 7-polet el-kontakt for tilhenger (UADR) | <input checked="" type="checkbox"/> 2COMP900 | 2-sylindret luftkompressor, kapasitet 900 l/min. |
| <input type="checkbox"/> TBC-DUO | Duomatic bremsetilkobling for tilhenger | <input type="checkbox"/> CLU-AIRC | Luftkompressor med automatisk inn- og utkobling |
| <input type="checkbox"/> TBC-EC | EU bremsetilkobling for tilhenger | <input checked="" type="checkbox"/> AIRIN-HI | Høyt luftinntak |
| <input type="checkbox"/> TRBR-HCF | Håndregulering av tilhengerbrems, fullt trykk | <input type="checkbox"/> AIRIN-LO | Lavt luftinntak på bakvegg førerhus |
| <input type="checkbox"/> TRBR-STA | Stasjonær tilhengerbremskontroll | <input type="checkbox"/> ACL1ST-S | Luftinntak med primær- og sekundærfilter |
| <input type="checkbox"/> TRB-STRE | Automatisk aktivering av tilhengerbrems i lav hastighet for å unngå saksing | <input checked="" type="checkbox"/> 24A110BL | Generator, 110 Ampere med LIN kommunikasjon |
| <input type="checkbox"/> FFEND-B | Standard skjerm på 2. foraksel | <input type="checkbox"/> 24A150BL | Generator, 150 Ampere med LIN kommunikasjon |
| <input type="checkbox"/> FFEND-T | Skjerm på 2. foraksel kun for transport | <input type="checkbox"/> 24AL110B | Generator 110 Ampere |
| <input type="checkbox"/> RFEND-B | Bakskjerm med avtagbar topp | <input type="checkbox"/> 24AL150B | Generator 150 Ampere |
| <input type="checkbox"/> RFEND-T | Bakskjerm for transport av chassis | <input checked="" type="checkbox"/> PRIM-EL | Elektrisk pumpe for avlufting av drivstoffsystemet uten behov for å tippe førerhus |
| <input type="checkbox"/> RFH-BAS | Normal høyde på bakskjerm | <input type="checkbox"/> PRIM-MAN | Manuell pumpe for avlufting av drivstoffsystemet |
| <input type="checkbox"/> RFH-HIG | Høyest mulig høyde på bakskjerm | <input type="checkbox"/> FUEQ-EH | Elektrisk oppvarmet drivstoffsystem |
| <input type="checkbox"/> RFH-LOW | Lavest mulig høyde på bakskjerm | <input checked="" type="checkbox"/> AF-R | Dieselfilter oppvarmet via resirkulering av varm returdiesel |
| <input type="checkbox"/> ATANK-AL | Aluminium lufttank | <input checked="" type="checkbox"/> FUEFE2LW | Motormontert dobbelt stort drivstoffilter med vannavskiller |
| <input checked="" type="checkbox"/> ATANK-ST | Stål lufttank | <input checked="" type="checkbox"/> EST-AID | Startelement |
| <input type="checkbox"/> TL-LED | LED baklys | <input type="checkbox"/> 220EBH15 | Elektrisk motorvarmer 220V, 1.5 kW |
| <input checked="" type="checkbox"/> BLIGHT-E | Nødbremselys | <input type="checkbox"/> PTER-100 | Bakmontert koblingsuavhengig motorkraftuttak med flens DIN 7646 |

Felger og dekk

- Standardutstyr Tilvalgsutstyr

For mer detaljert informasjon om førerhus- og drivlinjeutstyr, se separate datablad.

For alle mulige tilvalg og utstyrskombinasjoner, kontakt din Volvo-forhandler, som kan lage en spesifikasjon som møter dine behov.

Fabrikkens forbeholder seg retten til endringer i konstruksjon og utstyr uten forutgående varsel. Spesifikasjonene kan variere fra land til land.

MODELLSERIE:

Ny FM D13 8x4 jevnlast luftfjæring høy FM 84RF 3A

| | | | |
|---|--|---|---|
| <input type="checkbox"/> PTER-DIN | Bakmontert koblingsuavhengig motorkraftuttak med hunnkobling DIN 5462 | <input type="checkbox"/> PHONE-PK | Forberedt for GSM-telefon |
| <input type="checkbox"/> PTER1400 | Bakmontert koblingsuavhengig motorkraftuttak med flens SAE 1410 / ISO 7647 | <input type="checkbox"/> ISUNS-BS | Innvendig sidesolskjerm på fører- og passasjerside |
| <input type="checkbox"/> HPE-F101 | Motormontert Parker F1-101 hydraulikkpumpe | <input checked="" type="checkbox"/> ISUNS-DS | Innvendig sidesolskjerm på førerside |
| <input type="checkbox"/> HPE-F41 | Motormontert Parker F1-41 hydraulikkpumpe | <input type="checkbox"/> ISUNF-B | Innvendig solskjerm uten speil |
| <input type="checkbox"/> HPE-F51 | Motormontert Parker F1-51 hydraulikkpumpe | <input type="checkbox"/> ISUNF-MD | Innvendig solskjerm med speil på førerside |
| <input type="checkbox"/> HPE-F61 | Motormontert Parker F1-61 hydraulikkpumpe | <input type="checkbox"/> ISUNF-RE | Elektrisk solgardin integrert i fronthylle |
| <input type="checkbox"/> HPE-F81 | Motormontert Parker F1-81 hydraulikkpumpe | <input checked="" type="checkbox"/> ISUNF-RM | Manuell solgardin integrert i fronthylle |
| <input type="checkbox"/> HPE-T53 | Motormontert Parker F2-53/53 dobbel hydraulikkpumpe | <input type="checkbox"/> ADFS | 2 ekstra DIN-utsparinger i fronthylle |
| <input type="checkbox"/> HPE-T70 | Motormontert Parker F2-70/35 dobbel hydraulikkpumpe | <input checked="" type="checkbox"/> BUPALARM | Ryggevarsler |
| <input type="checkbox"/> HPE-V45 | Motormontert Parker VP1-45 variabel hydraulikkpumpe | <input type="checkbox"/> RTOLL-PK | Forberedt for vegbetalingssystem |
| <input type="checkbox"/> HPE-V75 | Motormontert Parker VP1-75 variabel hydraulikkpumpe | <input type="checkbox"/> LOADIND | Elektronisk lastindikator |
| <input type="checkbox"/> PTPT-D | Kraftuttak for direktemontert hydraulikkpumpe for Powertronic girkasse | <input type="checkbox"/> REMC-MF | Multifunksjons fjernkontroll for bruk utenfor førerhus |
| <input type="checkbox"/> PTPT-F | Kraftuttak med flens for Powertronic girkasse | <input checked="" type="checkbox"/> FIREXT3N | Brannslukker 3 kg |
| <input type="checkbox"/> PTR-D | Girkassemontert kraftuttak for hydraulikkpumpe, lav utveksling, maks effekt 150 kW, maks moment 1000 Nm | <input checked="" type="checkbox"/> WARNVEST | Refleksvest |
| <input type="checkbox"/> PTR-DH | Girkassemontert kraftuttak for hydraulikkpumpe, høy utveksling, maks effekt 100 kW, maks moment 600 Nm | <input checked="" type="checkbox"/> AIDKIT | Førstehjelpkit med plaster, rensekluter, kompresser, elastiske bandasjer, pustemaske, hansker og saks |
| <input type="checkbox"/> PTR-DM | Girkassemontert kraftuttak for hydraulikkpumpe, medium utveksling, maks effekt 100 kW, maks moment 600 Nm | <input type="checkbox"/> WARNLAMP | Flyttbar varselampe med batterier |
| <input type="checkbox"/> PTR-F | Girkassemontert kraftuttak med flens, lav utveksling, maks effekt 150 kW, maks moment 1000 Nm | <input type="checkbox"/> LAMP-IN | Lommelykt/inspeksjonslampe |
| <input type="checkbox"/> PTRD-D | Dobbelt girkassemontert kraftuttak for 2 hydraulikkpumper, høy utveksling, maks effekt 90 kW, maks moment 550 Nm | <input type="checkbox"/> BULBKIT | Lyspære- og sikringssats |
| <input type="checkbox"/> PTRD-F | Girkassemontert kraftuttak med flens, høy utveksling, maks effekt 90 kW, maks moment 550 Nm | <input checked="" type="checkbox"/> WRITEPAD | Skriveplate. |
| <input type="checkbox"/> HPG-F101 | Girkassemontert hydraulikkpumpe Parker F1-101 | Førerhusfasiliteter | |
| <input type="checkbox"/> HPG-F41 | Girkassemontert hydraulikkpumpe Parker F1-41 | <input type="checkbox"/> DST-CF5 | Førerstol komfort med luftfjæring, oppvarming og integrert belte |
| <input type="checkbox"/> HPG-F51 | Girkassemontert hydraulikkpumpe Parker F1-51 | <input type="checkbox"/> DST-CF6 | Førerstol komfort med luftfjæring, oppvarming, ventilasjon og integrert belte |
| <input type="checkbox"/> HPG-F61 | Girkassemontert hydraulikkpumpe Parker F1-61 | <input type="checkbox"/> SBD-RED | Røde sikkerhetsseler på fører og passasjerside |
| <input type="checkbox"/> HPG-F81 | Girkassemontert hydraulikkpumpe Parker F1-81 | <input type="checkbox"/> SBPRE-DS | Sikkerhetsbelte med beltestammer for førerstol |
| Førerhus innvendig og kjøreapplikasjoner | | | |
| <input checked="" type="checkbox"/> STWPOS-L | Venstrestyrt | <input type="checkbox"/> PST-CF5 | Passasjerstol komfort med luftfjæring, oppvarming og integrert belte |
| <input type="checkbox"/> STWPOS-R | Høyrestyrt | <input checked="" type="checkbox"/> PST-STD2 | Passasjerstol i standardversjon |
| <input type="checkbox"/> STWM-LE | Skinnratt | <input type="checkbox"/> SBPRE-PS | Sikkerhetsbeltestammer for passasjerstol |
| <input checked="" type="checkbox"/> STGW-AD2 | Rattjusteiring med tilting | <input type="checkbox"/> ARMRE-BB | 2 armlener på begge stoler |
| <input type="checkbox"/> STGW-ADJ | Rattjusteiring uten tilting | <input type="checkbox"/> ARMRE-DB | 2 armlener på førerstol |
| <input type="checkbox"/> AIRBAG | Kollisjonspute i rattet | <input type="checkbox"/> ARMRE-PB | 2 armlener på passasjerstol |
| <input checked="" type="checkbox"/> DRC-AMII | Automatisk og manuell regenerering av dieselpartikkelfilter | <input type="checkbox"/> ARU-BAS | Trekk på armlener i vinyl |
| <input checked="" type="checkbox"/> 1DAYDIG4 | Fartskriver, digital (Siemens) versjon 4.1. (krav ved registrering fra 21/8-2023) | <input type="checkbox"/> ARU-LEA | Trekk på armlener i skinn |
| <input type="checkbox"/> ARSL | Ekstra hastighetsbegrenser aktivert via bryter på dashbord | <input checked="" type="checkbox"/> FMAT-RUB | Gummimatter |
| <input checked="" type="checkbox"/> ESP-BAS1 | Elektronisk stabilitetskontroll-pakke 1 (ESP) for kjøretøykombinasjoner med singel trailer, multi-trailere med ABS/EBS eller enkeltkjøretøy/kjøretøykombinasjoner med normal tyngdepunktshøyde i lastet versjon. | <input type="checkbox"/> FMAT-TX2 | Tekstilmatter og gummimatter |
| <input checked="" type="checkbox"/> ESPC-RO | Bryter for å styre ESP-funksjoner (standard/reduert/frakoblet) | <input type="checkbox"/> LBK70 | Fast nedre køye 700 mm bred |
| <input type="checkbox"/> HWSS-ACB | Kollisjonsvarsling med adaptiv konstantfartholder og nødbremning | <input type="checkbox"/> MATL-FI | Madras for sjåførvekt > 100 kg |
| <input type="checkbox"/> HWSS-FCB | Kollisjonsvarsling med ordinær konstantfartholder og nødbremning | <input type="checkbox"/> MATL-SF | Madras for sjåførvekt 85-100 kg |
| <input type="checkbox"/> LSS-DW | Kjørefeltvarsler | <input type="checkbox"/> OLMAT-BA | Basis overmadras |
| <input type="checkbox"/> LSS-DW3 | Kjørefeltvarsler med korrigerende av styring (active lane keeping assist) | <input type="checkbox"/> OLMAT-PR | Premium overmadras |
| <input checked="" type="checkbox"/> LCS4 | Sideassistent - begge sider (VRU) | <input type="checkbox"/> TBK60F | Øvre køye, 600 mm bred, fellbar |
| <input checked="" type="checkbox"/> DAS-W | Sjåførvarselassistent | <input type="checkbox"/> TBK70F | Øvre køye, 700 mm bred, fellbar |
| <input type="checkbox"/> RSENS-W | Regnsensor | <input type="checkbox"/> PH-CAB2 | Parkeringsvarmer for førerhus |
| <input checked="" type="checkbox"/> CU-ECC | Aircondition med elektronisk temperaturkontroll | <input type="checkbox"/> PH-ENGCA | Parkeringsvarmer for motor og førerhus |
| <input type="checkbox"/> CU-ECC2 | Aircondition med elektronisk temperaturkontroll, sensor for luftkvalitet og karbonfilter | <input type="checkbox"/> PH-SS | Rastvarmer for førerhus |
| <input checked="" type="checkbox"/> IMMOBIL | Startsperre | <input type="checkbox"/> SLCP-BAS | Basisutgave av kontrollpanel ved køye |
| <input type="checkbox"/> ALARM-E | Innbruddsalarm for førerhus og påbygg/trailer | <input type="checkbox"/> ETSB-F | Fremre oppbevaringsboks på motortunnel |
| <input type="checkbox"/> ALARM-E | Innbruddsalarm for førerhus og påbygg/trailer | <input type="checkbox"/> ETSB-FR | Fremre og bakre oppbevaringsboks på motortunnel |
| | | <input type="checkbox"/> ETSB-FRS | Fremre, bakre og høyre oppbevaringsboks på motortunnel |
| | | <input type="checkbox"/> ETSB-FS | Fremre og høyre oppbevaringsboks på motortunnel |
| | | <input type="checkbox"/> ETSB-R | Bakre oppbevaringsboks på motortunnel |
| | | <input type="checkbox"/> ETSB-RS | Bakre og høyre oppbevaringsboks på motortunnel |
| | | <input type="checkbox"/> ETSB-S | Oppbevaringsboks på motortunnel høyre side |

Standardutstyr

Tilvalgsutstyr

For mer detaljert informasjon om førerhus- og drivlinjeutstyr, se separate datablad.

For alle mulige tilvalg og utstyrskombinasjoner, kontakt din Volvo-forhandler, som kan lage en spesifikasjon som møter dine behov.

Fabrikken forbeholder seg retten til endringer i konstruksjon og utstyr uten forutgående varsel. Spesifikasjonene kan variere fra land til land.

MODELLSERIE:

Ny FM D13 8x4 jevnlast luftfjæring høy FM 84RF 3A

- RUS-BAS** Øvre oppbevaringsrom bak i førerhus 154 liter (300 mm høyde)
 - RUS-HIG** Øvre oppbevaringsrom bak i førerhus 245 liter (440 mm høyde)
 - REF-ICPK** Forberedt for kjøleboks på motortunnel
 - REFR-RUS** 28 liters kjøleboks montert i skap på bakvegg
 - MICRO-PK** Forberedt for mikrobølgeovn
 - BOTH-D** Flaskeholder i midtseksjon av dashboard
 - COFMA-PK** Forbedret for kaffetrakter
 - INLI-BAS** Hvit interiørbelysning med myk av/på-funksjon
 - INLI-NL** Hvit og rød interiørbelysning med myk av/på-funksjon
 - INLI-NLD** Hvit og rød interiørbelysning med myk av/på-funksjon samt dimmer
 - ARL-FLEX** 2 fleksible leselamper
 - RH-EE** Uten takluke med takvindu i farget sikkerhetsglass som nødutgang for FH
 - RH-ER** Takluke forsterket i stål - nødutgang
 - RH-ETR** Elektrisk betjent takluke i farget glass med åpning i bakkant for FH
 - RH-MTR** Manuelt betjent takluke i farget glass med åpning i bakkant for FH
 - GLAS-TIN** Farget glass i rutene
 - SWIND-BS** Ekstra sidevindu på begge sider
 - SWIND-PS** Ekstra sidevindu på passasjerside
 - AWIND-RF** Bakrute
 - VANMIR** Innvendig speil
 - AS-FUS** 2 ekstra hyller i fremre øvre sjalusiskap
 - INFOT-PK** Forberedt for TV-montering inkludert antenne, uttak, brakett og kabler
- ### Førerhus utvendig
- EXTL-BA2** Utvendig styling (BA2) se faktablad for detaljert info for ulike modeller
 - EXTL-BAS** Standard eksteriorfinish (grå innsteg, støtfanger, spoiler under støtfanger, speilhus og solskjerm)
 - DGLAS-H** Herdet glass i dørvinduer
 - DGLAS-L** Laminert glass i dørvinduer
 - BUMP-B** Støtfanger foran i plast
 - BUMP-B2** Støtfanger foran i stål
 - BUMP-SP** Spoiler under støtfanger
 - GUARD-EH** Beskyttelsesdeksel for kjølerør og bunnpanne
 - BUGNET** Insektnett foran radiator
 - CTILT-P-E** Elektrisk pumpe for førerhustipping
 - CTILT-P-M** Manuell pumpe for førerhustipping
 - FCABS-A** Luftfjæring foran på førerhus
 - FCABS-M** Mekanisk fjæring foran på førerhus
 - RCABS-A** Luftfjæring bak på førerhus
 - RCABS-M** Mekanisk fjæring bak på førerhus
 - MIRCFPCS** Sidespeil, el-varme, el-manøvrert med blindsonkamera på passasjerside
 - MIRCMCP** Sidekamera (erstatte standard og vidvinkel sidespeil) og blindsonkamera i passasjerside
 - MIRCMS** Sidekamera (erstatte standard og vidvinkel sidespeil)
 - MIRCOMF** Konvekse el-oppvarmede og el-manøvrerte speil med vidvinkel på begge sider og nærsiktspeil på passasjerside
 - AMIR-F20** Nærsiktspeil foran, speilradius 200 mm
 - SUNV-H** Utvendig solskjerm
 - AD-ROOF** Takspoiler
 - AD-SIDES** Korte sidespoilere i bakkant av førerhus
 - HL-LED** LED Hovedlys
- HL-CLEAN** Høytrykkspylerer for hovedlys
 - HLP-ST** Beskyttelse av hovedlys i stål
 - DRIVL2** 2 ekstra fjernlys i hovedlykt
 - UDRIVL** Uten ekstra fjernlys
 - FOGL-WC** Hvite tåkelys foran
 - CL-STAT** Svingelys
 - ASL-RF2** 2 Hella H11 70W ekstra fjernlys i skiltkasse
 - IDLAMP-W** 3 stk. hvite identifikasjonslys på førerhustak
 - IDLMPSW** Bryter for ID-lamper på tak
 - BEACOA2F** 2 roterende orange varsellamper foran på førerhustak
 - BEACOA2R** 2 roterende orange varsellamper bak på førerhustak
 - BEACON-P** Forberedt for varsellamper på førerhustak med bryter
 - BEACONA4** 4 roterende orange varsellamper på førerhustak, 2 foran og 2 bak
 - CABPT-R1** 1 kabelgjennomføring i førerhustak
 - CABPT-R2** 2 kabelgjennomføringer i førerhustak
 - SPOTP-F** Forberedt for ekstralys i front, maks 280W
 - SPOTP-R** Forberedt for ekstralys på førerhustak, maks 280W
 - SPOTP-RF** Forberedt for ekstralys i front og på førerhustak, maks 2 x 280W
 - ROS-IL** Belysning i skiltkasse
 - ROS-IL2**
 - ROS-ILP** Forberedt for belysning i skiltkasse
 - CSGN-GTR** Dekal med GLOBETROTTER i skiltkasse
 - HORN-F1S** Ett en-tone trykkluftthorn bak deksel i front
 - HORN-R2S** To forkrommede en-tone trykkluftthorn montert på tak
 - ANT-CBR** Takmontert antenne for kommunikasjonsradio
 - ACCBR-AP** Fremre, midtre og bakre takbrakett
 - ACCBR-F** Fremre takbrakett
 - ACCBR-FM** Fremre og midtre takbrakett
 - ACCBR-FR** Fremre og bakre takbrakett
 - ACCBR-M** Midtre takbrakett
 - ACCBR-R** Bakre takbrakett
 - ACCBR-RM** Midtre og bakre takbrakett
 - REFS-TW** Bipakket reflekterende hvit konturmerking for førerhus
 - REFS-TY** Bipakket reflekterende gul konturmerking for førerhus
- ### Forberedelse påbygg
- SRWL-PK** Forberedt for arbeidslys på chassis, bryter med 3 posisjoner (på/av/auto-revers)
 - SWL-2FW** 2 hvite H3 70W arbeidslys på chassis bak førerhus, bryter med 2 posisjoner (på/av)
 - SWL-2RW** 2 hvite H3 70W arbeidslys bak på chassis, bryter med 2 posisjoner (på/av)
 - SWL-4W** 4 hvite H3 70W arbeidslys bak førerhus + bak på chassis, bryter med 2 posisjoner (på/av)
 - SWL-PK** Forberedt for arbeidslys på chassis, bryter med 2 posisjoner (på/av)
 - WL-CHPK** Forberedt for arbeidslys på chassis med bryter og kabel
 - WLC-H2W** 2 hvite 70W høyt monterte arbeidslamper på bakvegg førerhus
 - WLC-PKCH** Forberedt for arbeidslamper montert på chassis
 - WLC-PKH** Forberedt for høyt monterte arbeidslamper på bakvegg førerhus
 - WLC-PKL** Forberedt for lavt monterte arbeidslamper på bakvegg førerhus
 - WLC-PKLH** Forberedt for lavt og høyt monterte arbeidslamper på bakvegg førerhus
 - ECBB-BAS** El-sentral for påbygg uten påbyggmodul
 - ECBB-HIG** El-sentral for påbygg med påbyggmodul
 - ECBB-MED** El-sentral for påbygg med påbyggmodul (11 utganger)
 - BBCHAS1** En 7-polet elektrisk påbyggerkontakt
 - BBCHAS3** Tre 7-poled elektriske påbyggerkontakter
 - BEPR-T2** Forberedt for tipp operert via Work Remote

Standardutstyr

Tilvalgsutstyr

For mer detaljert informasjon om førerhus- og drivlinjeutstyr, se separate datablad.

For alle mulige tilvalg og utstyrskombinasjoner, kontakt din Volvo-forhandler, som kan lage en spesifikasjon som møter dine behov.

Fabrikken forbeholder seg retten til endringer i konstruksjon og utstyr uten forutgående varsel. Spesifikasjonene kan variere fra land til land.

MODELLSERIE:

Ny FM D13 8x4 jevnlast luftfjæring høy FM 84RF 3A

- **EXSTER** Ekstern styring via BBM
- **TD-LED** Tilhengergjenkjenning med LED-sensor for diodelykter. Lyktestyringsmodulen (LCM) på lastebilen gjenkjenner at tilhengeren har diodelykter og lyset på tilhengeren vil bli styrt korrekt uten feilmeldinger.
- **FRFS-BS** Rene rammesider bak førerhus på begge sider, ca.500 mm med 1 foraksel, ca.600 mm med 2 foraksler
- **FBA-BTF** Lave fremre påbyggfester for vridningsfleksible jevnlastpåbygg
- **FBA-BTSF** Lave fremre påbyggfester for semi-fleksible påbygg med hensyn til vridning
- **HBA-FSFB** Hull for fleksible og semi-fleksible påbyggfester
- **HBA-SB** Hull for stive påbyggfester
- **RBA-T2** Nedre påbyggfester bak for hjelperamme
- **CRANEPK1** Forberedt for kran opp til 10 tonnmeter
- **CRANEPK2** Forberedt for kran opp til 20 tonnmeter
- **CRANEPK4** Forberedt for kran opp til 40 tonnmeter
- **AUXL-SPK** Forberedt for brøytelys og ekstra retningssignallys med bryter og kabel
- **TAILPRE2** Forberedt for bakløfter operert via Work Remote
- **TAILPREP** Forberedt for bakløfter
- **AESW2** 2 ekstra brytere for påbygg (merket AUX1 / AUX2)
- **AESW2PK** 2 ekstra brytere for påbygg (merket AUX1 / AUX2) + 4 umerkede brytere uten kabling
- **AUXSW-4** Ledningsopplegg fra el-sentral påbygg for 4 ekstra brytere i dashbord

Leveringsservice

- **FMS-PK** Portal for Fleet Management System
- **DRUT1** My Truck abonnement - 2 år (App til bla. start av varmer og tilgang til bildata. Ikke for ADR)
- **DRUT2** My Truck abonnement - 3 år (App til bla. start av varmer og tilgang til bildata. Ikke for ADR)
- **DRUT3** My Truck abonnement - 3 år (App til bla. start av varmer og tilgang til bildata. Ikke for ADR)
- **DRUT4** My Truck abonnement - 4 år (App til bla. start av varmer og tilgang til bildata. Ikke for ADR)
- **DRUT5** My Truck abonnement - 5 år (App til bla. start av varmer og tilgang til bildata. Ikke for ADR)