

MODELLSERIE:

FM 82 RIGID PUSHER AND TAG TRIDEM ELECTRIC FM 82RPTE

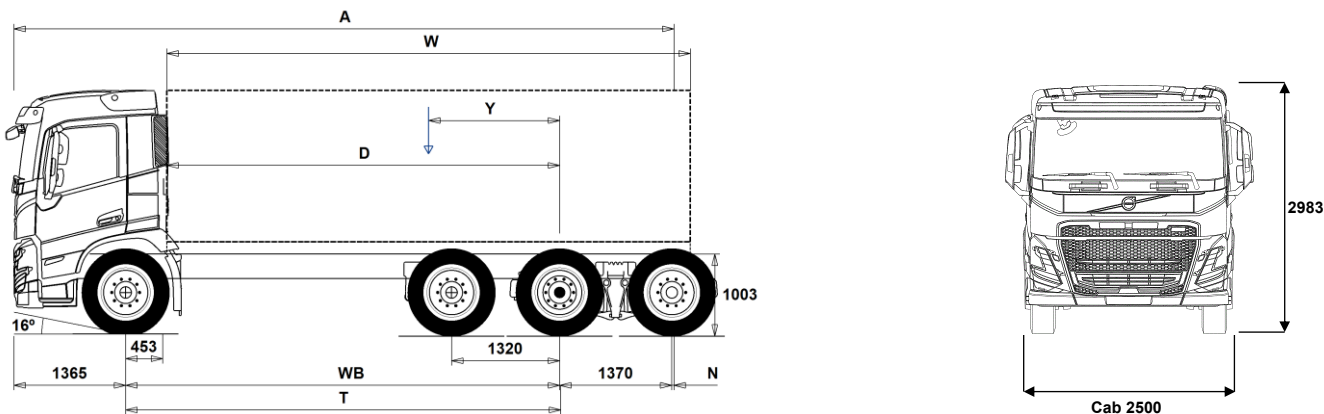

Chassisdimensjoner [mm]

WB Akselavstand	5300	5600
A Total chassislengde	10410	10710
D Senter av bakaksel til forkant av påbygg	4797	5097
N Bakre overheng	2375	2375
T Teoretisk akselavstand	5314	5614
Y Tyngdepunkt for last (Min.)	359	359
Y Tyngdepunkt for last (Max.)	359	359
W Lengde påbygg (Min.)	8530	9040
W Lengde påbygg (Max.)	8530	9040

Chassisvekt [kg]

Foraksel	6520	6600
Boggi bak	4410	4380
Egenvekt	10930	10980
Nyttelast (inkludert påbygg, fører, drivstoff etc.)	21070	21020

Svingdiameter [mm]

Svingdiameter mellom fortauskanter	20800	21700
Svingdiameter mellom vegger	22100	23100

Tillatte vekt [kg]

	Tillatt	Teknisk
Tillatt totalvekt	32000	35000
Tillatt vogntogvekt	0	32000
Foraksel	8000	8000
Boggi bak	24000	27000

Viktige merknader

Chassisdimensjoner

Førerhushøyde: +374 mm for CAB-HSLP, -204 mm for CAB-LDAY, -204 mm for CAB-LSLP, +4 mm for CAB-SLP.

Senter av foraksel til bakkant av førerhus +422 mm for CAB-HSLP and CAB-LSLP and CAB-SLP.

D-målet inkluderer frigang foran på 50 mm og for jevnlastbiler også en hjelperamme på 100 mm.

Høyder kan variere ± 20 mm med bladfjærer og ± 10 mm med luftfjæring.

Alle dimensjoner er ved ubelastet chassis og eventuelle løpeaksler nede.

Anvendt chassishøyde: CHH-MED.

Høydeendring med chassishøyde CHH-HIGH: 0 mm.

Vekt og dimensjoner er basert på følgende dekk:
 Dekk på forakselen: 315/80R22.5
 Dekk på drivakselen: 315/80R22.5
 Dekk på løpe-/pusheraksel: 315/80R22.5

Chassisvekt inkluderer olje, vann, AdBlue, 0 liter drivstoff, men ikke sjåfør. Egenvekt kan variere $\pm 3\%$.

Svingdiameter er teoretisk beregnet Løpeaksel brukt: TA-FIXED.

Lovlige vekt kan variere fra land til land

For mer informasjon om vekt, inkludert vekten på tilleggsutstyr, kontakt din lokale Volvo-forhandler.

Bruk IKKE denne tegningen i forbindelse med påbygging. Bruk Volvos påbyggingsinstruksjoner og henvis til chassisteining FM82RPTE.

MODELLSERIE:

FM 82 RIGID PUSHER AND TAG TRIDEM ELECTRIC FM 82RPTE

Bruksområde

- **RC-SMOOT** Belastningsklasse for normal vegstandardBelastningsklasse 1 for høy vegstandard
- **GARB-PRE** Renovasjonschassis
- **TIPP-PRE** Tippbilchassis
- **UNIFORM** Jevnløstchassis

Hovedkomponenter

- **CHH-HIGH** Høy (normal) chassishøyde
- **CHH-MED** Medium chassishøyde
- **PT-TEHY2** El-hydraulisk styrt pusheraksel med singelmonterte hjul, hydraulisk styrt løpeaksel med singel hjul
- **PT-TFID2** El-hydraulisk styrt pusheraksel med singelmonterte hjul, fast løpeaksel med tvillingmonterte hjul
- **RAPDT-GR** 1 drivende bakaksel + pusheraksel + løpeaksel, luftfjæring
- **FME-DAY6** Kort førerhus FM Electric
- **FME-HSL6** Høyt Førerhus FM Electric
- **FME-LDA6** Kort lavt førerhus FM Electric
- **FME-LSL6** Lavt langt førerhus FM Electric
- **FME-SLP6** Langt Førerhus FM Electric
- **ESS360K** Batterikapasitet 360 kWh
- **EPT2412** I-Shift - Gearkasse, AT2412, 12 frem/4 bak
- **NEM2** 2 stk. elmotorer
- **RSS1344C** Bakaksel med enkelutveksling og differensialsperre for maksimalt 13 tonnns drivakseltrykk og 44 tonnns vogntogvekt
- **RSS1344E** Bakaksel med enkelutveksling og differensialsperre
- **RSS1370A** Bakaksel med enkelutveksling og differensialsperre

Pakker

- **INFOHIGH** Informasjonssystem uten navigasjon/Dynafleet
- **DRIV-EXT**
- **DRIV-SEL**
- **1LIVFM-E** Førerhuspakke med 1 køye for FM electric
- **2LIVFM-E** Førerhuspakke med 2 køyer for FM electric
- **SAFE-SEL**
- **RANGOP3** Rekkevidde optimeringspakke - 3 års abonnement
- **RANGOP4** Rekkevidde optimeringspakke - 4 års abonnement
- **RANGOP5** Rekkevidde optimeringspakke - 5 års abonnement

Chassis

- **FST-AIR** Luftfjæring foran
- **FSLB-BAS** Standard vandring på luftfjæret foraksel
- **FSLB-HI** Lang vandring på luftfjæret foraksel for containerbil (hev-senk)
- **FAL10.0** Tillatt last foraksel 10,0 tonn
- **FAL8.0** Tillatt last foraksel 8,0 tonn
- **FAL8.5** Tillatt last foraksel 8,5 tonn
- **FAL9.0** Tillatt last foraksel 9,0 tonn
- **FSTAB** Krenningsstabilisator foran, normal stivhet
- **FSTAB2** Krenningsstabilisator foran, medium stivhet
- **FSTAB3** Krenningsstabilisator foran, stiv
- **RAL27** Tillatt last akselkombinasjon 27 tonn
- **RAL30** Tillatt last akselkombinasjon 30 tonn
- **RAL30.5** Tillatt last akselkombinasjon 30,5 tonn, boggifordeling 11,5/11,5/7,5 tonn
- **RAL31.5** Tillatt last akselkombinasjon 31,5 tonn
- **RAL32**
- **RALIM105** Akseltrykkbegrensere på første bakre drivaksel 10.5 tonn
- **RALIM115** Akseltrykkbegrensere på første bakre drivaksel 11.5 tonn
- **RALIM13** Akseltrykkbegrensere på første bakre drivaksel 13 tonn
- **RALIM15** Akseltrykkbegrensere på første bakre drivaksel 15 tonn
- **ACTST-TO** Aktiv styring
- **ASFE-BAS** Volvo Dynamic Steering - standard
- **ASFE-OG** Volvo Dynamic Steering - med stabilitetsassistent

■ Standardutstyr

□ Tilvalgsutstyr

For mer detaljert informasjon om førerhus- og drivlinjeutstyr, se separate datablad.

For alle mulige tilvalg og utstyrskombinasjoner, kontakt din Volvo-forhandler, som kan lage en spesifikasjon som møter dine behov.

Fabrikken forbeholder seg retten til endringer i konstruksjon og utstyr uten forutgående varsel. Spesifikasjonene kan variere fra land til land.

- **ASFE-PO** Volvo Dynamic Steering - med personlig innstilling og stabilitetsassistent
 - **ASFE-PS** Volvo Dynamic Steering - med personlig innstilling
 - **RST-AIR** Luftfjæring bak
 - **FRAME300** Utvendig høyde på rammeprofil 300 mm
 - **FST8080** Tykkelse på rammeprofil 8.0 mm liv og 8.0 mm flens
 - **FIL-EEEE** Ramme med innerline fra motor til bak bakaksel/boggi
 - **FIL-EEEF** Ramme med innerline fra motor til rammeslutt
 - **FIL-TXEB** Ramme med innerline fra girkasse til bak bakaksel/boggi
 - **FIL-TXEF** Ramme med innerline fra girkasse til rammeslutt
 - **BATTAMP** Amperemeter
 - **BATTIND** Indikator for batterilading
 - **WHC-FIX2** 2 faste stoppeklosser
 - **WHC-FOL2** 2 sammenleggbare stoppeklosser
 - **WHCP-M** Stoppeklosser plassert på midtre/bakre del av bilen
 - **WHCP-R** Stoppeklosser plassert på bakre del av bilen
 - **WHCP-T** Stoppeklosser bipakket
 - **SUP-BAS** Sideunderkjøringshinder normal
 - **CHAIN-S** Snøkjettinger fra fabrikk
 - **HOOK-SC** Kjettingkroker
 - **TOWF-NO1** Ett slepefeste foran
 - **TOWF-NO2** To slepefester foran
 - **RFEC-S** Rett bakre rammeavslutning
 - **RFEC-U** Rammeavslutning kappet i overkant for tippåbygg
 - **TOWR-ONE** Ett slepefeste bak
 - **TBC-DUO** Duomatic bremsetilkobling for tilhenger
 - **TBC-EC** EU bremsetilkobling for tilhenger
 - **TRBR-HCF** Håndregulering av tilhengerbrems, fullt trykk
 - **TRBR-STA** Stasjonær tilhengerbremskontroll
 - **TRB-STRE** Automatisk aktivering av tilhengerbrems i lav hastighet for å unngå saksing
 - **RFEND-B** Baksksjermer med avtagbar topp
 - **RFEND-T** Baksksjermer for transport av chassis
 - **RFH-BAS** Normal høyde på baksksjermer
 - **RFH-HIG** Høyest mulig høyde på baksksjermer
 - **RFH-LOW** Lavest mulig høyde på baksksjermer
 - **BLIGHT-E** Nødbremselys
- ### Felger og dekk
- **RT-AL** Børstede aluminiumfelger med standard hull på alle aksler
 - **RT-ALDP** Dura Bright aluminiumfelger med standard hull på alle aksler
 - **RT-ALDPD** Dura Bright aluminiumfelger med forsenkede hull på alle aksler (samme bolter som stålfelger)
 - **RT-ALDU** Børstede aluminiumfelger med forsenkede hull på alle aksler (samme bolter som stålfelger)
 - **SPWT-D** Reservehjul lik drivhjul
 - **SPWT-F** Reservehjul lik forhjul
 - **SWCP-R** Reservehjulholder på høyre side bak bakaksel
 - **SWCP-T** Reservehjulholder transportmontert
 - **SWCP-TP** Reservehjulholder transportmontert på toppen av rammen
 - **JACK-12T** Jekk, 12 tonn
 - **JACK-15T**
 - **JACK-20T**
 - **TOOL-BAS** Basis verktøysett
 - **TOOLKIT** Komplette verktøysett
 - **INFLAHOS** Løs luftfyllerlange
 - **GAUGE-TP** Dekktrykkmåler
- ### Utrustning drivlinje
- **DRM-B**
 - **DRM-BE** Kjøremodus, økonomi og standard (balansert)

MODELLSERIE:

FM 82 RIGID PUSHER AND TAG TRIDEM ELECTRIC FM 82RPTE

- **PVT-MAP** I-See med optimering av drivstofforbruk via GPS-opplysninger
 - **EP400A** Elektrisk kraftuttak 400V AC
 - **EPTC270** Elektromekanisk kraftuttak - 270 NM (DIN5462/ISO7653)
 - **HPM-F101** F1-101 hydraulikkpumpe montert på elektromekanisk kraftuttak
 - **HPM-F41** F1-41 hydraulikkpumpe montert på elektromekanisk kraftuttak
 - **HPM-F51** F1-51 hydraulikkpumpe montert på elektromekanisk kraftuttak
 - **HPM-F61** F1-61 hydraulikkpumpe montert på elektromekanisk kraftuttak
 - **HPM-F81** F1-81 hydraulikkpumpe montert på elektromekanisk kraftuttak
 - **HPM-T42** F2-42/42 dobbel hydraulikkpumpe montert på elektromekanisk kraftuttak
 - **HPM-T53** F2-53/53 dobbel hydraulikkpumpe montert på elektromekanisk kraftuttak
 - **HPM-T55** F2-55/28 dobbel hydraulikkpumpe montert på elektromekanisk kraftuttak
 - **HPM-T70** F2-70/35 dobbel hydraulikkpumpe montert på elektromekanisk kraftuttak
 - **HPM-V130** VP1-130 Variabel hydraulikkpumpe montert på elektromekanisk kraftuttak
 - **HPM-V45** VP1-45 Variabel hydraulikkpumpe montert på elektromekanisk kraftuttak
 - **HPM-V75** VP1-75 Variabel hydraulikkpumpe montert på elektromekanisk kraftuttak
 - **HPM-V95** VP1-95 Variabel hydraulikkpumpe montert på elektromekanisk kraftuttak
 - **PTR-D** Girkassemontert kraftuttak for hydraulikkpumpe, lav utveksling, maks effekt 150 kW, maks moment 1000 Nm
 - **PTR-DH** Girkassemontert kraftuttak for hydraulikkpumpe, høy utveksling, maks effekt 100 kW, maks moment 600 Nm
 - **PTR-DM** Girkassemontert kraftuttak for hydraulikkpumpe, medium utveksling, maks effekt 100 kW, maks moment 600 Nm
 - **PTR-F** Girkassemontert kraftuttak med flens, lav utveksling, maks effekt 150 kW, maks moment 1000 Nm
 - **PTR-FH** Girkassemontert kraftuttak med flens, høy utveksling, maks effekt 100 kW, maks moment 600 Nm
 - **PTR-FL** Girkassemontert kraftuttak med flens, lav utveksling, maks effekt 100 kW, maks moment 600 Nm
 - **PTRD-D** Dobbelt girkassemontert kraftuttak for 2 hydraulikkpumper, høy utveksling, maks effekt 90 kW, maks moment 550 Nm
 - **PTRD-D1** Dobbelt girkassemontert kraftuttak med flens og for hydraulikkpumpe, høy utveksling, maks effekt 90 kW, maks moment 550 Nm
 - **PTRD-D2** Dobbelt girkassemontert kraftuttak med 2 flenser og for hydraulikkpumpe, høy utveksling, maks effekt indre/ytre aksel 100/90 kW, maks moment 1000/550 Nm
 - **PTRD-F** Girkassemontert kraftuttak med flens, høy utveksling, maks effekt 90 kW, maks moment 550 Nm
 - **HPG-F101** Girkassemontert hydraulikkpumpe Parker F1-101
 - **HPG-F41** Girkassemontert hydraulikkpumpe Parker F1-41
 - **HPG-F51** Girkassemontert hydraulikkpumpe Parker F1-51
 - **HPG-F61** Girkassemontert hydraulikkpumpe Parker F1-61
 - **HPG-F81** Girkassemontert hydraulikkpumpe Parker F1-81
- ### Førerhus innvendig og kjøreapplikasjoner
- **CRUIS-E** Konstantfartholder med Eco-roll, I-cruise og rattknapper
 - **DTRI-PER** Dashbordvariant falk/ravn
 - **STWPOS-L** Venstrestyrt
 - **STWPOS-R** Høyrestyrt
 - **STWM-LE** Skinnratt
 - **STGW-AD2** Rattjusteiring med tilting
 - **STGW-ADJ** Rattjusteiring uten tilting
 - **1DAYDIG4** Fartskriver, 1-dags basis
 - **TAC-PK2**
 - **ARSL** Ekstra hastighetsbegrenser aktivert via bryter på dashbord
 - **ESP-BAS1** Elektronisk stabilitetskontroll-pakke 1 (ESP) for kjøretøykombinasjoner med singel trailer, multi-trailere med ABS/EBS eller enkeltkjøretøy/kjøretøykombinasjoner med normal tyngdepunkts høyde i lastet versjon.
 - **ESPC-RO** Bryter for å styre ESP-funksjoner (standard/reduert/frakoblet)
- Standardstyr
 - Tilvalgsutstyr
- **HWSS-AC** Kollisjonsvarsling med adaptiv konstantfartholder
 - **HWSS-ACB** Kollisjonsvarsling med adaptiv konstantfartholder og nødbremsing
 - **HWSS-FCB** Kollisjonsvarsling med ordinær konstantfartholder og nødbremsing
 - **LSS-DW** Kjørefeltvarsler
 - **LSS-DW3**
 - **LCS4** Feltskifteassistent - begge sider (VRU)
 - **DAS-W** Sjøførvarelassistent
 - **RSENS-W** Regnsensor
 - **CU-ECC** Aircondition med elektronisk temperaturkontroll
 - **CU-ECC2** Aircondition med elektronisk temperaturkontroll, sensor for luftkvalitet og karbonfilter
 - **IMMOBIL** Startsperr
 - **ALARM-E** Innbruddsalarm for førerhus og påbygg/trailer
 - **ISUNS-BS** Innvendig sidesolskjerm på fører- og passasjerside
 - **ISUNS-DS** Innvendig sidesolskjerm på førerside
 - **ISUNF-RE** Elektrisk solgardin integrert i fronthylle
 - **ISUNF-RM** Manuell solgardin integrert i fronthylle
 - **ADFS** 2 ekstra DIN-utsparinger i fronthylle
 - **BUPALARM** Ryggevarsler
 - **RTOLL-PK** Forberedt for vegbetalingssystem
 - **LOADIND** Elektronisk lastindikator
 - **REMC-MF** Multifunksjons fjernkontroll for bruk utenfor førerhus
 - **FIREXT3N** Brannslukker 3 kg
 - **WARNVEST** Refleksvest
 - **WARNTRI2** 2 varseltekkanter
 - **AIDKIT** Førstehjelpkit med plaster, rensekluter, kompresser, elastiske bandasjer, pustemaske, hansker og saks
 - **AIDKIT1B** Førstehjelpkit utvidet ifølge tyske krav
 - **WARNLAMP** Flyttbar varsellykt med batterier
 - **LAMP-IN** Lommelykt/inspeksjonslampe
 - **BULBKIT** Lyspære- og sikringssats
 - **WRITEPAD** Skriveplate.
- ### Førerhusfasiliteter
- **DST-CF5** Førerstol komfort med luftfjæring, oppvarming og integrert belte
 - **DST-CF6** Førerstol komfort med luftfjæring, oppvarming, ventilasjon og integrert belte
 - **SBD-RED** Røde sikkerhetsseler på fører og passasjerside
 - **PST-BAS1** Passasjerstol i basisversjon uten fjæring
 - **PST-CF5** Passasjerstol komfort med luftfjæring, oppvarming og integrert belte
 - **PST-STD2** Passasjerstol i standardversjon
 - **SBPRE-PS** Sikkerhetsbeltestrømmer for passasjerstol
 - **ARMRE-BB** 2 armlener på begge stoler
 - **ARMRE-DB** 2 armlener på førerstol
 - **ARMRE-PB** 2 armlener på passasjerstol
 - **ARU-BAS** Trekk på armlener i vinyl
 - **ARU-LEA** Trekk på armlener i skinn
 - **FMAT-RUB** Gummimatter
 - **FMAT-TX2** Tekstilmatter og gummimatter
 - **LBK70** Fast nedre køye 700 mm bred
 - **MATL-FI** Madrass for sjåførvekt > 100 kg
 - **MATL-SF** Madrass for sjåførvekt 85-100 kg
 - **OLMAT-BA** Basis overmadrass

For mer detaljert informasjon om førerhus- og drivlinjeutstyr, se separate datablad.

For alle mulige tilvalg og utstyrskombinasjoner, kontakt din Volvo-forhandler, som kan lage en spesifikasjon som møter dine behov.

Fabrikken forbeholder seg retten til endringer i konstruksjon og utstyr uten forutgående varsel. Spesifikasjonene kan variere fra land til land.

MODELLSERIE:

FM 82 RIGID PUSHER AND TAG TRIDEM ELECTRIC FM 82RPTE

<input type="checkbox"/> OLMAT-PR	Premium overmadrass	<input checked="" type="checkbox"/> MIRCOMF	Konvekse el-oppvarmede og el-manøvrerte speil med vidvinkel på begge sider og nærsiktspeil på passasjerside
<input type="checkbox"/> TBK60F	Øvre køye, 600 mm bred, fellbar	<input type="checkbox"/> MIRCOMFX	Robuste el-oppvarmede og regulerte speil inkl. nærsikt- og vidvinkelspeil på passasjerside FMX
<input type="checkbox"/> TBK70F	Øvre køye, 700 mm bred, fellbar	<input checked="" type="checkbox"/> AMIR-F20	Nærsiktspeil foran, speilradius 200 mm
<input type="checkbox"/> SLCP-BAS	Basisutgave av kontrollpanel ved køye	<input type="checkbox"/> SUNV-H	Utvendig solskjerm
<input type="checkbox"/> ETSB-F	Fremre oppbevaringsboks på motortunnel	<input type="checkbox"/> AD-ROOF	Takspoiler
<input type="checkbox"/> ETSB-FR	Fremre og bakre oppbevaringsboks på motortunnel	<input type="checkbox"/> AD-SIDES	Korte sidespoilere i bakkant av førerhus
<input type="checkbox"/> ETSB-FRS	Fremre, bakre og høyre oppbevaringsboks på motortunnel	<input type="checkbox"/> ADCF-F	Spoiler for chassis skjort
<input type="checkbox"/> ETSB-FS	Fremre og høyre oppbevaringsboks på motortunnel	<input checked="" type="checkbox"/> HL-LED	LED Hovedlys
<input type="checkbox"/> ETSB-R	Bakre oppbevaringsboks på motortunnel	<input type="checkbox"/> HLP-ST	Beskyttelse av hovedlys i stål
<input type="checkbox"/> ETSB-RS	Bakre og høyre oppbevaringsboks på motortunnel	<input type="checkbox"/> HLP-ST2	Beskyttelse av hovedlys i stål netting
<input type="checkbox"/> ETSB-S	Oppbevaringsboks på motortunnel høyre side	<input checked="" type="checkbox"/> DRL-LED	LED kjørellys i V-form ("V-light")
<input type="checkbox"/> RUS-BAS	Øvre oppbevaringsrom bak i førerhus 154 liter (300 mm høyde)	<input type="checkbox"/> DRIVL2	2 ekstra fjernlys i hovedlykt
<input type="checkbox"/> RUS-HIG	Øvre oppbevaringsrom bak i førerhus 245 liter (440 mm høyde)	<input checked="" type="checkbox"/> UDRIVL	Uten ekstra fjernlys
<input type="checkbox"/> REF-ICPK	Forberedt for kjøleboks på motortunnel	<input checked="" type="checkbox"/> FOGL-WC	Hvite tåkelys foran
<input type="checkbox"/> REFR-RUS	28 liters kjøleboks montert i skap på bakvegg	<input type="checkbox"/> CL-STAT	Svingelys
<input type="checkbox"/> MICRO-PK	Forberedt for mikrobølgeovn	<input type="checkbox"/> ASL-RF2	2 Hella H11 70W ekstra fjernlys i skiltkasse
<input checked="" type="checkbox"/> BOTH-D	Flaskeholder i midtseksjon av dashbord	<input type="checkbox"/> IDLAMP-W	3 stk. hvite identifikasjonslys på førerhustak
<input type="checkbox"/> COFMA-PK	Forbedret for kaffetrakter	<input type="checkbox"/> IDLMPSW	Bryter for ID-lamper på tak
<input checked="" type="checkbox"/> INLI-BAS	Hvit interiørbelysning med myk av/på-funksjon	<input type="checkbox"/> BEACOA2F	2 roterende orange varsellamper foran på førerhustak
<input type="checkbox"/> INLI-NL	Hvit og rød interiørbelysning med myk av/på-funksjon	<input type="checkbox"/> BEACOA2R	2 roterende orange varsellamper bak på førerhustak
<input type="checkbox"/> INLI-NLD	Hvit og rød interiørbelysning med myk av/på-funksjon samt dimmer	<input type="checkbox"/> BEACON-P	Forberedt for varsellamper på førerhustak med bryter
<input type="checkbox"/> ARL-FLEX	2 fleksible leselamper	<input type="checkbox"/> BEACONA4	4 roterende orange varsellamper på førerhustak, 2 foran og 2 bak
<input checked="" type="checkbox"/> RH-EE	Uten takluke med takvindu i farget sikkerhetsglass som nødutgang for FH	<input type="checkbox"/> CABPT-R1	1 kabelgjennomføring i førerhustak
<input type="checkbox"/> RH-ER	Takluke forsterket i stål - nødutgang	<input checked="" type="checkbox"/> CABPT-R2	2 kabelgjennomføringer i førerhustak
<input type="checkbox"/> RH-ETR	Elektrisk betjent takluke i farget glass med åpning i bakkant for FH	<input type="checkbox"/> SPOTP-F	Forberedt for ekstralys i front, maks 280W
<input type="checkbox"/> RH-MTR	Manuelt betjent takluke i farget glass med åpning i bakkant for FH	<input type="checkbox"/> SPOTP-R	Forberedt for ekstralys på førerhustak, maks 280W
<input checked="" type="checkbox"/> GLAS-TIN	Farget glass i rutene	<input type="checkbox"/> SPOTP-RF	Forberedt for ekstralys i front og på førerhustak, maks 2 x 280W
<input type="checkbox"/> AWIND-RF	Bakrute	<input type="checkbox"/> ROS-IL	Belysning i skiltkasse
<input type="checkbox"/> SWIND-BS	Ekstra sidevindu på begge sider	<input type="checkbox"/> ROS-IL2	
<input type="checkbox"/> SWIND-PS	Ekstra sidevindu på passasjerside	<input type="checkbox"/> ROS-ILP	Forberedt for belysning i skiltkasse
<input type="checkbox"/> VANMIR	Innvendig speil	<input type="checkbox"/> CSGN-GTR	Dekal med GLOBETROTTER i skiltkasse
<input type="checkbox"/> AS-FUS	2 ekstra hyller i fremre øvre sjalusiskap	<input type="checkbox"/> HORN-F1S	Ett en-tone trykkluftthorn bak deksel i front
<input type="checkbox"/> INFOT-PK	Forberedt for TV-montering inkludert antenne, uttak, brakett og kabler	<input type="checkbox"/> HORN-R2S	To forkrommede en-tone trykkluftthorn montert på tak
Førerhus utvendig		<input type="checkbox"/> ANT-CBR	Takmontert antenne for kommunikasjonsradio
<input checked="" type="checkbox"/> EXTL-BA2	Utvendig styling (BA2) se faktablad for detaljert info for ulike modeller	<input type="checkbox"/> ACCBP-AP	Fremre, midtre og bakre takbrakett
<input checked="" type="checkbox"/> BUMP-B	Støtfanger foran i plast	<input type="checkbox"/> ACCBP-F	Fremre takbrakett
<input type="checkbox"/> BUMP-B2	Støtfanger foran i stål	<input type="checkbox"/> ACCBP-FM	Fremre og midtre takbrakett
<input checked="" type="checkbox"/> BUMP-SP	Spoiler under støtfanger	<input type="checkbox"/> ACCBP-FR	Fremre og bakre takbrakett
<input type="checkbox"/> SIDEH-B	Holdestang på førerhus	<input type="checkbox"/> ACCBP-M	Midtre takbrakett
<input type="checkbox"/> SIDSTP-R	Stigtrinn og holdestang i bakkant førerhus	<input type="checkbox"/> ACCBP-R	Bakre takbrakett
<input type="checkbox"/> CTILT-P-E	Elektrisk pumpe for førerhustipping	<input type="checkbox"/> ACCBP-RM	Midtre og bakre takbrakett
<input checked="" type="checkbox"/> CTILT-P-M	Manuell pumpe for førerhustipping	<input type="checkbox"/> REFS-TW	Bipakket reflekterende hvit konturmerking for førerhus
<input type="checkbox"/> FCABS-A	Luftfjæring foran på førerhus	<input type="checkbox"/> REFS-TY	Bipakket reflekterende gul konturmerking for førerhus
<input checked="" type="checkbox"/> FCABS-M	Mekanisk fjæring foran på førerhus	Forberedelse påbygg	
<input type="checkbox"/> RCABS-A	Luftfjæring bak på førerhus	<input type="checkbox"/> SRWL-2RW	2 hvite H3 70W arbeidslys bak på chassis, bryter med 3 posisjoner (på/av/auto-revers)
<input checked="" type="checkbox"/> RCABS-M	Mekanisk fjæring bak på førerhus	<input type="checkbox"/> SRWL-PK	Forberedt for arbeidslys på chassis, bryter med 3 posisjoner (på/av/auto-revers)
<input type="checkbox"/> MIRCFPCS	Sidespeil, el-varme, el-manøvrert med blindsonkamera på passasjerside	<input type="checkbox"/> SWL-2RW	2 hvite H3 70W arbeidslys bak på chassis, bryter med 2 posisjoner (på/av)
<input type="checkbox"/> MIRCFCPX	Sidespeil, el-varme, el-manøvrert med blindsonkamera på passasjerside	<input type="checkbox"/> SWL-PK	Forberedt for arbeidslys på chassis, bryter med 2 posisjoner (på/av)
<input type="checkbox"/> MIRCMCP		<input type="checkbox"/> WL-CHPK	Forberedt for arbeidslys på chassis med bryter og kabel
<input type="checkbox"/> MIRCMS		<input type="checkbox"/> WLC-H2W	2 hvite 70W høyt monterte arbeidslamper på bakvegg førerhus
		<input type="checkbox"/> WLC-PKCH	Forberedt for arbeidslamper montert på chassis

Standardutstyr

Tilvalgsutstyr

For mer detaljert informasjon om førerhus- og drivlinjeutstyr, se separate datablad.

For alle mulige tilvalg og utstyrskombinasjoner, kontakt din Volvo-forhandler, som kan lage en spesifikasjon som møter dine behov.

Fabrikken forbeholder seg retten til endringer i konstruksjon og utstyr uten forutgående varsel. Spesifikasjonene kan variere fra land til land.

MODELLSERIE:

FM 82 RIGID PUSHER AND TAG TRIDEM ELECTRIC FM 82RPTE

- WLC-PKH** Forberedt for høyt monterte arbeidslamper på bakvegg førerhus
- WLC-PKL** Forberedt for lavt monterte arbeidslamper på bakvegg førerhus
- WLC-PKLH** Forberedt for lavt og høyt monterte arbeidslamper på bakvegg førerhus
- ECBB-BAS** El-sentral for påbygg uten påbyggmodul
- ECBB-HIG** El-sentral for påbygg med påbyggmodul
- BBCHAS1** En 7-polet elektrisk påbyggerkontakt
- BBCHAS3** Tre 7-poledede elektriske påbyggerkontakter
- BEPR-T2** Forberedt for tipp operert via Work Remote
- EXSTER** Ekstern styring via BBM
- TD-LED** Tilhengergjenkjenning med LED-sensor for diodelykter. Lyktestyringsmodulen (LCM) på lastebilen gjenkjenner at tilhengeren har diodelykter og lyset på tilhengeren vil bli styrt korrekt uten feilmeldinger.
- FBA-BTF** Lave fremre påbyggfester for vridningsfleksible jevnlastpåbygg
- FBA-BTSP** Lave fremre påbyggfester for semi-fleksible påbygg med hensyn til vridning
- HBA-FSFB** Hull for fleksible og semi-fleksible påbyggfester
- HBA-SB** Hull for stive påbyggfester
- RBA-T2** Nedre påbyggfester bak for hjelperamme
- CRANEPK1** Forberedt for kran opp til 10 tonnmeter
- CRANEPK2** Forberedt for kran opp til 20 tonnmeter
- CRANEPK4** Forberedt for kran opp til 40 tonnmeter
- AUXL-SPK** Forberedt for brøytelys og ekstra retningssignallys med bryter og kabel
- TAILPRE2** Forberedt for bakløfter operert via Work Remote
- TAILPREP** Forberedt for bakløfter
- AESW2** 2 ekstra brytere for påbygg (merket AUX1 / AUX2)
- AESW2PK** 2 ekstra brytere for påbygg (merket AUX1 / AUX2) + 4 umerkede brytere uten kabling
- AUXSW-4** Ledningsopplegg fra el-sentral påbygg for 4 ekstra brytere i dashboard

Leveringsservice

- DRUT1** My Truck App - 1 års abonnement forhåndsbetalt
- DRUT2** My Truck App - 2 års abonnement forhåndsbetalt
- DRUT3** My Truck App - 3 års abonnement forhåndsbetalt
- DRUT4** My Truck App - 4 års abonnement forhåndsbetalt
- DRUT5** My Truck App - 5 års abonnement forhåndsbetalt