

MODELLUTBUD

Ny FM D13 8x2 jevnlast luftfjäring pusher FM 82RPT3A

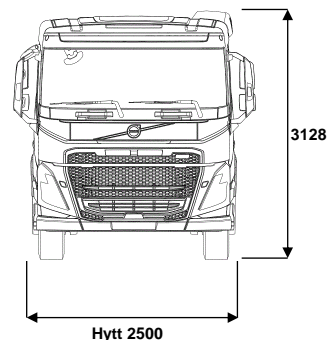
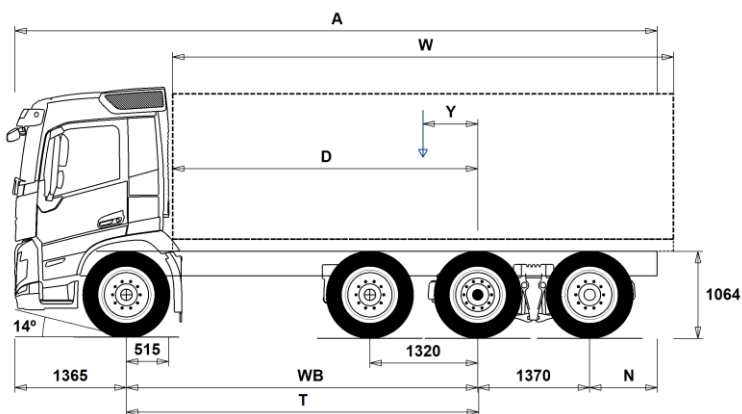

Chassidimensioner [mm]

| WB Hjulbas | 4300 | 4600 | 4900 | 5100 | 5600 |
|---|------|------|-------|-------|-------|
| A Totallängd | 9410 | 9860 | 10010 | 10060 | 10460 |
| D Centrum bakaxel till framkant påbyggnad | 3735 | 4035 | 4335 | 4535 | 5035 |
| N Bakre överhäng (Min.) | 825 | 825 | 825 | 825 | 825 |
| N Bakre överhäng (Max.) | 2375 | 2525 | 2375 | 2225 | 2125 |
| T Teoretisk hjulbas | 4314 | 4614 | 4914 | 5114 | 5614 |
| Y Lastens tyngdpunkt (Min.) | 420 | 452 | 477 | 493 | 538 |
| Y Lastens tyngdpunkt (Max.) | 612 | 658 | 697 | 722 | 790 |
| W Påbyggnadslängd (Min.) | 6245 | 6755 | 7276 | 7626 | 8491 |
| W Påbyggnadslängd (Max.) | 6630 | 7167 | 7715 | 8084 | 8978 |

Chassivikter [kg]

| | | | | | |
|---|-------|-------|-------|-------|-------|
| Framaxel | 4745 | 4745 | 4765 | 4785 | 4805 |
| Bakre boggin | 3840 | 3880 | 3870 | 3855 | 3865 |
| Tjänstevikt | 8585 | 8625 | 8635 | 8640 | 8670 |
| Last (inkl. påbyggnad, förare, bränsle, etc.) | 22415 | 22375 | 22365 | 22360 | 22330 |

Vändcirkel [mm]

| | | | | | |
|----------------------------------|-------|-------|-------|-------|-------|
| Vändcirkel mellan trottoarkanter | 17600 | 18500 | 19500 | 20100 | 21700 |
| Vändcirkel mellan väggar | 18900 | 19900 | 20800 | 21500 | 23100 |

Tillåtna vikter [kg]

| | Tillåtet | Teknisk |
|-------------------------|----------|---------|
| Bruttovikt | 31000 | 35000 |
| Bruttovikt, kombination | 44000 | 44000 |
| Framaxel | 8000 | 8000 |
| Bakre boggin | 24000 | 27000 |

Viktiga noteringar

Chassidimensioner

Hytthöjd: +328 mm för CAB-HSLP, -262 mm för CAB-LDAY, -262 mm för CAB-LSLP, +16 mm för CAB-SLP.

Centrum framaxel till bakkant hytt: +431 mm för CAB-HSLP och CAB-SLP, -69 mm för CAB-LDAY, +425 mm för CAB-LSLP.

D-mått inkluderar ett främre spelrum på 50 mm och för jämnlastbilar också en hjälpram på 100 mm.

Höjden kan variera ± 20 mm för blad och ± 10 mm för luftfjädring.

Alla mått gäller för olastat chassi och eventuella löpaxlar nere. Chassihöjd som använts: CHH-HIGH.

Bakre överhäng använt för fordonsviktberäkning är det maximala överhängen (N Max.) för given hjulbas.

Höjdändring med chassihöjd CHH-MED, FRAME300: 0 mm.

Vikter och dimensioner är baserade på följande däck:

| | |
|--------------------------|-------------|
| Däck på framaxeln: | 315/80R22.5 |
| Däck på drivaxeln: | 315/80R22.5 |
| Däck på löp/pusheraxeln: | 315/80R22.5 |

Chassivikter inkluderar olja, vatten, AdBlue, 0 liter bränsle och utan förare. Tjänstevikt kan variera ± 3%.

Vändcirkelarna är teoretiskt beräknade. Löpaxel som använts: TA-FIXED.

Lagliga vikter kan variera från land till land.

För mer detaljerad information, inklusive vikt för tillvalsutrustning, be din Volvoåterförsäljare att lägga in din specifikation i Volvos viktinformationsprogram (WIS).

Använd inte denna ritning i samband med påbyggnad. Använd Volvos påbyggnadsinstruktioner och chassiritning FM82RPT3A.

MODELLUTBUD

Ny FM D13 8x2 jevnlast luftfjæring pusher FM 82RPT3A

Bruksområde

- RC-ROUGH** Belastningsklasse for dårlig vegstandard
- RC-SMOOTH** Belastningsklasse for normal vegstandard
- GARB-PRE** Renovasjonschassis
- TIPP-PRE** Tippbilchassis
- UNIFORM** Jevnlastchassis

Hovedkomponenter

- CHH-HIGH** Høy (normal) chassishøyde
- CHH-MED** Medium chassishøyde
- PT-TEHYS** El-hydraulisk styrt pusheraksel med singelmonterte hjul, hydraulisk styrt løpeaksel med singel hjul
- PT-TFIXD** El-hydraulisk styrt pusheraksel med singelmonterte hjul, fast løpeaksel med tvillingmonterte hjul
- FM-DAY5** Kort førerhus FM
- FM-HSLP5** Høyt førerhus FM
- FM-LDAY5** Kort førerhus med lavt tak FM
- FM-LSLP5** Langt førerhus med lavt tak FM
- FM-SLP5** Langt førerhus FM
- EU6SCR** Emisjonsnivå Euro 6
- D13S420A**
- D13S460A**
- D13S500A**
- D13K420** 13-liters Euro 6 dieselmotor 420 hk (309 kW), SCR, EGR og dieselpartikkelfilter
- D13K460** 13-liters dieselmotor D13K460, 460 hk (338 kW) ved 1400-1800 o/min, 2300 Nm ved 1000-1400 o/min, økonomiturtall 1000-1400 o/min.
- D13K500** 13-liters Euro 6 dieselmotor 500 hk (368 kW), SCR, EGR og dieselpartikkelfilter
- DIESEL** For ordinær diesel EN590 og HVO EN15940
- DIESEL-B** For B100 biodiesel EN14214
- EBR-EPGC** Motorbrems med termostatstyrt mottryksregulator for I-shift
- EBR-VEB+** Volvo Engine Brake, VEB+, kombinert kompresjonsbrems og termostatstyrt mottryksregulator
- AT2612** I-Shift automatisert 12-trinns girkasse
- ATO2612** I-Shift automatisert 12-trinns girkasse med overdrive
- SPO2812** Semi powershift Dual Clutch 12-trinns girkasse med overdrive
- ASO-C** Kryppgir
- ASO-ULC** Ekstra lavt kryppgir
- RSH1370F** Bakaksel med navreduksjon og differensialspærre
- RSS1352A** Bakaksel med enkelutveksling og differensialspærre
- RSS1370A** Bakaksel med enkelutveksling og differensialspærre
- RSS1370B** Bakaksel med enkelutveksling og differensialspærre

Pakker

- FP-D13** Drivstofføkonomipakke D13
- FP-D13+** Drivstofføkonomipakke D13+
- DRIVE5** Kjørepakke
- DRIVE5+** Kjørepakke pluss
- DRIVE5++** Kjørepakke dobbel pluss
- 1LIVINFM** Førerhuspakke med 1 køye
- 2LIVINFM** Førerhuspakke med 2 køyer for FM
- INFODF** Informasjonssystem med Dynafleetstøtte
- INFONDF** Informasjonssystem med navigasjon og Dynafleetstøtte
- VISI5+** Siktpakke pluss
- GSR2024** GSR - Sikkerhetspakke - 2024
- GSR2024+** GSR - Sikkerhetspakke pluss - 2024
- SAFE22** Aktiv Sikkerhetspakke 2022
- SAFE22+** Aktiv Sikkerhetspakke 2022 Pluss
- OFFROADD** Anleggspakke for FMX med kort førerhus
- OFFROADS** Anleggspakke for lange førerhus (alle modeller)
- CHASPAC** Chassis-pakke for jevnlast

Standardutrustning

Tillvalsutrustning

Før mer detaljerad informasjon om hytt- og drivlinekomponenter, se separata datablad.

Før all mulig tillvalsutrustning og utrustningskombinatorik, kontakta din Volvoåterforsjeller som kan skapa en spesifikasjon som tillgodoser dina krav med hjelp av Volvos seljstøpprogram (VSS).

Fabriken förbehåller sig rätten att modifiera konstruktionen och ändra utrustning utan förvarning. Specifikationen kan variera från land till land.

Chassis

- FST-AIR** Luftfjæring foran
- FST-PAR** Parabelfjæring foran, normal stivhet
- FST-PAR3** Parabelfjæring foran, stiv
- FSL5-BAS** Standard vandring på luftfjæret foraksel (hev-senk)
- FSL5-HI** Lang vandring på luftfjæret foraksel for containerbil (hev-senk)
- FAL10.0** Tillatt last foraksel 10,0 tonn
- FAL8.0** Tillatt last foraksel 8,0 tonn
- FAL8.5** Tillatt last foraksel 8,5 tonn
- FAL9.0** Tillatt last foraksel 9,0 tonn
- FSTAB** Krengningsstabilisator foran, normal stivhet
- FSTAB2** Krengningsstabilisator foran, medium stivhet
- FSTAB3** Krengningsstabilisator foran, stiv
- RAL27** Tillatt last akselkombinasjon 27 tonn
- RAL30** Tillatt last akselkombinasjon 30 tonn
- RAL30.5** Tillatt last akselkombinasjon 30,5 tonn, boggifordeling 11,5/11,5/7,5 tonn
- RAL31.5** Tillatt last akselkombinasjon 31,5 tonn
- RAL32** Tillatt last akselkombinasjon 32 tonn
- RSTAB3** Krengningsstabilisator bak, stiv
- RALIM115** Akseltrykkbegrenser på første bakre drivaksel 11.5 tonn
- RALIM13** Akseltrykkbegrenser på første bakre drivaksel 13 tonn
- RALIM15** Akseltrykkbegrenser på første bakre drivaksel 15 tonn
- ACTST-TO** Aktiv styring
- ASFE-BAS** Volvo Dynamic Steering - standard
- ASFE-OG** Volvo Dynamic Steering - med stabilitetsassistent
- ASFE-PO** Volvo Dynamic Steering - med personlig innstilling og stabilitetsassistent
- ASFE-PS** Volvo Dynamic Steering - med personlig innstilling
- PSS-DUAL** Dobbelt styresystem
- PSS-SING** Enkelt styresystem
- AUXPSP** Ekstra pumpe for servostyring
- PSP-VAR** Pumpe til servostyring med variabel mengde
- PSP-VAR2** Pumpe til servostyring med elektr. kontrollert variabel mengde
- EBS-MED** EBS medium versjon med bl.a. følgende funksjoner: Brake Blending, temperaturvarsling, momentkontroll, automatisk differensialspærre, bakkestarthjelp, varsel ved slitte bremseklosser, bremsehjelp, bremseovervåking samt lagring av status og historikk
- RST-AIR** Luftfjæring bak
- SUSPL-EC** Elektronisk nivåregulering for luftfjæring
- FRAME300** Utvendig høyde på rammeprofil 300 mm
- FST8080** Tykkelse på rammeprofil 8.0 mm liv og 8.0 mm flens
- FIL-EEEB** Ramme med innerline fra motor til bak bakaksel/boggi
- FIL-EEEF** Ramme med innerline fra motor til rammeslutt
- FIL-FBEB** Ramme med innerline over boggi
- FIL-FBEF** Ramme med innerline fra boggi til rammeslutt
- FIL-TXEB** Ramme med innerline fra girkasse til bak bakaksel/boggi
- FIL-TXEF** Ramme med innerline fra girkasse til rammeslutt
- BBOX-L** Batterikasse på venstre side
- BATS-D** Dobbelt batterisystem (4 batterier)
- BATS-S** Enkelt batterisystem (2 batterier)
- 2BAT210B** 2 GEL-batterier med kapasitet 210 Ah
- 2BAT210C** 2 AGM-batterier med kapasitet 210 Ah
- BATTAMP** Amperemeter
- BATTIND** Indikator for batterilading
- ADR1** ADR-tilpassing med 1 hovedstrømbryter
- ADR2** ADR-tilpassing med 2 hovedstrømbrytere
- MSWI-A** Hovedstrømbryter for ADR
- MSWI-C** Hovedstrømbryter på chassis
- MSWI-R** Hovedstrømbryter med fjernkontroll

MODELLUTBUD

Ny FM D13 8x2 jevnlast luftfjæring pusher FM 82RPT3A

| | | | |
|-------------------|---|-------------------|---|
| ■ R330A71 | Aluminiumstank 330 liter høyre side, lengde 830 mm, diameter 710 mm, D-format Minvolym 210l Maxvolym 810l | □ TRB-STRE | Automatisk aktivering av tilhengerbrems i lav hastighet for å unngå saksing |
| ■ UL-FUEL | Uten tank på venstre side Minvolym 160l Maxvolym 730l | □ RFEND-B | Bakskjermer med avtagbar topp |
| □ ADTP-L | AdBlue tank på venstre side | □ RFEND-T | Bakskjermer for transport av chassis |
| ■ ADTP-R | AdBlue tank på høyre side | □ RFH-BAS | Normal høyde på bakskjermer |
| □ ADB048 | AdBlue plasttank 48 liter, diameter 560 mm, D-format | □ RFH-HIG | Høyest mulig høyde på bakskjermer |
| □ ADB064 | AdBlue plasttank 64 liter, diameter 710 mm, D-format | □ RFH-LOW | Lavest mulig høyde på bakskjermer |
| □ ADB068 | AdBlue plasttank 68 liter, diameter 560 mm, D-format | □ ATANK-AL | Aluminium lufttank |
| □ ADB083 | AdBlue plasttank 90 liter, diameter 710 mm, D-format | ■ ATANK-ST | Stål lufttank |
| □ ADB090 | AdBlue plasttank 90 liter, diameter 710 mm, D-format | □ TL-LED | LED baklys |
| □ ADB100 | AdBlue tank 105 liter | ■ BLIGHT-E | Nødbremselys |
| □ ADB112 | | | |
| □ ADTC-BF | Blankt deksel over AdBlue tank | | |
| □ FCAP-L | Låsbart diesel- og AdBlue-tanklokk | | |
| ■ FUFF-AS | Beskyttelse mot søl av drivstoff | | |
| □ FUFF-ATS | Beskyttelse mot tyveri og søl av drivstoff | | |
| ■ ESH-LEFT | Horisontal lydtemper, utblåsing venstre side | | |
| □ ESH-REAR | Horisontal lydtemper, utblåsing bakover | | |
| □ ESH-RIGH | Horisontal lydtemper, utblåsing høyre side | | |
| □ ESH-VERT | Horisontal lydtemper, vertikal utblåsing over tak | | |
| □ EXST-SSP | Eksospise i polert rustfritt stål | | |
| □ EXST-ST | Eksospiser i stål | | |
| □ HS-NAR | Smalt varmedeksel | | |
| □ WHC-FIX2 | 2 faste stoppeklosser | | |
| □ WHC-FOL2 | 2 sammenleggbare stoppeklosser | | |
| □ WHCP-F | Stoppeklosser plassert på fremre del av bilen | | |
| □ WHCP-M | Stoppeklosser plassert på midtre/bakre del av bilen | | |
| □ WHCP-R | Stoppeklosser plassert på bakre del av bilen | | |
| □ WHCP-T | Stoppeklosser bipakket | | |
| □ SUP-BAS | Sideunderkjøringshinder normal | | |
| □ CHAIN-S | Snøkjettinger fra fabrikk | | |
| □ HOOK-SC | Kjettingkroker | | |
| ■ TOWF-NO1 | Ett slepefeste foran | | |
| □ TOWF-NO2 | To slepefester foran | | |
| □ TOWMBRH | Høyt montert trekkbjelke i senter av ramme med D-verdi = 190 kN | | |
| □ TOWMBRL1 | Lavt montert trekkbjelke | | |
| □ TOWMBRM | Medium montert trekkbjelke i høyde med nedre rammefflens | | |
| ■ RFEC-S | Rett bakre rammeavslutning | | |
| □ RFEC-U | Rammeavslutning kappet i overkant for tippåbygg | | |
| □ C-RI4040 | Tilhengerkobling Ringfeder RF4040A G-150, D-verdi = 137 kN, Dc = 92 kN, V = 40 kN, øye = 40 mm | | |
| □ C-RI4045 | Tilhengerkobling Ringfeder RF4045A G-150, D-verdi = 137 kN, øye = 40 mm | | |
| □ C-RI5050 | | | |
| □ C-RO400G | Tilhengerkobling Rockinger 400 G-150, D-verdi = 130 kN, Dc = 90 kN, V = 35 kN, øye = 40 mm | | |
| □ C-VBG520 | | | |
| □ C-VBG795 | | | |
| □ TOWR-ONE | Ett slepefeste bak | | |
| □ TREL-PK | Forberedt for el-kontakt tilhenger | | |
| □ TREL14 | 14-polet VBG el-kontakt for tilhenger | | |
| □ TREL15 | 15-polet ADR-godkjent el-kontakt for tilhenger | | |
| □ TREL7 | 7-polet el-kontakt for tilhenger | | |
| ■ TREL7-7 | Dobbel 7-polet el-kontakt for tilhenger (UADR) | | |
| □ TBC-DUO | Duomatic bremsetilkobling for tilhenger | | |
| □ TBC-EC | EU bremsetilkobling for tilhenger | | |
| □ TRBR-HCF | Håndregulering av tilhengerbrems, fullt trykk | | |
| □ TRBR-STA | Stasjonær tilhengerbremskontroll | | |

■ Standardutrustning

□ Tillvalsutrustning

För mer detaljerad information om hytt- og drivlinekomponenter, se separata datablad.

För all möjlig tillvalsutrustning och utrustningskombinatorik, kontakta din Volvoåterförsäljare som kan skapa en specifikation som tillgodoser dina krav med hjälp av Volvos säljstödprogram (VSS).

Fabriken förbehåller sig rätten att modifiera konstruktionen och ändra utrustning utan förvarning. Specifikationen kan variera från land till land.

MODELLUTBUD

Ny FM D13 8x2 jevnlast luftfjæring pusher FM 82RPT3A

| | | | |
|---|--|---|---|
| <input type="checkbox"/> 24AL150B | Generator 150 Ampere | | ABS/EBS eller enkeltkjøretøy/kjøretøykombinasjoner med normal tyngdepunktshøyde i lastet versjon. |
| <input type="checkbox"/> PRIM-EL | Elektrisk pumpe for avlufing av drivstoffsystemet uten behov for å tippe førerhus | <input type="checkbox"/> ESPC-RO | Bryter for å styre ESP-funksjoner (standard/reduert/frakoblet) |
| <input type="checkbox"/> PRIM-MAN | Manuell pumpe for avlufing av drivstoffsystemet | <input type="checkbox"/> HWSS-AC | Kollisjonsvarsling med adaptiv konstantfartholder |
| <input checked="" type="checkbox"/> AF-R | Dieselfilter oppvarmet via resirkulering av varm returdiesel | <input type="checkbox"/> HWSS-ACB | Kollisjonsvarsling med adaptiv konstantfartholder og nødbreming |
| <input checked="" type="checkbox"/> FUEFE2LW | Motormontert dobbelt stort drivstoffilter med vannavskiller | <input type="checkbox"/> HWSS-FCB | Kollisjonsvarsling med ordinær konstantfartholder og nødbreming |
| <input checked="" type="checkbox"/> EST-AID | Startelement | <input type="checkbox"/> LSS-DW | Kjørefeltvarsler |
| <input type="checkbox"/> 220EBH15 | Elektrisk motorvarmer 220V, 1,5 kW | <input type="checkbox"/> LSS-DW3 | Kjørefeltvarsler med korrigering av styring (active lane keeping assist) |
| <input type="checkbox"/> PTER-100 | Bakmontert koblingsuavhengig motorkraftuttak med flens DIN 7646 | <input type="checkbox"/> LCS2 | Sideassistent - passagerside (VRU) |
| <input type="checkbox"/> PTER-DIN | Bakmontert koblingsuavhengig motorkraftuttak med hunnkobling DIN 5462 | <input type="checkbox"/> LCS4 | Sideassistent - begge sider (VRU) |
| <input type="checkbox"/> PTER1400 | Bakmontert koblingsuavhengig motorkraftuttak med flens SAE 1410 / ISO 7647 | <input type="checkbox"/> DAS-W | Sjåførvarelassistent |
| <input type="checkbox"/> HPE-F101 | Motormontert Parker F1-101 hydraulikkpumpe | <input type="checkbox"/> RSENS-W | Regnsensor |
| <input type="checkbox"/> HPE-F41 | Motormontert Parker F1-41 hydraulikkpumpe | <input type="checkbox"/> CU-ECC | Aircondition med elektronisk temperaturkontroll |
| <input type="checkbox"/> HPE-F51 | Motormontert Parker F1-51 hydraulikkpumpe | <input type="checkbox"/> CU-ECC2 | Aircondition med elektronisk temperaturkontroll, sensor for luftkvalitet og karbonfilter |
| <input type="checkbox"/> HPE-F61 | Motormontert Parker F1-61 hydraulikkpumpe | <input checked="" type="checkbox"/> CU-MCC | Aircondition med manuell temperaturkontroll |
| <input type="checkbox"/> HPE-F81 | Motormontert Parker F1-81 hydraulikkpumpe | <input checked="" type="checkbox"/> IMMOBIL | Startsperre |
| <input type="checkbox"/> HPE-T53 | Motormontert Parker F2-53/53 dobbel hydraulikkpumpe | <input type="checkbox"/> ALARM-E | Innbruddsalarm for førerhus og påbygg/trailer |
| <input type="checkbox"/> HPE-T70 | Motormontert Parker F2-70/35 dobbel hydraulikkpumpe | <input type="checkbox"/> PHONE-PK | Forberedt for GSM-telefon |
| <input type="checkbox"/> HPE-V45 | Motormontert Parker VP1-45 variabel hydraulikkpumpe | <input type="checkbox"/> ISUNS-BS | Innvendig sidesolskjerm på fører- og passagerside |
| <input type="checkbox"/> HPE-V75 | Motormontert Parker VP1-75 variabel hydraulikkpumpe | <input checked="" type="checkbox"/> ISUNS-DS | Innvendig sidesolskjerm på førerside |
| <input type="checkbox"/> PTPT-D | Kraftuttak for direkte montert hydraulikkpumpe for Powertronic girkasse | <input type="checkbox"/> ISUNF-B | Innvendig solskjerm uten speil |
| <input type="checkbox"/> PTPT-F | Kraftuttak med flens for Powertronic girkasse | <input type="checkbox"/> ISUNF-MD | Innvendig solskjerm med speil på førerside |
| <input type="checkbox"/> PTR-D | Girkassemontert kraftuttak for hydraulikkpumpe, lav utveksling, maks effekt 150 kW, maks moment 1000 Nm | <input type="checkbox"/> ISUNF-RE | Elektrisk solgardin integrert i fronthyller |
| <input type="checkbox"/> PTR-DH | Girkassemontert kraftuttak for hydraulikkpumpe, høy utveksling, maks effekt 100 kW, maks moment 600 Nm | <input checked="" type="checkbox"/> ISUNF-RM | Manuell solgardin integrert i fronthyller |
| <input type="checkbox"/> PTR-DM | Girkassemontert kraftuttak for hydraulikkpumpe, medium utveksling, maks effekt 100 kW, maks moment 600 Nm | <input type="checkbox"/> ADFS | 2 ekstra DIN-utsparinger i fronthyller |
| <input type="checkbox"/> PTR-F | Girkassemontert kraftuttak med flens, lav utveksling, maks effekt 150 kW, maks moment 1000 Nm | <input checked="" type="checkbox"/> BUPALARM | Ryggevarsler |
| <input type="checkbox"/> PTR-FH | Girkassemontert kraftuttak med flens, høy utveksling, maks effekt 100 kW, maks moment 600 Nm | <input type="checkbox"/> RTOLL-PK | Forberedt for vegbetalingssystem |
| <input type="checkbox"/> PTR-FL | Girkassemontert kraftuttak med flens, lav utveksling, maks effekt 100 kW, maks moment 600 Nm | <input type="checkbox"/> LOADIND | Elektronisk lastindikator |
| <input type="checkbox"/> PTRD-D | Dobbelt girkassemontert kraftuttak for 2 hydraulikkpumper, høy utveksling, maks effekt 90 kW, maks moment 550 Nm | <input type="checkbox"/> REMC-MF | Multifunksjons fjernkontroll for bruk utenfor førerhus |
| <input type="checkbox"/> PTRD-D1 | Dobbelt girkassemontert kraftuttak med flens og for hydraulikkpumpe, høy utveksling, maks effekt 90 kW, maks moment 550 Nm | <input checked="" type="checkbox"/> FIREXT3N | Brannslukker 3 kg |
| <input type="checkbox"/> PTRD-D2 | Dobbelt girkassemontert kraftuttak med 2 flenser og for hydraulikkpumpe, høy utveksling, maks effekt indre/ytre aksel 100/90 kW, maks moment 1000/550 Nm | <input checked="" type="checkbox"/> WARNVEST | Refleksvest |
| <input type="checkbox"/> PTRD-F | Girkassemontert kraftuttak med flens, høy utveksling, maks effekt 90 kW, maks moment 550 Nm | <input checked="" type="checkbox"/> AIDKIT | Førstehjelpkit med plaster, rensekluter, kompresser, elastiske bandasjer, pustemaske, hansker og saks |
| <input type="checkbox"/> HPG-F101 | Girkassemontert hydraulikkpumpe Parker F1-101 | <input type="checkbox"/> WARNLAMP | Flyttbar varselampe med batterier |
| <input type="checkbox"/> HPG-F41 | Girkassemontert hydraulikkpumpe Parker F1-41 | <input type="checkbox"/> LAMP-IN | Lommeløst/inspeksjonslampe |
| <input type="checkbox"/> HPG-F51 | Girkassemontert hydraulikkpumpe Parker F1-51 | <input type="checkbox"/> BULBKIT | Lyspære- og sikringssats |
| <input type="checkbox"/> HPG-F61 | Girkassemontert hydraulikkpumpe Parker F1-61 | <input checked="" type="checkbox"/> WRITEPAD | Skriveplate. |
| <input type="checkbox"/> HPG-F81 | Girkassemontert hydraulikkpumpe Parker F1-81 | | |
| Førerhus innvendig og kjøreapplikasjoner | | | |
| <input checked="" type="checkbox"/> STWPOS-L | Venstrestyrt | | |
| <input type="checkbox"/> STWPOS-R | Høyrestyrt | | |
| <input type="checkbox"/> STWM-LE | Skinnratt | | |
| <input checked="" type="checkbox"/> STGW-AD2 | Rattjustering med tilting | | |
| <input type="checkbox"/> STGW-ADJ | Rattjustering uten tilting | | |
| <input type="checkbox"/> AIRBAG | Kollisjonspute i rattet | | |
| <input checked="" type="checkbox"/> DRC-AMI | Automatisk og manuell regenerering av dieselpartikkelfilter | | |
| <input type="checkbox"/> DRC-AUTO | Helautomatisk regenerering av dieselpartikkelfilter | | |
| <input checked="" type="checkbox"/> 1DAYDIG4 | | | |
| <input type="checkbox"/> ARSL | Ekstra hastighetsbegrenser aktivert via bryter på dashbord | | |
| <input type="checkbox"/> ESP-BAS1 | Elektronisk stabilitetskontroll-pakke 1 (ESP) for kjøretøykombinasjoner med singel trailer, multi-trailere med | | |

Standardutrustning

Tillvalsutrustning

Før mer detaljerad informasjon om hytt- og drivlinekomponenter, se separata datablad.

Før all mulig tillvalsutrustning og utrustningskombinatorik, kontakta din Volvoåterforsjeller som kan skapa en spesifikasjon som tillgodoser dina krav med hjelp av Volvos seljstodprogram (VSS).

Fabriken forbeholder sig ratten att modifiera konstruktionen och ändra utrustning utan förvarning. Specifikationen kan variera från land till land.

MODELLUTBUD

Ny FM D13 8x2 jevnlast luftfjæring pusher FM 82RPT3A

| | | | |
|---|---|--|---|
| <input checked="" type="checkbox"/> FMAT-RUB | Gummimatter | <input type="checkbox"/> BUMP-SP | Spoiler under støtfanger |
| <input type="checkbox"/> FMAT-TX2 | Tekstilmatter og gummimatter | <input type="checkbox"/> GUARD-EH | Beskyttelsesdeksel for kjølerør og bunnpanne |
| <input type="checkbox"/> LBK70 | Fast nedre køye 700 mm bred | <input checked="" type="checkbox"/> BUGNET | Insektnett foran radiator |
| <input type="checkbox"/> MATL-FI | Madress for sjåførvekt > 100 kg | <input type="checkbox"/> CTILT-P-E | Elektrisk pumpe for førerhustipping |
| <input type="checkbox"/> MATL-SF | Madress for sjåførvekt 85-100 kg | <input checked="" type="checkbox"/> CTILT-P-M | Manuell pumpe for førerhustipping |
| <input type="checkbox"/> OLMAT-BA | Basis overmadress | <input type="checkbox"/> FCABS-A | Luftfjæring foran på førerhus |
| <input type="checkbox"/> OLMAT-PR | Premium overmadress | <input checked="" type="checkbox"/> FCABS-M | Mekanisk fjæring foran på førerhus |
| <input type="checkbox"/> TBK60F | Øvre køye, 600 mm bred, fellbar | <input type="checkbox"/> RCABS-A | Luftfjæring bak på førerhus |
| <input type="checkbox"/> TBK70F | Øvre køye, 700 mm bred, fellbar | <input checked="" type="checkbox"/> RCABS-M | Mekanisk fjæring bak på førerhus |
| <input type="checkbox"/> PH-CAB2 | Parkeringsvarmer for førerhus | <input type="checkbox"/> MIRCFPCS | Sidespeil, el-varme, el-manøvrert med blindsonkamera på passasjerside |
| <input type="checkbox"/> PH-ENGCA | Parkeringsvarmer for motor og førerhus | <input checked="" type="checkbox"/> MIRCOMF | Konvekse el-oppvarmede og el-manøvrerte speil med vidvinkel på begge sider og nærsiktspeil på passasjerside |
| <input type="checkbox"/> PH-SS | Rastvarmer for førerhus | <input checked="" type="checkbox"/> AMIR-F20 | Nærsiktspeil foran, speilradius 200 mm |
| <input type="checkbox"/> SLCP-BAS | Basisutgave av kontrollpanel ved køye | <input checked="" type="checkbox"/> SUNV-H | Utvendig solskjerm |
| <input type="checkbox"/> ETSB-F | Fremre oppbevaringsboks på motortunnel | <input type="checkbox"/> AD-ROOF | Takspoiler |
| <input type="checkbox"/> ETSB-FR | Fremre og bakre oppbevaringsboks på motortunnel | <input type="checkbox"/> AD-SIDES | Korte sidespoilere i bakkant av førerhus |
| <input type="checkbox"/> ETSB-FRS | Fremre, bakre og høyre oppbevaringsboks på motortunnel | <input checked="" type="checkbox"/> HL-BASIC | Halogen H7 hovedlys |
| <input type="checkbox"/> ETSB-FS | Fremre og høyre oppbevaringsboks på motortunnel | <input type="checkbox"/> HL-LED | LED Hovedlys |
| <input type="checkbox"/> ETSB-R | Bakre oppbevaringsboks på motortunnel | <input type="checkbox"/> HL-CLEAN | Høytrykkspylerer for hovedlys |
| <input type="checkbox"/> ETSB-RS | Bakre og høyre oppbevaringsboks på motortunnel | <input type="checkbox"/> HLP-ST | Beskyttelse av hovedlys i stål |
| <input type="checkbox"/> ETSB-S | Oppbevaringsboks på motortunnel høyre side | <input type="checkbox"/> HL-ADJ | Høyderegulering av hovedlys |
| <input type="checkbox"/> RUS-BAS | Øvre oppbevaringsrom bak i førerhus 154 liter (300 mm høyde) | <input type="checkbox"/> DRIVL2 | 2 ekstra fjernlys i hovedlykt |
| <input type="checkbox"/> RUS-HIG | Øvre oppbevaringsrom bak i førerhus 245 liter (440 mm høyde) | <input checked="" type="checkbox"/> UDRIVL | Uten ekstra fjernlys |
| <input type="checkbox"/> REF-ICPK | Forberedt for kjøleboks på motortunnel | <input checked="" type="checkbox"/> FOGL-WC | Hvite tåkelys foran |
| <input type="checkbox"/> REFR-RUS | 28 liters kjøleboks montert i skap på bakvegg | <input type="checkbox"/> CL-STAT | Svingelys |
| <input type="checkbox"/> MICRO-PK | Forberedt for mikrobølgeovn | <input type="checkbox"/> ASL-RF2 | 2 Hella H11 70W ekstra fjernlys i skiltkasse |
| <input type="checkbox"/> BOTH-D | Flaskeholder i midtseksjon av dashboard | <input type="checkbox"/> IDLAMP-W | 3 stk. hvite identifikasjonslys på førerhustak |
| <input type="checkbox"/> COFMA-PK | Forbedret for kaffetrakter | <input type="checkbox"/> IDLMPSW | Bryter for ID-lamper på tak |
| <input checked="" type="checkbox"/> INLI-BAS | Hvit interiørbelysning med myk av/på-funksjon | <input type="checkbox"/> BEACOA2F | 2 roterende orange varsellamper foran på førerhustak |
| <input type="checkbox"/> INLI-NL | Hvit og rød interiørbelysning med myk av/på-funksjon | <input type="checkbox"/> BEACOA2R | 2 roterende orange varsellamper bak på førerhustak |
| <input type="checkbox"/> INLI-NLD | Hvit og rød interiørbelysning med myk av/på-funksjon samt dimmer | <input type="checkbox"/> BEACON-P | Forberedt for varsellamper på førerhustak med bryter |
| <input type="checkbox"/> ARL-FLEX | 2 fleksible leselamper | <input type="checkbox"/> BEACONA4 | 4 roterende orange varsellamper på førerhustak, 2 foran og 2 bak |
| <input checked="" type="checkbox"/> RH-EE | Uten takluke med takvindu i farget sikkerhetsglass som nødutgang for FH | <input type="checkbox"/> CABPT-R1 | 1 kabelgjennomføring i førerhustak |
| <input type="checkbox"/> RH-ER | Takluke forsterket i stål - nødutgang | <input checked="" type="checkbox"/> CABPT-R2 | 2 kabelgjennomføringer i førerhustak |
| <input type="checkbox"/> RH-ETR | Elektrisk betjent takluke i farget glass med åpning i bakkant for FH | <input type="checkbox"/> SPOTP-F | Forberedt for ekstralys i front, maks 280W |
| <input type="checkbox"/> RH-MTR | Manuelt betjent takluke i farget glass med åpning i bakkant for FH | <input type="checkbox"/> SPOTP-R | Forberedt for ekstralys på førerhustak, maks 280W |
| <input checked="" type="checkbox"/> GLAS-TIN | Farget glass i rutene | <input type="checkbox"/> SPOTP-RF | Forberedt for ekstralys i front og på førerhustak, maks 2 x 280W |
| <input type="checkbox"/> SWIND-BS | Ekstra sidevindu på begge sider | <input type="checkbox"/> ROS-IL | Belysning i skiltkasse |
| <input type="checkbox"/> SWIND-PS | Ekstra sidevindu på passasjerside | <input type="checkbox"/> ROS-IL2 | Forberedt for belysning i skiltkasse |
| <input type="checkbox"/> AWIND-RF | Bakrute | <input type="checkbox"/> ROS-ILP | Forberedt for belysning i skiltkasse |
| <input type="checkbox"/> VANMIR | Innvendig speil | <input type="checkbox"/> CSGN-GTR | Dekal med GLOBETROTTER i skiltkasse |
| <input type="checkbox"/> AS-FUS | 2 ekstra hyller i fremre øvre sjalusiskap | <input checked="" type="checkbox"/> HORN-F1S | Ett en-tone trykkluftthorn bak deksel i front |
| <input type="checkbox"/> INFOT-PK | Forberedt for TV-montering inkludert antenne, uttak, brakett og kabler | <input type="checkbox"/> HORN-R2S | To forkrommede en-tone trykkluftthorn montert på tak |
| Førerhus utvendig | | <input type="checkbox"/> ANT-CBR | Takmontert antenne for kommunikasjonsradio |
| <input type="checkbox"/> EXTL-BA2 | Utvendig styling (BA2) se faktablad for detaljert info for ulike modeller | <input type="checkbox"/> ACCB-AP | Fremre, midtre og bakre takbrakett |
| <input checked="" type="checkbox"/> EXTL-BAS | Standard eksteriorfinish (grå innsteg, støtfanger, spoiler under støtfanger, speilhus og solskjerm) | <input type="checkbox"/> ACCB-F | Fremre takbrakett |
| <input checked="" type="checkbox"/> DGLAS-H | Herdet glass i dørvinduer | <input type="checkbox"/> ACCB-FM | Fremre og midtre takbrakett |
| <input type="checkbox"/> DGLAS-L | Laminert glass i dørvinduer | <input type="checkbox"/> ACCB-FR | Fremre og bakre takbrakett |
| <input checked="" type="checkbox"/> LOCK-REM | Sentrallås med fjernkontroll | <input type="checkbox"/> ACCB-M | Midtre takbrakett |
| <input checked="" type="checkbox"/> BUMP-B | Støtfanger foran i plast | <input type="checkbox"/> ACCB-R | Bakre takbrakett |
| <input type="checkbox"/> BUMP-B2 | Støtfanger foran i stål | <input type="checkbox"/> ACCB-RM | Midtre og bakre takbrakett |
| | | <input type="checkbox"/> REFS-TW | Bipakket reflekterende hvit konturmerking for førerhus |
| | | <input type="checkbox"/> REFS-TY | Bipakket reflekterende gul konturmerking for førerhus |

Forberedelse påbygg

Standardutrustning Tillvalsutrustning

Før mer detaljerad informasjon om hytt- og drivlinekomponenter, se separata datablad.

Før all mulig tillvalsutrustning og utrustningskombinatorik, kontakta din Volvoåterforsjeller som kan skapa en spesifikasjon som tillgodoser dina krav med hjelp av Volvos seljstodprogram (VSS).

Fabriken förbehåller sig rätten att modifiera konstruktionen och ändra utrustning utan förvarning. Specifikationen kan variera från land till land.

MODELLUTBUD

Ny FM D13 8x2 jevnlast luftfjæring pusher FM 82RPT3A

- SRWL-PK** Forberedt for arbeidslys på chassis, bryter med 3 posisjoner (på/av/auto-revers)
- SWL-2FW** 2 hvite H3 70W arbeidslys på chassis bak førerhus, bryter med 2 posisjoner (på/av)
- SWL-2RW** 2 hvite H3 70W arbeidslys bak på chassis, bryter med 2 posisjoner (på/av)
- SWL-4W** 4 hvite H3 70W arbeidslys bak førerhus + bak på chassis, bryter med 2 posisjoner (på/av)
- SWL-PK** Forberedt for arbeidslys på chassis, bryter med 2 posisjoner (på/av)
- WL-CHPK** Forberedt for arbeidslys på chassis med bryter og kabel
- WLC-H2W** 2 hvite 70W høyt monterte arbeidslamper på bakvegg førerhus
- WLC-PKCH** Forberedt for arbeidslamper montert på chassis
- WLC-PKH** Forberedt for høyt monterte arbeidslamper på bakvegg førerhus
- WLC-PKL** Forberedt for lavt monterte arbeidslamper på bakvegg førerhus
- WLC-PKLH** Forberedt for lavt og høyt monterte arbeidslamper på bakvegg førerhus
- ECBB-BAS** El-sentral for påbygg uten påbyggmodul
- ECBB-HIG** El-sentral for påbygg med påbyggmodul
- ECBB-MED** El-sentral for påbygg med påbyggmodul (11 utganger)
- BBCHAS1** En 7-polet elektrisk påbyggerkontakt
- BBCHAS3** Tre 7-polede elektriske påbyggerkontakter
- BEPR-T2** Forberedt for tipp operert via Work Remote
- EXSTER** Ekstern styring via BBM
- TD-LED** Tilhengergjenkjenning med LED-sensor for diodelykter. Lyktestyringsmodulen (LCM) på lastebilen gjenkjenner at tilhengeren har diodelykter og lyset på tilhengeren vil bli styrt korrekt uten feilmeldinger.
- FRFS-BS** Rene rammesider bak førerhus på begge sider, ca.500 mm med 1 foraksel, ca.600 mm med 2 foraksler
- FBA-BTF** Lave fremre påbyggfester for vridningsfleksible jevnlastpåbygg
- FBA-BTSF** Lave fremre påbyggfester for semi-fleksible påbygg med hensyn til vridning
- HBA-FSFB** Hull for fleksible og semi-fleksible påbyggfester
- HBA-SB** Hull for stive påbyggfester
- RBA-T2** Nedre påbyggfester bak for hjelperamme
- CRANEPK1** Forberedt for kran opp til 10 tonnmeter
- CRANEPK2** Forberedt for kran opp til 20 tonnmeter
- CRANEPK4** Forberedt for kran opp til 40 tonnmeter
- AUXL-SPK** Forberedt for brøytelys og ekstra retningssignallys med bryter og kabel
- TAILPRE2** Forberedt for bakløfter operert via Work Remote
- TAILPREP** Forberedt for bakløfter
- AESW2** 2 ekstra brytere for påbygg (merket AUX1 / AUX2)
- AESW2PK** 2 ekstra brytere for påbygg (merket AUX1 / AUX2) + 4 umerkede brytere uten kabling
- AUXSW-4** Ledningsopplegg fra el-sentral påbygg for 4 ekstra brytere i dashbord

Leveringsservice

- FMS-PK** Portal for Fleet Management System
- DRUT1**
- DRUT2** My Truck abonnement - 2 år (App til bla. start av varmer og tilgang til bildata. Ikke for ADR)
- DRUT3** My Truck abonnement - 3 år (App til bla. start av varmer og tilgang til bildata. Ikke for ADR)
- DRUT4** My Truck abonnement - 4 år (App til bla. start av varmer og tilgang til bildata. Ikke for ADR)
- DRUT5** My Truck abonnement - 5 år (App til bla. start av varmer og tilgang til bildata. Ikke for ADR)