

# MODELLUTBUD

Ny FM D11 8x2 jevnlast luftfjäring høy FM 82RF 1A

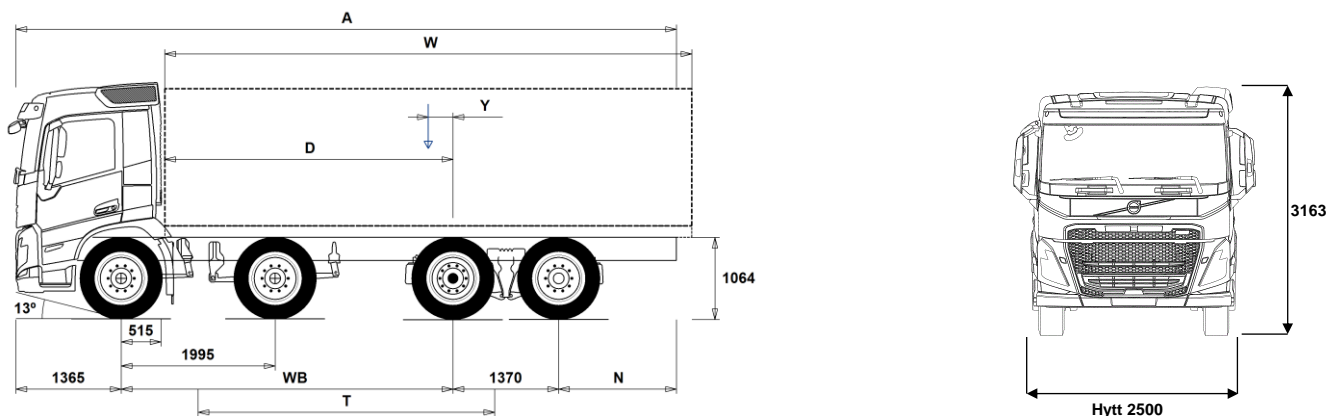

## Chassidimensioner [mm]

| WB Hjulbas                                | 4300 | 4350 | 4600 | 4900  | 5100  | 5600  | 6000  |
|---|------|------|------|-------|-------|-------|-------|
| A Totallängd                              | 9410 | 9510 | 9860 | 10310 | 10660 | 11410 | 12060 |
| D Centrum bakaxel till framkant påbyggnad | 3735 | 3785 | 4035 | 4335  | 4535  | 5035  | 5435  |
| N Bakre överhäng (Min.)                   | 825  | 825  | 825  | 825   | 825   | 1225  | 1225  |
| N Bakre överhäng (Max.)                   | 2375 | 2425 | 2525 | 2675  | 2825  | 3075  | 3325  |
| T Teoretisk hjulbas                       | 3843 | 3893 | 4143 | 4443  | 4643  | 5143  | 5543  |
| Y Lastens tyngdpunkt (Min.)               | 426  | 440  | 510  | 595   | 651   | 792   | 906   |
| Y Lastens tyngdpunkt (Max.)               | 1116 | 1140 | 1255 | 1396  | 1490  | 1723  | 1913  |
| W Påbyggnadslängd (Min.)                  | 5238 | 5291 | 5559 | 5878  | 6090  | 6624  | 7044  |
| W Påbyggnadslängd (Max.)                  | 6618 | 6689 | 7051 | 7480  | 7768  | 8487  | 9059  |

## Chassivikter [kg]

|   |       |       |       |       |       |       |       |
|---|-------|-------|-------|-------|-------|-------|-------|
| Framaxlar                                     | 6395  | 6390  | 6365  | 6330  | 6315  | 6280  | 6255  |
| Bakre boggin                                  | 2325  | 2345  | 2410  | 2480  | 2540  | 2635  | 2730  |
| Tjänstevikt                                   | 8720  | 8735  | 8775  | 8810  | 8855  | 8915  | 8985  |
| Last (inkl. påbyggnad, förare, bränsle, etc.) | 22280 | 22265 | 22225 | 22190 | 22145 | 22085 | 22015 |

## Vändcirkel [mm]

|                                  |       |       |       |       |       |       |       |
|----------------------------------|-------|-------|-------|-------|-------|-------|-------|
| Vändcirkel mellan trottoarkanter | 17600 | 17800 | 18600 | 19500 | 20200 | 21800 | 23100 |
| Vändcirkel mellan väggar         | 19000 | 19100 | 19900 | 20900 | 21500 | 23100 | 24400 |

## Tillåtna vikter [kg]

|                         | Tillåtet | Teknisk |
|-------------------------|----------|---------|
| Bruttovikt              | 31000    | 35000   |
| Bruttovikt, kombination | 44000    | 44000   |
| Framaxlar               | 16000    | 16000   |
| Bakre boggin            | 19000    | 19000   |

## Viktiga noteringar

### Chassidimensioner

Hytthöjd: +328 mm för CAB-HSLP, -262 mm för CAB-LDAY, -262 mm för CAB-LSLP, +16 mm för CAB-SLP.

Centrum framaxel till bakkant hytt: +431 mm för CAB-HSLP och CAB-SLP, -69 mm för CAB-LDAY, +425 mm för CAB-LSLP.

D-mått inkluderar ett främre spelrum på 50 mm och för jämnlastbilar också en hjälpram på 100 mm.

Höjden kan variera ± 20 mm för blad och ± 10 mm för luftfjädring.

Alla mått gäller för olastat chassi och eventuella löpaxlar nere. Chassihöjd som använts: CHH-HIGH.

Bakre överhäng använt för fordonsviktberäkning är det maximala överhängen (N Max.) för given hjulbas.

Höjdändring med chassihöjd CHH-MED, FRAME300: 0 mm.

Vikter och dimensioner är baserade på följande däck:

|                          |             |
|--------------------------|-------------|
| Däck på framaxeln:       | 315/80R22.5 |
| Däck på drivaxeln:       | 315/80R22.5 |
| Däck på löp/pusheraxeln: | 315/80R22.5 |

Chassivikter inkluderar olja, vatten, AdBlue, 0 liter bränsle och utan förare. Tjänstevikt kan variera ± 3%.

Vändcirkelarna är teoretiskt beräknade. Löpaxel som använts: TA-FIXED.

Lagliga vikter kan variera från land till land.

För mer detaljerad information, inklusive vikt för tillvalsutrustning, be din Volvoåterförsäljare att lägga in din specifikation i Volvos viktinformationsprogram (WIS).

Använd inte denna ritning i samband med påbyggnad. Använd Volvos påbyggnadsinstruktioner och chassiritning FM82RF1A.

# MODELLUTBUD

Ny FM D11 8x2 jevnlast luftfjæring høy FM 82RF 1A

## Bruksområde

- RC-ROUGH** Belastningsklasse for dårlig vegstandard
- RC-SMOOTH** Belastningsklasse for normal vegstandard
- Belastningsklasse 1 for høy vegstandard**

- TIPP-PRE** Tippbilchassis
- UNIFORM** Jevnlastchassis

## Hovedkomponenter

- CHH-HIGH** Høy (normal) chassishøyde
- CHH-MED** Medium chassishøyde
- TAG-FIXD** Fast løpeaksel med tvillingmonterte hjul
- TAG-FIXS** Fast løpeaksel med singelmonterte hjul
- TAG-HPRE** Løpeaksel forberedt for hydraulisk styring
- TAG-SSTE** Friksjonsstyrt løpeaksel med singelmonterte hjul
- FM-DAY5** Kort førerhus FM
- FM-HSLP5** Høyt førerhus FM
- FM-LDAY5** Kort førerhus med lavt tak FM
- FM-LSLP5** Langt førerhus med lavt tak FM
- FM-SLP5** Langt førerhus FM

- EU6SCR** Emisjonsnivå Euro 6

- D11S330A**
- D11S380A**
- D11S430A**
- D11S460A**

- D11K330** 11-liters Euro 6 dieselmotor 330 hk (243 kW), 1600 Nm, SCR, EGR og dieselpartikkelfilter
- D11K380** 11-liters Euro 6 dieselmotor 380 hk (280 kW), 1800 Nm, SCR, EGR og dieselpartikkelfilter
- D11K430** 11-liters Euro 6 dieselmotor 430 hk (317 kW), 2050 Nm, SCR, EGR og dieselpartikkelfilter
- D11K460** 11-liters Euro 6 dieselmotor 460 hk (339 kW), 2200 Nm, SCR, EGR og dieselpartikkelfilter

- DIESEL** For ordinær diesel EN590 og HVO EN15940

- EBR-EPG** Standard motorbrems med termostatstyrt mottrykksregulator
- EBR-EPGC** Motorbrems med termostatstyrt mottrykksregulator for I-shift
- EBR-VEB** Volvo Engine Brake, VEB, kombinert kompresjonsbrems og termostatstyrt mottrykksregulator

- AT2412** I-Shift automatisert 12-trinns girkasse
- AT2612** I-Shift automatisert 12-trinns girkasse
- ATO2612** I-Shift automatisert 12-trinns girkasse med overdrive
- PT2106** 6-trinns Powertronic automatisk girkasse, PT2106, elektronisk styrt med hydraulisk momentforsterker og lock-up på alle gir.

- RSH1370F** Bakaksel med navreduksjon og differensialspærre
- RSS1370A** Bakaksel med enkelutveksling og differensialspærre
- RSS1370B** Bakaksel med enkelutveksling og differensialspærre

## Pakker

- FP-D11** Drivstofføkonomipakke D11
- DRIVE5** Kjørepakke
- DRIVE5+** Kjørepakke pluss
- DRIVE5++** Kjørepakke dobbel pluss
- 1LIVINFM** Førerhuspakke med 1 køye
- 2LIVINFM** Førerhuspakke med 2 køyer for FM
- INFODF** Informasjonssystem med Dynafløetstøtte
- INFONDF** Informasjonssystem med navigasjon og Dynafløetstøtte
- VISI5+** Siktpakke pluss
- GSR2024** GSR - Sikkerhetspakke - 2024
- GSR2024+** GSR - Sikkerhetspakke pluss - 2024
- SAFE22** Aktiv Sikkerhetspakke 2022
- SAFE22+** Aktiv Sikkerhetspakke 2022 Pluss
- OFFROADD** Anleggspakke for FMX med kort førerhus
- OFFROADS** Anleggspakke for lange førerhus (alle modeller)
- CHASPAC** Chassis-pakke for jevnlast

## Chassis

- Standardutrustning
- Tillvalsutrustning

För mer detaljerad information om hytt- och drivlinekomponenter, se separata datablad.

För all möjlig tillvalsutrustning och utrustningskombinatorik, kontakta din Volvoåterförsäljare som kan skapa en specifikation som tillgodoser dina krav med hjälp av Volvos säljstödprogram (VSS).

Fabriken förbehåller sig rätten att modifiera konstruktionen och ändra utrustning utan förvarning. Specifikationen kan variera från land till land.

- FST-AIR** Luftfjæring foran
- FST-PAR** Parabelfjæring foran, normal stivhet
- FST-PAR3** Parabelfjæring foran, stiv
- FSLs-BAS** Standard vandring på luftfjæret foraksel (hev-senk)
- FAL16.0** Tillatt last foraksler 16,0 tonn
- FAL18.0** Tillatt last foraksler 18,0 tonn
- FAL20.0** Tillatt last doble foraksler 20,0 tonn
- FSTAB** Kreningsstabilisator foran, normal stivhet
- FSTAB2** Kreningsstabilisator foran, medium stivhet
- FSTAB3** Kreningsstabilisator foran, stiv
- RAL19** Tillatt last akselkombinasjon 19 tonn, boggifordeling 11,5/7,5 tonn
- RAL20.5** Tillatt last akselkombinasjon 20,5 tonn, boggifordeling 13,0/7,5 tonn
- RAL21** Tillatt last akselkombinasjon 21 tonn
- RAL22.5** Tillatt last akselkombinasjon 22,5 tonn
- RAL23** Tillatt last akselkombinasjon 23 tonn
- RSTAB2** Kreningsstabilisator bak, medium stivhet
- RSTAB3** Kreningsstabilisator bak, stiv
- RALIM105** Akseltrykkgrensener på første bakre drivaksel 10.5 tonn
- RALIM115** Akseltrykkgrensener på første bakre drivaksel 11.5 tonn
- RALIM15** Akseltrykkgrensener på første bakre drivaksel 15 tonn
- ACTST-TO** Aktiv styring
- ASFE-BAS** Volvo Dynamic Steering - standard
- ASFE-OG** Volvo Dynamic Steering - med stabilitetsassistent
- ASFE-PO** Volvo Dynamic Steering - med personlig innstilling og stabilitetsassistent
- ASFE-PS** Volvo Dynamic Steering - med personlig innstilling
- PSS-DUAL** Dobbelt styresystem
- PSP-VAR** Pumpe til servostyring med variabel mengde
- PSP-VAR2** Pumpe til servostyring med elektr. kontrollert variabel mengde
- EBS-MED** EBS medium versjon med bl.a. følgende funksjoner: Brake Blending, temperaturvarsling, momentkontroll, automatisk differensialspærre, bakkestarthjelp, varsel ved slitte bremseklosser, bremsehjelp, bremseovervåkning samt lagring av status og historikk
- RST-AIR** Luftfjæring bak
- FRAME300** Utvendig høyde på rammeprofil 300 mm
- FST8080** Tykkelse på rammeprofil 8.0 mm liv og 8.0 mm flens
- FIL-EEEB** Ramme med innerline fra motor til bak bakaksel/boggi
- FIL-EEEF** Ramme med innerline fra motor til rammeslutt
- FIL-TXEB** Ramme med innerline fra girkasse til bak bakaksel/boggi
- FIL-TXEF** Ramme med innerline fra girkasse til rammeslutt
- BBOX-L** Batterikasse på venstre side
- 2BAT210B** 2 GEL-batterier med kapasitet 210 Ah
- 2BAT210C** 2 AGM-batterier med kapasitet 210 Ah
- BATTAMP** Amperemeter
- BATTIND** Indikator for batterilading
- ADR1** ADR-tilpassing med 1 hovedstrømbryter
- ADR2** ADR-tilpassing med 2 hovedstrømbrytere
- MSWI-A** Hovedstrømbryter for ADR
- MSWI-C** Hovedstrømbryter på chassis
- MSWI-R** Hovedstrømbryter med fjernkontroll
- UR-FUEL** Uten tank på høyre side  
Minvolym 255l  
Maxvolym 810l
- UL-FUEL** Uten tank på venstre side  
Minvolym 160l  
Maxvolym 450l
- ADTP-L** AdBlue tank på venstre side
- ADTP-LF** AdBlue tank på venstre side foran
- ADTP-R** AdBlue tank på høyre side

# MODELLUTBUD

## Ny FM D11 8x2 jevnlast luftfjæring høy FM 82RF 1A

|                                     |                    |  |                          |                    |  |
|-------------------------------------|--------------------|--|--------------------------|--------------------|--|
| <input type="checkbox"/>            | <b>ADB032</b>      | AdBlue plasttank 32 liter mellom doble foraksler   |                          |                    |  |
| <input type="checkbox"/>            | <b>ADB048</b>      | AdBlue plasttank 48 liter, diameter 560 mm, D-format   |                          |                    |  |
| <input type="checkbox"/>            | <b>ADB064</b>      | AdBlue plasttank 64 liter, diameter 710 mm, D-format   |                          |                    |  |
| <input type="checkbox"/>            | <b>ADTC-BF</b>     | Blankt deksel over AdBlue tank   |                          |                    |  |
| <input type="checkbox"/>            | <b>FCAP-L</b>      | Låsbart diesel- og AdBlue-tanklokk   |                          |                    |  |
| <input checked="" type="checkbox"/> | <b>FUFF-AS</b>     | Beskyttelse mot søl av drivstoff   |                          |                    |  |
| <input type="checkbox"/>            | <b>FUFF-ATS</b>    | Beskyttelse mot tyveri og søl av drivstoff   |                          |                    |  |
| <input type="checkbox"/>            | <b>ESH-LEFT</b>    | Horisontal lydtemper, utblåsing venstre side   |                          |                    |  |
| <input checked="" type="checkbox"/> | <b>ESH-REAR</b>    | Horisontal lydtemper, utblåsing bakover  |                          |                    |  |
| <input type="checkbox"/>            | <b>ESH-RIGH</b>    | Horisontal lydtemper, utblåsing høyre side   |                          |                    |  |
| <input type="checkbox"/>            | <b>ESH-VERT</b>    | Horisontal lydtemper, vertikal utblåsing over tak  |                          |                    |  |
| <input type="checkbox"/>            | <b>EXST-SSP</b>    | Eksospise i polert rustfritt stål  |                          |                    |  |
| <input type="checkbox"/>            | <b>EXST-ST</b>     | Eksospiser i stål  |                          |                    |  |
| <input type="checkbox"/>            | <b>WHC-FIX2</b>    | 2 faste stoppeklosser  |                          |                    |  |
| <input type="checkbox"/>            | <b>WHC-FOL2</b>    | 2 sammenleggbare stoppeklosser   |                          |                    |  |
| <input type="checkbox"/>            | <b>WHCP-F</b>      | Stoppeklosser plassert på fremre del av bilen  |                          |                    |  |
| <input type="checkbox"/>            | <b>WHCP-R</b>      | Stoppeklosser plassert på bakre del av bilen   |                          |                    |  |
| <input type="checkbox"/>            | <b>WHCP-T</b>      | Stoppeklosser bipakket   |                          |                    |  |
| <input type="checkbox"/>            | <b>SUP-BAS</b>     | Sideunderkjøringshinder normal   |                          |                    |  |
| <input type="checkbox"/>            | <b>CHAIN-S</b>     | Snøkjettinger fra fabrikk  |                          |                    |  |
| <input type="checkbox"/>            | <b>HOOK-SC</b>     | Kjettingkroker   |                          |                    |  |
| <input checked="" type="checkbox"/> | <b>TOWF-NO1</b>    | Ett slepefeste foran   |                          |                    |  |
| <input type="checkbox"/>            | <b>TOWF-NO2</b>    | To slepefester foran   |                          |                    |  |
| <input type="checkbox"/>            | <b>TOWMBRH</b>     | Høyt montert trekkbjelke i senter av ramme med D-verdi = 190 kN                                |                          |                    |  |
| <input type="checkbox"/>            | <b>TOWMBRL1</b>    | Lavt montert trekkbjelke   |                          |                    |  |
| <input type="checkbox"/>            | <b>TOWMBRM</b>     | Medium montert trekkbjelke i høyde med nedre rammefflens                                       |                          |                    |  |
| <input checked="" type="checkbox"/> | <b>RFEC-S</b>      | Rett bakre rammeavslutning   |                          |                    |  |
| <input type="checkbox"/>            | <b>RFEC-U</b>      | Rammeavslutning kappet i overkant for tippåbygg  |                          |                    |  |
| <input type="checkbox"/>            | <b>C-RI4040</b>    | Tilhengerkobling Ringfeder RF4040A G-150, D-verdi = 137 kN, Dc = 92 kN, V = 40 kN, øye = 40 mm |                          |                    |  |
| <input type="checkbox"/>            | <b>C-RI4045</b>    | Tilhengerkobling Ringfeder RF4045A G-150, D-verdi = 137 kN, øye = 40 mm                        |                          |                    |  |
| <input type="checkbox"/>            | <b>C-RI5050</b>    |  |                          |                    |  |
| <input type="checkbox"/>            | <b>C-RO400G</b>    | Tilhengerkobling Rockinger 400 G-150, D-verdi = 130 kN, Dc = 90 kN, V = 35 kN, øye = 40 mm     |                          |                    |  |
| <input type="checkbox"/>            | <b>C-VBG520</b>    |  |                          |                    |  |
| <input type="checkbox"/>            | <b>C-VBG795</b>    |  |                          |                    |  |
| <input type="checkbox"/>            | <b>TOWR-ONE</b>    | Ett slepefeste bak   |                          |                    |  |
| <input type="checkbox"/>            | <b>TREL-PK</b>     | Forberedt for el-kontakt tilhenger   |                          |                    |  |
| <input type="checkbox"/>            | <b>TREL14</b>      | 14-polet VBG el-kontakt for tilhenger  |                          |                    |  |
| <input type="checkbox"/>            | <b>TREL15</b>      | 15-polet ADR-godkjent el-kontakt for tilhenger   |                          |                    |  |
| <input type="checkbox"/>            | <b>TREL7</b>       | 7-polet el-kontakt for tilhenger   |                          |                    |  |
| <input checked="" type="checkbox"/> | <b>TREL7-7</b>     | Dobbel 7-polet el-kontakt for tilhenger (UADR)   |                          |                    |  |
| <input type="checkbox"/>            | <b>TBC-DUO</b>     | Duomatic bremsetilkobling for tilhenger  |                          |                    |  |
| <input type="checkbox"/>            | <b>TBC-EC</b>      | EU bremsetilkobling for tilhenger  |                          |                    |  |
| <input type="checkbox"/>            | <b>TRBR-HCF</b>    | Håndregulering av tilhengerbrems, fullt trykk  |                          |                    |  |
| <input type="checkbox"/>            | <b>TRBR-STA</b>    | Stasjonær tilhengerbremskontroll   |                          |                    |  |
| <input type="checkbox"/>            | <b>TRB-STRE</b>    | Automatisk aktivering av tilhengerbrems i lav hastighet for å unngå saksing                    |                          |                    |  |
| <input type="checkbox"/>            | <b>FFEND-B</b>     | Standard skjerm på 2. foraksel   |                          |                    |  |
| <input type="checkbox"/>            | <b>FFEND-T</b>     | Skjerm på 2. foraksel kun for transport  |                          |                    |  |
| <input type="checkbox"/>            | <b>RFEND-B</b>     | Bakskjerm med avtagbar topp  |                          |                    |  |
| <input type="checkbox"/>            | <b>RFEND-T</b>     | Bakskjerm for transport av chassis   |                          |                    |  |
| <input type="checkbox"/>            | <b>RFH-BAS</b>     | Normal høyde på bakskjerm  |                          |                    |  |
| <input type="checkbox"/>            | <b>RFH-HIG</b>     | Høyest mulig høyde på bakskjerm  |                          |                    |  |
| <input type="checkbox"/>            | <b>RFH-LOW</b>     | Lavest mulig høyde på bakskjerm  |                          |                    |  |
| <input type="checkbox"/>            | <b>ATANK-AL</b>    | Aluminium lufttank   |                          |                    |  |
| <input checked="" type="checkbox"/> | <b>ATANK-ST</b>    | Stål lufttank  |                          |                    |  |
| <input type="checkbox"/>            | <b>TL-LED</b>      | LED baklys   |                          |                    |  |
| <input checked="" type="checkbox"/> | <b>BLIGHT-E</b>    | Nødbremselys   |                          |                    |  |
| <input checked="" type="checkbox"/> | Standardutrustning |  | <input type="checkbox"/> | Tillvalsutrustning |  |

Før mer detaljerad informasjon om hytt- og drivlinekomponenter, se separata datablad.

Før all mulig tillvalsutrustning og utrustningskombinatorik, kontakta din Volvoåterforsjeller som kan skapa en spesifikasjon som tillgodoser dina krav med hjelp av Volvos seljstødprogram (VSS).

Fabriken förbehåller sig rätten att modifiera konstruktionen och ändra utrustning utan förvarning. Specifikationen kan variera från land till land.

### Felger og dekk

|                                     |                 |  |
|-------------------------------------|-----------------|--|
| <input type="checkbox"/>            | <b>RT-AL</b>    | Børstede aluminiumfelger med standard hull på alle aksler                                    |
| <input type="checkbox"/>            | <b>RT-ALDP</b>  | Dura Bright aluminiumfelger med standard hull på alle aksler                                 |
| <input type="checkbox"/>            | <b>RT-ALDPD</b> | Dura Bright aluminiumfelger med forsenkede hull på alle aksler (samme bolter som stålfelger) |
| <input type="checkbox"/>            | <b>RT-ALDU</b>  | Børstede aluminiumfelger med forsenkede hull på alle aksler (samme bolter som stålfelger)    |
| <input checked="" type="checkbox"/> | <b>RT-STEEL</b> | Stålfelger på alle aksler  |
| <input type="checkbox"/>            | <b>WCAP</b>     | Hjulkapsler  |
| <input type="checkbox"/>            | <b>SPWT-D</b>   | Reservehjul lik drivhjul   |
| <input type="checkbox"/>            | <b>SPWT-F</b>   | Reservehjul lik forhjul  |
| <input type="checkbox"/>            | <b>SWCP-LF</b>  | Reservehjulholder på venstre side foran bakaksel   |
| <input type="checkbox"/>            | <b>SWCP-T</b>   | Reservehjulholder transportmontert   |
| <input type="checkbox"/>            | <b>SWCP-TP</b>  | Reservehjulholder transportmontert på toppen av rammen                                       |
| <input type="checkbox"/>            | <b>JACK-12T</b> | Jekk, 12 tonn  |
| <input type="checkbox"/>            | <b>JACK-15T</b> | Jekk, 15 tonn  |
| <input type="checkbox"/>            | <b>JACK-20T</b> | Jekk, 20 tonn  |
| <input checked="" type="checkbox"/> | <b>TOOLKIT</b>  | Komplett verktøysett   |
| <input type="checkbox"/>            | <b>INFLAHOS</b> | Løs luftfyllslange   |
| <input type="checkbox"/>            | <b>GAUGE-TP</b> | Dekktrykkmåler   |

### Utrustning drivlinje

|                                     |                 |  |
|-------------------------------------|-----------------|--|
| <input type="checkbox"/>            | <b>TRAP-HD</b>  | Girkasse med forsterket rangehus i stål  |
| <input checked="" type="checkbox"/> | <b>DRM-BE</b>   | Kjøremodus, økonomi og standard (balansert)  |
| <input type="checkbox"/>            | <b>DRM-E</b>    | Kjøremodus, økonomi  |
| <input checked="" type="checkbox"/> | <b>PVT-MAP</b>  | I-See med optimering av drivstofforbruk via GPS-opplysninger                       |
| <input checked="" type="checkbox"/> | <b>CRUIS-E</b>  | Konstantfartholder med Eco-roll, I-cruise og rattknapper                           |
| <input type="checkbox"/>            | <b>AMSO-AUT</b> | Manuell giring i automat + kickdown for I-shift                                    |
| <input type="checkbox"/>            | <b>AVO-ENH</b>  | I-shift programvare for anlegg/tømmerkjøring                                       |
| <input type="checkbox"/>            | <b>APF-ENH</b>  | Utvidede kraftuttakfunksjoner for I-shift  |
| <input type="checkbox"/>            | <b>RET-TPT</b>  | Retarder for hydraulisk girkasse   |
| <input type="checkbox"/>            | <b>TC-HWO</b>   | Oljekjøler for hydraulisk girkasse, vann/olje                                      |
| <input type="checkbox"/>            | <b>TC-MAOH2</b> | Oljekjøler for mekanisk girkasse, ekstra høy ytelse, luft/olje                     |
| <input type="checkbox"/>            | <b>TC-MWO</b>   | Oljekjøler for mekanisk girkasse, normal ytelse, vann/olje                         |
| <input type="checkbox"/>            | <b>TC-MWOH2</b> | Oljekjøler for mekanisk girkasse, ekstra høy ytelse, vann/olje                     |
| <input type="checkbox"/>            | <b>2COM1100</b> | 2-sylindret luftkompressor, kapasitet 1100 l/min.                                  |
| <input type="checkbox"/>            | <b>2COMP870</b> |  |
| <input checked="" type="checkbox"/> | <b>2COMP900</b> | 2-sylindret luftkompressor, kapasitet 900 l/min.                                   |
| <input type="checkbox"/>            | <b>CLU-AIRC</b> | Luftkompressor med automatisk inn- og utkobling                                    |
| <input checked="" type="checkbox"/> | <b>AIRIN-HI</b> | Høyt luftinntak  |
| <input type="checkbox"/>            | <b>AIRIN-LO</b> | Lavt luftinntak på bakvegg førerhus  |
| <input type="checkbox"/>            | <b>ACL1ST-S</b> | Luftinntak med primær- og sekundærfilter   |
| <input checked="" type="checkbox"/> | <b>24A110BL</b> | Generator, 110 Ampere med LIN kommunikasjon  |
| <input checked="" type="checkbox"/> | <b>24A150BL</b> | Generator, 150 Ampere med LIN kommunikasjon  |
| <input type="checkbox"/>            | <b>24A180BL</b> | Generator, 180 Ampere med LIN kommunikasjon  |
| <input type="checkbox"/>            | <b>24AL110B</b> | Generator 110 Ampere   |
| <input type="checkbox"/>            | <b>24AL150B</b> | Generator 150 Ampere   |
| <input checked="" type="checkbox"/> | <b>PRIM-EL</b>  | Elektrisk pumpe for avlufting av drivstoffsystemet uten behov for å tippe førerhus |
| <input type="checkbox"/>            | <b>PRIM-MAN</b> | Manuell pumpe for avlufting av drivstoffsystemet                                   |
| <input type="checkbox"/>            | <b>FUEQ-EH</b>  | Elektrisk oppvarmet drivstoffsystem  |
| <input checked="" type="checkbox"/> | <b>AF-R</b>     | Dieselfilter oppvarmet via resirkulering av varm returtdiesel                      |
| <input checked="" type="checkbox"/> | <b>FUEFE2LW</b> | Motormontert dobbelt stort drivstoffilter med vannavskiller                        |
| <input type="checkbox"/>            | <b>FUEFE2SW</b> | Motormontert dobbelt lite drivstoffilter med vannavskiller                         |
| <input checked="" type="checkbox"/> | <b>EST-AID</b>  | Startelement   |
| <input type="checkbox"/>            | <b>220EBH15</b> | Elektrisk motorvarmer 220V, 1,5 kW   |
| <input type="checkbox"/>            | <b>PTER-100</b> | Bakmontert koblingsuavhengig motorkraftuttak med flens DIN 7646                    |

# MODELLUTBUD

## Ny FM D11 8x2 jevnlast luftfjæring høy FM 82RF 1A

|   |  |   |   |
|---|--|---|---|
| <input type="checkbox"/> <b>PTER-DIN</b>                      | Bakmontert koblingsuavhengig motorkraftuttak med hunnkobling DIN 5462  | <input checked="" type="checkbox"/> <b>IMMOBIL</b>  | Startsperre   |
| <input type="checkbox"/> <b>PTER1400</b>                      | Bakmontert koblingsuavhengig motorkraftuttak med flens SAE 1410 / ISO 7647   | <input type="checkbox"/> <b>ALARM-E</b>             | Innbruddsalarm for førerhus og påbygg/trailer   |
| <input type="checkbox"/> <b>HPE-F101</b>                      | Motormontert Parker F1-101 hydraulikkpumpe   | <input type="checkbox"/> <b>PHONE-PK</b>            | Forberedt for GSM-telefon   |
| <input type="checkbox"/> <b>HPE-F41</b>                       | Motormontert Parker F1-41 hydraulikkpumpe  | <input checked="" type="checkbox"/> <b>ISUNS-BS</b> | Innvendig sidesolskjerm på fører- og passasjerside  |
| <input type="checkbox"/> <b>HPE-F51</b>                       | Motormontert Parker F1-51 hydraulikkpumpe  | <input checked="" type="checkbox"/> <b>ISUNS-DS</b> | Innvendig sidesolskjerm på førerside  |
| <input type="checkbox"/> <b>HPE-F61</b>                       | Motormontert Parker F1-61 hydraulikkpumpe  | <input type="checkbox"/> <b>ISUNF-B</b>             | Innvendig solskjerm uten speil  |
| <input type="checkbox"/> <b>HPE-F81</b>                       | Motormontert Parker F1-81 hydraulikkpumpe  | <input type="checkbox"/> <b>ISUNF-MD</b>            | Innvendig solskjerm med speil på førerside  |
| <input type="checkbox"/> <b>HPE-T53</b>                       | Motormontert Parker F2-53/53 dobbel hydraulikkpumpe  | <input type="checkbox"/> <b>ISUNF-RE</b>            | Elektrisk solgardin integrert i fronthylle  |
| <input type="checkbox"/> <b>HPE-T70</b>                       | Motormontert Parker F2-70/35 dobbel hydraulikkpumpe  | <input checked="" type="checkbox"/> <b>ISUNF-RM</b> | Manuell solgardin integrert i fronthylle  |
| <input type="checkbox"/> <b>HPE-V45</b>                       | Motormontert Parker VP1-45 variabel hydraulikkpumpe  | <input type="checkbox"/> <b>ADFS</b>                | 2 ekstra DIN-utsparinger i fronthylle   |
| <input type="checkbox"/> <b>HPE-V75</b>                       | Motormontert Parker VP1-75 variabel hydraulikkpumpe  | <input checked="" type="checkbox"/> <b>BUPALARM</b> | Ryggevarsler  |
| <input type="checkbox"/> <b>PTPT-D</b>                        | Kraftuttak for direkte montert hydraulikkpumpe for Powertronic girkasse  | <input type="checkbox"/> <b>RTOLL-PK</b>            | Forberedt for vegbetalingssystem  |
| <input type="checkbox"/> <b>PTPT-F</b>                        | Kraftuttak med flens for Powertronic girkasse  | <input type="checkbox"/> <b>LOADIND</b>             | Elektronisk lastindikator   |
| <input type="checkbox"/> <b>PTR-D</b>                         | Girkassemontert kraftuttak for hydraulikkpumpe, lav utveksling, maks effekt 150 kW, maks moment 1000 Nm  | <input type="checkbox"/> <b>REMC-MF</b>             | Multifunksjons fjernkontroll for bruk utenfor førerhus  |
| <input type="checkbox"/> <b>PTR-DH</b>                        | Girkassemontert kraftuttak for hydraulikkpumpe, høy utveksling, maks effekt 100 kW, maks moment 600 Nm   | <input checked="" type="checkbox"/> <b>FIREXT3N</b> | Brannsløkker 3 kg   |
| <input type="checkbox"/> <b>PTR-DM</b>                        | Girkassemontert kraftuttak for hydraulikkpumpe, medium utveksling, maks effekt 100 kW, maks moment 600 Nm  | <input checked="" type="checkbox"/> <b>WARNVEST</b> | Refleksvest   |
| <input type="checkbox"/> <b>PTR-F</b>                         | Girkassemontert kraftuttak med flens, lav utveksling, maks effekt 150 kW, maks moment 1000 Nm  | <input checked="" type="checkbox"/> <b>AIDKIT</b>   | Førstehjelpkit med plaster, rensekluter, kompresser, elastiske bandasjer, pustemaske, hansker og saks |
| <input type="checkbox"/> <b>PTRD-D</b>                        | Dobbelt girkassemontert kraftuttak for 2 hydraulikkpumper, høy utveksling, maks effekt 90 kW, maks moment 550 Nm   | <input type="checkbox"/> <b>WARNLAMP</b>            | Flyttbar varselampe med batterier   |
| <input type="checkbox"/> <b>PTRD-F</b>                        | Girkassemontert kraftuttak med flens, høy utveksling, maks effekt 90 kW, maks moment 550 Nm  | <input type="checkbox"/> <b>LAMP-IN</b>             | Lommeløst/inspeksjonslampe  |
| <input type="checkbox"/> <b>HPG-F101</b>                      | Girkassemontert hydraulikkpumpe Parker F1-101  | <input type="checkbox"/> <b>BULBKIT</b>             | Lyspære- og sikringssats  |
| <input type="checkbox"/> <b>HPG-F41</b>                       | Girkassemontert hydraulikkpumpe Parker F1-41   | <input checked="" type="checkbox"/> <b>WRITEPAD</b> | Skriveplate.  |
| <input type="checkbox"/> <b>HPG-F51</b>                       | Girkassemontert hydraulikkpumpe Parker F1-51   | <b>Førerhusfasiliteter</b>                          |   |
| <input type="checkbox"/> <b>HPG-F61</b>                       | Girkassemontert hydraulikkpumpe Parker F1-61   | <input type="checkbox"/> <b>DST-CF5</b>             | Førerstol komfort med luftfjæring, oppvarming og integrert belte                                      |
| <input type="checkbox"/> <b>HPG-F81</b>                       | Girkassemontert hydraulikkpumpe Parker F1-81   | <input type="checkbox"/> <b>DST-CF6</b>             | Førerstol komfort med luftfjæring, oppvarming, ventilasjon og integrert belte                         |
| <b>Førerhus innvendig og kjøreapplikasjoner</b>               |  |   |   |
| <input checked="" type="checkbox"/> <b>STWPOS-L</b>           | Venstrestyrt   | <input type="checkbox"/> <b>SBD-RED</b>             | Røde sikkerhetsseler på fører og passasjerside  |
| <input type="checkbox"/> <b>STWPOS-R</b>                      | Høyrestyrt   | <input type="checkbox"/> <b>SBPRE-DS</b>            | Sikkerhetsbelte med beltestrammer for førerstol   |
| <input type="checkbox"/> <b>STWM-LE</b>                       | Skinnratt  | <input type="checkbox"/> <b>PST-CF5</b>             | Passasjerstol komfort med luftfjæring, oppvarming og integrert belte                                  |
| <input checked="" type="checkbox"/> <b>STGW-AD2</b>           | Rattjusteiring med tilting   | <input checked="" type="checkbox"/> <b>PST-STD2</b> | Passasjerstol i standardversjon   |
| <input type="checkbox"/> <b>STGW-ADJ</b>                      | Rattjusteiring uten tilting  | <input type="checkbox"/> <b>SBPRE-PS</b>            | Sikkerhetsbeltestrammer for passasjerstol   |
| <input type="checkbox"/> <b>AIRBAG</b>                        | Kollisjonspute i rattet  | <input type="checkbox"/> <b>ARMRE-BB</b>            | 2 armlener på begge stoler  |
| <input checked="" type="checkbox"/> <b>DRC-AMII</b>           | Automatisk og manuell regenerering av dieselpartikkelfilter  | <input type="checkbox"/> <b>ARMRE-DB</b>            | 2 armlener på førerstol   |
| <input checked="" type="checkbox"/> <b>1DAYDIG4</b>           |  | <input type="checkbox"/> <b>ARMRE-PB</b>            | 2 armlener på passasjerstol   |
| <input type="checkbox"/> <b>ARSL</b>                          | Ekstra hastighetsbegrenser aktivert via bryter på dashbord   | <input type="checkbox"/> <b>ARU-BAS</b>             | Trekk på armlener i vinyl   |
| <input type="checkbox"/> <b>ESP-BAS1</b>                      | Elektronisk stabilitetskontroll-pakke 1 (ESP) for kjøretøykombinasjoner med singel trailer, multi-trailere med ABS/EBS eller enkeltkjøretøy/kjøretøykombinasjoner med normal tyngdepunktshøyde i lastet versjon. | <input type="checkbox"/> <b>ARU-LEA</b>             | Trekk på armlener i skinn   |
| <input type="checkbox"/> <b>ESPC-RO</b>                       | Bryter for å styre ESP-funksjoner (standard/reduert/frakoblet)   | <input checked="" type="checkbox"/> <b>FMAT-RUB</b> | Gummimatter   |
| <input type="checkbox"/> <b>HWSS-AC</b>                       | Kollisjonsvarsling med adaptiv konstantfartholder  | <input type="checkbox"/> <b>FMAT-TX2</b>            | Tekstilmatter og gummimatter  |
| <input type="checkbox"/> <b>HWSS-ACB</b>                      | Kollisjonsvarsling med adaptiv konstantfartholder og nødbremning   | <input type="checkbox"/> <b>LBK70</b>               | Fast nedre køye 700 mm bred   |
| <input type="checkbox"/> <b>HWSS-FCB</b>                      | Kollisjonsvarsling med ordinær konstantfartholder og nødbremning   | <input type="checkbox"/> <b>MATL-FI</b>             | Madrass for sjåførvækt > 100 kg   |
| <input type="checkbox"/> <b>LSS-DW</b>                        | Kjørefeltvarsler   | <input type="checkbox"/> <b>MATL-SF</b>             | Madrass for sjåførvækt 85-100 kg  |
| <input type="checkbox"/> <b>LSS-DW3</b>                       | Kjørefeltvarsler med korrigerende av styring (active lane keeping assist)  | <input type="checkbox"/> <b>OLMAT-BA</b>            | Basis overmadrass   |
| <input type="checkbox"/> <b>LCS2</b>                          | Sideassistent - passagerside (VRU)   | <input type="checkbox"/> <b>OLMAT-PR</b>            | Premium overmadrass   |
| <input type="checkbox"/> <b>LCS4</b>                          | Sideassistent - begge sider (VRU)  | <input type="checkbox"/> <b>TBK60F</b>              | Øvre køye, 600 mm bred, fellbar   |
| <input type="checkbox"/> <b>DAS-W</b>                         | Sjåførvarselassistent  | <input type="checkbox"/> <b>TBK70F</b>              | Øvre køye, 700 mm bred, fellbar   |
| <input type="checkbox"/> <b>RENS-W</b>                        | Regnsensor   | <input type="checkbox"/> <b>PH-CAB2</b>             | Parkeringsvarmer for førerhus   |
| <input type="checkbox"/> <b>CU-ECC</b>                        | Aircondition med elektronisk temperaturkontroll  | <input type="checkbox"/> <b>PH-ENGCA</b>            | Parkeringsvarmer for motor og førerhus  |
| <input type="checkbox"/> <b>CU-ECC2</b>                       | Aircondition med elektronisk temperaturkontroll, sensor for luftkvalitet og karbonfilter   | <input type="checkbox"/> <b>PH-SS</b>               | Rastvarmer for førerhus   |
| <input checked="" type="checkbox"/> <b>CU-MCC</b>             | Aircondition med manuell temperaturkontroll  | <input type="checkbox"/> <b>SLCP-BAS</b>            | Basisutgave av kontrollpanel ved køye   |
| <input checked="" type="checkbox"/> <b>Standardutrustning</b> |  | <input type="checkbox"/> <b>ETSB-F</b>              | Fremre oppbevaringsboks på motortunnel  |
| <input type="checkbox"/> <b>Tillvalsutrustning</b>            |  | <input type="checkbox"/> <b>ETSB-FR</b>             | Fremre og bakre oppbevaringsboks på motortunnel   |
|   |  | <input type="checkbox"/> <b>ETSB-FRS</b>            | Fremre, bakre og høyre oppbevaringsboks på motortunnel  |
|   |  | <input type="checkbox"/> <b>ETSB-FS</b>             | Fremre og høyre oppbevaringsboks på motortunnel   |
|   |  | <input type="checkbox"/> <b>ETSB-R</b>              | Bakre oppbevaringsboks på motortunnel   |
|   |  | <input type="checkbox"/> <b>ETSB-RS</b>             | Bakre og høyre oppbevaringsboks på motortunnel  |

Standardutrustning

Tillvalsutrustning

Før mer detaljerad informasjon om hytt- og drivlinekomponenter, se separata datablad.

Før all mulig tillvalsutrustning og utrustningskombinatorik, kontakta din Volvoåterforsjeller som kan skape en spesifikasjon som tillgodoser dina krav med hjelp av Volvos seljstødprogram (VSS).

Fabriken förbehåller sig rätten att modifiera konstruktionen och ändra utrustning utan förvarning. Specifikationen kan variera från land till land.



# MODELLUTBUD

## Ny FM D11 8x2 jevnlast luftfjæring høy FM 82RF 1A

- **BBCHAS3** Tre 7-polede elektriske påbyggerkontakter
- **BEPR-T2** Forberedt for tipp operert via Work Remote
- **EXSTER** Ekstern styring via BBM
- **TD-LED** Tilhengergjenkjenning med LED-sensor for diodelykter. Lyktestyringsmodulen (LCM) på lastebilen gjenkjenner at tilhengeren har diodelykter og lyset på tilhengeren vil bli styrt korrekt uten feilmeldinger.
- **FRFS-BS** Rene rammesider bak førerhus på begge sider, ca.500 mm med 1 foraksel, ca.600 mm med 2 foraksler
- **FBA-BTF** Lave fremre påbyggfester for vridningsfleksible jevnlastpåbygg
- **FBA-BTSP** Lave fremre påbyggfester for semi-fleksible påbygg med hensyn til vridning
- **HBA-FSFB** Hull for fleksible og semi-fleksible påbyggfester
- **HBA-SB** Hull for stive påbyggfester
- **RBA-T2** Nedre påbyggfester bak for hjelperamme
- **CRANEPK1** Forberedt for kran opp til 10 tonnmeter
- **CRANEPK2** Forberedt for kran opp til 20 tonnmeter
- **CRANEPK4** Forberedt for kran opp til 40 tonnmeter
- **AUXL-SPK** Forberedt for brøytelys og ekstra retningssignallys med bryter og kabel
- **TAILPRE2** Forberedt for bakløyter operert via Work Remote
- **TAILPREP** Forberedt for bakløyter
- **AESW2** 2 ekstra brytere for påbygg (merket AUX1 / AUX2)
- **AESW2PK** 2 ekstra brytere for påbygg (merket AUX1 / AUX2) + 4 umerkede brytere uten kabling
- **AUXSW-4** Ledningsopplegg fra el-sentral påbygg for 4 ekstra brytere i dashboard

### Leveringsservice

- **FMS-PK** Portal for Fleet Management System
- **DRUT1**
- **DRUT2** My Truck abonnement - 2 år (App til bla. start av varmer og tilgang til bildata. Ikke for ADR)
- **DRUT3** My Truck abonnement - 3 år (App til bla. start av varmer og tilgang til bildata. Ikke for ADR)
- **DRUT4** My Truck abonnement - 4 år (App til bla. start av varmer og tilgang til bildata. Ikke for ADR)
- **DRUT5** My Truck abonnement - 5 år (App til bla. start av varmer og tilgang til bildata. Ikke for ADR)