

MODELPROGRAMMA

FM 8x2V Luchtvering naloopas (D11) FM 82RF 1A

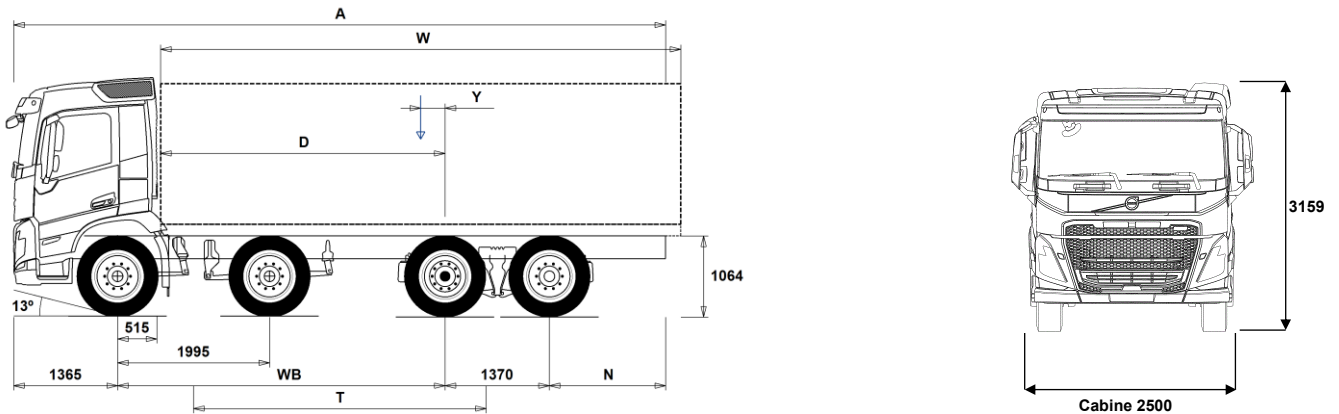

Chassisafmetingen [mm]

WB Wielbasis	4300	4350	4600	4900	5100	5600	6000
A Totale chassis Lengte	9410	9510	9860	10310	10660	11410	12060
D Hart achteras tot voorzijde opbouw	3735	3785	4035	4335	4535	5035	5435
N Achteroverbouw (Min.)	825	825	825	825	825	1225	1225
N Achteroverbouw (Max.)	2375	2425	2525	2675	2825	3075	3325
T Theoretische wielbasis	3843	3893	4143	4443	4643	5143	5543
Y Zwaartepunt van lading (Min.)	813	833	930	1049	1127	1324	1482
Y Zwaartepunt van lading (Max.)	813	833	930	1049	1127	1324	1482
W Opbouw lengte (Min.)	5843	5903	6209	6571	6814	7422	7905
W Opbouw lengte (Max.)	5843	5903	6209	6571	6814	7422	7905

Chassisgewichten [kg]

Voorassen	6740	6730	6705	6625	6600	6535	6495
Achterste bogie	1980	2005	2115	2175	2240	2360	2460
Leeg gewicht	8720	8735	8820	8800	8840	8895	8955
Bruto laadvermogen	26280	26265	26180	26200	26160	26105	26045

Draaicirkel [mm]

Draaicirkel tussen stoepranden	17600	17800	18600	19500	20200	21800	23100
Draaicirkel tussen muren	19000	19100	19900	20900	21500	23100	24400

Wettelijke gewichten [kg]

	Wettelijk	Technisch
Geladen voertuig gewicht	35000	35000
Geladen combinatie gewicht	44000	44000
Voorassen	16000	16000
Achterste bogie	19000	19000

Belangrijke mededelingen

Chassisafmetingen

Cabine hoogte: +328 mm voor CAB-HSLP, -262 mm voor CAB-LDAY, -262 mm voor CAB-LSLP, +16 mm voor CAB-SLP.

Hart vooras tot achterzijde cabine (luchtinlaat): +431 mm voor CAB-HSLP en CAB-SLP, -69 mm voor CAB-LDAY, +425 mm voor CAB-LSLP.

D-maat is inclusief een tussenruimte van 50 mm en voor vrachtwagen ook een subframe van 100 mm.

Hoogte tolerantie ± 20 mm voor bladvering en ± 10 mm voor luchtvering.

Alle afmetingen zijn voor onbeladen chassis en sleepas naar beneden.

Gebruikt chassis type: CHH-HIGH.

Achteroverbouw gebruikt voor gewichts berekening is de maximum achteroverbouw (N Max.) voor de geselecteerde wielbasis.

Hoogte verandering bij chassiskeuze CHH-MED,FRAME300: 0 mm.

Gewichten en afmetingen zijn gebaseerd op de volgende banden:

Banden op vooras:	315/80R22.5
Banden op achteras:	315/80R22.5
Banden op sleep- of voorloopas:	315/80R22.5

Chassisgewicht is inclusief olie, water, AdBlue, 0 liter brandstof en zonder chauffeur. Leeg gewicht tolerantie $\pm 3\%$.

Draaicirkel is gebaseerd op berekening. Sleepas variant: TA-FIXED.

Wettelijke gewichten kunnen verschillen van land tot land.

Voor meer gedetailleerde gewichts informatie, inclusief gewichten van extra uitrusting, vraag uw Volvo verkoop contact om uw specificatie in het Volvo Weight Information System (WIS) aan te brengen.

Gebruik deze tekening NIET voor opbouwdoeleinden. Zie Volvo Opbouw Instructies en chassis tekeningen FM82RF1A. <http://VBI.TRUCK.VOLVO.COM>.

MODELPROGRAMMA

FM 8x2V Luchtvering naloopas (D11) FM 82RF 1A

toepassing

- RC-ROUGH** Inzet op minder goed onderhouden wegen
- RC-SMOOT** Inzet op goede wegen
- TIPP-PRE** Voorbereiding voor kipper
- UNIFORM** Standaard chassisuitvoering

hoofdcomponenten

- CHH-HIGH** Chassishoogte High, +/- 1000 mm vanaf de grond tot de bovenzijde van de chassisbalk
- CHH-MED** Chassishoogte Medium, +/- 900 mm vanaf de grond tot de bovenzijde van de chassisbalk
- TA-HYSB2** Elektro/hydraulisch gestuurde naloopas
- TAG-FIXD** Dubbel-lucht op de vaste naloopas.
- TAG-FIXS** Enkel-lucht montage op vaste naloopas.
- TAG-HPRE** Voorbereiding voor stuurinrichting naloopas
- TAG-SSTE** Naloopas zelfsturend
- FM-DAY6** De FM-DAY6-cabine is een dagcabine die is ontwikkeld voor lokale en regionale distributietransporten. De cabine biedt een zeer groot comfort door de ideale rijpositie, de anatomisch gevormde stoelen, het lage geluidsniveau, de hoogwaardige klimaatregeling en het veiligheidsniveau van wereldklasse. De binnenhoogte is 164 cm (120 cm op de motortunnel).
- FM-HSLP6** De FM-HSLP6 Globetrotter-cabine is een hoge slaapcabine die is ontwikkeld voor nationale en internationale langeafstands- en distributietransporten waarbij accommodatie vereist kan zijn voor de chauffeur. De cabine biedt een zeer groot comfort door de ideale rijpositie, de anatomisch gevormde stoelen, het lage geluidsniveau, de hoogwaardige klimaatregeling en het veiligheidsniveau van wereldklasse. De binnenhoogte is 201 cm (157 cm op de motortunnel).
- FM-LDAY6** De FM-LDAY6-cabine is een lage dagcabine die is ontwikkeld voor lokale en regionale distributietransporten waarbij een lage totale hoogte essentieel is. De cabine biedt een zeer groot comfort door de ideale rijpositie, de anatomisch gevormde stoelen, het lage geluidsniveau, de hoogwaardige klimaatregeling en het veiligheidsniveau van wereldklasse. De binnenhoogte is 148 cm (104 cm op de motortunnel) en het dak is met 16 cm verlaagd, vergeleken met FM-DAY5. Hierdoor biedt de cabine ruime mogelijkheden voor een lage voertuighoogte.
- FM-LSLP6** De FM lage slaapcabine: een lage slaapcabine die is ontwikkeld voor regionale distributie en transporttaken waarbij een lage totale hoogte essentieel is en accommodatie vereist kan zijn voor de chauffeur. De cabine biedt een zeer groot comfort door de ideale rijpositie, de anatomisch gevormde stoelen, het lage geluidsniveau, de hoogwaardige klimaatregeling en het veiligheidsniveau van wereldklasse. De binnenhoogte is 148 cm (104 cm op de motortunnel) en het dak is met 16 cm verlaagd, vergeleken met FM-SLP5. Hierdoor biedt de cabine ruime mogelijkheden voor een lage voertuighoogte.
- FM-SLP6** De FM-SLP6-cabine is een slaapcabine die is ontwikkeld voor nationale en internationale langeafstands- en distributietransporten waarbij accommodatie vereist kan zijn voor de chauffeur. De cabine biedt een zeer groot comfort door de ideale rijpositie, de anatomisch gevormde stoelen, het lage geluidsniveau, de hoogwaardige klimaatregeling en het veiligheidsniveau van wereldklasse. De binnenhoogte is 164 cm (120 cm op de motortunnel).
- EU6SCR** Door het opstellen van de Euro 6 emissienorm is de bovengrens voor de uitstoot van stikstofoxide (NOx) en deeltjes met respectievelijk 80% en 50% verlaagd t.o.v. de Euro 5 emissienorm. Om te voldoen aan deze eisen hebben de engineers van Volvo Trucks een uitlaatgasnabehandelingssysteem ontwikkeld. Bij dit systeem bestaat de uitlaatdemper uit een dieseloxidatiekatalysator (DOC), een dieseldeeltjesfilter (DPF), een SCR (Selective Catalytic Reduction)-eenheid en een ammoniakslipkatalysator (ASC).
- D11S330A** De D11S330A is een zescilinder diesel-lijnmotor van 10,8 liter en 330 pk, die is uitgerust met een bovenliggende nokkenas,

Standaard uitrusting

Optionele uitrusting

Voor meer gedetailleerde informatie over cabine en aandrijflijn, aanbevolen de specificatie bladen.

Voor alle mogelijke opties en combinaties van opties raadpleeg uw Volvo Truck Dealer die een specificatie kan maken in het Volvo Sales Support system (VSS) die aan uw wensen voldoet.

De fabriek behoudt zich het recht voor om zonder voorafgaande mededelingen wijzigingen aan te brengen in constructie en uitvoering. De specificatie kan van land tot land verschillen.

vier kleppen per cilinder en common-rail brandstofinspuiting. De motor is voorzien van een ongekoeld EGR-circuit dat er samen met de dieselinspuiting in de uitlaat voor zorgt dat de uitlaattemperatuur wordt verhoogd, als dit nodig is tijdens koude rijcycli.

Max. vermogen: 1700 tpm 330 pk (246 kW)

Max. toerental: 2150 tpm

Max. koppel: 877–1400 tpm 1600 Nm

Uitlaatremmeffect (EPG): 2300 tpm 155 kW

Motorremvermogen (VEB): 2300 tpm 270 kW (optioneel)

Economisch toereengebied: 1000–1500 tpm

Optimaal toereengebied: 1150–1380 tpm

D11S380A

De D11S380A is een zescilinder diesel-lijnmotor van 10,8 liter en 380 pk, die is uitgerust met een bovenliggende nokkenas, vier kleppen per cilinder en common-rail brandstofinspuiting. De motor is voorzien van een ongekoeld EGR-circuit dat er samen met de dieselinspuiting in de uitlaat voor zorgt dat de uitlaattemperatuur wordt verhoogd, als dit nodig is tijdens koude rijcycli.

Max. vermogen: 1700 tpm 380 pk (279 kW)

Max. toerental: 2150 tpm

Max. koppel: 938–1400 tpm 1800 Nm

Uitlaatremmeffect (EPG): 2300 tpm 155 kW

Motorremvermogen (VEB): 2300 tpm 270 kW (optioneel)

Economisch toereengebied: 1000–1500 tpm

Optimaal toereengebied: 1150–1380 tpm

D11S430A

De D11S430A is een zescilinder diesel-lijnmotor van 10,8 liter en 430 pk, die is uitgerust met een bovenliggende nokkenas, vier kleppen per cilinder en common-rail brandstofinspuiting. De motor is voorzien van een ongekoeld EGR-circuit dat er samen met de dieselinspuiting in de uitlaat voor zorgt dat de uitlaattemperatuur wordt verhoogd, als dit nodig is tijdens koude rijcycli.

Max. vermogen: 1700 tpm 430 pk (317 kW)

Max. toerental: 2150 tpm

Max. koppel: 1008–1400 tpm 2050 Nm

Uitlaatremmeffect (EPG): 2300 tpm 155 kW

Motorremvermogen (VEB): 2300 tpm 270 kW (optioneel)

Economisch toereengebied: 1000–1500 tpm

Optimaal toereengebied: 1150–1380 tpm

D11S460A

De D11S460A is een zescilinder diesel-lijnmotor van 10,8 liter en 460 pk, die is uitgerust met een bovenliggende nokkenas, vier kleppen per cilinder en common-rail brandstofinspuiting. De motor is voorzien van een ongekoeld EGR-circuit dat er samen met de dieselinspuiting in de uitlaat voor zorgt dat de uitlaattemperatuur wordt verhoogd, als dit nodig is tijdens koude rijcycli.

Max. vermogen: 1700 tpm 460 pk (338 kW)

Max. toerental: 2150 tpm

Max. koppel: 1050–1400 tpm 2200 Nm

Uitlaatremmeffect (EPG): 2300 tpm 155 kW

Motorremvermogen (VEB): 2300 tpm 270 kW (optioneel)

Economisch toereengebied: 1000–1500 tpm

Optimaal toereengebied: 1050–1380 tpm

EBR-EPG

Uitlaatrem met een maximaal remvermogen van 160 kW bij 2400 tpm (D11K) of 200 kW bij 2300 tpm (D13K), de uitlaatrem wordt bediend door een hendel aan de stuurkolom

EBR-EPGC

Uitlaatrem met een maximaal remvermogen van 160 kW bij 2400 tpm (D11K) of 200 kW bij 2300 tpm (D13K), de uitlaatrem wordt bediend door een hendel aan de stuurkolom

EBR-VEB

Volvo Engine Brake (VEB), het gepatenteerde Volvo compressie- en uitlaatremsysteem met bedieningshendel aan de stuurkolom.

AT2412

Volvo I-Shift AT2412 (G-Versie)

Automatisch-schakelende versnellingsbak met 12 versnellingen vooruit en vier achteruit. De transmissie wordt bediend met een keuzehendel, welke in de stoel is geïntegreerd of door middel van schakelaars in dashboard. De informatie over de versnelling en het schakelprogramma worden weergegeven op het informatiedisplay. De versnellingsbak kiest automatisch de juiste wegrij- en manoeuvreersneling door middel van de adaptive elektronica. I-Shift wordt gekenmerkt door een snel schakelsysteem met minimale onderbrekingen in de krachtoverbrenging tijdens het schakelen.

MODELPROGRAMMA

FM 8x2V Luchtvering naloopas (D11) FM 82RF 1A

- **AT2612** Volvo I-Shift AT2612 (G-versie)
Automatisch-schakelende versnellingsbak met 12 versnellingen vooruit en vier achteruit. De transmissie wordt bediend met een keuzehendel, welke in de stoel is geïntegreerd of door middel van schakelaars in dashboard. De informatie over de versnelling en het schakelprogramma worden weergegeven op het informatiedisplay. De versnellingsbak kiest automatisch de juiste wegrij- en manoeuvreersneling door middel van de adaptive elektronica. I-Shift wordt gekenmerkt door een snel schakelsysteem met minimale onderbrekingen in de krachtoverbrenging tijdens het schakelen.
 - **ATO2612** Volvo I-Shift ATO2612 (G-versie)
Automatisch-schakelende versnellingsbak met overdrive in de hoogste versnelling, 12 versnellingen vooruit en vier achteruit. De transmissie wordt bediend met een keuzehendel of door middel van schakelaars in het dashboard, welke in de stoel is geïntegreerd. De informatie over de versnelling en het schakelprogramma worden weergegeven op het informatiedisplay. De versnellingsbak kiest automatisch de wegrij- en manoeuvreersneling door middel van de adaptive elektronica. I-Shift wordt gekenmerkt door een snel schakelsysteem met minimale onderbrekingen in de krachtoverbrenging tijdens het schakelen.
 - **PT2106** Powertronic PT2106.
Volautomatische transmissie met 6 versnellingen. Elektronische lock-up, koppelvormer/vergroter en Powershift voor continue tractie tijdens het schakelen.
 - **RSH1370F** De RSH1370F is een soloas met naafreductie, gedimensioneerd voor een motorkoppel van 3550 Nm. De maximum asdruk bedraagt 13 ton en het combinatiegewicht 70 ton. De RSH1370F is uitgerust met een sperddifferentieel, voor een betere manoeuvreerbaarheid bij een glad wegoppervlak. Het bestaat uit een klauwkoppeling uit gehard staal die de vrije aandrijf-as aan het differentieelhuis koppelt. Het sperddifferentieel wordt eenvoudig en veilig bediend met een schakelaar op het instrumentenpaneel.
 - **RSS1370B** Achteras met enkele reductie RSS1370B. De RSS1370B is een soloas met enkele reductie van het hypoïde type voor een motorkoppel van maximaal 3550 Nm. De maximale technische aslast en het maximale treingewicht bedragen respectievelijk 13 en 70 ton. De achteras heeft snelle overbrengingsverhoudingen en is bedoeld voor zware transporten met hoge snelheid. De as heeft een compact ontwerp, een laag gewicht, een gering wrijvingsverlies en nauwkeurig afgestemde overbrengingsverhoudingen. Al deze factoren dragen sterk bij tot het meest efficiënte brandstofverbruik. De RSS1370B is standaard uitgerust met een sperddifferentieel voor een betere manoeuvreerbaarheid bij een glad wegoppervlak. Het sperddifferentieel kan gemakkelijk en betrouwbaar worden bediend met een schakelaar op het instrumentenpaneel.
 - **RSS1370C** Achteras met enkele reductie RSS1370C. De RSS1370C is een soloas met enkele reductie van het hypoïde type voor een motorkoppel van maximaal 3550 Nm. De maximale technische aslast en het maximale treingewicht bedragen respectievelijk 13 en 70 ton. De achteras heeft snelle overbrengingsverhoudingen en is bedoeld voor zware transporten met hoge snelheid. De as heeft een compact ontwerp, een laag gewicht, een gering wrijvingsverlies en nauwkeurig afgestemde overbrengingsverhoudingen. Al deze factoren dragen sterk bij tot het meest efficiënte brandstofverbruik. De RSS1370B is standaard uitgerust met een sperddifferentieel voor een betere manoeuvreerbaarheid bij een glad wegoppervlak. Het sperddifferentieel kan gemakkelijk en betrouwbaar worden bediend met een schakelaar op het instrumentenpaneel.
- pakketten**
- **DRIV-EXT** Pakketten voor chauffeurscomfort voor Volvo FH/FM/FMX. Het pakket bevat voorzieningen die het rijcomfort verhogen en die de werkomgeving zowel veiliger als praktischer maken.
 - **DRIV-SEL** Pakketten voor chauffeurscomfort voor Volvo FH/FM/FMX. Het pakket bevat voorzieningen die het rijcomfort verhogen en die de werkomgeving zowel veiliger als praktischer maken.
- **Standaard uitrusting**
 - **Optionele uitrusting**
- **1LIVINFM** Living-pakket: 1 bed FM
 - **2LIVINFM** Living-pakket: 2 bedden FM
 - **INFOHIGH** Media-pakket: High
Volvo service en informatieplatform met dynamisch instrumentendisplay (12" scherm) en een 9" secundair informatiedisplay
Volvo Connect in vehicle voor toegang tot Volvo Connect services en andere diensten
Handsfree bellen via Bluetooth, ondersteuning voor twee telefoons
Radio- en telefoonbediening met voice control via het stuurwiel (DAB+)
6x USB-C (FH/FH16) 4x USB-C (FM/FMX)-aansluitingen
Speakers met tweeters in dashboard en deuren (dagcabine) en cabineachterwand (slaapcabine)
Weergave tot 6 digitale en 1 analoge optionele camera's
Internetverbinding dmv tethering via een smart-apparaat
 - **SAFE-SEL** Active Safety-pakket: Selected
 - **OFFROADD** Off-road pakket (dagcabine)
 - **OFFROADS** Off-road pakket (slaapcabine)
 - **CHASPAC** Chassispakket - vrachtwagen
- chassisuitvoering**
- **FST-AIR** Luchtgeveerde vooras: elektronisch geregelde luchtveringsysteem verhoogt het rijcomfort en beperkt het gevaar voor beschadiging van de lading. Het systeem regelt de chassishoogte automatisch tijdens het rijden, zorgt dat de truck in balans blijft en compenseert voor een ongelijke verdeling van het gewicht van de lading.
 - **FST-PAR** Paraboolvering op de vooras met twee bladveren (normale stijfheid). De bladveren van een paraboolveersysteem zijn gemaakt van speciaal staal. Ze zijn zodanig uitgevoerd dat de belasting over de verschillende dwarsstukken van de bladveer gelijk verdeeld is. De bladen hebben een lengte van 1800 mm en een breedte van 90 mm, de maximale veerweg bedraagt 90 mm.
 - **FST-PAR3** Paraboolvering voor met drie bladveren (stijver dan normaal). De bladveren van een paraboolveersysteem zijn gemaakt van speciaal staal en zijn zodanig uitgevoerd dat de belasting over de verschillende dwarsstukken van de bladveer gelijk is. De bladen hebben een lengte van 1800 mm en zijn 90 mm breed, de maximale veerweg is 100 mm.
 - **FSL-BAS** De luchtveringslag basis biedt de beste grondspeling en een lichtgewicht constructie van de asinstallatie.
 - **FAL16.0** Maximale vooraslast 16 ton
 - **FAL18.0** Maximale vooraslast 18 ton
 - **FAL20.0** Maximale vooraslast 20 ton
 - **FSTAB** Standaard stabilisator vooras
 - **FSTAB2** Versterkte stabilisator vooras
 - **FSTAB3** Zware stabilisator op de vooras
 - **RAL19** Technische achteraslast 19 ton (wettelijk 19 ton)
 - **RAL21** Technische achteraslast 21 ton (wettelijk 19 ton)
 - **RAL22.5** Technische achteraslast 22,5 ton (wettelijk 19 ton)
 - **RAL23** Technische achteraslast 23 ton (wettelijk 19 ton)
 - **RSTAB2** Versterkte stabilisator op de achteras.
 - **RSTAB3** Extra versterkte stabilisator op de achteras.
 - **RALIM115** Aslastbegrenzer 11,5 ton
 - **ACTST-TO** Volvo Dynamic Steering is een actief stuursysteem met een elektromotor die een extra koppel geeft aan het stuursysteem. Zo worden de stuurkrachten verlaagd ongeacht de belading of banden. Volvo Dynamic Steering zorgt voor ondersteuning tijdens sturen bij lage snelheden, het verbetert de rechthoekstabiliteit op hogere snelheden, het vermindert het effect van slechte wegen zoals gaten of putdeksels en het corrigeert bij wegfawijkingen zoals spoorvorming of aflopend wegdek.

Voor meer gedetailleerde informatie over cabine en aandrijflijn, aanbevolen de specificatie bladen.

Voor alle mogelijke opties en combinaties van opties raadpleeg uw Volvo Truck Dealer die een specificatie kan maken in het Volvo Sales Support systeem (VSS) die aan uw wensen voldoet.

De fabriek behoudt zich het recht voor om zonder voorafgaande mededelingen wijzigingen aan te brengen in constructie en uitvoering. De specificatie kan van land tot land verschillen.

MODELPROGRAMMA

FM 8x2V Luchtvering naloopas (D11) FM 82RF 1A

- ASFE-BAS** Volvo Dynamic Steering - Basis
- ASFE-OG** Volvo Dynamic Steering - Stability Assist
- ASFE-PO** Volvo Dynamic Steering - Stability Assist & persoonlijke instellingen
- ASFE-PS** Volvo Dynamic Steering - Persoonlijke instellingen
- **PSS-DUAL** Hydraulisch bekrachtigde stuurinrichting met een variabele overbrenging, voorzien van een noodstuurinrichting
- PSS-SING** Hydraulisch bekrachtigde stuurinrichting met een variabele overbrenging
- **PSP-VAR** Stuurbekrachtigingspomp met variabele opbrengst, hetgeen betekent dat de pomp een variabele druk produceert. De stuurbekrachtigingspomp bespaart energie door alleen druk te produceren wanneer dit nodig is. Dit betekent een lager brandstofverbruik.
- PSP-VAR2** Stuurbekrachtigingspomp met variabele cilinderinhoud en een extra magnetische ECO-klep voor exacte volumestroomregeling. De ECO-klep verlaagt de volumestroom wanneer de vraag lager is.
- **EBS-MED** Elektronisch remsysteem met onder andere Noodremassistentie, Hillstart Aid, Fading Waarschuwing, Remassistent, automatische sper-synchronisatie en tractiecontrole, slijtage-indicatie en uitgebreide remanalyse/diagnose-mogelijkheden.
- **RST-AIR** Luchtgeveerde achteras
- **FRAME300** Hoog chassisframe 300 mm
- **FST8080** Dikte chassisframe 8,0 mm
- FIL-EEEE** Innerliner, einde motor tot einde achterassen.
- FIL-EEEE** Innerliner, einde motor tot einde chassis.
- FIL-TXEB** Innerliner, van versnellingsbak tot einde achterassen.
- FIL-TXEF** Innerliner, van versnellingsbak tot einde chassis.
- **BBOX-L** Accubak links gemonteerd
- 2BAT210B** Dit accutype is een robuust en betrouwbaar alternatief met een uitstekende gebruikscyclus. In gelaccu's wordt het elektrolyt gemengd met siliciumdioxide, waardoor het een vaste gelmassa wordt. Hierdoor zijn meer en diepere ontladcycli mogelijk, zodat de accu's geschikt zijn voor trucks met een hoog stroomverbruik.
- **2BAT210C** De AGM-accu's (Absorbent Glass Mat) hebben een uitstekende gebruikscyclus en goede prestaties voor een koude start. Ze hebben een capaciteit van 210 Ah. In de accu wordt het elektrolyt geabsorbeerd en op zijn plek gehouden door een laag glasvezel.
- **BATTAMP** Met BATTAMP kan de chauffeur de accuspanning en -stroom in het instrumentenpaneel in de gaten te houden Grafiek met accuspanning, ampère en accustatus met visuele meldingen
- BATTIND**
- ADR1** ADR-uitvoering met één hoofdstroomschakelaar
- ADR2** ADR-uitvoering met twee hoofdstroomschakelaars
- MSWI-A** ADR hoofdschakelaar
- **MSWI-R** Hoofdschakelaar op afstand te bedienen
- **UR-FUEL** Zonder brandstoftank rechts
Min. volume 255l
Max. volume 810l
- **UL-FUEL** Zonder brandstoftank links
Min. volume 160l
Max. volume 450l
- ADTP-L** AdBlue-tank gemonteerd links aan het chassis
- ADTP-LF** AdBlue-tank gemonteerd links aan het chassis (300 mm naar voren, alleen i.c.m. dagcabine)
- **ADTP-R** AdBlue-tank gemonteerd rechts aan het chassis
- ADB032** 32 liter AdBlue-tank
- ADB048** 48 liter AdBlue-tank
- ADB064** 64 liter AdBlue-tank
- ADTC-BF** Grijs afschermplaat AdBlue-tank
- FCAP-L** Tankdop met slot
- **FUFF-AS** Brandstof vulmond, lekvrij
- FUFF-ATS** Brandstof vulmond, lekvrij en anti-diefstal
- ESH-LEFT** Horizontale uitlaatdemper met de uitlaatmonding naar de linkerzijde
- **ESH-REAR** Horizontale uitlaatdemper met de uitlaatmonding onder het chassis naar achteren
- ESH-RIGH** Horizontale uitlaatdemper met de uitlaatmonding naar rechts
- ESH-VERT** Horizontale uitlaatdemper met de uitlaatpijp naar boven
- EXST-SSP** Gepolijste roestvast stalen uitlaatpijp
- EXST-ST** Stalen uitlaatpijp
- WHC-FIX2** 2 wielkeggen
- WHC-FOL2** 2 opbouwbare wielkeggen
- WHCF-F** Wielkeggen aan het chassis, voorzijde.
- WHCF-R** Wielkeggen aan het chassis, in het achterste gedeelte van het voertuig.
- WHCP-T** Wielkeggen los meegeleverd
- TB-L80** Gereedschapskist 250 liter, links gemonteerd
- TB-R80** Gereedschapskist 250 liter, rechts gemonteerd
- SUP-BAS** Zij-inrijbeveiliging van RVS, neerklapbaar en afneembaar.
- CHAIN-S** Sneeuwkettingen.
- HOOK-SC** Ophangbeugels voor sneeuwkettingen
- **TOWF-NO1** 1 sleepoog aan de voorkant
- TOWF-NO2** Twee sleepogen aan de voorkant
- TOWMBRH** Trekhaakbalk centraal gemonteerd.
- TOWMBRL1** Trekhaak laag gemonteerd, type L1
- TOWMBRM** Trekhaak half hoog gemonteerd
- **RFEC-S** Chassis uiteinde recht
- RFEC-U** Chassis uiteinde korte achteroverbouw en bovenzijde afgeschuind.
- C-RI4040** Vangmuilkoppeling Ringfeder C-RI4040 G-150, 40 mm
- C-RI4045** Vangmuilkoppeling Ringfeder C-RI4045 G-150, 40 mm
- C-RI5050** Vangmuilkoppeling Ringfeder C-RI5050 G-150, 50 mm
- C-RO400G** Vangmuilkoppeling Rockinger C-RO400 G-150, 40 mm
- C-RO50** Vangmuilkoppeling Rockinger C-RO50, 50 mm
- C-VBG520** Vangmuilkoppeling VBG C-VBG520 D-3, 50 mm
- C-VBG795** Vangmuilkoppeling VBG C-VBG795 V-3, 57,5 mm
- TOWR-ONE** Een sleepoog aan de achterkant
- TREL15** Elektrische trailer-/aanhangwagenaansluiting, 15-polig (ADRgecertificeerd)
- TREL7-7** Twee elektrische trailer-/aanhangwagenaansluitingen, 7-polig
- TBC-DUO** Duomatic-luchtkoppeling voor het volgwagenremsysteem.
- TBC-EC** EC-luchtkoppelingen voor het volgwagenremsysteem.
- TRBR-STA** Trailerrem
- TRB-STRE** Automatisch activeren van trailerrem, strek-rem bij lage snelheid om scharen te voorkomen en stuurgedrag te verbeteren
- FFEND-B** Spatschermen tweede vooras
- FFEND-T** Tijdelijke spatschermen tweede vooras
- RFEND-B** Achterspatschermen met afneembare bovenzijde, en anti-spray matten.
- RFEND-T** Tijdelijke spatschermen voor transport van chassis over de weg.
- RFH-BAS** Standaard spatschermhoogte achter.
- RFH-HIG** Hoogst mogelijke spatschermhoogte achter.
- RFH-LOW** Laagst mogelijke spatschermhoogte achter.
- ATANK-AL** Aluminium luchtketels: draagt bij aan het verlagen van het voertuiggewicht en het verhogen van het laadvermogen.
- **ATANK-ST** Stalen luchtketels
- TL-LED** LED achterlichten: LED lampen zijn ongevoelig voor trillingen en hebben een zeer lange levensduur.

■ Standaard uitrusting □ Optionele uitrusting

Voor meer gedetailleerde informatie over cabine en aandrijflijn, aanbevolen de specificatie bladen.

Voor alle mogelijke opties en combinaties van opties raadpleeg uw Volvo Truck Dealer die een specificatie kan maken in het Volvo Sales Support systeem (VSS) die aan uw wensen voldoet.

De fabriek behoudt zich het recht voor om zonder voorafgaande mededelingen wijzigingen aan te brengen in constructie en uitvoering. De specificatie kan van land tot land verschillen.

MODELPROGRAMMA

FM 8x2V Luchtvering naloopas (D11) FM 82RF 1A

<ul style="list-style-type: none"> ■ BLIGHT-E Noodstopremlicht. De knipperende noodremlichten worden automatisch geactiveerd bij een noodstop (snelheid hoger dan 50 km/h en vertraging 4 m/s² of meer). □ FRACLOS Afsluitplaten chassisbak 	<ul style="list-style-type: none"> □ TC-MAOH2 Extra High-Performance oliekoeler voor de transmissie met separate radiator achter de grill. ■ TC-MWO Oliekoeler versnellingsbak, watergekoeld □ TC-MWOH2 High-Performance oliekoeler voor de transmissie met een in het koelsysteem geïntegreerde warmtewisselaar. ■ 2COM1100 Tweecilinder luchtcompressor met een maximale capaciteit van 1100 l/min / 760 cc □ 2COMP870 Tweecilinder luchtcompressor met een maximale capaciteit van 870 l/min / 636 cc □ 2COMP900 Tweecilinder luchtcompressor met een maximale capaciteit van 900 l/min / 636 cc □ CLU-AIRC Luchtcompressor automatisch geschakeld ■ AIRIN-HI De hoge luchtinlaat is langs de achterwand van de cabine aan de linkerzijde gemonteerd, met de inlaat op het dak. Het huis van de luchtinlaat is gemaakt van zwart kunststof dat minimale invloed heeft op het totale gewicht. □ AIRIN-LO De lage luchtinlaat is langs de achterwand van de cabine aan de linkerzijde gemonteerd, met de inlaat aan dezelfde zijde. De behuizing van de luchtinlaat is vervaardigd van kunststof. □ ACL1ST-S Luchtfilter met een extra secundair filterelement. □ 24A110BL Dynamo 110 Ampère ■ 24A150BL Dynamo 150 Ampère □ 24A180BL Dynamo 180 Ampère □ 24AL150B Dynamo 150 Ampère ■ PRIM-EL Elektrische ontluichtingspomp □ PRIM-MAN Handmatige ontluichtingspomp □ FUEQ-EH Brandstofleidingen, geïsoleerd en elektrisch verwarmd □ AF-R Brandstoffilter voorverwarming door hete brandstof recirculatie ■ FUEFE2LW Dubbele brandstoffilter met waterafscheider, groot □ FUEFE2SW Dubbele brandstoffilter met waterafscheider, klein □ EST-AID Motor voorgloeielement □ 220EBH15 Motorblokverwarming (220 V / 1,5 kW) □ PTER-100 Motor-PTO met DIN 100 flensaansluiting □ PTER-DIN Motor-PTO met DIN 5462 pompaansluiting □ PTER1400 Motor-PTO met SAE 1410 flensaansluiting □ HPE-F101 Hydraulische pomp F1-101 voor motor-PTO □ HPE-F41 Hydraulische pomp F1-41 voor motor-PTO □ HPE-F51 Hydraulische pomp F1-51 voor motor-PTO □ HPE-F61 Hydraulische pomp F1-61 voor motor-PTO □ HPE-F81 Hydraulische pomp F1-81 voor motor-PTO □ HPE-T53 De pomp kan ontkoppeld worden voor een lager brandstofverbruik. □ HPE-T70 Hydraulische twinflow pomp F2-70/35 voor motor-PTO □ HPE-V45 Hydraulische variabele pomp VP1-45 voor motor-PTO □ HPE-V75 Hydraulische variabele pomp VP1-75 voor motor-PTO □ PTPT-D Versnellingsbak-PTO met DIN 5462 pompaansluiting, max. 850 Nm □ PTPT-F Versnellingsbak-PTO met SAE 1410 flensaansluiting, max. 850 Nm □ PTR-D Versnellingsbak-PTO met DIN 5462 pompaansluiting, max. 1000 Nm □ PTR-DH Versnellingsbak-PTO met DIN 5462 pompaansluiting, max. 600 Nm □ PTR-DM Versnellingsbak-PTO met DIN 5462 pompaansluiting, max. 600 Nm □ PTR-F Versnellingsbak-PTO met SAE 1410 flensaansluiting, max. 1000 Nm □ PTRD-D Versnellingsbak-PTO met dubbele DIN 5462 pompaansluiting, max. 870 Nm □ PTRD-F Versnellingsbak-PTO met SAE 1410 flensaansluiting, max. 870 Nm □ HPG-F101 Hydraulische pomp HPG-F101 □ HPG-F41 Hydraulische pomp HPG-F41 □ HPG-F51 Hydraulische pomp HPG-F51 □ HPG-F61 Hydraulische pomp HPG-F61 □ HPG-F81 Hydraulische pomp HPG-F81
<p>banden en velgen</p> <ul style="list-style-type: none"> □ RT-AL Geborstelde aluminium velgen met standaard gaten □ RT-ALDP Dura-Bright® aluminium velgen met standaardgaten voor lange wielboutsen □ RT-ALDPD Dura-Bright® aluminium velgen met verzonken gaten voor korte boutsen □ RT-ALDU Geborstelde aluminium velgen met verzonken gaten ■ RT-STEEL Stalen velgen met wielringen □ WCAP Wieloppen. □ SPWT-D Reservewiel + band met achterband profiel. □ SPWT-F Reservewiel, gelijk aan banden vooras □ SWCP-LF Reservewieldrager gemonteerd aan linkerzijde voor de achteras(sen) □ SWCP-T Reservewiel □ SWCP-TP Reservewiel en reservewieldrager op het chassis gebonden □ JACK-12T Hydraulische krik voor maximaal 12 ton □ JACK-15T Hydraulische krik voor maximaal 15 ton □ JACK-20T Hydraulische krik voor maximaal 20 ton ■ TOOL-BAS Gereedschapset, basis □ TOOLKIT Gereedschapset, uitgebreid □ INFLAHOS 18 meter lange luchtslang voor het oppompen van de banden □ GAUGE-TP Bandenspanningsmeter <p>aandrijflijn</p> <ul style="list-style-type: none"> □ TRAP-HD Versterkte I-Shift versnellingsbak ■ DRM-BE I-Shift-rijprogramma Economy & standaard De functies van de I-Shift-versnellingsbak worden geoptimaliseerd met speciaal aangepaste versnellingsmodi, die de versnellingsbak nog praktischer en economischer maken door de versnellingsfunctionaliteit aan te passen aan de geldende rijomstandigheden. Het rijprogramma wordt geselecteerd met een knop op de I-Shift schakelhendel. □ DRM-E I-Shift-rijprogramma Economy □ PVT-MAP I-See werkt als een intelligente cruisecontrol in combinatie met GPS-technologie die chauffeurs ondersteunt om brandstofbesparing tijdens het transport te realiseren. I-See past de voertuigsnelheid aan om de kinetische energie te benutten voor optimaal rijden op heuvelachtige routes. ■ PVT-MTM Op kaarten gebaseerde topografie-informatie die wordt verkregen via een kaart met hoge resolutie. De kaart bevat informatie over de weg, zoals snelheidsbeperkingen, bochten en rotondes. ■ CRUIS-E CRUIS-E is cruisecontrol met I-Roll die de chauffeur helpt een constante snelheid te handhaven. Wanneer de cruisecontrol is geactiveerd, wordt dit aangegeven in het centrale informatiedisplay, samen met informatie over de geselecteerde doelsnelheid. De minimale activeringssnelheid bedraagt slechts 4 km/u (Slow Cruise). □ AMSO-AUT Kickdown en manueel schakelen in automatische stand (A) □ AVO-ENH Dit I-Shift softwarepakket is speciaal aangepast aan de specifieke omstandigheden in de bouw- en houttransportsegmenten. De Off-road-modus biedt verschillende functies waarmee het schakelen wordt aangepast aan slechte wegooppervlakken en heuvelopwaartse weggedeeltes. Dit programma omvat tevens functies die het starten vanaf stilstand in slechte rijomstandigheden vergemakkelijken. □ APF-ENH Uitgebreide programmeermogelijkheden voor I-Shift in combinatie met een distributie-PTO. □ RET-TPT Volvo retarder voor powertronic □ TC-HWO Oliekoeler volautomatische versnellingsbak, watergekoeld 	<ul style="list-style-type: none"> ■ Standaard uitrusting □ Optionele uitrusting

Voor meer gedetailleerde informatie over cabine en aandrijflijn, aanbevolen de specificatie bladen.

Voor alle mogelijke opties en combinaties van opties raadpleeg uw Volvo Truck Dealer die een specificatie kan maken in het Volvo Sales Support systeem (VSS) die aan uw wensen voldoet.

De fabriek behoudt zich het recht voor om zonder voorafgaande mededelingen wijzigingen aan te brengen in constructie en uitvoering. De specificatie kan van land tot land verschillen.

MODELPROGRAMMA

FM 8x2V Luchtvering naloopas (D11) FM 82RF 1A

Cab Interior, Driving

- **STWPOS-L** Linksgestuurd
- **STWPOS-R** Rechtsgestuurd voertuig. Het is belangrijk om de juiste koplampuitvoering te kiezen. HLASYML in het geval van een registratie in landen rechtrijdend verkeer.
- **STWM-LE** Lederen stuurwiel.
- **STGW-AD2** Verstelbaar stuurwiel met neck tilt
- **STGW-ADJ** Verstelbaar stuurwiel
- **AIRBAG** Bestuurdersplaats voorzien van een SRS-airbag in het stuurwiel.
- **DRC-AMI** Handmatig in- en uitschakelbare regeneratie diesel roetfilter
- **1DAYDIG4** Digitale tachograaf 4.1 vanaf bouwweek 23wXX
- **ARSL** Extra snelheidbegrenzer met schakelaar in dashboard
- **ESP-BAS1** Het ESP-pakket (Electronic Stability Programme: elektronisch stabiliteitsprogramma), ESP-BAS1, is een van de belangrijkste veiligheidsvoorzieningen. Het programma helpt slippen en kantelen te voorkomen.
- **ESPC-RO** Schakelaar om ESP functionaliteit te reduceren
- **HWSS-AC** Forward Collision Warning met Adaptive Cruise Control: Het systeem waarschuwt de chauffeur voor het gevaar van een aanrijding met het voorgaande voertuig. Verkeersbordherkenning met weergave op het instrumentenpaneel.
- **HWSS-ACB** Forward Collision Warning met noodremfunctie en Adaptive Cruise Control: Het systeem waarschuwt de chauffeur voor het gevaar van een aanrijding met het voorgaande voertuig. Als een botsing dreigt, worden de voertuigremmen automatisch geactiveerd. Adaptive Cruise Control bevat ook een Stop & Go functie. Verkeersbordherkenning met weergave op het instrumentenpaneel.
- **HWSS-FCB** Forward Collision Warning met noodremfunctie: Het systeem waarschuwt de chauffeur voor het gevaar van een aanrijding met het voorgaande voertuig. Als een botsing dreigt, worden de voertuigremmen automatisch geactiveerd. Verkeersbordherkenning met weergave op het instrumentenpaneel.
- **LSS-DW** Lane Keeping Support (departure warning): waarschuwt de chauffeur indien hij onverwachts de rijstrook verlaat. Bij het verlaten van de rijstrook zonder de richtingaanwijzer te gebruiken klinkt een geluidssignaal vanuit het dashboard om de aandacht van de chauffeur op de weg te vestigen. Het systeem is beschikbaar bij snelheden boven 60 km/u.
- **LSS-DW3** Pilot Assist, actieve ondersteuning om in de rijstrook te blijven
- **LCS4** Side Collision Avoidance Support en Front Short Radar assist icm Forward Collision Warning (2 zijden)
De functie Side Collision Avoidance Support (LCS4) helpt de chauffeur om ongevallen bij het wisselen van rijstrook te voorkomen die worden veroorzaakt door de dode hoek aan de bestuurders- en passagierszijde. In combinatie met het Forward Collision Warning systeem is ook Front short radar assist beschikbaar. Het maakt deel uit van het brede assortiment van veiligheidsverbeterende systemen van Volvo
- **DAS-W** Driver Alert Support is een systeem met als doel het voorkomen van ongevallen die worden veroorzaakt door vermoeide chauffeurs of chauffeurs die aan het stuurwiel in slaap vallen. Het systeem controleert het rijgedrag van de chauffeur en de positie van truck in vergelijking tot de rijstroken en wegranden.
- **RSENS-W** Regensensor
- **CU-ECC** Electronic Climate Control (ECC) met zonnensensor
- **CU-ECC2** Electronic Climate Control met luchtkwaliteitsensor en koolstoffilter
- **IGT-BUT** Keyless Start is starten zonder sleutel. Het is mogelijk om de motor te starten zonder een sleutel in het contactslot te steken. De chauffeur hoeft alleen maar de sleutel in de vrachtwagen te hebben.

■ Standaard uitrusting

□ Optionele uitrusting

Voor meer gedetailleerde informatie over cabine en aandrijflijn, aanbevolen de specificatie bladen.

Voor alle mogelijke opties en combinaties van opties raadpleeg uw Volvo Truck Dealer die een specificatie kan maken in het Volvo Sales Support systeem (VSS) die aan uw wensen voldoet.

De fabriek behoudt zich het recht voor om zonder voorafgaande mededelingen wijzigingen aan te brengen in constructie en uitvoering. De specificatie kan van land tot land verschillen.

- **IMMOBIL** Volvo startonderbreker (SCM beveiligingsklasse B1)
- **ALARM-E** Alarmsysteem SCM B3 (cabine + opbouw/trailer)
- **PHONE-PK** Voorbereiding voor telefoonaansluiting
- **ISUNS-BS** Intern zonnenscherm aan beide zijden van de cabine, deze rolschermen zijn handmatig te verstellen.
- **ISUNS-DS** Intern zonnenscherm aan de chauffeurszijde, dit rolscherm is handmatig te verstellen.
- **ISUNF-B** Standaard zonneklep
- **ISUNF-MD** Zonneklep met scheerspiegel
- **ISUNF-RE** Geïntegreerd elektrisch bediend zonnenscherm
- **ISUNF-RM** Geïntegreerd handbediend zonnenscherm
- **ADFS** Twee extra Din-slots in opbergruimte boven voorruit
- **BUPALARM** Achteruitrijsignaal(90 dB)
- **RTOLL-PK** Voorbereiding voor OBU-Toll Collect
- **LOADIND** Aslastindicatiesysteem met weergave via het centrale informatiedisplay.
- **REMC-MF** Work Remote, multifunctionele afstandsbediening. Weergave aslastindicator, luchtvering bediening, werkklampbediening, PTO in- en uitschakelen, toerentalregeling, motor start/stop, deurvergrendeling, instelbare menu's voor opbouw, extra opbouw schakelaars.
- **FIREX3FR** Brandblusser 3 kg, Frans
- **FIREXT2F** Brandblusser 2 kg, Frans
- **FIREXT2G** Brandblusser 2 kg, Duits
- **FIREXT3S** Brandblusser 3 kg, Zweeds en Engels
- **WARNVEST** Veiligheidsvest
- **AIDKIT** Verbandtrommel: bevat een assortiment aan eerste-hulpmaterialen voor zowel kleine als ernstige verwondingen.
- **AIDKIT1B** Verbandtrommel (Duitse eisen) pleister, compressen, elastische bandages, handschoenen, schaar, driehoekig bandage, bandages doeken, plakband en reddings beschrijving
- **WARNLAMP** Draagbare waarschuwingslamp met witte lamp en oranje knipperlicht.
- **LAMP-IN** Inspectielamp
- **BULBKIT** Set reservelampen en zekeringen
- **WRITEPAD** Schrijftableau

Cab Interior, Living

- **DST-CF1** Chauffeursstoel Comfort 1: Luchtgeveerd met meervoudige handmatige verstelmogelijkheden, zitkussenverlenging en schouderinstelling.
- **DST-CF4** Chauffeursstoel Comfort 4: Luchtgeveerd met meervoudige handmatige verstelmogelijkheden, zitkussenverlenging, schouderinstelling en gordel geïntegreerd in stoel.
- **DST-CF5** Chauffeursstoel Comfort 5: Luchtgeveerd met meervoudige handmatige verstelmogelijkheden, zitkussenverlenging, schouderinstelling, verwarmd zitkussen en gordel geïntegreerd in stoel.
- **DST-CF6** Chauffeursstoel Comfort 6: Luchtgeveerd met meervoudige handmatige verstelmogelijkheden, zitkussenverlenging, schouderinstelling, nverwarmd zitkussen, ventilatie en gordel geïntegreerd in stoel.
- **SBD-RED** Rode veiligheids gordels.
- **SBPRE-DS** Gordelspanner in de chauffeursstoel.
- **PST-BAS1** Bijrijdersstoel Basis 1: Niet luchtgeveerd met handmatig verstelbare rugleuning en opklapbare zitting.
- **PST-CF4** Bijrijdersstoel Comfort 4: Luchtgeveerd met meervoudig handmatige verstelmogelijkheden, zitkussenverlenging, schouderinstelling en gordel geïntegreerd in stoel.
- **PST-CF5** Bijrijdersstoel Comfort 5: Luchtgeveerd met meervoudig handmatige verstelmogelijkheden, zitkussenverlenging, schouderinstelling, verwarmd zitkussen en gordel geïntegreerd in stoel.

MODELPROGRAMMA

FM 8x2V Luchtvering naloopas (D11) FM 82RF 1A

<ul style="list-style-type: none"> ■ PST-STD2 Bijrijdersstoel Standaard 2: Niet luchtgeveerd met meervoudig handmatige verstelmogelijkheden inclusief instelbare schokdemper. □ PST-STD4 Bijrijdersstoel Standaard 4: Luchtgeveerd met meervoudig handmatige verstelmogelijkheden. □ SBPRE-PS Gordelspanner bijrijdersstoel □ ARMRE-BB Twee armsteunen op chauffeursstoel én bijrijdersstoel □ ARMRE-DB Twee armsteunen op chauffeursstoel □ ARMRE-PB Twee armsteunen op bijrijdersstoel □ ARU-BAS Standaard armsteunen □ ARU-LEA Lederen armsteunen. ■ FMAT-RUB Twee rubberen vloermatten □ FMAT-TX2 De textielmatten zijn vervaardigd uit duurzaam textiel van hoge kwaliteit. De randen zijn gestikt om rafelen tegen te gaan. De inlegmatten sparen de originele vloermatten en geven een luxe-uitstraling aan het cabine-interieur. □ LBK70 Benedenbed vast, 70x200 cm □ MATL-FI Een zeer comfortabele binnenveringsmatras voor het onderbed. Het matras is 160 mm dik (130 mm voor FM en FMX) en heeft een kern van spiraal-pocketveren. De matras bestaat uit drie zones. Lichaamsgewicht ongeveer 100 kg + □ MATL-SF Een zeer comfortabele binnenveringsmatras voor het onderbed. Het matras is 160 mm dik (130 mm voor FM en FMX) en heeft een kern van spiraal-pocketveren. De matras bestaat uit drie zones. Lichaamsgewicht tot ongeveer 100 kg □ OLMAT-BA Basis topmatras □ OLMAT-PR Premium topmatras □ TBK60F Bovenbed opklapbaar, 60x190 cm □ TBK70F Bovenbed opklapbaar, 70x190 cm □ PH-CAB2 Standkachel met een maximale capaciteit van 2000 Watt. De standkachel wordt aangestuurd door een timer en een thermostaat, terwijl de uitlaattemperatuursensor zorgdraagt voor een veilig gebruik. □ PH-ENGCA Standkachel met verwarming van motorblok en cabine met temperatuurregeling via Electronic Climat Control (ECC). □ PH-SS De korte-stopverwarming houdt de cabine gedurende ongeveer 30 minuten na uitschakeling van de motor op te temperatuur. De restwarmte van de motor wordt gebruikt door middel van het rondpompen van de warme koelvloeistof. □ SLCP-BAS Basisversie controlepaneel in slaapgedeelte (bediening van interieur verlichting, standkachel, dakluik en deurvergrendeling) □ ETSB-F Opbergbox op motortunnel, voorzijde □ ETSB-FR Twee opbergboxen: op motortunnel voorzijde en tegen achterwand □ ETSB-FRS Opbergruimte op de motortunnel voor-/achter- en rechterzijde naast de tunnel □ ETSB-FS Twee opbergboxen: op motortunnel voorzijde en geïntegreerd in motortunnel rechterzijde □ ETSB-R Opbergbox op motortunnel, tegen achterwand □ ETSB-RS Twee opbergboxen: op motortunnel tegen achterwand en geïntegreerd in motortunnel rechterzijde □ ETSB-S Opbergbox geïntegreerd in motortunnel, rechterzijde □ RUS-BAS Opbergruimte tegen achterwand bovenzijde RUS-BAS 154 liter, 300 mm hoog RUS-BAS (FM/FMX dagcabine) 60 liter, 300 mm hoog □ RUS-HIG Opbergruimte tegen achterwand bovenzijde, 245 liter (440 mm hoog) □ REF-ICPK Voorbereiding koelkast op motortunnel □ REFR-RUS Koelkast 28 liter tegen de achterwand gemonteerd met verdeelvakken. □ MICRO-PK De opbergruimte boven de passagiersstoel is voorbereid met vooraf aangebrachte elektrische kabels voor de installatie van een 24 volt-magnetronoven. Kabels voor de voedings- en aardverbindingen zijn inbegrepen. □ BOTH-D Flessenhouder in de middenconsole van het dashboard 	<ul style="list-style-type: none"> □ COFMA-PK Voorbereiding voor koffiezetapparaat ■ INLI-BAS Standaard witte interieurverlichting, de verlichting wordt langzaam in- en uitgeschakeld. □ INLI-NL Witte interieurverlichting met rode nachtverlichting, de verlichting wordt langzaam in- en uitgeschakeld □ INLI-NLD Witte interieurverlichting met rode nachtverlichting, de verlichting wordt langzaam in- en uitgeschakeld. Daarnaast kan met de dimmer de lichtsterkte worden geregeld. □ ARL-FLEX Twee flexibele leeslampen ■ RH-EE Dakraam van getint glas/nooduitgang □ RH-ER Dakluik, versterkt staal, elektrisch bediend □ RH-ETR Elektrisch bediend dakluik van getint glas. Kan traploos tot 50 mm worden geopend. De bedieningsschakelaar bevindt zich in de opbergruimte boven de voorruit. □ RH-MTR Handmatig bediend dakluik van getint glas. Kan 50 mm worden geopend aan de achterzijde van het luik. ■ GLAS-TIN Getint glas □ SWIND-BS Extra zijruit aan beide zijden □ SWIND-PS Extra zijruit aan bijrijderszijde (FM-SLP) □ AWIND-RF Een extra ruit in de achterwand van de cabine geeft een beter zicht op de ruimte achter de truck. □ VANMIR Scheerspiegel in opbergruimte bovenzijde □ AS-FUS Extra legplank in bovenste opbergruimtes. Een legplank als een magnetron in een opbergruimte is gemonteerd. □ INFOT-PK Montagevoorbereiding voor een flatscreen <p>cabine exterieur</p> <ul style="list-style-type: none"> □ EXTL-BA2 Bumper, instapbak, handgrepen, spiegels en zonneklep in cabinekleur ■ EXTL-BAS Aluminium inserts in instaptreden Basis exterieur afwerking: grijze, grille, instap, bumper, bumperspoiler, spiegelbehuizing en zonneklep. ■ DGLAS-H Gehard glas in portier □ DGLAS-L Gelamineerd veiligheidsglas in portier ■ BUMP-B Kunststof voorbumper □ BUMP-B2 Stalen voorbumper □ BUMP-SP Voorbumper met spoiler. □ GUARD-EH Heavy Duty beschermingsplaat voor het motoroliecarter ■ BUGNET Insectenvanger achter de grille □ CTILT-P-E Hydraulische cabinelift, elektrisch ■ CTILT-P-M Hydraulische cabinelift, handbediend ■ FCABS-A Cabinevering voorzijde, luchtgeveerd ■ FCABS-M Cabinevering voorzijde, mechanisch □ RCABS-A Cabinevering achterzijde, luchtgeveerd ■ RCABS-M Cabinevering achterzijde, mechanisch □ MIRCFPCS Elektrisch verwarmde en verstelbare buitenspiegels met dodehoek camera aan passagierszijde (FM/FH) Het Volvo Trucks Camera Monitor System is een krachtig hulpmiddel om de omgeving in de gaten te houden tijdens het besturen van uw voertuig. □ MIRCMCP Het Volvo Trucks Camera Monitor System is een krachtig hulpmiddel om de omgeving in de gaten te houden tijdens het besturen van uw voertuig. □ MIRCMS Elektrisch verwarmde en verstelbare buitenspiegels met elektrisch verstelbare groothoekspiegel aan beide zijden en een trottoirspiegel aan de bijrijderskant. ■ MIRCOMF ■ AMIR-F20 Frontspiegel, draaicircoel 200 mm □ SUNV-H Zonneklep rookkleurig □ AD-ROOF De dakspoiler is speciaal ontworpen om aan te sluiten op het cabineontwerp, wat een lagere luchtweerstand en een lager
---------------------------------------------------------------------------------------------------------------------------------------------------------------------------------------------------------------------------------------------------------------------------------------------------------------------------------------------------------------------------------------------------------------------------------------------------------------------------------------------------------------------------------------------------------------------------------------------------------------------------------------------------------------------------------------------------------------------------------------------------------------------------------------------------------------------------------------------------------------------------------------------------------------------------------------------------------------------------------------------------------------------------------------------------------------------------------------------------------------------------------------------------------------------------------------------------------------------------------------------------------------------------------------------------------------------------------------------------------------------------------------------------------------------------------------------------------------------------------------------------------------------------------------------------------------------------------------------------------------------------------------------------------------------------------------------------------------------------------------------------------------------------------------------------------------------------------------------------------------------------------------------------------------------------------------------------------------------------------------------------------------------------------------------------------------------------------------------------------------------------------------------------------------------------------------------------------------------------------------------------------------------------------------------------------------------------------------------------------------------------------------------------------------------------------------------------------------------------------------------------------------------------------------------------------------------------------------------------------------------------------------------------------------------------------------------------------------------------------------------------------------------------------------------------------------------------------------------------------------------------------------------------------------------------------------------------------------------------------------------------------------------------------------------------------------------------------------------------------------------------------------------------------------------------------------------------------------------------------------------------------------------------------------------------------------------------------------------------------------------------------------------------------------------------------------------------------------------------------------------------------------------------------------------------------------------------------------------------------------------------------------------------------------------------------------------------------------------------------------------------------------------------------------------------------------------------------------------------------------------------------------------------------------------------------------------------------------------------------------------	--------------------------------------------------------------------------------------------------------------------------------------------------------------------------------------------------------------------------------------------------------------------------------------------------------------------------------------------------------------------------------------------------------------------------------------------------------------------------------------------------------------------------------------------------------------------------------------------------------------------------------------------------------------------------------------------------------------------------------------------------------------------------------------------------------------------------------------------------------------------------------------------------------------------------------------------------------------------------------------------------------------------------------------------------------------------------------------------------------------------------------------------------------------------------------------------------------------------------------------------------------------------------------------------------------------------------------------------------------------------------------------------------------------------------------------------------------------------------------------------------------------------------------------------------------------------------------------------------------------------------------------------------------------------------------------------------------------------------------------------------------------------------------------------------------------------------------------------------------------------------------------------------------------------------------------------------------------------------------------------------------------------------------------------------------------------------------------------------------------------------------------------------------------------------------------------------------------------------------------------------------------------------------------------------------------------------------------------------------------------------------------------------------------------------------------------------------------------------------------------------------------------------------------------------------------------------------------------------------------------------------------------------------------------------------------------------------------------------------------------------------------------------------------------------------------------------------------------------------------------------------------------------------------------------------------------------------------------------------------------------------------------------------------------------------------------------------------------------------------------------------------------------------------------------------------------------------------------------------------------------------------------------------------------------------------------------------------------------------------------------------------------------------------------------------------------------------------------------------------------------------------------------------------------------------------------------------------------------------------------------------------------------------------------------------------------------------------------------------------------------------

■ Standaard uitrusting □ Optionele uitrusting

Voor meer gedetailleerde informatie over cabine en aandrijflijn, aanbevolen de specificatie bladen.

Voor alle mogelijke opties en combinaties van opties raadpleeg uw Volvo Truck Dealer die een specificatie kan maken in het Volvo Sales Support systeem (VSS) die aan uw wensen voldoet.

De fabriek behoudt zich het recht voor om zonder voorafgaande mededelingen wijzigingen aan te brengen in constructie en uitvoering. De specificatie kan van land tot land verschillen.

MODELPROGRAMMA

FM 8x2V Luchtvering naloopas (D11) FM 82RF 1A

<ul style="list-style-type: none"> energieverbruik geeft. De dakspoiler heeft uitgebreide tests in de windtunnel en op de weg ondergaan om de beste mogelijke energie-efficiëntie te waarborgen. □ AD-SIDES Korte zijfenders aan de achterzijde van de cabine. ■ HL-LED LED verlichting □ HBDA-A Automatische uit- en activering van het grootlicht ■ HL-CLEAN Hogedruk koplampsproeiers □ HLP-ST Bescherming van staal en kunststof voor zware toepassingen. ■ DRL-LED Dagrifverlichting in V-vorm ('V-light') □ DRIVL2 Verstralers ■ UDRIVL Zonder verstralers ■ FOGL-WC Mistlampen aan de voorzijde □ CL-STAT Statische bochtverlichting, deze werkt aan de hand van de knipperlichtschakelaar. Bij lage snelheden licht de lamp op in de juiste richting. □ ASL-RF2 2 Led verstralers in de Globetrotter-box (een aan elke zijde van het Globetrotter teken) □ BEACOA2F Twee oranje LED zwaailampen op het dak, voorzijde. Gemonteerd op accessoire steunen indien zo besteld, anders op de cabine aan beide zijden naast het dakluik. Programmeerbaar om te draaien of te knippen □ BEACOA2R Twee oranje LED zwaailampen op het dak, achterzijde. Gemonteerd op accessoire steunen indien zo besteld, anders op de cabine. Programmeerbaar om te draaien of te knippen □ BEACON-P Voorbereiding voor twee zwaailampen op het dak □ BEACONA4 Vier oranje LED zwaailampen op het dak: twee voor en twee achter op het dak. Programmeerbaar om te draaien of te knippen □ CABPT-R1 Dakdoorvoer links □ CABPT-R2 Dakdoorvoer links en rechts □ SPOTP-F Voorbereiding voor verstralers in de grille □ SPOTP-R Voorbereiding voor verstralers op het dak □ SPOTP-RF Voorbereiding voor verstralers in de grille en op het dak □ ROS-IL2 Voorbereiding voor verlichting in de Globetrotter-box □ CSGN-GTR Benaming in lichtbak: Globetrotter ■ HORN-F1S Jericho luchthoorn, gemonteerd achter de grille □ HORN-R2S 2 chromen luchthoorns, gemonteerd op het dak □ ANT-CBR 27MC-antenne □ ACCB-R-AP Dakbeugel, voorzijde, midden en achterzijde cabine □ ACCB-R-F Dakbeugel voorzijde cabine □ ACCB-R-FM Dakbeugel voorzijde en midden van cabine □ ACCB-R-FR Dakbeugel voor- en achterzijde cabine □ ACCB-R-M Dakbeugel midden van cabine □ ACCB-R-R Dakbeugel achterzijde cabine □ ACCB-R-RM Dakbeugel midden en achterzijde cabine □ REFS-TW Reflecterende witte zijmarkering voor de cabine (los bijgeleverd) □ REFS-TY Reflecterende gele zijmarkering voor de cabine (los bijgeleverd) <p>opbouw</p> <ul style="list-style-type: none"> □ SRWL-PK Voorbereiding voor chassis gemonteerde werkklampen aan zij- en achterkant met 3-standenschakelaar, max 280W Er mogen maximaal 2 wettelijk goedgekeurde achteruitrijdlampen (ECE-R23) automatisch worden ingeschakeld wanneer het dimlicht wordt gevoerd. Er dient hiervoor een aanvullende schakeling met het dimlicht te worden gemaakt. □ SWL-2FW Twee witte LED werkklampen (900L / 6000K) links en rechts vooraan op het chassis gemonteerd met 2-standenschakelaar □ SWL-2RW Twee witte LED werkklampen (900L, 6000K) links en rechts achteraan op het chassis gemonteerd met 2-standenschakelaar <p>■ Standaard uitrusting □ Optionele uitrusting</p>	<ul style="list-style-type: none"> □ SWL-4W Vier witte LED werkklampen (900L, 6000K) voor en achter op het chassis gemonteerd met 2-standenschakelaar □ SWL-PK Voorbereiding voor werkklampen aan zijkant met 2-standenschakelaar, max. 280W □ WL-CHPK Voorbereiding voor werkklampen (kabel en schakelaar), max 2x70W. Aansluiting op chassis bij versnellingsbak. □ WLC-H2A Twee LED werkklampen (oranje lens 900 Lumen, 6000K) hoog gemonteerd achter de cabine (inclusief schakelaar). □ WLC-H2W Twee LED werkklampen (witte lens 900 Lumen, 6000K) hoog gemonteerd achter de cabine (inclusief schakelaar). □ WLC-PCHK Voorbereiding (kabels en schakelaar) voor chassis werkklampen cabine gemonteerd. □ WLC-PKH Voorbereiding (kabels en schakelaar) voor hoog gemonteerde werkklampen op achterzijde van de cabine (inclusief doorvoer in achterzijde dak cabine) □ WLC-PKL Voorbereiding (kabels en schakelaar) voor laag gemonteerde werkklampen op achterzijde van de cabine (inclusief doorvoer in achterwand cabine) □ WLC-PKHL Voorbereiding (kabels en schakelaar) voor hoog en laag gemonteerde werkklampen op achterzijde van de cabine (inclusief doorvoer in achterwand dak cabine) □ ECBB-BAS Elektrische opbouweenheid zonder Body Builder Module □ ECBB-HIG Elektrische opbouweenheid en Body Builder Module. Voor maximaal vier PTO's, met geavanceerde voorzieningen voor de carrosseriebouwer. De module beschikt over 18 digitale aansluitingen (14x 24V + 4x massa) ■ ECBB-MED Elektrische opbouweenheid en Body Builder Module. Voor maximaal vier PTO's, met geavanceerde voorzieningen voor de carrosseriebouwer. De module beschikt over 11 digitale aansluitingen (7x 24V + 4x massa) □ BBCHAS1 Een 7-polige connector voor opbouw interface □ BBCHAS3 Drie 7-polige connectoren voor opbouw interface □ BEPR-T2 Elektrische voorbereiding Work Remote voor kipper functie □ EXSTER Voorbereiding voor besturing via externe afstandsbediening (via BBM) ■ TD-LED LCM-regeleenheid met detectie voor LED-verlichting op trailers en aanhangers. Deze LCM is tevens geschikt voor normale verlichting. □ FRFS-BS Vrije chassisruimte aan beide zijden, ruimte voor kraanstampels of andere uitrusting. -Ongeveer 500mm vrijruimte direct achter de cabine bij enkele vooras. -Ongeveer 600mm vrijruimte tussen de voorassen bij dubbele vooras. □ FBA-BTF Opbouwbevestigingspunten voorzijde voor flexibele opbouw (open laadbak) □ FBA-BTSF Opbouwbevestigingspunten voorzijde voor semi-flexibele opbouw (gesloten bak/schuifzeil) ■ HBA-FSFB Gatenspatroon voor opbouwbevestiging, flexibele/semi-flexibele opbouw □ HBA-SB Gatenspatroon voor opbouwbevestigingen, stijve opbouw □ RBA-T2 Lage opbouwbevestigingspunten achterzijde □ CRANEPK1 Kraanplaten gemonteerd op het chassis, kraan interface voor kranen met een capaciteit tot 10 ton/meter □ CRANEPK2 Kraanplaten gemonteerd op het chassis, kraan interface voor kranen met een capaciteit tot 20 ton/meter □ CRANEPK4 Kraanplaten gemonteerd op het chassis, kraan interface voor kranen met een capaciteit tot 40 ton/meter □ AUXL-SPK Voorbereiding voor sneeuwschuiver verlichting (bekabeling en schakelaar). Voorbereiding voor extra koplampen en knipperlichten. □ TAILPRE2 Voorbereiding voor laadklep met afstandsbediening □ TAILPREP Voorbereiding voor laadklep met status via informatiedisplay □ AESW2 Twee extra 2-standenschakelaars in het dashboard □ AESW2PK Twee extra 2-standenschakelaars in het dashboard en voorbereiding voor vier extra schakelaars □ AUXSW-4 Bekabeling voor vier extra schakelaars
-------------------------------------------------------------------------------------------------------------------------------------------------------------------------------------------------------------------------------------------------------------------------------------------------------------------------------------------------------------------------------------------------------------------------------------------------------------------------------------------------------------------------------------------------------------------------------------------------------------------------------------------------------------------------------------------------------------------------------------------------------------------------------------------------------------------------------------------------------------------------------------------------------------------------------------------------------------------------------------------------------------------------------------------------------------------------------------------------------------------------------------------------------------------------------------------------------------------------------------------------------------------------------------------------------------------------------------------------------------------------------------------------------------------------------------------------------------------------------------------------------------------------------------------------------------------------------------------------------------------------------------------------------------------------------------------------------------------------------------------------------------------------------------------------------------------------------------------------------------------------------------------------------------------------------------------------------------------------------------------------------------------------------------------------------------------------------------------------------------------------------------------------------------------------------------------------------------------------------------------------------------------------------------------------------------------------------------------------------------------------------------------------------------------------------------------------------------------------------------------------------------------------------------------------------------------------------------------------------------------------------------------------------------------------------------------------------------------------------------------------------------------------------------------------------------------------------------------------------------------------------------------------------------------------------------------------------------------------------------------------------------------------------------------------------------------------------------------------------------------------------------------------------------------------------------------------------------------------------------------------------------------------------------------------------------------------------------------------------------------------------------------------------------------------------------------------------------------------------------------------------------------------------------------------------------------------------------------------------------------------------------------------------------------------------------------------------------------------------------------------------------------------------------------------------------------------------------------------------------------	----------------------------------------------------------------------------------------------------------------------------------------------------------------------------------------------------------------------------------------------------------------------------------------------------------------------------------------------------------------------------------------------------------------------------------------------------------------------------------------------------------------------------------------------------------------------------------------------------------------------------------------------------------------------------------------------------------------------------------------------------------------------------------------------------------------------------------------------------------------------------------------------------------------------------------------------------------------------------------------------------------------------------------------------------------------------------------------------------------------------------------------------------------------------------------------------------------------------------------------------------------------------------------------------------------------------------------------------------------------------------------------------------------------------------------------------------------------------------------------------------------------------------------------------------------------------------------------------------------------------------------------------------------------------------------------------------------------------------------------------------------------------------------------------------------------------------------------------------------------------------------------------------------------------------------------------------------------------------------------------------------------------------------------------------------------------------------------------------------------------------------------------------------------------------------------------------------------------------------------------------------------------------------------------------------------------------------------------------------------------------------------------------------------------------------------------------------------------------------------------------------------------------------------------------------------------------------------------------------------------------------------------------------------------------------------------------------------------------------------------------------------------------------------------------------------------------------------------------------------------------------------------------------------------------------------------------------------------------------------------------------------------------------------------------------------------------------------------------------------------------------------------------------------------------------------------------------------------------------------------------------------------------------------------------------------------------------------------------------------------------------------------------------------------------------------------------------------------------------------------------------------------------------------------------------------------------------------------------------------------------------------------------------------------------------------------------------------------------------------------------------------------------------------------------------------------------------------------------------------------------------------------------------------------------------------------------------------------------------------------------------------------------------------------------------------------------------------------------------------------------------------------------------------------------------

Voor meer gedetailleerde informatie over cabine en aandrijflijn, aanbevolen de specificatie bladen.

Voor alle mogelijke opties en combinaties van opties raadpleeg uw Volvo Truck Dealer die een specificatie kan maken in het Volvo Sales Support systeem (VSS) die aan uw wensen voldoet.

De fabriek behoudt zich het recht voor om zonder voorafgaande mededelingen wijzigingen aan te brengen in constructie en uitvoering. De specificatie kan van land tot land verschillen.

MODELPROGRAMMA

FM 8x2V Luchtvering naloopas (D11) FM 82RF 1A

afleverservices

- **TGW-4GWL** De Telematics Gateway maakt communicatie met de truck mogelijk. Voorbeelden hiervan zijn:
 - Volvo Connect (bijv. Brandstof en milieu, rijtijden chauffeur, positionering)
 - My Truck (smartphone-app die toezicht houdt op bepaalde functies in de truck en deze aanstuurt)Zie afzonderlijke informatiebladen voor meer informatie.
- **FMS-PK** Fleet Management System-interface
- **DRUT1** My Truck app: 1 jaar abonnement
- **DRUT2** My Truck app: 2 jaar abonnement
- **DRUT3** My Truck app: 3 jaar abonnement
- **DRUT4** My Truck app: 4 jaar abonnement
- **DRUT5** My Truck app: 5 jaar abonnement