

# MODELLUTBUD

FM 6x2 LNG jevnlast luftfjæring FM 62R TLA2

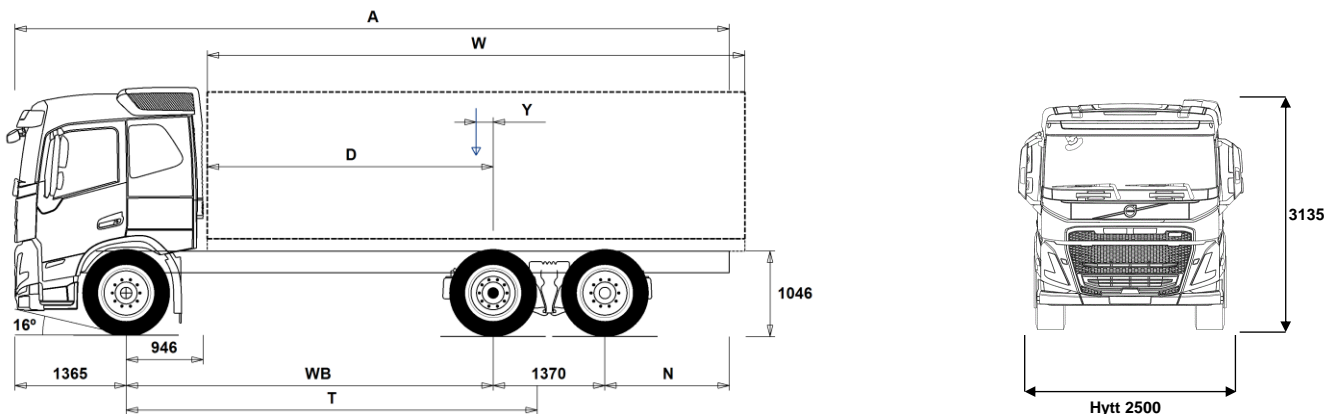

## Chassidimensioner [mm]

WB Hjulbas	4300	4600	4800	4900	5200
A Totallängd	9410	9860	10160	10310	10810
D Centrum bakaxel till framkant påbyggnad	3304	3604	3804	3904	4204
N Bakre överhäng (Min.)	825	825	825	825	1225
N Bakre överhäng (Max.)	2375	2525	2625	2675	2875
T Teoretisk hjulbas	4841	5141	5341	5441	5741
Y Lastens tyngdpunkt (Min.)	56	84	104	114	144
Y Lastens tyngdpunkt (Max.)	83	113	134	145	176
W Påbyggnadslängd (Min.)	6442	6982	7341	7519	8055
W Påbyggnadslängd (Max.)	6497	7040	7401	7580	8120

## Chassivikter [kg]

Framaxel	4810	4845	4865	4870	4895
Bakre boggin	3405	3420	3425	3430	3440
Tjänstevikt	8215	8265	8290	8300	8335
Last (inkl. påbyggnad, förare, bränsle, etc.)	17785	17735	17710	17700	17665

## Vändcirkel [mm]

Vändcirkel mellan trottoarkanter	17600	18600	19200	19500	20500
Vändcirkel mellan väggar	19000	19900	20600	20900	21900

## Tillåtna vikter [kg]

	Tillåtet	Teknisk
Bruttovikt	26000	26100
Bruttovikt, kombination	44000	44000
Framaxel	7100	7100
Bakre boggin	19000	19000

## Viktiga noteringar

### Chassidimensioner

Hytthöjd: +312 mm för CAB-HSLP, -278 mm för CAB-LSLP.  
 Centrum framaxel till bakkant hytt: -6 mm för CAB-LSLP.  
 D-mått inkluderar ett främre spelrum på 50 mm och för jämnlastbilar också en hjälpram på 100 mm.  
 Höjden kan variera ± 20 mm för blad och ± 10 mm för luftfjädring.  
 Alla mått gäller för olastat chassi och eventuella löpaxlar nere. Chassihöjd som använts: CHH-HIGH.  
 Bakre överhäng använt för fordonsviktberäkning är det maximala överhängen (N Max.) för given hjulbas.  
 Höjdändring med chassihöjd CHH-MED,FRAME266: 0 mm.

Vikter och dimensioner är baserade på följande däck:

Däck på framaxeln:	315/80R22.5
Däck på drivaxeln:	315/80R22.5
Däck på löp/pusheraxeln:	315/80R22.5

**Chassivikter inkluderar olja, vatten, AdBlue, 0 liter bränsle och utan förare. Tjänstevikt kan variera ± 3%.**

Vändcirkelarna är teoretiskt beräknade. Löpaxel som använts: TA-FIXED.

Lagliga vikter kan variera från land till land.

För mer detaljerad information, inklusive vikt för tillvalsutrustning, be din Volvoåterförsäljare att lägga in din specifikation i Volvos viktinformationsprogram (WIS).

Använd inte denna ritning i samband med påbyggnad. Använd Volvos påbyggnadsinstruktioner och chassiritning FM62RTLA2.

# MODELLUTBUD

FM 6x2 LNG jevnlast luftfjæring FM 62R TLA2

## Hovedkomponenter

- CHH-HIGH** Høy (normal) chassishøyde
- CHH-MED** Medium chassishøyde
- TA-HYSBS** Hydraulisk styrt løpeaksel med singelmonterte hjul, låst over 38 km/t
- TAG-FIXD** Fast løpeaksel med tvillingmonterte hjul
- TAG-FIXS** Fast løpeaksel med singelmonterte hjul
- TAG-SSTE** Friksjonsstyrt løpeaksel med singelmonterte hjul
- FM-HSLP5** Høyt førerhus FM
- FM-LSLP5** Langt førerhus med lavt tak FM
- FM-SLP5** Langt førerhus FM
- G13S420A**
- G13S460A**
- G13S500A**
- EBR-EPGC** Motorbrems med termostatstyrt mottryksregulator for I-shift
- EBR-VEB+** Volvo Engine Brake, VEB+, kombinert kompresjonsbrems og termostatstyrt mottryksregulator
- AT2612** I-Shift automatisert 12-trinns girkasse
- ATO2612** I-Shift automatisert 12-trinns girkasse med overdrive
- RSH1370F** Bakaksel med navreduksjon og differensialsperr
- RSS1370A** Bakaksel med enkelutveksling og differensialsperr
- RSS1370B** Bakaksel med enkelutveksling og differensialsperr

## Pakker

- DRIVE5** Kjørepakke
- DRIVE5+** Kjørepakke pluss
- DRIVE5++** Kjørepakke dobbel pluss
- 1LIVINFM** Førerhuspakke med 1 køye
- 2LIVINFM** Førerhuspakke med 2 køyer for FM
- INFODF** Informasjonssystem med Dynafleetstøtte
- INFONDF** Informasjonssystem med navigasjon og Dynafleetstøtte
- VISI5+** Siktpakke pluss
- GSR2024** GSR - Sikkerhetspakke - 2024
- GSR2024+** GSR - Sikkerhetspakke pluss - 2024
- SAFE22** Aktiv Sikkerhetspakke 2022
- SAFE22+** Aktiv Sikkerhetspakke 2022 Pluss

## Chassis

- FST-AIR** Luftfjæring foran
- FST-PAR** Parabelfjæring foran, normal stivhet
- FSL5-BAS** Standard vandring på luftfjæret foraksel (hev-senk)
- FSL5-HI** Lang vandring på luftfjæret foraksel for containerbil (hev-senk)
- FAL10.0** Tillatt last foraksel 10,0 tonn
- FAL7.1** Tillatt last foraksel 7,1 tonn
- FAL7.5** Tillatt last foraksel 7,5 tonn
- FAL8.0** Tillatt last foraksel 8,0 tonn
- FAL8.5** Tillatt last foraksel 8,5 tonn
- FAL9.0** Tillatt last foraksel 9,0 tonn
- FSTAB** Krenningsstabilisator foran, normal stivhet
- FSTAB2** Krenningsstabilisator foran, medium stivhet
- FSTAB3** Krenningsstabilisator foran, stiv
- RAL19** Tillatt last akselkombinasjon 19 tonn, boggifordeling 11,5/7,5 tonn
- RAL20.5** Tillatt last akselkombinasjon 20,5 tonn, boggifordeling 13,0/7,5 tonn
- RAL22.5** Tillatt last akselkombinasjon 22,5 tonn
- RAL23** Tillatt last akselkombinasjon 23 tonn
- RSTAB2** Krenningsstabilisator bak, medium stivhet
- RSTAB3** Krenningsstabilisator bak, stiv
- RALIM105** Akseltrykkbegrensere på første bakre drivaksel 10.5 tonn
- RALIM115** Akseltrykkbegrensere på første bakre drivaksel 11.5 tonn
- RALIM15** Akseltrykkbegrensere på første bakre drivaksel 15 tonn
- RALIM20** Akseltrykkbegrensere på første bakre drivaksel 20 tonn
- ASF-DL1** Luftfjæring med 1 kjørehøyde
- ASF-DL3** Luftfjæring med 3 kjørehøyder

Standardutrustning

Tillvalsutrustning

Før mer detaljerad informasjon om hytt- og drivlinekomponenter, se separata datablad.

Før all mulig tillvalsutrustning og utrustningskombinatorik, kontakta din Volvoåterforsjeller som kan skapa en spesifikasjon som tillgodoser dina krav med hjelp av Volvos seljstøtdprogram (VSS).

Fabriken förbehåller sig rätten att modifiera konstruktionen och ändra utrustning utan förvarning. Specifikationen kan variera från land till land.

- ACTST-TO** Aktiv styring
- ASFE-BAS** Volvo Dynamic Steering - standard
- ASFE-OG** Volvo Dynamic Steering - med stabilitetsassistent
- ASFE-PO** Volvo Dynamic Steering - med personlig innstilling og stabilitetsassistent
- ASFE-PS** Volvo Dynamic Steering - med personlig innstilling
- PSS-SING** Enkelt styresystem
- PSP-VAR** Pumpe til servostyring med variabel mengde
- EBS-MED** EBS medium versjon med bl.a. følgende funksjoner: Brake Blending, temperaturvarsling, momentkontroll, automatisk differensialsperr, bakkestarthjelp, varsel ved slitte bremseskiver, bremseshjelp, bremsøvervåking samt lagring av status og historikk
- RST-AIR** Luftfjæring bak
- SUSPL-EC** Elektronisk nivåregulering for luftfjæring
- FRAME266** Utvendig høyde på rammeprofil 266 mm
- FRAME300** Utvendig høyde på rammeprofil 300 mm
- FST7070** Tykkelse på rammeprofil 7.0 mm liv og 7.0 mm flens
- FST8080** Tykkelse på rammeprofil 8.0 mm liv og 8.0 mm flens
- FIL-EEEB** Ramme med innerline fra motor til bak bakaksel/boggi
- FIL-EEEF** Ramme med innerline fra motor til rammeslutt
- FIL-TXEB** Ramme med innerline fra girkasse til bak bakaksel/boggi
- FIL-TXEF** Ramme med innerline fra girkasse til rammeslutt
- BBOX-L** Batterikasse på venstre side
- BATS-S** Enkelt batterisystem (2 batterier)
- 2BAT210C** 2 AGM-batterier med kapasitet 210 Ah
- 2BATT170** 2 batterier med kapasitet 170 Ah
- 2BATT225** 2 batterier med kapasitet 225 Ah
- BATTAMP** Amperemeter
- BATTIND** Indikator for batterilading
- ADR1** ADR-tilpassing med 1 hovedstrømbryter
- ADR2** ADR-tilpassing med 2 hovedstrømbrytere
- MSWI-A** Hovedstrømbryter for ADR
- MSWI-C** Hovedstrømbryter på chassis
- MSWI-R** Hovedstrømbryter med fjernkontroll
- R170A71** Minvolym 170l  
Maxvolym 170l
- ADTP-R** AdBlue tank på høyre side
- ADB064** AdBlue plasttank 64 liter, diameter 710 mm, D-format
- FCAP-L** Låsbart diesel- og AdBlue-tankklokk
- FUFF-AS** Beskyttelse mot søl av drivstoff
- FUFF-ATS** Beskyttelse mot tyveri og søl av drivstoff
- LGAS155**
- LGAS205**
- ESH-LEFT** Horizontal lydtemper, utblåsing venstre side
- ESH-REAR** Horizontal lydtemper, utblåsing bakover
- ESH-RIGH** Horizontal lydtemper, utblåsing høyre side
- HS-NAR** Smalt varmedeksel
- WHC-FIX2** 2 faste stoppeklosser
- WHC-FOL2** 2 sammenleggbare stoppeklosser
- WHCP-F** Stoppeklosser plassert på fremre del av bilen
- WHCP-R** Stoppeklosser plassert på bakre del av bilen
- WHCP-T** Stoppeklosser bipakket
- CHAIN-S** Snøkjettinger fra fabrikk
- HOOK-SC** Kjettingkroker
- TOWF-NO1** Ett slepefeste foran
- TOWF-NO2** To slepefester foran

# MODELLUTBUD

## FM 6x2 LNG jevnlast luftfjæring FM 62R TLA2

<input type="checkbox"/>	<b>TOWMBRH</b>	Høyt montert trekkbjelke i senter av ramme med D-verdi = 190 kN	<b>Utrustning drivlinje</b>		
<input type="checkbox"/>	<b>TOWMBRL1</b>	Lavt montert trekkbjelke	<input type="checkbox"/>	<b>TRAP-HD</b>	Girkasse med forsterket rangehus i stål
<input type="checkbox"/>	<b>TOWMBRL2</b>	Lavt undermontert trekkbjelke i framflyttet posisjon	<input checked="" type="checkbox"/>	<b>DRM-BE</b>	Kjøremodus, økonomi og standard (balansert)
<input type="checkbox"/>	<b>TOWMBRL3</b>	Lavt undermontert trekkbjelke i langt framflyttet posisjon	<input type="checkbox"/>	<b>DRM-E</b>	Kjøremodus, økonomi
<input type="checkbox"/>	<b>TOWMBRM</b>	Medium montert trekkbjelke i høyde med nedre rammeffens	<input checked="" type="checkbox"/>	<b>PVT-MAP</b>	I-See med optimering av drivstofforbruk via GPS-opplysninger
<input type="checkbox"/>	<b>RFEC-L</b>	Rammeavslutning kappet i underkant for kjerretilkobling	<input checked="" type="checkbox"/>	<b>CRUIS-E</b>	Konstantfartholder med Eco-roll, I-cruise og rattknapper
<input checked="" type="checkbox"/>	<b>RFEC-S</b>	Rettt bakre rammeavslutning	<input type="checkbox"/>	<b>CRUIS-E5</b>	I-Torque konstantfartholder med intelligent momentregulering (kun i E modus)
<input type="checkbox"/>	<b>RFEC-U</b>	Rammeavslutning kappet i overkant for tippåbygg	<input type="checkbox"/>	<b>AMSO-AUT</b>	Manuell giring i automat + kickdown for I-shift
<input type="checkbox"/>	<b>C-RI4040</b>	Tilhengerkobling Ringfeder RF4040A G-150, D-verdi = 137 kN, Dc = 92 kN, V = 40 kN, øye = 40 mm	<input type="checkbox"/>	<b>AVO-ENH</b>	I-shift programvare for anlegg/tømmerkjøring
<input type="checkbox"/>	<b>C-RI4045</b>	Tilhengerkobling Ringfeder RF4045A G-150, D-verdi = 137 kN, øye = 40 mm	<input type="checkbox"/>	<b>APF-ENH</b>	Utvidede kraftuttaksfunksjoner for I-shift
<input type="checkbox"/>	<b>C-RI5050</b>		<input type="checkbox"/>	<b>RET-TH</b>	Retarder for manuell girkasse og I-Shift
<input type="checkbox"/>	<b>C-RO400G</b>	Tilhengerkobling Rockinger 400 G-150, D-verdi = 130 kN, Dc = 90 kN, V = 35 kN, øye = 40 mm	<input type="checkbox"/>	<b>TC-MAO</b>	Oljekjøler for mekanisk girkasse, normal ytelse, luft/olje
<input type="checkbox"/>	<b>C-VBG520</b>		<input type="checkbox"/>	<b>TC-MAOH2</b>	Oljekjøler for mekanisk girkasse, ekstra høy ytelse, luft/olje
<input type="checkbox"/>	<b>C-VBG795</b>		<input type="checkbox"/>	<b>2COM1100</b>	2-sylindret luftkompressor, kapasitet 1100 l/min.
<input type="checkbox"/>	<b>TOWR-ONE</b>	Ett slepefeste bak	<input checked="" type="checkbox"/>	<b>2COMP900</b>	2-sylindret luftkompressor, kapasitet 900 l/min.
<input type="checkbox"/>	<b>TREL-PK</b>	Forberedt for el-kontakt tilhenger	<input type="checkbox"/>	<b>CLU-AIRC</b>	Luftkompressor med automatisk inn- og utkobling
<input type="checkbox"/>	<b>TREL14</b>	14-polet VBG el-kontakt for tilhenger	<input checked="" type="checkbox"/>	<b>AIRIN-HI</b>	Høyt luftinntak
<input type="checkbox"/>	<b>TREL15</b>	15-polet ADR-godkjent el-kontakt for tilhenger	<input type="checkbox"/>	<b>AIRIN-LO</b>	Lavt luftinntak på bakvegg førerhus
<input type="checkbox"/>	<b>TREL7</b>	7-polet el-kontakt for tilhenger	<input type="checkbox"/>	<b>ACL1ST-S</b>	Luftinntak med primær- og sekundærfilter
<input checked="" type="checkbox"/>	<b>TREL7-7</b>	Dobbel 7-polet el-kontakt for tilhenger (UADR)	<input checked="" type="checkbox"/>	<b>24A110BL</b>	Generator, 110 Ampere med LIN kommunikasjon
<input type="checkbox"/>	<b>TBC-DUO</b>	Duomatic bremsetilkobling for tilhenger	<input type="checkbox"/>	<b>24A150BL</b>	Generator, 150 Ampere med LIN kommunikasjon
<input type="checkbox"/>	<b>TBC-EC</b>	EU bremsetilkobling for tilhenger	<input type="checkbox"/>	<b>24AL110B</b>	Generator 110 Ampere
<input type="checkbox"/>	<b>TRBR-HCF</b>	Håndregulering av tilhengerbrems, fullt trykk	<input type="checkbox"/>	<b>24AL150B</b>	Generator 150 Ampere
<input type="checkbox"/>	<b>TRBR-STA</b>	Stasjonær tilhengerbremskontroll	<input checked="" type="checkbox"/>	<b>FUEFE2LW</b>	Motormontert dobbelt stort drivstoffilter med vannavskiller
<input type="checkbox"/>	<b>TRB-STRE</b>	Automatisk aktivering av tilhengerbrems i lav hastighet for å unngå saksing	<input checked="" type="checkbox"/>	<b>EST-AID</b>	Startelement
<input type="checkbox"/>	<b>RUP-FOLD</b>	Innfellbar underkjøringsbeskyttelse bak i aluminium	<input type="checkbox"/>	<b>220EBH15</b>	Elektrisk motorvarmer 220V, 1.5 kW
<input type="checkbox"/>	<b>RFEND-B</b>	Bakskjermer med avtagbar topp	<input type="checkbox"/>	<b>PTER-DIN</b>	Bakmontert koblingsuavhengig motorkraftuttak med hunnkobling DIN 5462
<input type="checkbox"/>	<b>RFEND-T</b>	Bakskjermer for transport av chassis	<input type="checkbox"/>	<b>PTR-D</b>	Girkassemontert kraftuttak for hydraulikkpumpe, lav utveksling, maks effekt 150 kW, maks moment 1000 Nm
<input type="checkbox"/>	<b>RFH-BAS</b>	Normal høyde på bakskjermer	<input type="checkbox"/>	<b>PTR-DH</b>	Girkassemontert kraftuttak for hydraulikkpumpe, høy utveksling, maks effekt 100 kW, maks moment 600 Nm
<input type="checkbox"/>	<b>RFH-HIG</b>	Høyest mulig høyde på bakskjermer	<input type="checkbox"/>	<b>PTR-DM</b>	Girkassemontert kraftuttak for hydraulikkpumpe, medium utveksling, maks effekt 100 kW, maks moment 600 Nm
<input type="checkbox"/>	<b>RFH-LOW</b>	Lavest mulig høyde på bakskjermer	<input type="checkbox"/>	<b>PTR-F</b>	Girkassemontert kraftuttak med flens, lav utveksling, maks effekt 150 kW, maks moment 1000 Nm
<input type="checkbox"/>	<b>AUXATNK</b>	Ekstra lufttank	<input type="checkbox"/>	<b>PTR-FH</b>	Girkassemontert kraftuttak med flens, høy utveksling, maks effekt 100 kW, maks moment 600 Nm
<input type="checkbox"/>	<b>ATANK-AL</b>	Aluminium lufttank	<input type="checkbox"/>	<b>PTR-FL</b>	Girkassemontert kraftuttak med flens, lav utveksling, maks effekt 100 kW, maks moment 600 Nm
<input checked="" type="checkbox"/>	<b>ATANK-ST</b>	Stål lufttank	<input type="checkbox"/>	<b>PTRD-D</b>	Dobbel girkassemontert kraftuttak for 2 hydraulikkpumper, høy utveksling, maks effekt 90 kW, maks moment 550 Nm
<input type="checkbox"/>	<b>REST-RUP</b>	Reflekterende konturmerking på bakre underkjøringshinder	<input type="checkbox"/>	<b>PTRD-D1</b>	Dobbel girkassemontert kraftuttak med flens og for hydraulikkpumpe, høy utveksling, maks effekt 90 kW, maks moment 550 Nm
<input type="checkbox"/>	<b>TL-LED</b>	LED baklys	<input type="checkbox"/>	<b>PTRD-D2</b>	Dobbel girkassemontert kraftuttak med 2 flenser og for hydraulikkpumpe, høy utveksling, maks effekt indre/ytre aksel 100/90 kW, maks moment 1000/550 Nm
<input checked="" type="checkbox"/>	<b>BLIGHT-E</b>	Nødbremselys	<input type="checkbox"/>	<b>PTRD-F</b>	Girkassemontert kraftuttak med flens, høy utveksling, maks effekt 90 kW, maks moment 550 Nm
<b>Felger og dekk</b>			<input type="checkbox"/>	<b>HPG-F101</b>	Girkassemontert hydraulikkpumpe Parker F1-101
<input type="checkbox"/>	<b>RT-AL</b>	Børstede aluminiumfelger med standard hull på alle aksler	<input type="checkbox"/>	<b>HPG-F41</b>	Girkassemontert hydraulikkpumpe Parker F1-41
<input type="checkbox"/>	<b>RT-ALDP</b>	Dura Bright aluminiumfelger med standard hull på alle aksler	<input type="checkbox"/>	<b>HPG-F51</b>	Girkassemontert hydraulikkpumpe Parker F1-51
<input type="checkbox"/>	<b>RT-ALDPD</b>	Dura Bright aluminiumfelger med forsenkede hull på alle aksler (samme bolter som stålfelger)	<input type="checkbox"/>	<b>HPG-F61</b>	Girkassemontert hydraulikkpumpe Parker F1-61
<input type="checkbox"/>	<b>RT-ALDU</b>	Børstede aluminiumfelger med forsenkede hull på alle aksler (samme bolter som stålfelger)	<input type="checkbox"/>	<b>HPG-F81</b>	Girkassemontert hydraulikkpumpe Parker F1-81
<input checked="" type="checkbox"/>	<b>RT-STEEL</b>	Stålfelger på alle aksler	<b>Førerhus innvendig og kjøreapplikasjoner</b>		
<input type="checkbox"/>	<b>WCAP</b>	Hjulkapsler	<input checked="" type="checkbox"/>	<b>STWPOS-L</b>	Venstrestyrt
<input type="checkbox"/>	<b>SPWT-D</b>	Reservehjul lik drivhjul	<input type="checkbox"/>	<b>STWPOS-R</b>	Høyrestyrt
<input type="checkbox"/>	<b>SPWT-F</b>	Reservehjul lik forhjul	<input type="checkbox"/>	<b>STWM-LE</b>	Skinnratt
<input type="checkbox"/>	<b>SWCP-R</b>	Reservehjulholder på høyre side bak bakaksel	<input checked="" type="checkbox"/>	<b>STGW-AD2</b>	Rattjustering med tilting
<input type="checkbox"/>	<b>SWCP-T</b>	Reservehjulholder transportmontert			
<input type="checkbox"/>	<b>SWCP-TP</b>	Reservehjulholder transportmontert på toppen av rammen			
<input type="checkbox"/>	<b>JACK-12T</b>	Jekk, 12 tonn			
<input type="checkbox"/>	<b>JACK-15T</b>	Jekk, 15 tonn			
<input type="checkbox"/>	<b>JACK-20T</b>	Jekk, 20 tonn			
<input checked="" type="checkbox"/>	<b>TOOLKIT</b>	Komplett verktøysett			
<input type="checkbox"/>	<b>INFLAHOS</b>	Løs luftfyllslange			
<input type="checkbox"/>	<b>GAUGE-TP</b>	Dekktrykkmåler			

Standardutrustning

Tillvalsutrustning

För mer detaljerad information om hytt- og drivlinekomponenter, se separata datablad.

För all möjlig tillvalsutrustning och utrustningskombinatorik, kontakta din Volvoåterförsäljare som kan skapa en specifikation som tillgodoser dina krav med hjälp av Volvos säljstödprogram (VSS).

Fabriken förbehåller sig rätten att modifiera konstruktionen och ändra utrustning utan förvarning. Specifikationen kan variera från land till land.

# MODELLUTBUD

## FM 6x2 LNG jevnlast luftfjæring FM 62R TLA2

<input type="checkbox"/> <b>STGW-ADJ</b>	Rattjusteiring uten tilting	<input type="checkbox"/> <b>PST-CF5</b>	Passasjerstol komfort med luftfjæring, oppvarming og integrert belte
<input type="checkbox"/> <b>AIRBAG</b>	Kollisjonspute i rattet	■ <b>PST-STD2</b>	Passasjerstol i standardversjon
■ <b>DRC-AMII</b>	Automatisk og manuell regenerering av dieselpartikkelfilter	<input type="checkbox"/> <b>SBPRE-PS</b>	Sikkerhetsbeltestrømmer for passasjerstol
<input type="checkbox"/> <b>DRC-AUTO</b>	Helautomatisk regenerering av dieselpartikkelfilter	<input type="checkbox"/> <b>ARMRE-BB</b>	2 armlener på begge stoler
■ <b>1DAYDIG4</b>		<input type="checkbox"/> <b>ARMRE-DB</b>	2 armlener på førerstol
<input type="checkbox"/> <b>ARSL</b>	Ekstra hastighetsbegrenser aktivert via bryter på dashboard	<input type="checkbox"/> <b>ARMRE-PB</b>	2 armlener på passasjerstol
<input type="checkbox"/> <b>SPEED-DU</b>	2-trinns hastighetsbegrenser	<input type="checkbox"/> <b>ARU-BAS</b>	Trekk på armlener i vinyl
■ <b>ESP-BAS1</b>	Elektronisk stabilitetskontroll-pakke 1 (ESP) for kjøretøykombinasjoner med singel trailer, multi-trailere med ABS/EBS eller enkeltkjøretøy/kjøretøykombinasjoner med normal tyngdepunktshøyde i lastet versjon.	<input type="checkbox"/> <b>ARU-LEA</b>	Trekk på armlener i skinn
<input type="checkbox"/> <b>ESPC-RO</b>	Bryter for å styre ESP-funksjoner (standard/reduert/frakoblet)	■ <b>FMAT-RUB</b>	Gummimatter
<input type="checkbox"/> <b>HWSS-ACB</b>	Kollisjonsvarsling med adaptiv konstantfartholder og nødbremning	<input type="checkbox"/> <b>FMAT-TX2</b>	Tekstilmatter og gummimatter
■ <b>HWSS-FCB</b>	Kollisjonsvarsling med ordinær konstantfartholder og nødbremning	■ <b>LBK70</b>	Fast nedre køye 700 mm bred
■ <b>LSS-DW</b>	Kjørefeltvarslar	<input type="checkbox"/> <b>MATL-FI</b>	Madrass for sjåførvekt > 100 kg
<input type="checkbox"/> <b>LSS-DW3</b>	Kjørefeltvarslar med korrigerende av styring (active lane keeping assist)	■ <b>MATL-SF</b>	Madrass for sjåførvekt 85-100 kg
<input type="checkbox"/> <b>LCS2</b>	Sideassistent - passagerside (VRU)	<input type="checkbox"/> <b>MATL-SO</b>	Madrass for sjåførvekt < 85 kg
<input type="checkbox"/> <b>LCS4</b>	Sideassistent - begge sider (VRU)	<input type="checkbox"/> <b>OLMAT-BA</b>	Basis overmadrass
<input type="checkbox"/> <b>DAS-W</b>	Sjåførvarselassistent	<input type="checkbox"/> <b>OLMAT-PR</b>	Premium overmadrass
<input type="checkbox"/> <b>RSENS-W</b>	Regnsensor	<input type="checkbox"/> <b>TBK60F</b>	Øvre køye, 600 mm bred, fellbar
<input type="checkbox"/> <b>CU-ECC</b>	Aircondition med elektronisk temperaturkontroll	<input type="checkbox"/> <b>TBK70F</b>	Øvre køye, 700 mm bred, fellbar
<input type="checkbox"/> <b>CU-ECC2</b>	Aircondition med elektronisk temperaturkontroll, sensor for luftkvalitet og karbonfilter	<input type="checkbox"/> <b>PH-CAB2</b>	Parkeringsvarmer for førerhus
■ <b>CU-MCC</b>	Aircondition med manuell temperaturkontroll	<input type="checkbox"/> <b>PH-ENGCA</b>	Parkeringsvarmer for motor og førerhus
■ <b>IMMOBIL</b>	Startsperre	<input type="checkbox"/> <b>PH-SS</b>	Rastvarmer for førerhus
<input type="checkbox"/> <b>ALARM-B</b>	Innbruddsalarm for førerhus	<input type="checkbox"/> <b>SLCP-BAS</b>	Basisutgave av kontrollpanel ved køye
<input type="checkbox"/> <b>ALARM-E</b>	Innbruddsalarm for førerhus og påbygg/trailer	<input type="checkbox"/> <b>SAFE</b>	Safe ved enden av køye
<input type="checkbox"/> <b>ISUNS-BS</b>	Innvendig sidesolskjerm på fører- og passasjerside	<input type="checkbox"/> <b>ETSB-F</b>	Fremre oppbevaringsboks på motortunnel
■ <b>ISUNS-DS</b>	Innvendig sidesolskjerm på førerside	<input type="checkbox"/> <b>ETSB-FS</b>	Fremre og høyre oppbevaringsboks på motortunnel
<input type="checkbox"/> <b>ISUNF-B</b>	Innvendig solskjerm uten speil	<input type="checkbox"/> <b>ETSB-S</b>	Oppbevaringsboks på motortunnel høyre side
<input type="checkbox"/> <b>ISUNF-MD</b>	Innvendig solskjerm med speil på førerside	<input type="checkbox"/> <b>RUS-BAS</b>	Øvre oppbevaringsrom bak i førerhus 154 liter (300 mm høyde)
<input type="checkbox"/> <b>ISUNF-RE</b>	Elektrisk solgardin integrert i fronthylle	<input type="checkbox"/> <b>RUS-HIG</b>	Øvre oppbevaringsrom bak i førerhus 245 liter (440 mm høyde)
■ <b>ISUNF-RM</b>	Manuell solgardin integrert i fronthylle	<input type="checkbox"/> <b>TABLE</b>	Foldbart og høydejusterbart bord montert på skuff under køye
<input type="checkbox"/> <b>ADFS</b>	2 ekstra DIN-utsparinger i fronthylle	<input type="checkbox"/> <b>REF-ICPK</b>	Forberedt for kjøleboks på motortunnel
■ <b>BUPALARM</b>	Ryggevarslar	<input type="checkbox"/> <b>REFR-RUS</b>	28 liters kjøleboks montert i skap på bakvegg
<input type="checkbox"/> <b>RTOLL-PK</b>	Forberedt for vegbetalingssystem	<input type="checkbox"/> <b>MICRO-PK</b>	Forberedt for mikrobølgeovn
<input type="checkbox"/> <b>LOADIND</b>	Elektronisk lastindikator	<input type="checkbox"/> <b>BOTH-D</b>	Flaskeholder i midtseksjon av dashboard
<input type="checkbox"/> <b>REMC-MF</b>	Multifunksjons fjernkontroll for bruk utenfor førerhus	<input type="checkbox"/> <b>COFMA-PK</b>	Forbedret for kaffetrakter
■ <b>FIREXT3N</b>	Brannsløkker 3 kg	■ <b>INLI-BAS</b>	Hvit interiørbelysning med myk av/på-funksjon
■ <b>WARNVEST</b>	Refleksvest	<input type="checkbox"/> <b>INLI-NL</b>	Hvit og rød interiørbelysning med myk av/på-funksjon
■ <b>AIDKIT</b>	Førstehjelpkit med plaster, rensekluter, kompresser, elastiske bandasjer, pustemaske, hansker og saks	<input type="checkbox"/> <b>INLI-NLD</b>	Hvit og rød interiørbelysning med myk av/på-funksjon samt dimmer
<input type="checkbox"/> <b>WARNLAMP</b>	Flyttbar varsellampe med batterier	<input type="checkbox"/> <b>ARL-FLEX</b>	2 fleksible leselamper
<input type="checkbox"/> <b>LAMP-IN</b>	Lommelykt/inspeksjonslampe	■ <b>RH-EE</b>	Uten takluke med takvindu i farget sikkerhetsglass som nødutgang for FH
<input type="checkbox"/> <b>BULBKIT</b>	Lyspære- og sikringssett	<input type="checkbox"/> <b>RH-ER</b>	Takluke forsterket i stål - nødutgang
■ <b>WRITEPAD</b>	Skriveplate.	<input type="checkbox"/> <b>RH-ETR</b>	Elektrisk betjent takluke i farget glass med åpning i bakkant for FH
<b>Førerhusfasiliteter</b>			
<input type="checkbox"/> <b>DST-CF5</b>	Førerstol komfort med luftfjæring, oppvarming og integrert belte	<input type="checkbox"/> <b>RH-MTR</b>	Manuelt betjent takluke i farget glass med åpning i bakkant for FH
<input type="checkbox"/> <b>DST-CF6</b>	Førerstol komfort med luftfjæring, oppvarming, ventilasjon og integrert belte	■ <b>GLAS-TIN</b>	Farget glass i rutene
<input type="checkbox"/> <b>SBD-RED</b>	Røde sikkerhetsseler på fører og passasjerside	<input type="checkbox"/> <b>SWIND-BS</b>	Ekstra sidevindu på begge sider
<input type="checkbox"/> <b>SBPRE-DS</b>	Sikkerhetsbelte med beltestrømmer for førerstol	<input type="checkbox"/> <b>SWIND-PS</b>	Ekstra sidevindu på passasjerside
		<input type="checkbox"/> <b>AWIND-RF</b>	Bakrute
		<input type="checkbox"/> <b>VANMIR</b>	Innvendig speil
		<input type="checkbox"/> <b>AS-FUS</b>	2 ekstra hyller i fremre øvre sjalusiskap
		<input type="checkbox"/> <b>INFOT-PK</b>	Forberedt for TV-montering inkludert antenne, uttak, brakett og kabler
		<b>Førerhus utvendig</b>	

■ Standardutrustning      □ Tillvalsutrustning

Før mer detaljerad informasjon om hytt- og drivlinekomponenter, se separata datablad.

Før all mulig tillvalsutrustning og utrustningskombinatorik, kontakta din Volvoåterforsjåljare som kan skapa en spesifikasjon som tillgodoser dina krav med hjelp av Volvos såljstödprogram (VSS).

Fabriken förbehåller sig råtten att modifiera konstruktionen och ändra utrustning utan förvarning. Specifikasjonen kan variera från land till land.

# MODELLUTBUD

## FM 6x2 LNG jevnlast luftfjæring FM 62R TLA2

<input type="checkbox"/>	<b>EXTL-BA2</b>	Utvendig styling (BA2) se faktablad for detaljert info for ulike modeller	<input checked="" type="checkbox"/>	<b>HORN-F1S</b>	Ett en-tone trykkluftthorn bak deksel i front
<input checked="" type="checkbox"/>	<b>EXTL-BAS</b>	Standard eksteriorfinish (grå innsteg, støtfanger, spoiler under støtfanger, speilhus og solskjerm)	<input type="checkbox"/>	<b>HORN-R2S</b>	To forkrommede en-tone trykkluftthorn montert på tak
<input checked="" type="checkbox"/>	<b>DGLAS-H</b>	Herdet glass i dørvinduer	<input type="checkbox"/>	<b>ANT-CBR</b>	Takmontert antenne for kommunikasjonsradio
<input type="checkbox"/>	<b>DGLAS-L</b>	Laminert glass i dørvinduer	<input type="checkbox"/>	<b>ACCB-AP</b>	Fremre, midtre og bakre takbrakett
<input checked="" type="checkbox"/>	<b>LOCK-REM</b>	Sentrallås med fjernkontroll	<input type="checkbox"/>	<b>ACCB-F</b>	Fremre takbrakett
<input checked="" type="checkbox"/>	<b>BUMP-B</b>	Støtfanger foran i plast	<input type="checkbox"/>	<b>ACCB-FM</b>	Fremre og midtre takbrakett
<input type="checkbox"/>	<b>BUMP-B2</b>	Støtfanger foran i stål	<input type="checkbox"/>	<b>ACCB-FR</b>	Fremre og bakre takbrakett
<input type="checkbox"/>	<b>BUMP-SP</b>	Spoiler under støtfanger	<input type="checkbox"/>	<b>ACCB-M</b>	Midtre takbrakett
<input type="checkbox"/>	<b>GUARD-EH</b>	Beskyttelsesdeksel for kjølerør og bunnpanne	<input type="checkbox"/>	<b>ACCB-R</b>	Bakre takbrakett
<input checked="" type="checkbox"/>	<b>BUGNET</b>	Insektnett foran radiator	<input type="checkbox"/>	<b>ACCB-RM</b>	Midtre og bakre takbrakett
<input type="checkbox"/>	<b>CTILTP-E</b>	Elektrisk pumpe for førerhustipping	<input type="checkbox"/>	<b>REFS-TW</b>	Bipakket reflekterende hvit konturmerking for førerhus
<input checked="" type="checkbox"/>	<b>CTILTP-M</b>	Manuell pumpe for førerhustipping	<input type="checkbox"/>	<b>REFS-TY</b>	Bipakket reflekterende gul konturmerking for førerhus
<input type="checkbox"/>	<b>FCABS-A</b>	Luftfjæring foran på førerhus	<b>Forberedelse påbygg</b>		
<input checked="" type="checkbox"/>	<b>FCABS-M</b>	Mekanisk fjæring foran på førerhus	<input type="checkbox"/>	<b>SRWL-PK</b>	Forberedt for arbeidslys på chassis, bryter med 3 posisjoner (på/av/auto-revers)
<input type="checkbox"/>	<b>RCABS-A</b>	Luftfjæring bak på førerhus	<input type="checkbox"/>	<b>SWL-2FW</b>	2 hvite H3 70W arbeidslys på chassis bak førerhus, bryter med 2 posisjoner (på/av)
<input checked="" type="checkbox"/>	<b>RCABS-M</b>	Mekanisk fjæring bak på førerhus	<input type="checkbox"/>	<b>SWL-2RW</b>	2 hvite H3 70W arbeidslys bak på chassis, bryter med 2 posisjoner (på/av)
<input type="checkbox"/>	<b>MIRCFPCS</b>	Sidespeil, el-varme, el-manøvrert med blindsonkamera på passasjerside	<input type="checkbox"/>	<b>SWL-4W</b>	4 hvite H3 70W arbeidslys bak førerhus + bak på chassis, bryter med 2 posisjoner (på/av)
<input checked="" type="checkbox"/>	<b>MIRCOMF</b>	Konvekse el-oppvarmede og el-manøvrerte speil med vidvinkel på begge sider og nærsiktspeil på passasjerside	<input type="checkbox"/>	<b>SWL-PK</b>	Forberedt for arbeidslys på chassis, bryter med 2 posisjoner (på/av)
<input checked="" type="checkbox"/>	<b>AMIR-F20</b>	Nærsiktspeil foran, speilradius 200 mm	<input type="checkbox"/>	<b>WL-CHPK</b>	Forberedt for arbeidslys på chassis med bryter og kabel
<input checked="" type="checkbox"/>	<b>SUNV-H</b>	Utvendig solskjerm	<input type="checkbox"/>	<b>WLC-H2W</b>	2 hvite 70W høyt monterte arbeidslamper på bakvegg førerhus
<input type="checkbox"/>	<b>AD-ROOF</b>	Takspoiler	<input type="checkbox"/>	<b>WLC-PKCH</b>	Forberedt for arbeidslamper montert på chassis
<input type="checkbox"/>	<b>AD-SIDES</b>	Korte sidespoilere i bakkant av førerhus	<input type="checkbox"/>	<b>WLC-PKH</b>	Forberedt for høyt monterte arbeidslamper på bakvegg førerhus
<input checked="" type="checkbox"/>	<b>HL-BASIC</b>	Halogen H7 hovedlys	<input type="checkbox"/>	<b>WLC-PKL</b>	Forberedt for lavt monterte arbeidslamper på bakvegg førerhus
<input type="checkbox"/>	<b>HL-BHID</b>	Bi-Xenon hovedlys	<input type="checkbox"/>	<b>WLC-PKLH</b>	Forberedt for lavt og høyt monterte arbeidslamper på bakvegg førerhus
<input type="checkbox"/>	<b>HL-DBL</b>	Dynamiske Bi-Xenon hovedlys som følger veien aktivert via signal fra styresystemet. Aktiveres ved kjøring med Drive+ (D+) på lyskontrollbryteren. Aktiv i hastigheter fra 10 til 25 km/t (angitt av sjåfør)	<input type="checkbox"/>	<b>ECBB-BAS</b>	El-sentral for påbygg uten påbyggmodul
<input type="checkbox"/>	<b>HL-LED</b>	LED Hovedlys	<input checked="" type="checkbox"/>	<b>ECBB-HIG</b>	El-sentral for påbygg med påbyggmodul
<input type="checkbox"/>	<b>HL-CLEAN</b>	Høytrykkspylerer for hovedlys	<input checked="" type="checkbox"/>	<b>ECBB-MED</b>	El-sentral for påbygg med påbyggmodul (11 utganger)
<input type="checkbox"/>	<b>HLP-ST</b>	Beskyttelse av hovedlys i stål	<input type="checkbox"/>	<b>BBCHAS1</b>	En 7-polet elektrisk påbyggerkontakt
<input type="checkbox"/>	<b>HL-ADJ</b>	Høyderregulering av hovedlys	<input checked="" type="checkbox"/>	<b>BBCHAS3</b>	Tre 7-polede elektriske påbyggerkontakter
<input type="checkbox"/>	<b>DRIVL2</b>	2 ekstra fjernlys i hovedlykt	<input type="checkbox"/>	<b>BEPR-T2</b>	Forberedt for tipp operert via Work Remote
<input checked="" type="checkbox"/>	<b>UDRIVL</b>	Uten ekstra fjernlys	<input type="checkbox"/>	<b>EXSTER</b>	Ekstern styring via BBM
<input checked="" type="checkbox"/>	<b>FOGL-WC</b>	Hvite tåkelys foran	<input checked="" type="checkbox"/>	<b>TD-LED</b>	Tilhengergjenkjenning med LED-sensor for diodelykter. Lyktestyringsmodulen (LCM) på lastebilen gjenkjenner at tilhengeren har diodelykter og lyset på tilhengeren vil bli styrt korrekt uten feilmeldinger.
<input type="checkbox"/>	<b>CL-STAT</b>	Svingelys	<input type="checkbox"/>	<b>FBA-BTF</b>	Lave fremre påbyggfester for vridningsfleksible jevnlastpåbygg
<input type="checkbox"/>	<b>ASL-RF2</b>	2 Hella H11 70W ekstra fjernlys i skiltkasse	<input type="checkbox"/>	<b>FBA-BTSF</b>	Lave fremre påbyggfester for semi-fleksible påbygg med hensyn til vridning
<input type="checkbox"/>	<b>ASL-RFPK</b>	Forberedt for ekstralys i skiltkasse	<input checked="" type="checkbox"/>	<b>HBA-FSFB</b>	Hull for fleksible og semi-fleksible påbyggfester
<input type="checkbox"/>	<b>IDLAMP-W</b>	3 stk. hvite identifikasjonslys på førerhustak	<input type="checkbox"/>	<b>HBA-SB</b>	Hull for stive påbyggfester
<input type="checkbox"/>	<b>IDLMPSW</b>	Bryter for ID-lamper på tak	<input type="checkbox"/>	<b>RBA-T2</b>	Nedre påbyggfester bak for hjelperamme
<input type="checkbox"/>	<b>BEACOA2F</b>	2 roterende orange varsellamper foran på førerhustak	<input type="checkbox"/>	<b>CRANEPK1</b>	Forberedt for kran opp til 10 tonnmeter
<input type="checkbox"/>	<b>BEACOA2R</b>	2 roterende orange varsellamper bak på førerhustak	<input type="checkbox"/>	<b>CRANEPK2</b>	Forberedt for kran opp til 20 tonnmeter
<input type="checkbox"/>	<b>BEACON-P</b>	Forberedt for varsellamper på førerhustak med bryter	<input type="checkbox"/>	<b>CRANEPK4</b>	Forberedt for kran opp til 40 tonnmeter
<input type="checkbox"/>	<b>BEACONA4</b>	4 roterende orange varsellamper på førerhustak, 2 foran og 2 bak	<input type="checkbox"/>	<b>AUXL-SPK</b>	Forberedt for brøytelys og ekstra retningssignallys med bryter og kabel
<input type="checkbox"/>	<b>CABPT-R1</b>	1 kabelgjennomføring i førerhustak	<input type="checkbox"/>	<b>TAILPRE2</b>	Forberedt for bakløfter operert via Work Remote
<input checked="" type="checkbox"/>	<b>CABPT-R2</b>	2 kabelgjennomføringer i førerhustak	<input type="checkbox"/>	<b>TAILPREP</b>	Forberedt for bakløfter
<input type="checkbox"/>	<b>SPOTP-F</b>	Forberedt for ekstralys i front, maks 280W	<input type="checkbox"/>	<b>AESW2</b>	2 ekstra brytere for påbygg (merket AUX1 / AUX2)
<input type="checkbox"/>	<b>SPOTP-R</b>	Forberedt for ekstralys på førerhustak, maks 280W	<input type="checkbox"/>	<b>AESW2PK</b>	2 ekstra brytere for påbygg (merket AUX1 / AUX2) + 4 umerkede brytere uten kabling
<input type="checkbox"/>	<b>SPOTP-RF</b>	Forberedt for ekstralys i front og på førerhustak, maks 2 x 280W	<input type="checkbox"/>	<b>AUXSW-4</b>	Ledningsopplegg fra el-sentral påbygg for 4 ekstra brytere i dashboard
<input type="checkbox"/>	<b>ROS-IL</b>	Belysning i skiltkasse	<b>Leveringsservice</b>		
<input type="checkbox"/>	<b>ROS-IL2</b>	Forberedt for belysning i skiltkasse	<input type="checkbox"/>	<b>FMS-PK</b>	Portal for Fleet Management System
<input type="checkbox"/>	<b>ROS-ILP</b>	Forberedt for belysning i skiltkasse			
<input type="checkbox"/>	<b>CSGN-GTR</b>	Dekal med GLOBETROTTER i skiltkasse			

Standardutrustning

Tillvalsutrustning

Før mer detaljerad informasjon om hytt- og drivlinekomponenter, se separata datablad.

Før all mulig tillvalsutrustning og utrustningskombinatorik, kontakta din Volvoåterforsjåljare som kan skapa en spesifikasjon som tillgodoser dina krav med hjelp av Volvos seljstøtdprogram (VSS).

Fabriken förbehåller sig rätten att modifiera konstruktionen och ändra utrustning utan förvarning. Specifikasjonen kan variera från land till land.

# MODELLUTBUD

FM 6x2 LNG jevnlast luftfjæring FM 62R TLA2

---

- DRUT1**
- DRUT2** My Truck abonnement - 2 år (App til bla. start av varmer og tilgang til bildata. Ikke for ADR)
- DRUT3** My Truck abonnement - 3 år (App til bla. start av varmer og tilgang til bildata. Ikke for ADR)
- DRUT4** My Truck abonnement - 4 år (App til bla. start av varmer og tilgang til bildata. Ikke for ADR)
- DRUT5** My Truck abonnement - 5 år (App til bla. start av varmer og tilgang til bildata. Ikke for ADR)